

ПРОФИЛИ ПЕРИОДИЧЕСКИЕ
ПОПЕРЕЧНО-ВИНТОВОЙ ПРОКАТКИ ДЛЯ ВАЛА
РЕВОЛЬВЕРНОЙ ГОЛОВКИ СТАНКА МОДЕЛИ 1341

ГОСТ
8320.11—83

Сортамент

Periodic sections produced by cross-helical rolling
for turret shaft of lathe, Model 1341. Dimensions

Взамен
ГОСТ 8320.11—73

ОКП 09 4400

Постановлением Государственного комитета СССР по стандартам от 20 апреля 1983 г. № 1976 дата введения установлена

01.01.85

Ограничение срока действия снято по протоколу № 7—95 Межгосударственного Совета по стандартизации, метрологии и сертификации (ИУС 11-12—95)

1. Настоящий стандарт распространяется на горячекатаные круглые периодические профили для вала револьверной головки станка модели 1341, изготавливаемые поперечно-винтовой прокаткой.

2. Размеры, предельные отклонения по ним должны соответствовать указанным на чертеже.

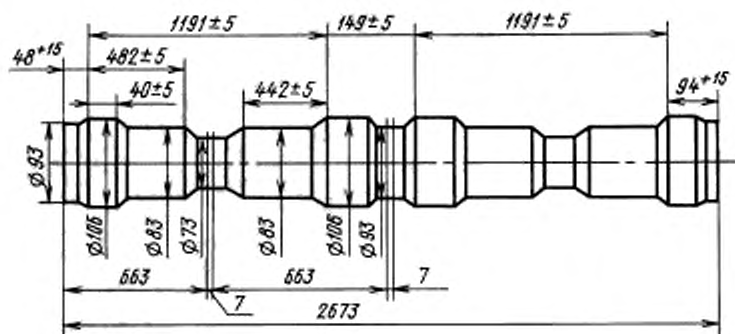

3. Предельные отклонения диаметров не должны превышать $\begin{matrix} +1,0 \\ -1,5 \end{matrix}$ мм.
4. Масса одного периода профиля для вала револьверной головки — 29,30 кг.
5. Длина профиля для вала револьверной головки не должна превышать четырех периодов.