

**ОТВЕРТКИ СЛЕСАРНО-МОНТАЖНЫЕ.  
РАБОЧАЯ ЧАСТЬ  
СЛЕСАРНО-МОНТАЖНЫХ ОТВЕРТОК  
ДЛЯ ВИНТОВ И ШУРУПОВ  
С КРЕСТООБРАЗНЫМ ШЛИЦЕМ**

**РАЗМЕРЫ**

Издание официальное

## МЕЖГОСУДАРСТВЕННЫЙ СТАНДАРТ

**ОТВЕРТКИ СЛЕСАРНО-МОНТАЖНЫЕ.  
РАБОЧАЯ ЧАСТЬ СЛЕСАРНО-МОНТАЖНЫХ ОТВЕРТОК  
ДЛЯ ВИНТОВ И ШУРУПОВ С КРЕСТООБРАЗНЫМ  
ШЛИЦЕМ**

**ГОСТ  
10754—80**

**Размеры**

Screwdrivers for fitting and assembling.

Working part of fitting and assembling screwdrivers for recessed screws  
and wood screws. Dimensions

**Взамен  
ГОСТ 10754—64**

МКС 25.140.30  
ОКП 39 2660

Постановлением Государственного комитета СССР по стандартам от 24 ноября 1980 г. № 5526 дата введения установлена

01.01.82

1. Настоящий стандарт распространяется на ручные отвертки для винтов и шурупов с крестообразным шлицем. Стандарт полностью соответствует СТ СЭВ 2175—80.
2. Размеры рабочей части отверток должны соответствовать указанным на чертеже и в таблице.

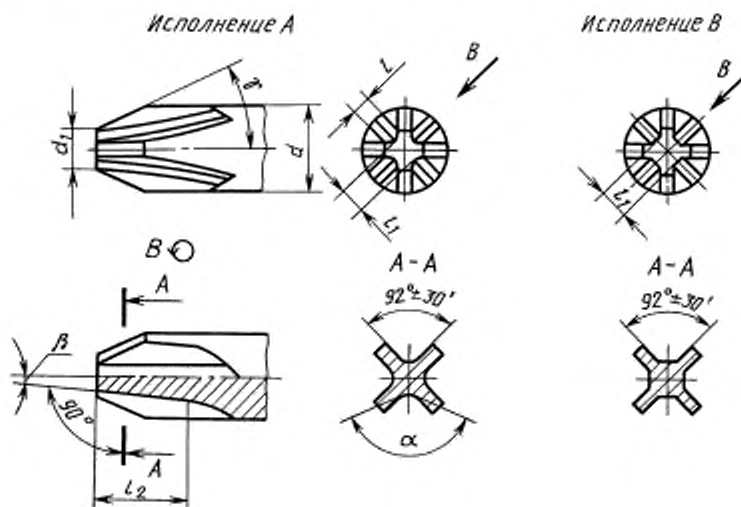

Издание официальное

Перепечатка воспрещена



Переиздание. Январь 2003 г.

© Издательство стандартов, 1980  
© ИПК Издательство стандартов, 2003

## С. 2 ГОСТ 10754—80

Размеры в мм

Номер крестообразного конца	$d$ (пред. откл. $\pm \frac{IT17}{2}$ )	$d_1$		Исполнение А			Исполнение В		$l_2$ , не менее	$\alpha^*$	$\beta$
		Номин.	Пред. откл.	$l$		$l_1$		Пред. откл.		Пред. откл. $\pm 30'$	
				Номин.	Пред. откл.	Номин.	Пред. откл.				
0	3,00	0,9	-0,05	0,35	-0,05	0,60	0,60	-0,06	3	—	7°
1	4,00	1,4	-0,08	0,55	-0,08	1,00	1,00	-0,06	4	138°	7°
2	6,00	2,4	-0,08	1,10	-0,10	1,60	1,60	-0,10	5	140°	5°45'
3	8,00	4,0	-0,10	2,20	-0,10	2,50	2,50	-0,10	8	146°	5°45'
4	10,00	5,3	-0,10	2,80	-0,10	3,70	3,70	-0,10	10	153°	7°

\* Для номера 0 вместо угла  $\alpha$  должен быть радиус  $r = (0,21 \pm 0,07)$  мм.

3. Рабочая часть отверток должна изготавливаться исполнений:

А — с углом  $\gamma = 26^\circ 30' - 15'$ ;

В — с углом  $\gamma = 27^\circ + 1'$ .

Редактор Л.В. Коретникова  
Технический редактор В.И. Прусакова  
Корректор Т.И. Кононенко  
Компьютерная верстка И.А. Налейкиной

Изд. лиц. № 02354 от 14.07.2000. Сдано в набор 27.02.2003. Подписано в печать 12.03.2003. Усл. печ. л. 0,47. Уч.-изд. л. 0,20.  
Тираж 88 экз. С 9949. Зак. 84.

ИПК Издательство стандартов, 107076 Москва, Колодезный пер., 14.  
<http://www.standards.ru> e-mail: [info@standards.ru](mailto:info@standards.ru)  
Набрано и отпечатано в ИПК Издательство стандартов