

**ОПРАВКИ КАЧАЮЩИЕСЯ ДЛЯ НАСАДНЫХ РАЗВЕРТОК
С ХВОСТОВИКОМ КОНУСНОСТЬЮ 7 : 24
К СВЕРЛИЛЬНЫМ И РАСТОЧНЫМ СТАНКАМ****Конструкция и размеры**Floating arbors for shell reamers with 7 : 24 taper shank
for drilling and boring machines Design and dimensions**ГОСТ
21233—75***Постановлением Государственного комитета стандартов Совета Министров СССР
от 13 ноября 1975 г. № 2874 срок введения установленс 01.01. 77

Проверен в 1981 г.

Несоблюдение стандарта преследуется по закону

1. Настоящий стандарт распространяется на качающиеся оправки для насадных разверток с хвостовиком конусностью 7:24 к сверлильным и расточным станкам.

2. Конструкция и размеры оправок должны соответствовать указанным на черт. 1 и в табл. 1.



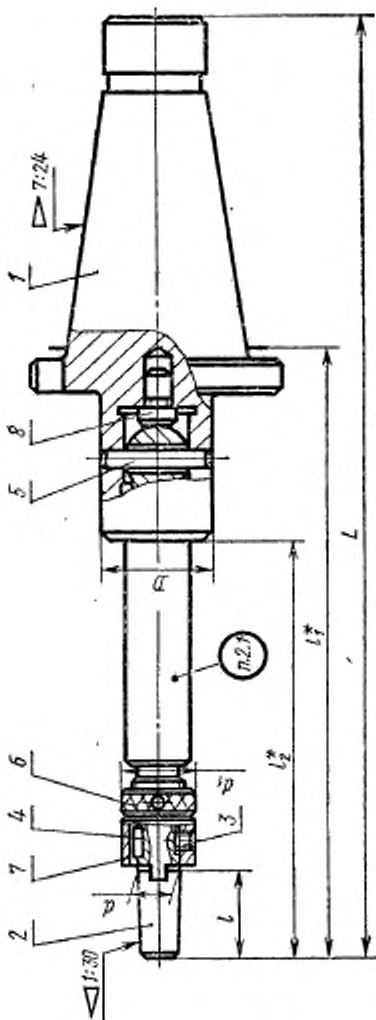

Черт. 1

* Размеры для справок

Таблица 1

Размеры в мм

Обозначение орынок	Применяемость	d	l	Обозначение конусов	D	d ₁	L	l ₁	l ₂	Масса, кг	Пос. 1 Хвостовик	Пос. 2 Корпус	Обозначения	
													6230-0281/002	6230-0285/002
6230-0281		13	28			23	296	202	136	1,78			6230-0201/001	
6230-0282			40	40			306	212	146	1,79	6230-0281/002		6230-0202/001	
6230-0283			30				301	208	141	2,11			6230-0203/001	
6230-0284		16	45		36	28	316	222	156	2,19			6230-0204/001	
6230-0285			34				321	214	146	2,32			6230-0214/001	
6230-0286			50				336	229	161	2,45			6230-0215/001	
6230-0287		19	34			36	366	259	176	2,78			6230-0227/001	
6230-0288			50				381	274	191	2,81			6230-0228/001	
6230-0289			38	45	45	38	371	264	181	2,87	6230-0287/002		6230-0218/001	
6230-0291		22	55				391	284	201	2,91			6230-0219/001	
6230-0292			65				401	294	211	3,12			6230-0223/001	
6230-0293		27	65			45	461	334	246	3,18			6230-0224/001	
6230-0294			60				471	344	256	6,54			6230-0241/001	
6230-0295		32	70	50	55	55	532	405	312	6,60	6230-0294/002		6230-0242/001	
6230-0296			65				547	420	327	8,32			6230-0245/001	
6230-0297		40	80		65	65	592	427	327	8,47	6230-0296/002		6230-0246/001	
6230-0298			65				617	432	352	15,61			6230-0249/001	
6230-0299		50	90	55	80	80	710	503	395	15,99	6230-0298/002		6230-0251/001	
6230-0301		60	75	60	90	90				26,06	6230-0301/002		6230-0258/001	

Размеры в мм

Продолжение табл. 1

Обозначение оправок	Применяемость	Пос. 3 Винт ГОСТ 1477—75	Пос. 4 Шпонка ГОСТ 23360—78	Пос. 5 Штифт шпилька- древянная ГОСТ 3126—70	Пос. 6 Гайка		Пос. 7 Кольцо ГОСТ 13044—78	Пос. 8 Опора ГОСТ 13440—68 (пред. отд. размера Н по 16)
					ГОСТ 13044—78	ГОСТ 13040—67		
6230-0281			3×3×10		6230-0181/003		6230-0181/002	7034-0271
6230-0282		M6×6.66.05						
6230-0283			4×4×12	6m6×36	6230-0183/003		6230-0183/002	
6230-0284								
6230-0285								
6230-0286		M6×8.66.05	5×5×14		6230-0185/003		6230-0185/002	
6230-0287								
6230-0288								
6230-0289			6×6×16	8m6×45	6230-0187/003		6230-0187/002	
6230-0291		M6×10.66.05						
6230-0292			7×7×16				6230-0189/002	
6230-0293						6002-0140		
6230-0294							6230-0190/002	
6230-0295		M8×12.66.05	8×7×20	10m6×60		6002-0142		
6230-0296			10×8×22	12m6×65			6230-0191/002	
6230-0297								
6230-0298		M8×14.66.05	12×8×32	12m6×80		6002-0145	6230-0192/002	
6230-0299			14×9×36	12m6×90		6002-0148	6230-0194/002	
6230-0301						6002-0150		

Пример условного обозначения оправки для конца шпинделя размерами $d=13$ мм, $l=28$ мм и конусом 40:

Оправка 6230-0281 ГОСТ 21233—75

(Измененная редакция, Изм. № 1).

- 2.1. Маркировать: обозначение оправки и товарный знак предприятия-изготовителя.
 3. Конструкция и размеры хвостовиков (поз. 1) должны соответствовать указанным на черт. 2 и в табл. 2.

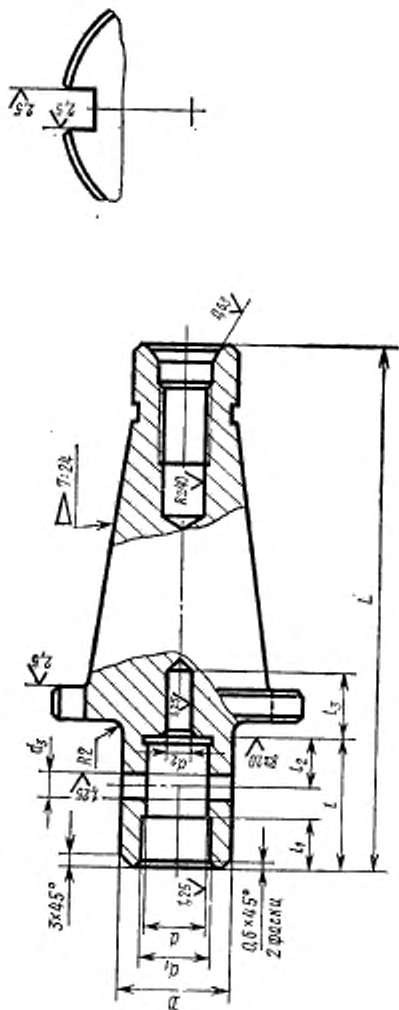

Черт. 2

Таблица 2

Размеры в мм

Обозначение хвостовиков	Обозначение конусов	d (пред. откл. по НТ)	D	L	d ₁	d ₂ (пред. откл. по НТ)	d ₃ (пред. откл. по НТ)	l	l ₁	l ₂ (пред. откл. ±0,2)	l ₃	Масса, кг
6230-0281/001	40	20	36	160	20,2		6	40	21	16,0		1,35
6230-0285/001	45	28	45	175	28,2	8	8	55	25	20,0	15	1,60
6230-0287/001		35	55	190	35,2		10	60	26	23,5		1,66
6230-0294/001	50	40	65	215	40,2			68		30,0		3,87
6230-0296/001		50	80	220	50,2	12	12	78	28	35,0	20	3,95
6230-0298/001	55	60	90	265	60,2			85	30	40,0		8,02
6230-0301/001	60			315								13,94

Пример условного обозначения хвостовика размером $d=20$ мм, конусом 40:
Хвостовик 6230-0281/001 ГОСТ 21233—75

(Измененная редакция, Изм. № 1).

3.1. (Исключен, Изм. № 1).

3.2. Размеры конца хвостовика и технические требования — по ГОСТ 24644—81.

(Измененная редакция, Изм. № 1).

3.3. Канавки для выхода шлифовального круга — по ГОСТ 8820—69.

3.4. Параметр шероховатости поверхностей проточек, канавок и фасок должен быть $Rz \leq 40$ мкм по ГОСТ 2789—73.

3.5. Покрытие — Хим. Окс. прм (обозначение покрытия по ГОСТ 9.073—77), кроме конической поверхности.

3.6. Остальные технические требования по ГОСТ 17166—71.

(Измененная редакция, Изм. № 1).

Редактор *Н. П. Шукина*
Технический редактор *Л. В. Вейнберг*
Корректор *Э. В. Митяй*

Сдано в наб. 20.12.82 Подп. в печ. 02.02.83 1,5 п. л. 1,30 уч.-изд. л. Тир. 8000 Цена 5 коп.

Ордена «Знак Почета» Издательство стандартов, Москва, Д 557, Новопресненский пер., д. 3.
Вильнюсская типография Издательства стандартов, ул. Мшидауго, 12/14. Зак. 318