

ПАТРОНЫ ВЫДВИЖНЫЕ ДЛЯ ПЛАШЕК
К ТОКАРНО-РЕВОЛЬВЕРНЫМ АВТОМАТАМ

Конструкция и размеры

Movable chasing chucks for automatic lathes.
Design and dimensions.ГОСТ
22629-77*Взамен
МН 1209-60Постановлением Государственного комитета стандартов Совета Министров СССР
от 22 июля 1977 г. № 1801 срок введения установлен с 01.01.1979 г.

Проверен в 1982 г.

Несоблюдение стандарта преследуется по закону

1. Настоящий стандарт распространяется на выдвижные патроны для круглых плашек по ГОСТ 9740-71 к токарно-револьверным автоматам.

2. Конструкция и размеры патронов должны соответствовать указанным на чертеже и в таблице.

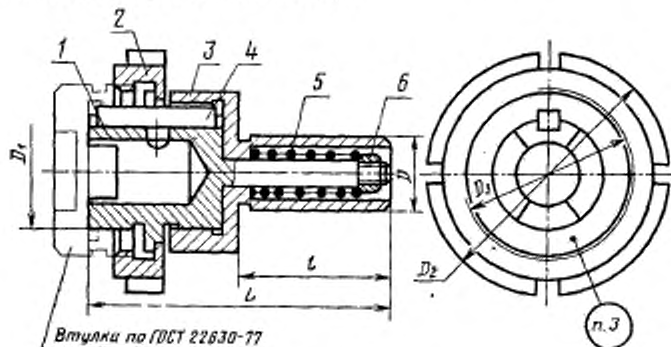

Втулки по ГОСТ 22630-77

1—корпус; 2—гайка; 3—хвостовик; 4—шпилька;
5—пружина; 6—гайка по ГОСТ 10657-80.

Примечание. Корпус поз. 1 допускается изготавливать сборным.

Издание официальное

Перепечатка воспрещена

★

* Переиздание ноябрь 1982 г. с Изменением № 1, утвержденным в июне 1982 г.;
Пост. 2364 от 14.06.1982 г. (ИУС 10-82).

Размеры в мм

Обозначение патрона	Применяемость	Диапазон нарезаемой резьбы	D (поле допуска А8)	D ₁ (поле допуска А8)	D ₂	D ₃	L	l	Масса, кг не более	Обозначение ступа по ГОСТ 22630—77
6162-0201			19,05						0,515	6140—0311 + 6140—0318
6162-0202		M3 до M15 включ.	20,00	30	60	M45 × 1,5	80	40	0,534	6140—0311 + 6140—0318
6162-0203							90		0,574	6140—0311 + 6140—0318
6162-0204		M10 до M26 включ.	25,00	45	78	M60 × 1,5	100		1,044	6140—0319 + 6140—0326
6162-0205		M3 до M15 включ.		30	60	M45 × 1,5	90		0,574	6140—0311 + 6140—0318
6162-0206		M22 до M26 включ.	25,40	45	78	M60 × 1,5		50	1,049	6140—0331 + 6140—0333
6162-0207			31,75				100			6140—0327 + 6140—0329
6162-0208		M16 до M36 включ.	32,00	53	100	M80 × 1,5			1,524	6140—0334 + 6140—0336
6162-0209			40,00				112	63	1,786	6140—0337 + 6140—0339

Пример условного обозначения патрона размерами $D = 19,05$ мм и $D_1 = 30$ мм:
 Патрон 6162—0201 ГОСТ 22629—77

1—2. (Измененная редакция, Изм. № 1).

3. Маркировать: обозначение патрона, обозначение стандарта и товарный знак предприятия-изготовителя.

4. Технические требования по ГОСТ 17166—71.

5. Конструкция и размеры деталей патрона указаны в рекоммендуемом приложении.

3—5. (Введены дополнительно, Изм. № 1).

ПРИЛОЖЕНИЕ
Рекомендуемое

КОНСТРУКЦИЯ И РАЗМЕРЫ ДЕТАЛЕЙ ПАТРОНА

1. Конструкция и размеры корпуса (поз. 1) должны соответствовать указанным на черт. 1 и в табл. 1.

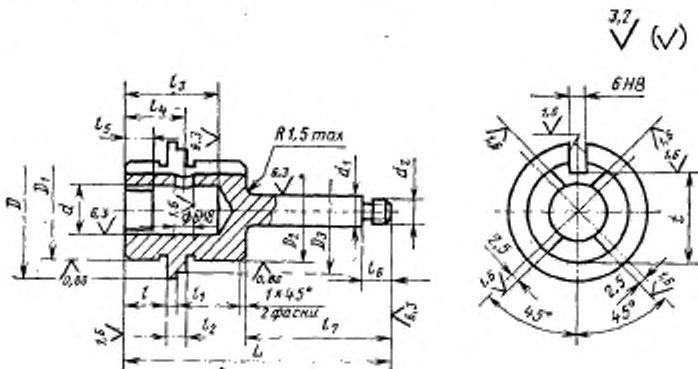

Черт. 1

Таблица 1
Размеры в мм

Обозначение патрона	D	L	D ₁ (поле допуска Н8)	D ₂ (поле допуска е8)	D ₃ (поле допуска Н8)	d	d ₁	d ₂
6162-0201 + 6162-0202	42	80 90	30	30	38	16	8	M6
6162-0203 + 6162-0205	56	100	45	45	52	27	12	M10
6162-0206	65	112	53	53	60	37	15	M12

Продолжение табл. 1

Обозначение патрона	l	l ₁	l ₂	l ₃	l ₄	l ₅	l ₆	l ₇	l ₈	l ₉	l ₁₀	Масса кг и более
6162-0201 + 6162-0202	13	2,5	5	28	18,0 17,5	8	8	44	26,5	0,194		
6162-0203 + 6162-0205						10	10	54	41,5	0,217		
6162-0206	16	4,0	8	36	22,5	10	12	55	49,5	0,483		
6162-0207 + 6162-0208								67		0,621		
6162-0209										0,638		

- 1.1. Материал — сталь марки 40Х по ГОСТ 4543-71 или сталь марки 45 по ГОСТ 1050—74.
- 1.2. Резьба метрическая — по ГОСТ 24705—81.
Поле допуска резьбы — 8g по ГОСТ 16093—81.
- 1.3. Проточка и фаска под резьбу — по ГОСТ 10549—80.
- 1.4. Канавки для выхода шлифовального круга — по ГОСТ 8820—69.
- 1.5. Покрытие — Хим. окс. прм. по ГОСТ 9.073—77.
- 1.6. Остальные технические требования — по ГОСТ 17166—71.
2. Конструкция и размеры гайки (поз. 2) должны соответствовать указанным на черт. 2 и в табл. 2.

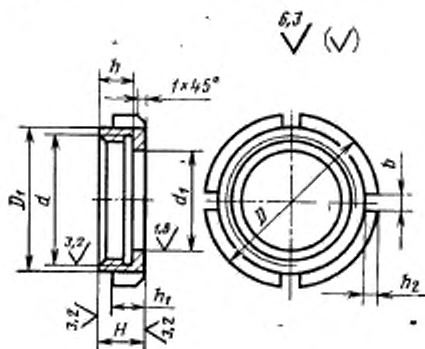

Черт. 2

Таблица 2

Размеры в мм

Обозначение патрона	d	D	H	D_1	b	d_1 (по допуску H11)	h	h_1	h_2	Масса, кг, не более
6162—0201 + 0203	M45×1,5	60	13	56	6	38	10	10	3	0,138
6162—0204 + 0206	M60×1,5	78	17	70	8	52	13	12	4	0,233
6162—0207 + 0209	M80×1,5	100	20	90	10	60	16	15	5	0,429

- 2.1. Материал — сталь марки 45 по ГОСТ 1050—74.
 2.2. Твердость — HRC_с 32...37.
 2.3. Резьба метрическая по ГОСТ 24705—81. Поле допуска резьбы — 7H по ГОСТ 16093—81.
 2.4. Проточка и фаска под резьбу — по ГОСТ 10549—80.
 2.5. Покрытие — Хим. Окс. прм. по ГОСТ 9.073—77.
 2.6. Остальные технические требования — по ГОСТ 17166—71.
 3. Конструкция и размеры хвостовика (поз. 3) должны соответствовать указанным на черт. 3 и в табл. 3.

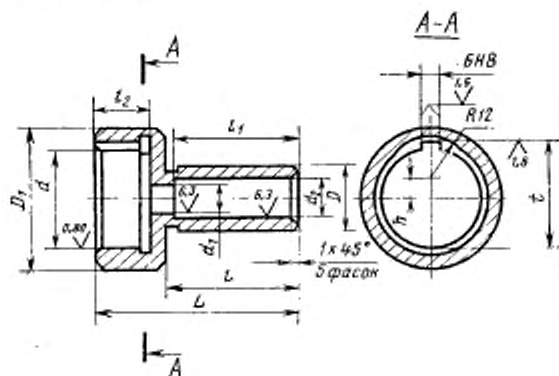

Черт 3

Таблица 3

Размеры в мм

Обозначение патрона	D (поле допуска H6)	L	D ₁	d (поле допуска H8)	d ₁	d ₂	k	t	t ₁	t ₂	t (поле допуска H12)	Масса, кг, не более
6162-0201	19,05	60	42	30	9	12	6,5	40	37	16	32,8	0,181
6162-0202	20,00	71	56	45	13	19	14	50	46	20	47,8	0,191
6162-0203	25,00	75	42	30	9	12	6	40	37	16	32,8	0,210
6162-0204	25,40	71	56	45	13	19	14	50	46	20	47,8	0,312
6162-0205	31,75	75	65	53	16	23	18	63	58	20	55,8	0,210
6162-0206	32,00	87	40,00	0,697								0,315
6162-0207												0,454
6162-0208												0,697
6162-0209												

3.1. Материал — сталь марки 40X по ГОСТ 4543—71 или сталь марки 45 по ГОСТ 1050—74.

3.2. Канавки для выхода шлифовального круга — по ГОСТ 8820—69.

3.3. Покрытие — Хим. Окс. прм. по ГОСТ 9.073—77.

3.4. Остальные технические требования — по ГОСТ 17166—71.

4. Конструкция и размеры шпонки (поз. 4) должны соответствовать указанным на черт. 4 и в табл. 4.

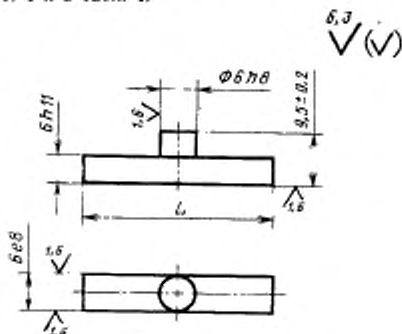

Черт. 4

Таблица 4

Обозначение патрона	L, мм (поле допуска B(4))	Масса, кг, не более
6162-0201 + 6162-0203	32	0,010
6162-0204 + 6162-0209	42	0,012

4.1. Материал — сталь марки 40X по ГОСТ 4543—71.

4.2. Твердость — HRC₂ 42..46,5.

5. Конструкция и размеры пружины (поз. 5) должны соответствовать указанным на черт. 5 и в табл. 5.

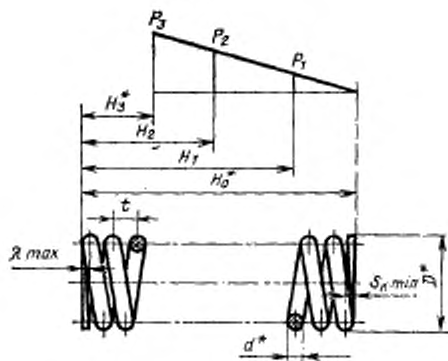

Черт. 5

* Размеры для справок.

Таблица 5

Размеры в мм

Обозначение патрона	Номер пружины по ГОСТ 13766—68	d^*	D^*	t	H_1^*	H_1	H_2	H_3^*	$\frac{P_1}{H}$ (кгс)	$\frac{P_3}{H}$ (кгс)
6162-0201 + 6162-0202	236	1,0	10,5	3,3	33	29	19	14	5,39 0,56	19,11 1,95
6162-0203 + 6162-0206	247	1,2	15,0	5,0	40	36	25	15	4,41 (0,45)	18,82 (1,92)
6162-0207 + 6162-0208	297	1,6	19,0	6,0	42	34	24	19	18,03 (1,84)	40,67 (4,15)
6162-0209					54	46	36	22	13,23 (1,35)	29,20 (2,98)

Продолжение

Обозначение патрона	P_1 H (кгс)	Полное число витков h_1	Рабочее число витков h'	λ_{\max}	S_{μ} mm	Длина развернутой пружины, не более	Масса, кг, не более
6162-0201 + 6162-0202	25,97 2,65	10	8,5	0,32	0,25	304	0,0019
6162-0203 + 6162-0206	29,41 (3,00)	8	6,5	0,65	0,30	354	0,0032
6162-0207 + 6162-0208	51,94 (5,30)	7	5,5	0,67	0,40	390	0,0062
6162-0209		9	7,5			517	0,0082

5.1. Материал — проволока I по ГОСТ 9389—75, сталь марки 65Г по ГОСТ 14959—79.

5.2. Модуль сдвига $\sigma \approx 84$ ГПа (8367 кгс/мм²).

5.3. Модуль упругости $E \approx 211$ Па (21093 кгс/мм²).

5.4. Касательное напряжение при кручении $\tau_3 \approx 1,1$ ГПа (110 кгс/мм²).

5.5. Касательное напряжение при изгибе $\delta_3 \approx 0,25$ ГПа (25,5 кгс/мм²).

5.6. Направление навивки пружины — правое.

5.7. Покрытие — Хим. Окс. прм. по ГОСТ 9.073—77.

5.8. Остальные технические требования — по ГОСТ 16188—70.

Приложение. (Введено дополнительно, Изм. № 1).