



20340-74-20351  
-71  
Век. изд.

ГОСУДАРСТВЕННЫЕ СТАНДАРТЫ  
СОЮЗА ССР

**МОДЕЛИ ЛИТЕЙНЫЕ.  
КРЕПЛЕНИЕ МОДЕЛЕЙ  
НА МЕТАЛЛИЧЕСКИХ  
МОДЕЛЬНЫХ ПЛИТАХ**

**ГОСТ 20340-74—ГОСТ 20351-74**

Издание официальное

Цена 10 коп.

ГОСУДАРСТВЕННЫЙ КОМИТЕТ СССР ПО СТАНДАРТАМ  
Москва

## СОДЕРЖАНИЕ

ГОСТ 20340—74	Модели литейные металлические. Фиксирование моделей штифтами на металлических модельных плитах. Конструкция и размеры . . . . .	1	100
ГОСТ 20341—74	Модели литейные металлические. Крепление моделей винтами на металлических модельных плитах. Конструкция и размеры . . . . .	3	60
ГОСТ 20342—74	Модели литейные металлические. Крепление моделей болтами на металлических модельных плитах. Конструкция и размеры . . . . .	9	20
ГОСТ 20343—74	Модели литейные металлические. Крепление моделей заклепками на металлических модельных плитах. Конструкция и размеры . . . . .	11	20
ГОСТ 20344—74	Модели литейные металлические. Фиксирование и крепление моделей ступенчатыми винтами на металлических модельных плитах. Конструкция и размеры . . . . .	13	20
ГОСТ 20345—74	Модели литейные металлические. Фиксирование и крепление моделей литниковой системы штырями на металлических модельных плитах. Конструкция и размеры . . . . .	16	20
ГОСТ 20346—74	Модели литейные деревянные. Фиксирование моделей штифтами и штырями на металлических модельных плитах. Конструкция и размеры . . . . .	17	20
ГОСТ 20347—74	Модели литейные деревянные. Крепление моделей на металлических модельных плитах. Конструкция и размеры . . . . .	20	20
ГОСТ 20348—74	Штыри для моделей литниковой системы. Конструкция и размеры . . . . .	24	20
ГОСТ 20349—74	Пластмассы фиксирующие и крепежные для деревянных литейных моделей. Конструкция и размеры . . . . .	26	30
ГОСТ 20350—74	Пробки металлические и деревянные для литейных моделей. Конструкция и размеры . . . . .	28	20
ГОСТ 20351—74	Модели литейные. Крепление моделей на металлических модельных плитах. Технические требования . . . . .	30	30

**МОДЕЛИ ЛИТЕЙНЫЕ МЕТАЛЛИЧЕСКИЕ.  
ФИКСИРОВАНИЕ МОДЕЛЕЙ ШТИФТАМИ  
НА МЕТАЛЛИЧЕСКИХ МОДЕЛЬНЫХ ПЛИТАХ.**

**Конструкция и размеры**

Metal casting patterns.  
Fixing patterns by pins on  
metal pattern plates.  
Design and dimensions.

**ГОСТ  
20340-74\***

Взамен  
МН 1586-61;  
МН 1590-61

Постановлением Государственного комитета стандартов Совета Министров СССР от 11 декабря 1974 г. № 2697 срок введения установлен

с 01.01. 1976 г.

Проверен в 1980 г.

**Несоблюдение стандарта преследуется по закону**

1. Фиксирование моделей штифтами на модельных плитах должно соответствовать указанному на черт. 1 и в таблице.

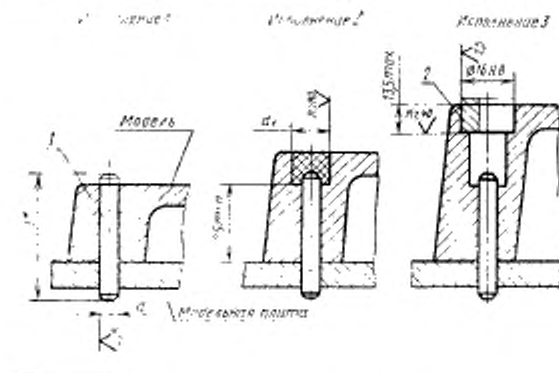

\* Диаметр штифтов 1 определяется конструктивно.

Черт. 1



мм

Средний габаритный размер модели $\frac{L+B^*}{2}$ или $D$	$d$ (пред. откл. по Н7)	$d_1$	Поз. 1, Штифт по ГОСТ 3128—70, Кол. 1	Поз. 2, Пробка по ГОСТ 20350—74, Кол. 1
			Обозначения	
До 400	6	8	6шб× $l$	0298-1401
Св. 400 до 630	8	10	8шб× $l$	
Св. 630 до 1000	10	12	10шб× $l$	

\*  $L$  — длина модели;  $B$  — ширина модели.

2. Фиксирование моделей штифтами на двусторонних модельных плитах должно соответствовать указанному на черт. 2.

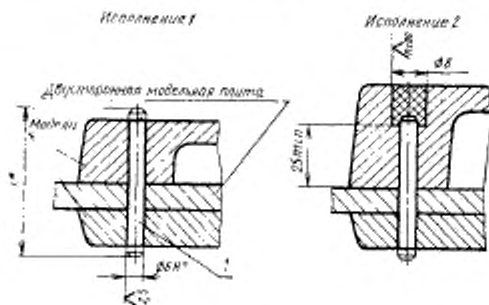

\* Длина штифтов  $l$  определяется конструктивно.  
 $l$  — штифт 6шб× $l$  по ГОСТ 3128—70 (кол. 1).

Черт. 2

(Измененная редакция, Изм. № 1).

3. Технические требования — по ГОСТ 20351—74.

4. Допускается фиксирование моделей на модельных плитах штырями — по ГОСТ 19382—74.

(Введен дополнительно, Изм. № 1).

Группа Г21

**Изменение № 2 ГОСТ 20340—74 Модели литейные металлические. Фиксирование моделей штифтами на металлических модельных плитах. Конструкция и размеры**

Утверждено и введено в действие Постановлением Государственного комитета СССР по управлению качеством продукции и стандартам от 05.04.90 № 808

Дата введения 01.10.90

Под наименованием стандарта проставить код: ОКСТУ 3969.

(ИУС № 7 1990 г.)

---