

ГОСУДАРСТВЕННЫЙ СТАНДАРТ СОЮЗА ССР**РЕЗЦЫ СТРОГАЛЬНЫЕ ПОДРЕЗНЫЕ ПРЯМЫЕ
И ИЗОГНУТЫЕ С ПЛАСТИНАМИ ИЗ
БЫСТРОРЕЖУЩЕЙ СТАЛИ**

Конструкция и размеры

**High-speed steel tipped undercutting straight
and gooseneck planing tools.**

Desing and dimensions

ГОСТ**18889—73***

Взамен

ГОСТ 10045—62

в части типов III и IV,

МН 687—64;

МН 688—64

Постановлением Государственного комитета стандартов Совета Министров СССР от 12 июня 1973 г. № 1440 срок введения установлен

с 01.07.74

Проверен в 1980 г. Постановлением Госстандарта СССР от 23.01.81 № 224 ограничение срока действия отменено

1. Настоящий стандарт распространяется на подрезные строгальные резцы прямые и изогнутые с пластинами из быстрорежущей стали.

В стандарте учтены требования стандарта ИСО 241—75.

(Измененная редакция, Изм. № 1).

2. Резцы должны изготавливать двух типов:

1 — подрезные прямые;

2 — подрезные изогнутые.

3. Конструкция и размеры резцов должны соответствовать указанным на чертеже 1, 2 и в табл. 1, 2.

(Измененная редакция, Изм. № 1).

4. Элементы конструкции и геометрические параметры резцов указаны в приложении.

5. Форма заточки передней поверхности и доводка режущей части — по приложению 2 к ГОСТ 18868—73.

6. Технические требования — по ГОСТ 10047—62.

7. Маркировать — по ГОСТ 10047—62 с добавлением обозначения резца.

Издание официальное

Перепечатка воспрещена



* Переиздание (июль 1988 г.) с Изменением № 1, утвержденным в январе 1981 г. (ИУС 4—81).

Тип 1

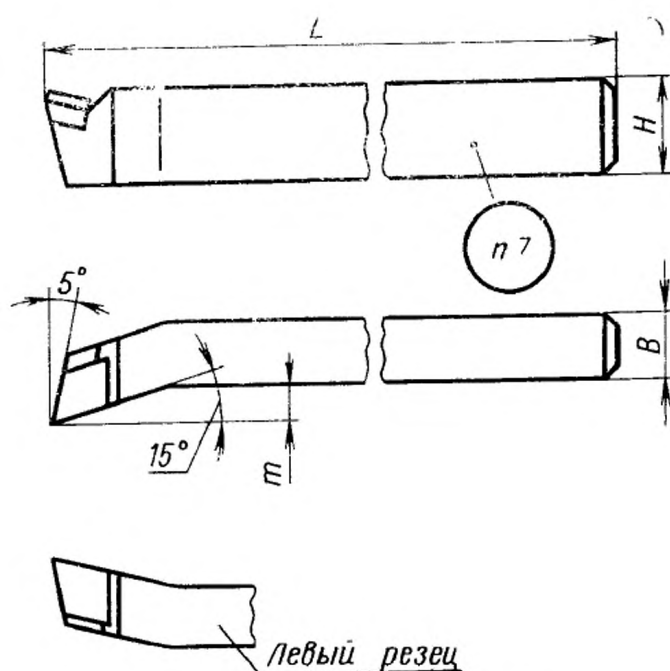

Форма пластины — 43 по ГОСТ 2379—77.

Черт. 1

Таблица 1

Размеры, мм

Резцы				Сечение резца $H \times B$	L	t
Правые		Левые				
Обозначение	Применяе- мость	Обозначение	Применяе- мость			
2174-0501		2174-0502		20×12	170	6,0
2174-0503		2174-0504		25×16	200	8,0
2174-0505		2174-0506		32×20	250	10,0
2174-0507		2174-0508		40×25	300	12,5
2174-0509		2174-0510		50×32	350	16,0
2174-0511		2174-0512		63×40	450	20,0

Пример условного обозначения резца типа 1, сечением 40×25 мм, правого:

Резец 2174-0507 ГОСТ 18889—73

Тип 2

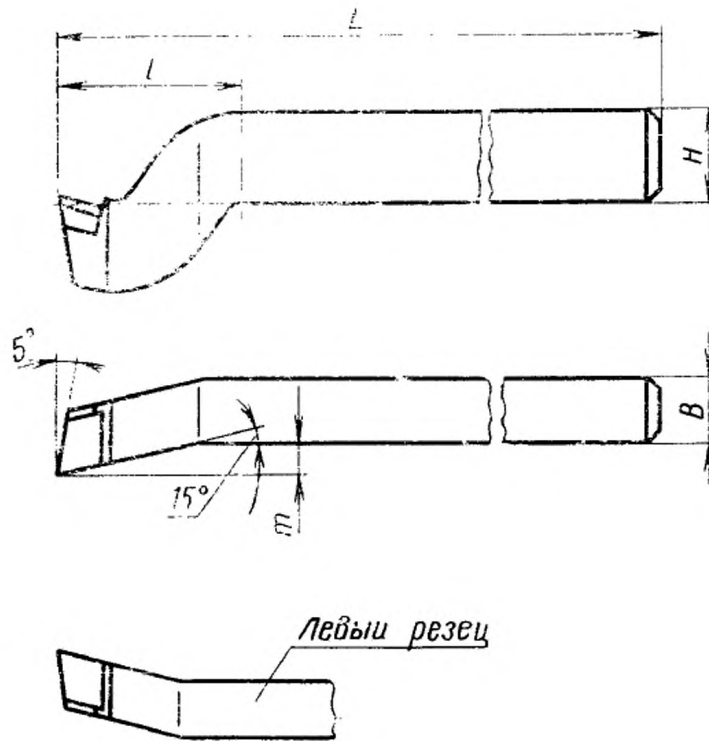

Форма пластины — 43 по ГОСТ 2379—77.

Черт. 2

Таблица 2

Размеры, мм

Резцы				Сечение реза $H \times B$	L	l	t
Правые		Левые					
Обозначение	Применяе- мость	Обозначение	Применяе- мость				
2175-0701		2175-0702		20×12	190	40	6,0
2175-0703		2175-0704		25×16	220	50	8,0
2175-0705		2175-0706		32×20	280	63	10,0
2175-0707		2175-0708		40×25	340	80	12,5
2175-0709		2175-0710		50×32	400	100	16,0
2175-0711		2175-0712		63×40	500	125	20,0

Пример условного обозначения резца типа 2, сечением 40×25 мм, правого:

Резец 2175-0707 ГОСТ 18889—73

ЭЛЕМЕНТЫ КОНСТРУКЦИИ И ГЕОМЕТРИЧЕСКИЕ ПАРАМЕТРЫ РЕЗЦОВ

Тип 1

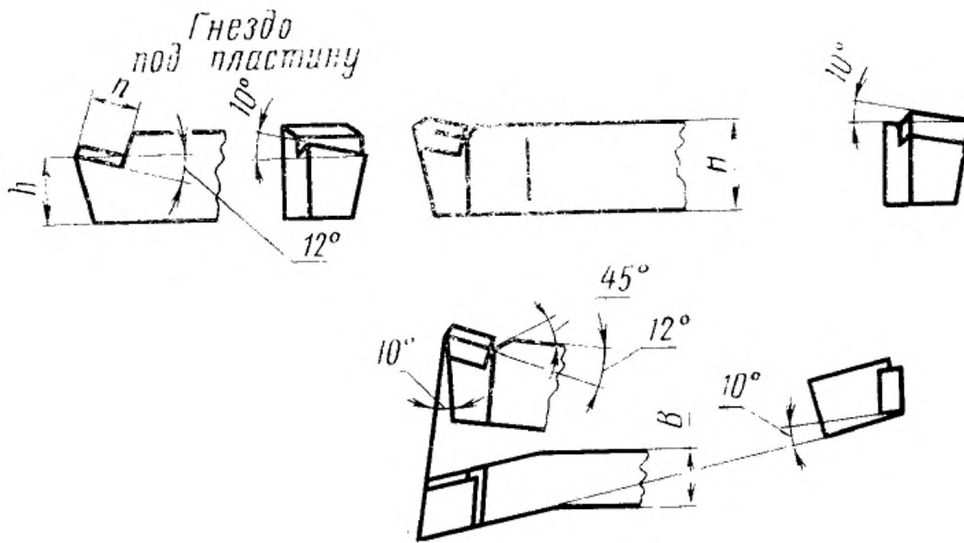

Черт. 1

Таблица 1

Размеры, мм

Сечение резца $H \times B$	n	h	Номера пластин по ГОСТ 2379—77	
			Правые	Левые
20×12	8	14,5	4303	4304
25×16	10	18,5	4305	4306
32×20	13	23,5	4307	4308
40×25	16	29,0	4309	4310
50×32	20	37,5	4311	4312
63×40	24	46,5	4313	4314

Тип 2

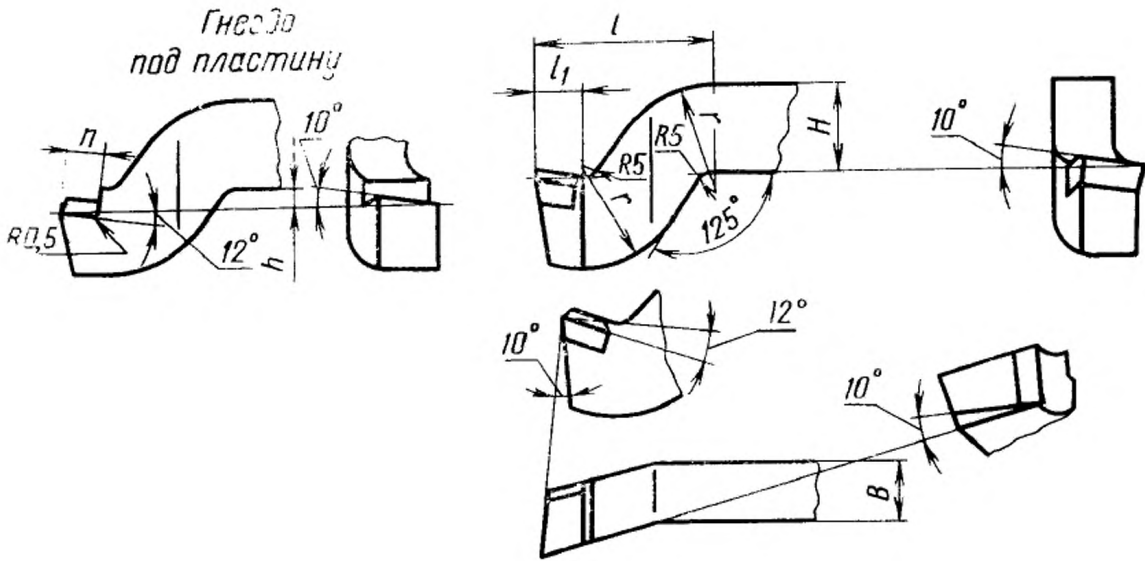

Черт. 2

Таблица 2

Размеры, мм

Сечение резца $H \times B$	l	l_1	r	n	h	Номера пластин по ГОСТ 2379—77	
						Правые	Левые
20×12	40	11	25	8	5,5	4303	4304
25×16	50	15	30	10	6,5	4305	4306
32×20	63	20	37	13	8,5	4307	4308
40×25	80	27	45	16	11,0	4309	4310
50×32	100	35	55	20	13,0	4311	4312
63×40	125	43	68	24	17,5	4313	4314

(Измененная редакция, Изм. № 1).