



ГОСУДАРСТВЕННЫЙ СТАНДАРТ  
СОЮЗА ССР

**ВТУЛКИ ПЕРЕХОДНЫЕ  
С КОНУСНОСТЬЮ 7:24  
ДЛЯ КОНЦЕВЫХ ФРЕЗ  
С КОНИЧЕСКИМ ХВОСТОВИКОМ**

КОНСТРУКЦИЯ И РАЗМЕРЫ

**ГОСТ 13790—68**

Издание официальное

ГОСУДАРСТВЕННЫЙ КОМИТЕТ СССР ПО СТАНДАРТАМ  
Москва

**ВТУЛКИ ПЕРЕХОДНЫЕ  
С КОНУСНОСТЬЮ 7:24  
ДЛЯ КОНЦЕВЫХ ФРЕЗ  
С КОНИЧЕСКИМ ХВОСТОВИКОМ**  
Конструкция и размеры

Tapered adapters 7:24 for end  
cutters with tapered-shank.  
Design and dimensions

**ГОСТ  
13790—68\***

Взамен  
МН 39—64

ОКП 39 2831

Утвержден Комитетом стандартов, мер и измерительных приборов при Совете Министров СССР 18 июня 1968 г. Срок введения установлен

с 01.01.69

Несоблюдение стандарта преследуется по закону

1. Конструкция и размеры переходных втулок должны соответствовать указанным на чертеже и в таблице.

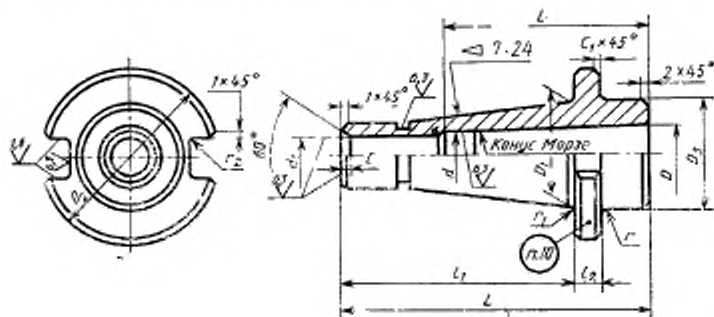

Размеры в мм

Обозначение штулки	Примечание	Обозначение конуса		D	D <sub>1</sub>	D <sub>2</sub>	L	d	d <sub>1</sub>	l	l <sub>1</sub>	l <sub>2</sub>	c	r	r <sub>1</sub>	r <sub>2</sub>	Масса, кг, не более
		724	Морзе														
6103-0001		40	2	17,780	44,45	63	115	14,9	—	—	95	—	2,5	3	—	—	0,77
6103-0002			3	23,825			125	20,2	17	84							0,75
6103-0009		45	2	17,780			130	14,9	—	—	110	10			1	1	1,16
6103-0011			3	23,825	57,15	80	140	20,2	—	—				5	—	—	1,27
6103-0012			4	31,267				26,5	21	107							1,05
6103-0003			3	23,825			160	20,2	—	—	130		4,5	1	—	—	2,82
6103-0004		50	4	31,267	69,85	100		26,5	—	—							2,44
6103-0005			5	44,309			200	38,2	25	135		12			2	2	2,98
6103-0007		60			107,95	160	250		—	—	210			10			9,58
6103-0008			6	63,348			260	54,6	32	188							8,68

Примечание. Допускается для поверхности конуса Морзе 2 параметр шероховатости  $Ra \leq 0,8$  мкм по ГОСТ 2789—73.

Пример условного обозначения штулки для конца шпинделя 40 с конусом Морзе 2:

Штулка 6103-0001 ГОСТ 13790—68

(Измененная редакция, Изм. № 1, 2, 3).

2. Материал — сталь марки 40Х по ГОСТ 4543—71. Допускается применение сталей других марок с механическими свойствами не ниже указанной.

(Измененная редакция, Изм. № 3).

3—5. (Исключены, Изм. № 1).

6. Конусы Морзе — по ГОСТ 25557—82.
7. Размеры концов втулок конусностью 7:24 и технические требования к ним — по ГОСТ 24644—81.  
(Измененная редакция, Изм. № 2).
8. (Исключен, Изм. № 1).
9. Покрытие — Хим. Окс. прм — по ГОСТ 9.073—77, кроме наружной конусной поверхности и внутреннего конуса Морзе.
10. Маркировать: обозначение и товарный знак предприятия-изготовителя.
11. Остальные технические требования — по ГОСТ 17166—71.  
(Введен дополнительно, Изм. № 1).

---

Редактор *Р. Г. Говердовская*  
Технический редактор *М. И. Максимова*  
Корректор *В. И. Варенцова*

Сдано в наб. 16.09.85 Подп. в печ. 16.09.86 0,25 усл. л а 0,25 усл. кр. отт. 0,17 уч.-изд. л.  
Тир. 12 000 Цена 3 коп.

Ордена «Знак Почета» Издательство стандартов, 123840, Москва, ГСП, Новопресненский пер., 3  
Тип «Московский печатник». Москва, Лялин пер., 6. Зак. 1155