

**ВТУЛКИ ЗАЖИМНЫЕ С БУРТИКОМ
ДЛЯ ИНСТРУМЕНТА С ЦИЛИНДРИЧЕСКИМ
ХВОСТОВИКОМ**

**ГОСТ
18070—72**

Конструкция и размеры
Clamping bushings with a shoulder for
tools with a cylindrical tail
Design and dimensions

**Взамен
МН 1245—60**

Постановлением Государственного комитета стандартов Совета Министров СССР от 28/VII 1972 г. № 1519 срок введения установлен

с 1/VII 1973 г.

Несоблюдение стандарта преследуется по закону

1. Стандарт соответствует рекомендации СЭВ по стандартизации РС 2308—69.

2. Конструкция и размеры втулок должны соответствовать указанным на чертеже и в таблице.

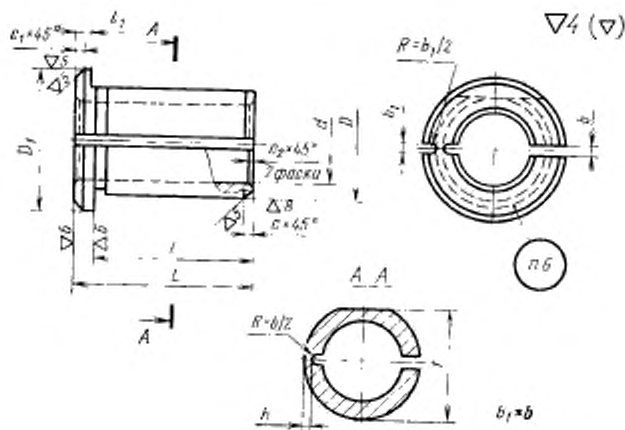

Размеры в мм

Обозначение штука	Примечание	D	d**	L	D ₁	z	t ₁	t	b	h***	c	c ₁	c ₂	Масштаб
6117-0851			От 1 до 2						0,6					0,031
6117-0852		15	Св. 2 до 3		20			14,0	0,8	2,5				0,3
6117-0853	Св. 3 до 6		1,0											
6117-0854	Св. 6 до 7		2,0											
6117-0855			Св. 7 до 10	23			2,0		1,0			0,5		0,021
6117-0856		18	От 3 до 6		23			17,0	1,0	3,0				0,040
			Св. 6 до 8											0,034
			Св. 8 до 12						2,0		1,0			0,023
6117-0857		20	От 6 до 10	50	26	45		19,0		3,0				0,106
			Св. 10 до 13											0,071
6117-0858			От 3 до 6						1,0					0,128
			Св. 6 до 15	35		30				3,5				0,120
6117-0859		25	Св. 15 до 18		32			24,0						0,087
			От 6 до 15						2,0	3,5				0,183
6117-0860			Св. 15 до 18											0,132
6117-0861			От 10 до 15				3,0						1,0	0,251
		30	Св. 15 до 18		38			29,0	3,0	4,0				0,213
6117-0862			Св. 18 до 20	50		45								0,176
6117-0863		32	От 10 до 15		40				2,0	4,0				0,289
			Св. 15 до 20					31,0	3,0					0,247
6117-0864			Св. 20 до 25											0,177

Размеры в мм

Обозначение штуки	Примечание	D	d**	L	D ₁	l	l ₁	f	b	R***	c	c ₁	c ₂	Масса штуки R
6117-0865		38*	От 10 до 15		46			36,5	2,0	5,0				0,574
6117-0866			Св. 15 до 24						3,0					0,521
6117-0867			Св. 24 до 30	70		5,0			2,0		1,6			0,371
6117-0868		40	От 10 до 15		48			38,5		6,0				0,651
6117-0869		45*	Св. 15 до 24											0,590
			Св. 24 до 32			63						1,6		0,442
6117-0870		50	От 15 до 25		56		7,0	43,5		7,0				0,840
			Св. 25 до 38	73										0,687
			От 15 до 30		60			48,5		7,0			1,0	1,042
			Св. 30 до 40											0,769
6117-0871		55	От 15 до 32		65			53,5	3,0	8,0				1,327
			Св. 32 до 40; 45	75							2,0			0,995
6117-0872		63	От 18 до 38		75		8,0	61,5		10,0			2,0	1,854
			Св. 38 до 40; 45; 50	80		68								1,345
6117-0873		65	От 18 до 40		78			63,5		10,0				1,064
			45; 50	80										1,983
														1,203

* Для оснащения стоек, выпущенных до 1 января 1972 г.

** Фактический размер отверстия указывается при заказе.

*** Прочерк в графе *h* обозначает отсутствие прорези в стенке со стороны отверстия**** Масса подсчитана при наименьшем внутреннем диаметре втулки *d*.

Пример условного обозначения втулки размерами $D=15$ мм, $d=5,4$ мм:

Втулка 6117-0853 5,4 ГОСТ 18070—72

3. Материал — сталь марки У7 по ГОСТ 1435—54.
 4. Канавки для выхода шлифовального круга — по ГОСТ 8820—69.
 5. Остальные технические требования — по ГОСТ 17166—71.
 6. Маркировать: обозначение втулки, фактический размер d и товарный знак предприятия-изготовителя.
-

Изменение № 1 ГОСТ 18070—72 Втулки зажимные с буртиком для инструмента с цилиндрическим хвостовиком. Конструкция и размеры

Постановлением Государственного комитета СССР по стандартам от 16.03.81 № 1342 срок введения установлен

с 01.07.81

Пункт 2. Чертеж. Заменить обозначения:

$\nabla 4$ на ∇_{R240} (∇), $\nabla 5$ на ∇_{R220} , $\nabla 6$ на ∇_{R200} .

(Продолжение см. стр. 170)

исключить обозначение: ▽ 8.

Пункт 3. Заменить ссылку: ГОСТ 1435—54 на ГОСТ 1435—74.

(ИУС № 5 1981 г.)