



ГОСУДАРСТВЕННЫЕ СТАНДАРТЫ
СОЮЗА ССР

**КЛАПАНЫ ОБРАТНЫЕ ПОДЪЕМНЫЕ
МУФТОВЫЕ И ФЛАНЦЕВЫЕ ИЗ СЕРОГО
И КОВКОГО ЧУГУНА
НА P_y ДО 2,5 МПа (25 кгс/см²)**

ГОСТ 19500—74, ГОСТ 19501—74, ГОСТ 11823—74

Издание официальное

Цена 5 коп.

**ГОСУДАРСТВЕННЫЙ КОМИТЕТ СТАНДАРТОВ
СОВЕТА МИНИСТРОВ СССР**

Москва

**ГОСТ
19500—74****КЛАПАНЫ ОБРАТНЫЕ ПОДЪЕМНЫЕ МУФТОВЫЕ
И ФЛАНЦЕВЫЕ ИЗ СЕРОГО ЧУГУНА**на P_y 1,6 МПа (16 кгс/см²)Malleable iron checklift screwed and flanged valves
for P_{nom} 1,6 МПа (16 kgf/sq·cm)

Взамен

ГОСТ 11815—66,

ГОСТ 11816—66,

ГОСТ 11819—66,

ГОСТ 11820—66,

ГОСТ 11822—66,

ГОСТ 11560—65

Постановлением Государственного комитета стандартов Совета Министров СССР
от 13 февраля 1974 г. № 408 срок действия установлен

с 01.01.1976 г.

до 01.01.1981 г.**Несоблюдение стандарта преследуется по закону**

Настоящий стандарт распространяется на обратные подъемные муфтовые и фланцевые клапаны из серого чугуна общепромышленного назначения на P_y 1,6 МПа (16 кгс/см²), D_y 15, 20, 25, 32, 40 и 50 мм (муфтовые) и D_y 25, 32, 40, 50, 65, 80, 100 и 150 мм (фланцевые).

1. ИСПОЛНЕНИЯ, ОСНОВНЫЕ ПАРАМЕТРЫ И РАЗМЕРЫ

1.1. Исполнения и основные параметры клапанов должны соответствовать указанным в табл. 1.

1.2. Допускается изготовление основных деталей и уплотнений из других материалов, по свойствам не уступающих указанным в табл. 1.

Таблица 1

Исполнение	Условный проход D_y , мм	Присоединение		Материал		Рабочая среда	Температура среды, не более	
		к трубопроводу	крышки к корпусу	основных деталей	уплотнительной поверхности затвора		К	°С
1	15, 20, 25, 32, 40, 50	Муфтовое	На резьбе	Серый чугун не ниже марки СЧ18 86 по ГОСТ 1412—70	Резина кислотощелочестойкая средней твердости по ГОСТ 7338—77	Вода	323	50
2	65, 80		На шпильках					
3	15, 20, 25, 32, 40, 50		На резьбе		Фторопласт-4 по ГОСТ 10007—72 или латунь марок Л-63, ЛС 59—1, ЛК 80—3 по ГОСТ 15527—70	Вода, пар	498	225
4	65, 80		На шпильках					
5	25, 32, 40, 50	Фланцевое	На резьбе		Резина кислотощелочестойкая средней твердости по ГОСТ 7338—77	Вода	323	50
6	65, 80, 100, 150		На шпильках					
7	25, 32, 40, 50		На резьбе		Фторопласт-4 по ГОСТ 10007—72 или латунь марок Л-63, ЛС 59—1, ЛК 80—3 по ГОСТ 15527—70	Вода, пар	498	225
8	65, 80, 100, 150		На шпильках					

1.3. Размеры клапанов должны соответствовать указанным на черт. 1—4 и в табл. 2.

Исполнения 1 и 3

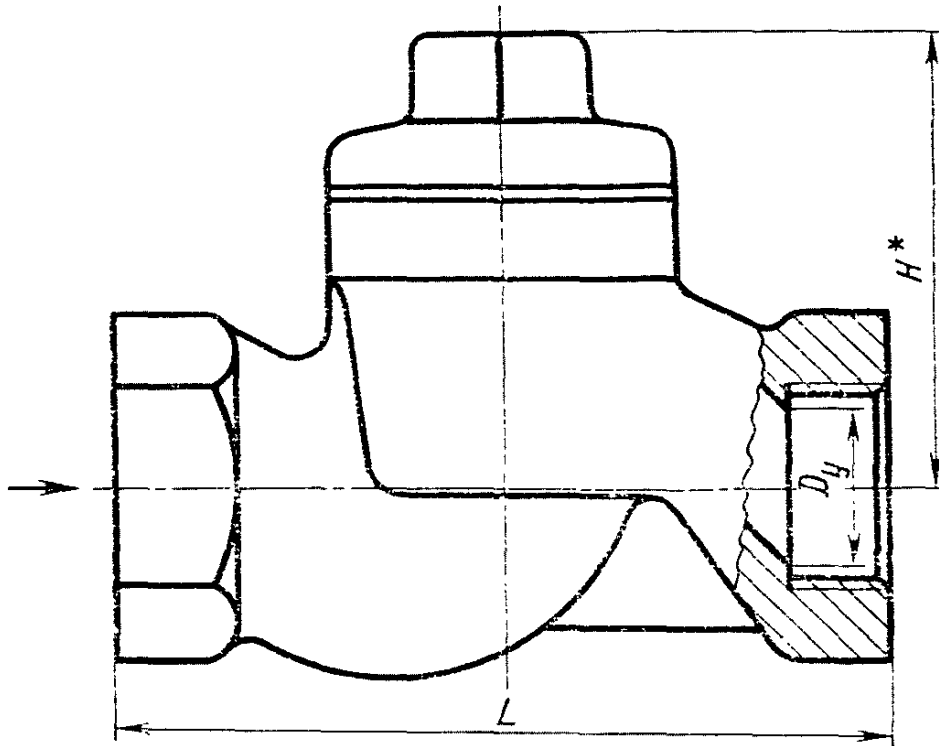

* Размер для справок.

Черт. 1

Исполнения 2 и 4

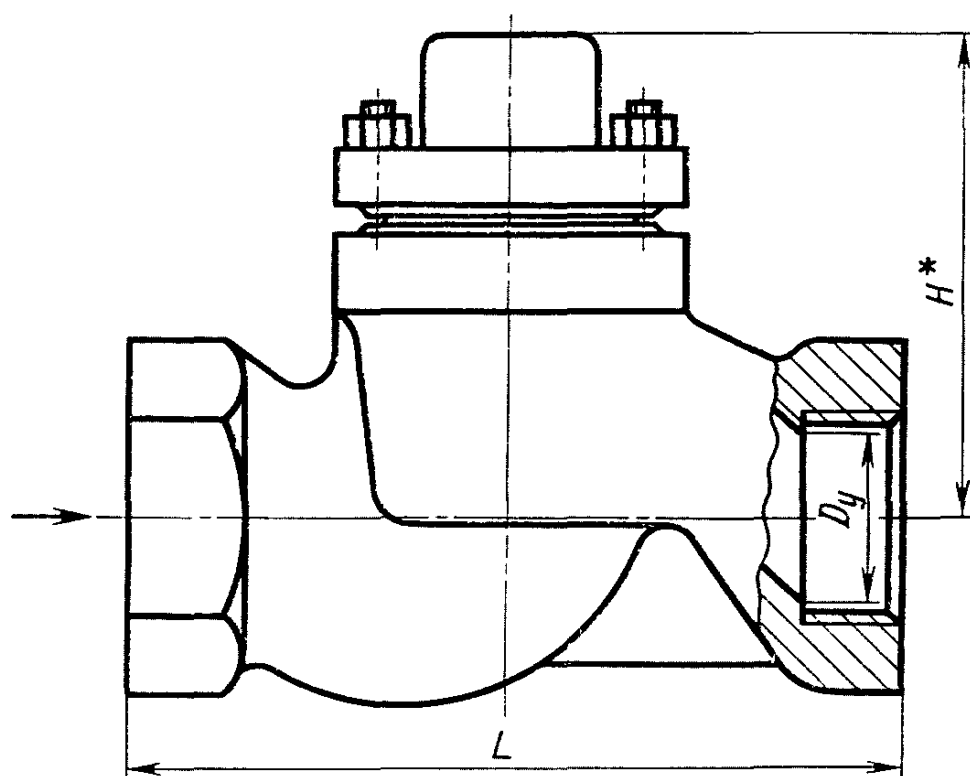

* Размер для справок.

Черт. 2

Исполнения 5 и 7

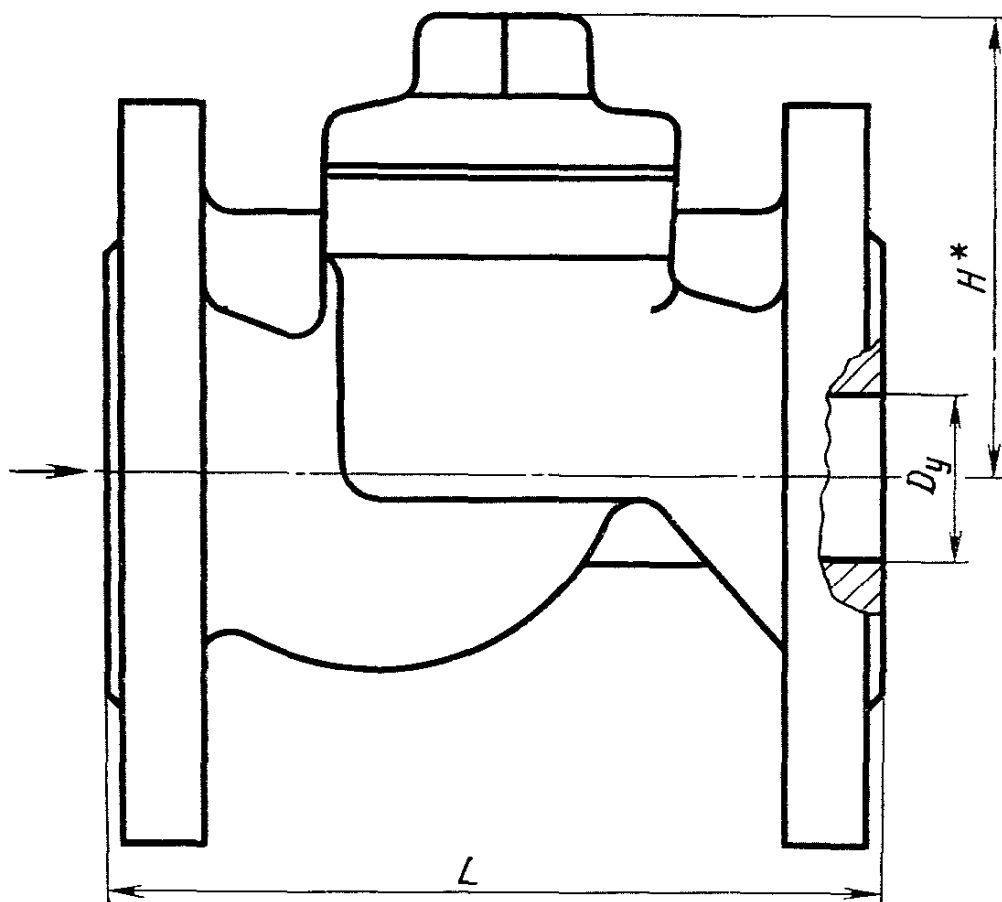

* Размер для справок.

Черт. 3

Исполнения 6 и 8

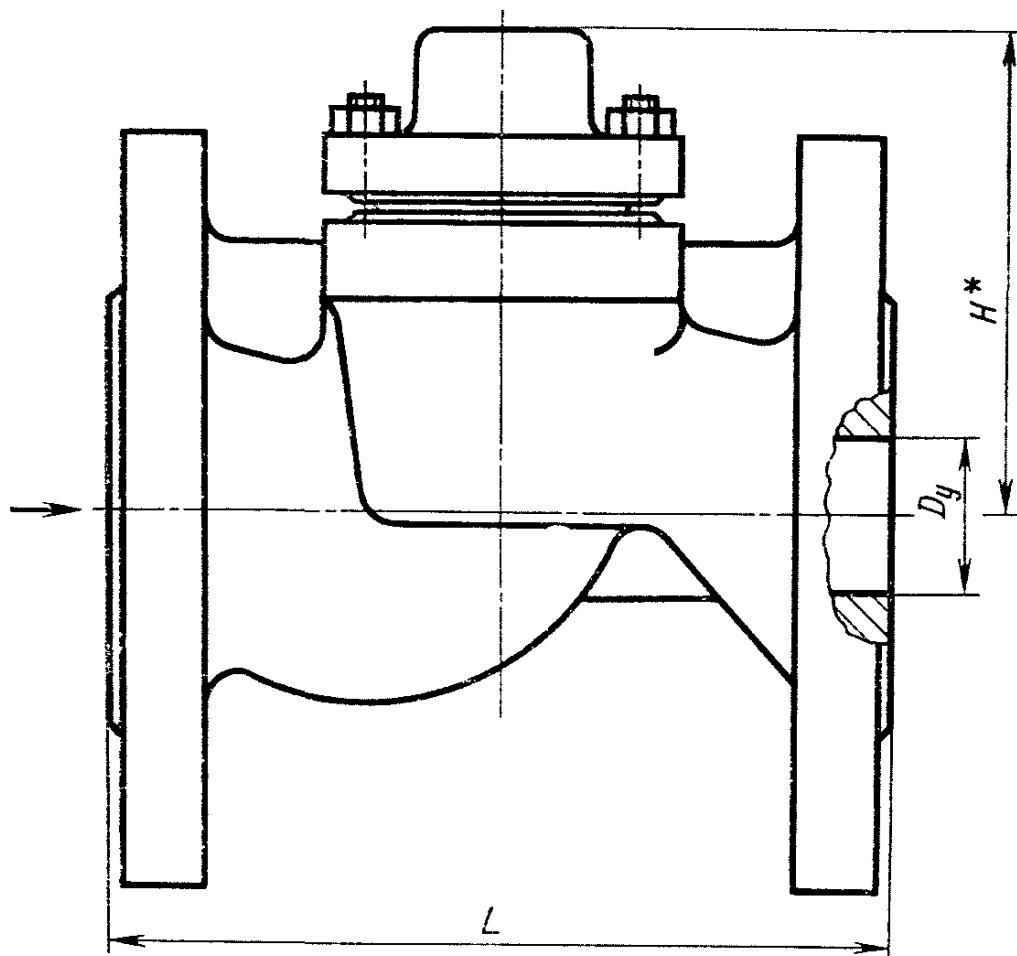

* Размер для справок.

Черт. 4

Примечание. Черт. 1—4 не определяют конструкцию клапанов.

Таблица 2

Исполнение	Условный проход D_y	L	H	Масса, кг, не более
1 и 3	15	90	55	0,58
1 и 3	20	100	65	0,86
1 и 3	25	120	70	1,40
5 и 7				3,30
1 и 3	32	140	75	2,40
5 и 7				5,20
1 и 3	40	170	95	3,50
5 и 7				7,00

Продолжение табл. 2

Исполнение	Условный проход D_y	L	H	Масса, кг, не более
1 и 3	50	200	105	5,00
5 и 7				9,40
2 и 4	65	260	140	13,00
6 и 8		290		18,00
2 и 4	80	290	155	16,50
6 и 8		310		23,50
6 и 8	100	350	175	35,50
6 и 8	150	480	230	74,00

2. ТЕХНИЧЕСКИЕ ТРЕБОВАНИЯ

2.1. Клапаны должны изготавливаться в соответствии с требованиями настоящего стандарта и ГОСТ 11823—74.

2.2. Клапаны относятся к классу восстанавливаемых изделий. Срок службы до списания — не менее 5 лет. Средний ресурс до списания — не менее 5000 циклов. Нарботка на отказ — не менее 1300 циклов.

3. ПРАВИЛА ПРИЕМКИ

3.1. Правила приемки — по ГОСТ 11823—74.

4. МЕТОДЫ ИСПЫТАНИЙ

4.1. Методы испытаний — по ГОСТ 11823—74.

5. МАРКИРОВКА, УПАКОВКА, ТРАНСПОРТИРОВАНИЕ И ХРАНЕНИЕ

5.1. Маркировка и отличительная окраска клапанов — по ГОСТ 4666—75.

5.2. Упаковка, транспортирование и хранение клапанов — по ГОСТ 11823—74.

6. ГАРАНТИИ ИЗГОТОВИТЕЛЯ

6.1. Изготовитель должен гарантировать соответствие клапанов требованиям настоящего стандарта при соблюдении потреби-

телем условий применения и хранения, установленных стандартом.

6.2. Гарантийный срок — 24 месяца со дня ввода в эксплуатацию.

Замена

ГОСТ 7338—77 введен взамен ГОСТ 7338—65, кроме пищевых резин.
ГОСТ 7666—75 введен взамен ГОСТ 7666—65.

Редактор *С. Г. Вилькина*
Технический редактор *В. В. Римкявичюс*
Корректор *М. Г. Байрашевская*

Сдано в наб. 06.09.77. Подп. в печ. 17.12.77. 1,25 п. л. 0,89 уч.-изд. л. Тир. 6000. Цена 5 коп.

Ордена «Знак Почета» Издательство стандартов, Москва, Д-22, Новопресненский пер., д. 3.
Вильнюсская типография Издательства стандартов, ул. Миндауго, 12/14. Зак. 4159

Изменение № 4 ГОСТ 19500—74 Клапаны обратные подъемные муфтовые и фланцевые из серого чугуна на P_y 1,6 МПа (16 кгс/см²)

Постановлением Государственного комитета СССР по стандартам от 17.01.83 № 212 срок введения установлен

с 01.07.83

Пункт 1.2. Таблица 1. Заменить ссылку: ГОСТ 10007—72 на ГОСТ 10007—80.

Пункт 2.2 изложить в новой редакции: «2.2. Клапаны относятся к классу восстанавливаемых изделий».

(Продолжение см. стр. 96)

(Продолжение изменения к ГОСТ 19500)

Средний срок службы до списания — не менее 5 лет.

Средний ресурс до списания — не менее 5000 циклов.

Для клапанов, которым в установленном порядке присвоен государственный Знак качества, средний срок службы до списания исполнений 5, 6, 7 и 8 — не менее 7 лет; средний ресурс до списания исполнений 5, 6 — не менее 6000 циклов».

Раздел 2 дополнить пунктом — 2.4: «2.4. Требования безопасности — по ГОСТ 12.2.063—81».

(ИУС № 5 1983 г.)