

**ШВЕЛЛЕРЫ ДЛЯ КРЕПЛЕНИЯ
СУШИЛЬНЫХ ПЛИТ К СТЕРЖНЕВЫМ
ЯЩИКАМ**

КОНСТРУКЦИЯ И РАЗМЕРЫ

Издание официальное

ШВЕЛЛЕРЫ ДЛЯ КРЕПЛЕНИЯ СУШИЛЬНЫХ ПЛИТ
К СТЕРЖНЕВЫМ ЯЩИКАМГОСТ
19392—74

Конструкция и размеры

Channels for fixing of drying plates to core boxes.
Design and dimensionsВзамен
МН 980—60

ОКСТУ 3969

Постановлением Государственного комитета стандартов Совета Министров СССР от 11 января 1974 г. № 89
дата введения установлена

01.01.75

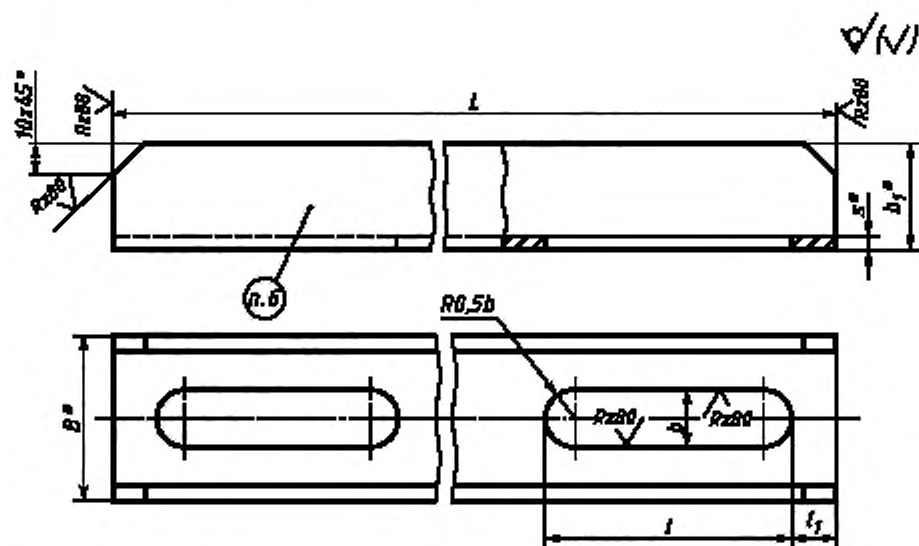
Ограничение срока действия снято по протоколу № 2—92 Межгосударственного Совета по стандартизации,
метрологии и сертификации (ИУС 2—93)1. Конструкция и размеры швеллеров должны соответствовать указанным на чертеже и в
таблице.

* Размеры для справок.

Издание официальное

Перепечатка воспрещена

Издание (сентябрь 2002 г.) с Изменениями № 1, 2, утвержденными в июле 1980 г., марте 1987 г.
(ИУС 9—80, 6—87).© Издательство стандартов, 1974
© ИПК Издательство стандартов, 2002

Размеры в мм

| Обозначение швеллеров | Швеллеры по ГОСТ 8240—72 | L | t | I_x | B | b | b_1 | s | Масса, кг |
|-----------------------|--------------------------|------|-----|-------|-----|-----|-------|-----|-----------|
| 0292-0621 | № 6, 5 | 420 | 80 | 15 | 65 | 22 | 36 | 4,4 | 2,3 |
| 0292-0622 | | 500 | 100 | | | | | | 2,8 |
| 0292-0623 | | 600 | | | | | | | 3,4 |
| 0292-0624 | | 730 | 120 | | | | | | 4,1 |
| 0292-0625 | № 8 | 910 | 140 | 20 | 80 | 27 | 40 | 4,5 | 6,2 |
| 0292-0626 | | 1130 | 160 | | | | | | 7,7 |
| 0292-0627 | | 1360 | 180 | | | | | | 9,3 |
| 0292-0628 | № 12 | 1650 | 200 | | 120 | 34 | 52 | 4,8 | 16,0 |
| 0292-0629 | | 1900 | | | | | | | 18,5 |

Пример условного обозначения швеллера $L = 420$ мм:

Швеллер 0292-0621 по ГОСТ 19392—74

2. Материал — сталь Ст3 по ГОСТ 535-88.

3. Для изготовления швеллеров допускается применение швеллеров по ГОСТ 8240—89 с уклоном внутренних граней полок и с параллельными гранями полок.

4. Предельные отклонения размеров: отверстий — по Н14, валов — по h14, остальных — $\pm \frac{IT14}{2}$.

(Измененная редакция, Изм. № 1).

5. Технические условия — по ГОСТ 19410—74.

(Измененная редакция, Изм. № 2).

6. Маркировать: обозначение швеллера и товарный знак предприятия-изготовителя.

Редактор *М.И. Максимова*
 Технический редактор *Н.С. Гришанова*
 Корректор *М.С. Кабакова*
 Компьютерная верстка *И.А. Налейкиной*

Изд. лиц. № 02354 от 14.07.2000. Сдано в набор 10.09.2002. Подписано в печать 11.10.2002. Усл. печ. л. 0,47. Уч.-изд. л. 0,25.
 Тираж 123 экз. С 7765. Зак. 875.

ИПК Издательство стандартов, 107076 Москва, Колодезный пер., 14.
<http://www.standards.ru> e-mail: info@standards.ru

Набрано и Издательстве на ПЭВМ

Филиал ИПК Издательство стандартов — тип. «Московский печатник», 103062 Москва, Лялин пер., 6.
 Плр № 080102