

**ГОСТ Р 21.1207—97**

**ГОСУДАРСТВЕННЫЙ СТАНДАРТ  
РОССИЙСКОЙ ФЕДЕРАЦИИ**

---

**СИСТЕМА ПРОЕКТНОЙ ДОКУМЕНТАЦИИ  
ДЛЯ СТРОИТЕЛЬСТВА**

**УСЛОВНЫЕ ГРАФИЧЕСКИЕ ОБОЗНАЧЕНИЯ  
НА ЧЕРТЕЖАХ АВТОМОБИЛЬНЫХ ДОРОГ**

**Издание официальное**

**ГОССТРОЙ РОССИИ**

**Москва**

## Предисловие

1 РАЗРАБОТАН Государственным проектным институтом «Союздорпроект» и Государственным предприятием — Центром методологии нормирования и стандартизации в строительстве (ГП ЦНС)

ВНЕСЕН Минстроем России

2 ПРИНЯТ И ВВЕДЕН В ДЕЙСТВИЕ постановлением Минстроя России от 21 февраля 1997 г. № 18-9

3 ВВЕДЕН впервые

Настоящий стандарт не может быть полностью или частично воспроизведен, тиражирован и распространен в качестве официального издания без разрешения Госстроя России

ISBN 5-88111-093-5

© Госстрой России, ГУП ЦПП, 1997

**Содержание**

1 Область применения .....	1
2 Нормативные ссылки .....	1
3 Общие положения .....	1
4 Условные обозначения на планах дорог .....	2
5 Условные обозначения на продольных профилях дорог .....	7
6 Условные обозначения технических средств по организации и регулированию дорожного движения .....	12
7 Условные обозначения материалов дорожной одежды .....	23
Приложение А Библиография .....	26

**ГОСУДАРСТВЕННЫЙ СТАНДАРТ  
РОССИЙСКОЙ ФЕДЕРАЦИИ**

**Система проектной документации для строительства  
УСЛОВНЫЕ ГРАФИЧЕСКИЕ ОБОЗНАЧЕНИЯ  
НА ЧЕРТЕЖАХ АВТОМОБИЛЬНЫХ ДОРОГ**

**System of design documents for construction  
GRAPHICAL SIGNS FOR DRAWINGS OF MOTOR-WAYS**

Дата введения 1997—06—01

### 1 Область применения

Настоящий стандарт устанавливает основные условные графические обозначения и упрощенные изображения, применяемые на чертежах автомобильных дорог различного назначения.

### 2 Нормативные ссылки

ГОСТ 2.303—68 ЕСКД. Линии

ГОСТ 2.306—68 ЕСКД. Обозначения графические материалов и правила их нанесения на чертежах

ГОСТ 21.101—93 СПДС. Основные требования к рабочей документации

ГОСТ 21.204—93 СПДС. Условные графические обозначения и изображения элементов генеральных планов и сооружений транспорта

ГОСТ 21.302—96 СПДС. Условные графические обозначения в документации по инженерно-геологическим изысканиям

ГОСТ Р 21.1701—97 СПДС. Правила выполнения рабочей документации автомобильных дорог

ГОСТ 10807—78 Знаки дорожные. Общие технические условия

ГОСТ 13508—74 Разметка дорожная.

### 3 Общие положения

3.1 Проектируемые автомобильные дороги изображают на чертежах с применением условных графических обозначений и упро-

щенных изображений (далее — условные обозначения), установленных настоящим стандартом, с учетом требований ГОСТ Р 21.1701, а также с применением условных обозначений, установленных ГОСТ 21.204, ГОСТ 21.302, ГОСТ 2.306 и другими нормативными документами.

3.2. Условные обозначения выполняют в масштабе чертежа, кроме изображений, размеры которых определены в настоящем стандарте и приведены в миллиметрах или условных единицах.

Типы линий, применяемые при выполнении условных обозначений, должны соответствовать ГОСТ 2.303.

3.3. Сокращенные надписи принимают в соответствии с сокращениями, принятыми в дорожном проектировании, в ГОСТ 21.101, а также в «Условных знаках для топографических планов масштабов 1:5000, 1:2000, 1:1000, 1:500» [1].

3.4. Условные обозначения, не регламентированные стандартами, приводят на листе общих данных или соответствующих чертежах.

#### 4 Условные обозначения на планах дорог



4.1. Условные обозначения, применяемые на планах автомобильных дорог, выполняют в соответствии с таблицей 1.

4.2. Ширину автомобильной дороги на плане изображают в масштабе чертежа, но не менее 2 мм. Если величина изображения ширины дороги менее 2 мм, проектируемую дорогу изображают сплошной толстой основной линией.

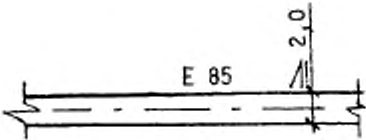
Т а б л и ц а 1

Наименование	Обозначение
1 Автомобильная дорога: а) с обозначением дороги или маршрута по перечню автомобильных дорог	

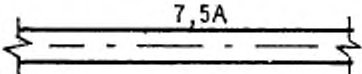
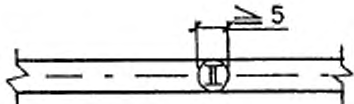

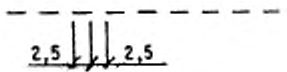
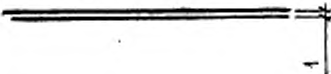
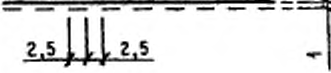
Продолжение таблицы 1

Наименование	Обозначение
б) с обозначением дорожного покрытия	
<i>Примечание</i> — Цифрами указывают ширину дороги, буквами — материал покрытия	
в) с обозначением технической категории дороги	
2 Швы покрытия:	
а) шов расширения	
б) шов сжатия	
в) шов ложный	
г) шов смещения	
д) шов у бордюра	

## Продолжение таблицы 1

Наименование	Обозначение
<p>3 Граница участков строительства</p> <p><i>Примечание</i> — Римскими цифрами указывают номера участков. Слева от ординаты (выносной линии) указывают пикетажное положение</p>	
<p>4 Подкюветная дренажная сеть со смотровыми колодцами</p>	
<p>5 Откосные дрены</p>	

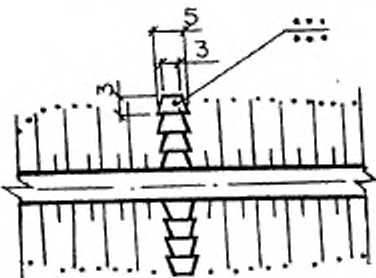
## Продолжение таблицы 1

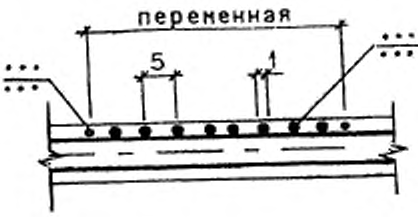
Наименование	Обозначение
6 Водосброс с проезжей частью	
7 Дорожное ограждение	
8 Направляющее устройство (сигнальные столбики, тумбы)	



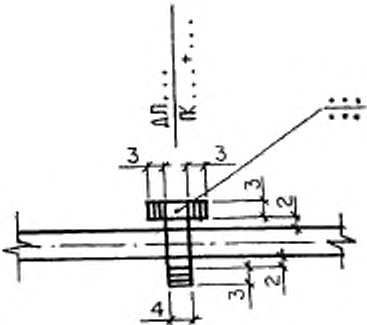

## Окончание таблицы 1

Наименование	Обозначение
9 Галерея	
10 Подземный переход	
<p><b>Примечание</b> к пунктам 4—10 — На полках линий-выносок указывают порядковый номер сооружения, позиционный номер (марку), тип или диаметр устройства; под полками — обозначение документа на их выполнение</p>	

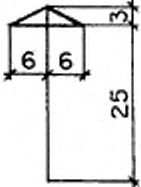

## 5 Условные обозначения на продольных профилях дорог

Условные обозначения, применяемые при выполнении продольных профилей автомобильных дорог, выполняют в соответствии с таблицей 2.

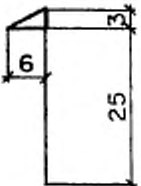
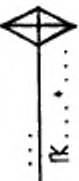
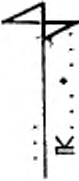
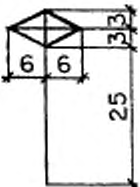
Таблица 2

Наименование	Обозначение	
1 Пересечение автомобильных дорог		
2 Съезд или примыкание к автомобильной дороге		
3 Развязка автомобильных дорог в разных уровнях: <i>a</i> — на пересечении <i>б</i> — на примыкании		 
	<i>a</i>	<i>б</i>

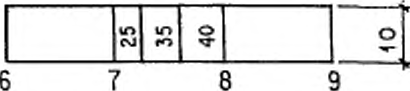

## Продолжение таблицы 2

Наименование	Обозначение
4 Пикет и расстояния между точками перелома фактической поверхности земли	
5 Неправильный пикет	По ГОСТ 21.204, таблица 4 (14)
6 Элементы продольного профиля (при раздельном выполнении плана и профиля)	
6.1 Прямолинейный участок	
<p><i>Примечание</i> — Прямолинейные участки дороги показывают наклонной линией, над линией указывают величину уклона, под линией — длину участка с этим уклоном</p>	
6.2 Вертикальная кривая	
<p><i>Примечания</i></p> <p>1 Вертикальные кривые показывают горизонтальной линией, ограниченной с одной или двух сторон наклонными линиями, с указанием величин: укло-</p>	

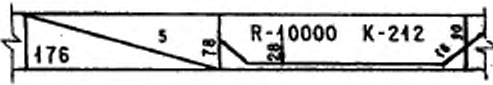
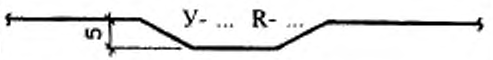
## Продолжение таблицы 2

Наименование	Обозначение
<p>на, радиуса, длины кривой и местоположения (стрелкой) точки с нулевым значением кривизны.</p> <p>2 Величину уклона криволинейного участка не указывают, если смежный участок прямолинейный.</p> <p><i>Пример</i> — Сопряжение вертикальной кривой с прямолинейным участком,</p> <p>где 5 и 16 — величины уклонов; 176 — длина прямолинейного участка; 78 и 90 — привязки к пикетам; R — 10 000 — радиус кривой; K = 212 — длина кривой; 28 — привязка к пикету точки с нулевым значением кривизны</p> <p>6.3 Кривые в плане</p> <p>а) криволинейный участок дороги при наличии переходной кривой</p>	 

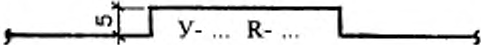
## Продолжение таблицы 2

Наименование	Обозначение
<p>б) то же, без переходных кривых</p> <p><i>Примечание</i> — Криволинейные участки дороги в плане показывают горизонтальными линиями, смещенными вверх — при повороте дороги влево или вниз — при повороте дороги вправо.</p> <p>На кривой указывают величины угла поворота и радиуса закругления</p>	
<p>7 Элементы продольного профиля (при совмещенном выполнении плана и профиля)</p> <p>7.1 Прямолинейный участок</p> <p><i>Примечание</i> — Над прямолинейными участками указывают величину уклона (со знаком «+» при подъеме дороги и знаком «-» — при спуске) и длину участка с этим уклоном</p>	

## Продолжение таблицы 2

Наименование	Обозначение
<p><b>7.2 Точки сопряжения элементов</b></p> <p><i>Примечание</i> – В точках сопряжения различных участков дороги над проектной линией проводят линии ординат, слева от которых указывают расстояние до ближайшего пикета и уклон с соответствующим знаком, справа – проектную отметку. Величину радиуса указывают с внутренней стороны кривой (со знаком «+» для выпуклой кривой и знаком «-» для вогнутой)</p>	
<p><b>7.3 Точки с нулевым значением кривизны</b></p> <p><i>Примечание</i> – Стрелки показывают направление изменения кривизны. Слева от ординаты указывают расстояние до пикета, справа – проектную отметку</p>	

## Окончание таблицы 2

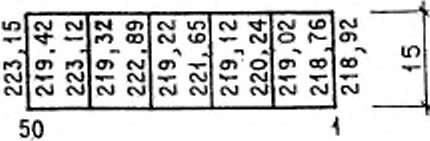
Наименование	Обозначение
<p>7.4 Фактические и проектные данные</p> <p><i>Примечание</i> — Линии ординат проводят, как правило, через 20 м. Слева от линии ординат указывают фактические отметки, справа — проектные</p>	

## 6 Условные обозначения технических средств по организации и регулированию дорожного движения

6.1 Условные обозначения технических средств по организации и регулированию дорожного движения, применяемые на схемах расположения и планах, выполняют в соответствии с таблицей 3 с учетом следующих требований:

- нумерацию дорожной разметки принимают по ГОСТ 13508 и указывают на полках линий-выносок. Для соблюдения размерности при нанесении дорожной разметки принята величина соотношения линии разметки — «а»;

- нумерацию дорожных знаков принимают по ГОСТ 10807. На выносных линиях указывают номера знаков и их пикетажное положение;

- размеры дорожных знаков допускается изменять, однако их величина должна быть достаточной для выполнения обозначения знака с соблюдением соотношения установленных размеров;

- при выполнении мелкомасштабных схем допускается указывать: номера дорожных разметок — в кружке, номера дорожных знаков — в прямоугольнике, с указанием их пикетажного положения (рисунок 1).





Рисунок 1

Таблица 3

Наименование	Обозначение
1 Дорожная разметка	
1.1 Разметка для разделения транспортных потоков	
1.2 Разметка края проезжей части на автомагистралях	
1.3 Разметка для разделения транспортных потоков при четырех полосах движения и более	

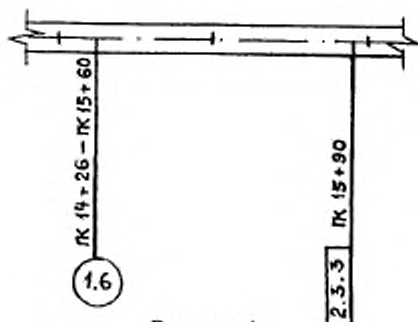

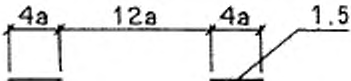
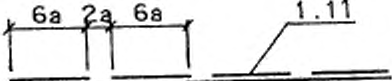
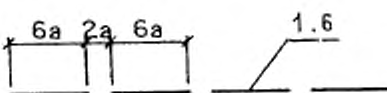
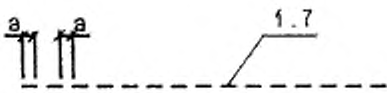
## Продолжение таблицы 3

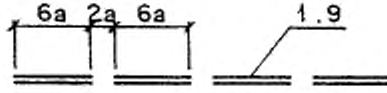
Наименование	Обозначение
1.4. Разметка для разделения транспортных потоков при двух или трех полосах движения	
1.5. Разметка для ограничения маневрирования	
1.6. Разметка приближения к месту ограничения маневрирования	
1.7. Разметка границ полос движения в пределах перекрестка	
1.8. Разметка границы между полосой разгона (торможения) и основной полосой движения	
1.9. Разметка границ полос с реверсивным движением	



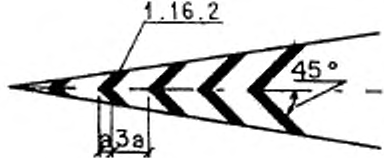
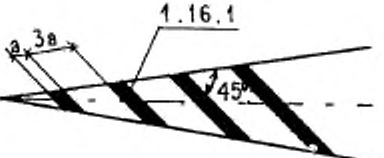
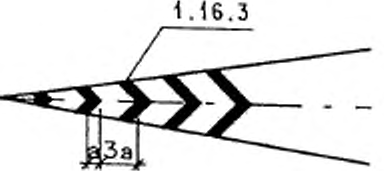

## Продолжение таблицы 3

Наименование	Обозначение
1.10 Разметка мест, где стоянка транспортных средств запрещена	
1.11 Разметка направляющих островков в местах:	
а) разделения транспортных потоков одного направления	
б) разделения транспортных потоков противоположных направлений	
в) слияния транспортных потоков	

## Продолжение таблицы 3

Наименование	Обозначение
<p>1.12 Разметка разрешенных на перекрестке направлений движения по полосам</p>	
<p>1.13 Обозначение номера дороги или маршрута</p> <p><i>Примечание</i> к 1.12 и 1.13 — В скобках указана величина «а» для скорости больше 60 км/ч</p>	
<p>1.14 Разметка приближения к месту, где уменьшается число полос движения в данном направлении</p>	

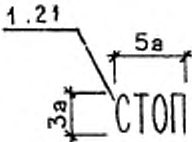
## Продолжение таблицы 3

Наименование	Обозначение
1.15 Разметка мест остановок транспортных средств общего пользования и стоянок такси	
1.16 Разметка места остановки у знака «СТОП», перед светофором или железнодорожным переездом	
1.17 Разметка знака «СТОП»  <i>Примечание</i> — Наносят шрифтом русского или латинского алфавита	
1.18 Разметка места остановки транспорта у знака «Уступите дорогу»	

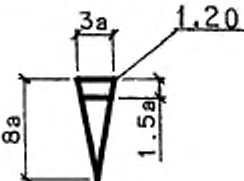
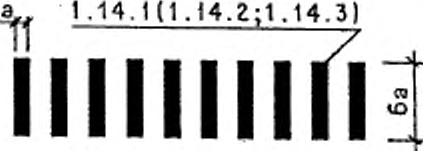
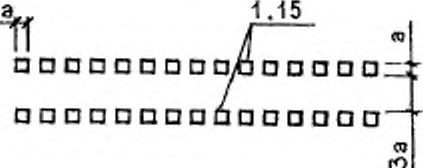
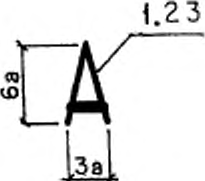
Наименование	Обозначение
1.19 Разметка приближения к знаку «Уступите дорогу»	
1.20 Разметка пешеходного перехода	
1.21 Разметка пересечения велосипедной дорожки с проезжей частью	
1.22 Разметка полосы движения транспортных средств общего пользования по установленным маршрутам	

## Продолжение таблицы 3

Наименование	Обозначение
2 Дорожные знаки	
2.1 Опора дорожного знака: а) на одной стойке	
б) на двух стойках	
2.2 Знак предупреждающий	
2.3 Знаки приоритета	

## Продолжение таблицы 3

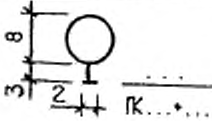
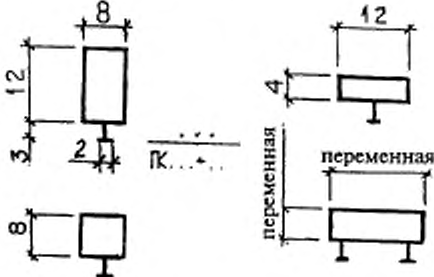
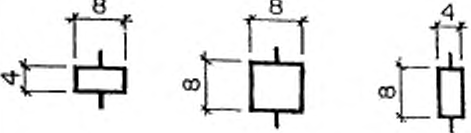
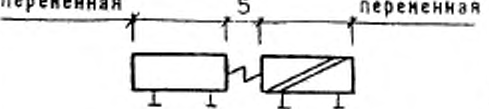
Наименование	Обозначение
2.4 Знак запрещающий или предписывающий	
2.5 Знаки информационно-указательные	
2.6 Знаки дополнительной информации (таблицы)	
<i>Примечание</i> — Применяют совместно с другими знаками	
2.7 Стороны информационного знака:	
а — лицевая б — оборотная	

Продолжение таблицы 3

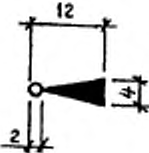
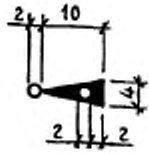
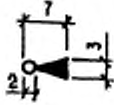
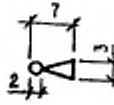
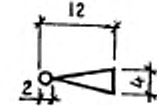
Наименование	Обозначение
3 Светосигнальные средства регулирования	
3.1 Светофор для автомобильного транспорта	
3.2 Светофор со стрелкой для автомобильного транспорта	
3.3 Светофор для пешеходов	
3.4 Светофор для велосипедистов	
3.5 Светофор для трамвая	

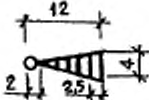
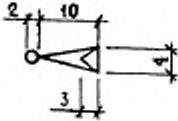
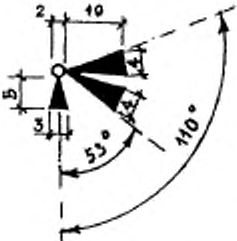
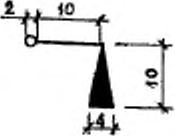

## Окончание таблицы 3

Наименование	Обозначение
3.6 Светофор нерегулируемого перекрестка	
3.7 Табло скорости	
3.8 Группа светофоров	
3.9 Светофор над проезжей частью на выносной опоре	







## 7 Условные обозначения материалов дорожной одежды

Условные графические обозначения материалов дорожной одежды и земляного полотна выполняют в соответствии с таблицей 4.

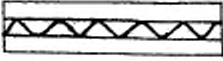

Таблица 4

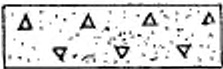
Наименование	Обозначение
1 Асфальтобетон	
2 Асфальтобетон двухслойный	
3 Асфальтобетон трехслойный	
4 Бетон	
5 Грунт естественный	
6 Грунт насыпной	
7 Железобетон	
8 Железобетон предварительно напряженный	

## Продолжение таблицы 4

Наименование	Обозначение
9 Материал гидроизоляционный	
10 Материал теплоизоляционный	
11 Песок, укрепленный цементом	
12 Смесь песчано-гравийная	
13 Смесь песчано-гравийная, укрепленная цементом	
14 Смесь песчано-щебеночная	
15 Смесь песчано-щебеночная, укрепленная цементом	
16 Цементобетон	

Окончание таблицы 4

Наименование	Обозначение
17 Щебень фракционированный, уложенный по способу заклинки	
18 То же, обработанный вяжущим материалом по способу пропитки	
<p><i>Примечание</i> — Условные графические обозначения материалов, приведенные в таблице, при необходимости рекомендуется применять на других строительных чертежах</p>	

ПРИЛОЖЕНИЕ А  
*(информационное)*

**Библиография**

[1] Условные знаки для топографических планов масштабов 1:5000, 1:2000, 1:1000, 1:500/ Утверждены Главным управлением геодезии и картографии при Совете Министров СССР — М., 1986

УДК 691.002:006.354

ОКС 01.100.30

Ж01

ОКСТУ 0021

Ключевые слова: обозначения условные графические, автомобильная дорога, сооружения, устройства, разметка, знаки дорожные, средства регулирования, материалы дорожной одежды

*Государственный стандарт Российской Федерации*

**ГОСТ Р 21.1207—97 СПДС.**

**УСЛОВНЫЕ ГРАФИЧЕСКИЕ ОБОЗНАЧЕНИЯ  
НА ЧЕРТЕЖАХ АВТОМОБИЛЬНЫХ ДОРОГ**

*Издание официальное*

Зав. изд. отд. *Л.Ф. Завидонская*

Редактор *Л.Н. Кузьмина*

Технический редактор *Л.Я. Голова*

Корректор *М.Е. Шабалина*

Компьютерные набор и верстка *Е.А. Смыкова*

Подписано в печать 21.05.97 Формат 60x84 <sup>1</sup>/<sub>16</sub>

Печать офсетная. Усл.-печ. л. 1,62

Тираж 300 экз. Заказ № 1197

ГУП ЦПП, 127238, Москва, Дмитровское ш., 46, корп. 2, тел. 482-17-02

**Шифр подписки 50.1.11**