

Изменение № 1 ГОСТ 18631—87 Головки звукоснимателей. Общие технические условия

Утверждено и введено в действие Постановлением Государственного комитета СССР по стандартам от 25.04.89 № 1083

Дата введения 01.11.89

Вводная часть. Заменить ссылку: ГОСТ 5289—80 на ГОСТ 5289—88; дополнить абзацем (после первого): «Вид климатического исполнения изделий — УХЛ 4.2 по ГОСТ 15150—69».

Пункт 1.3. Чертежи 1.2 заменить новыми:

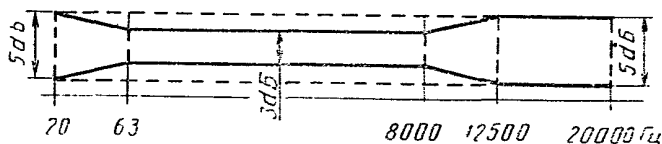

Черт. 1

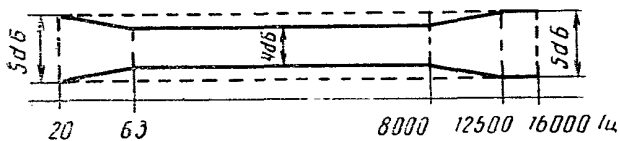

Черт. 2

(Продолжение см. с. 316)

(Продолжение изменения к ГОСТ 18631—87)

Пункт 1.5 дополнить примечанием — 3: «3. Габаритные и присоединительные размеры ГЗ с одновинтовым креплением и штыревым разъемом устанавливаются в ТУ»;

чертеж 4 исключить.

Пункт 1.5. Чертеж 5 заменить новым:

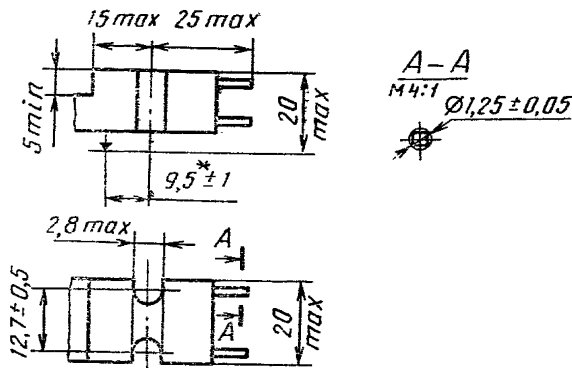

Черт. 5

сноску изложить в новой редакции: «* При номинальном значении статической прижимной силы».

Пункт 2.1.2.1 изложить в новой редакции: «2.1.2.1. Средняя наработка до отказа (T_{cp}) ГЗ должна быть не менее 18000 ч.

Среднюю наработку до отказа ГЗ, у которых установленный ресурс воспроизводящей иглы меньше 750 ч, устанавливают в ТУ.

Значение коэффициента прочности (K_n) устанавливают в ТУ».

Пункт 2.4.3. Пятый абзац. Заменить слова: «год и месяц» на «месяц и год».

(Продолжение см. с. 317)

Пункты 2.5.1, 2.5.3 изложить в новой редакции: «2.5.1. ГЗ должны быть упакованы в индивидуальную тару при поставке в розничную торговую сеть.

При поставке ГЗ потребителю рекомендуется упаковывать в групповую тару.

2.5.3. Индивидуальную или групповую тару рекомендуется упаковывать в транспортную тару».

Пункт 4.1.1 дополнить словами и абзацем: «При измерении эффективного диапазона частот, если иное не указано в конкретном методе, допускается номинальная частота вращения диска 45,11 мин⁻¹.

Необходимость проведения измерений на виброизолирующем столе устанавливается в ТУ».

Пункт 4.2.2. после слов «Максимальное входное напряжение» дополнить словами: «на частоте 1000 Гц»; заменить значение: 50 мВ на 60 мВ;

одиннадцатый, двенадцатый абзацы исключить;

тринадцатый абзац. Заменить значение: «от 18 до 22500 Гц» на «от 16 до 22500 Гц».

Таблица 4. Значения относительного уровня для частот от 2,0 до 100,0 Гц включ. изложить в новой редакции:

Частота, Гц	Относительный уровень, дБ
От 2,0 до 16,0 включ.	—
20,0	19,3
25,0	19,0
31,5	18,5
40,0	17,8
50,0	16,9
63,0	15,9
80,0	14,5
100,0	13,1

семнадцатый абзац. Заменить значение: «до 18 Гц» на «до 16 Гц», и «от 18 до 22500 Гц» на «от 16 до 22500 Гц».

таблица 6. Графу «Вид характеристики корректирующего фильтра для скоростно-чувствительной ГЗ» для пунктов 2, 4 и 5 дополнить словами: «или табл. 4».

Пункт 4.2.4. Предпоследний абзац после слова «записи» изложить в новой редакции: «не должен отличаться от уровня, полученного в статическом режиме, более чем на $\pm 0,5$ дБ».

Пункт 4.2.7 изложить в новой редакции: «4.2.7 Технологический электропривод с группой сложности по ГОСТ 11157—87 не ниже группы сложности изготавливаемой головки».

Пункт 4.2.8. Заменить ссылку: ГОСТ 5289—80 на ГОСТ 5289—88.

Пункт 4.2.11. Третий абзац исключить.

Пункт 4.2.13 изложить в новой редакции: «4.2.13. Граммометр — по нормативно-технической документации».

Пункты 4.2.15, 4.2.17 исключить.

Пункт 4.2.19. Заменить слово: «приборов» на «приборов и грампластинок».

Пункт 4.3.4. Первый абзац. Исключить слова: «на выходе ЭП и ЭПУ».

Пункт 4.3.5. Исключить слова: «и п. 1.4».

Пункты 4.3.6. Третий абзац изложить в новой редакции: «для амплитудно-чувствительных ГЗ-70 мН».

Измерения проводят в монофоническом режиме с помощью грампластинок. (п. 4.2.11) по схеме черт. 8»;

пятый абзац исключить;

шестой абзац изложить в новой редакции: «Результатом измерений следует считать максимальное значение амплитуды колебательной скорости, при котором

(Продолжение см. с. 318)

на экране осциллографа не наблюдаются искажения, свидетельствующие о нарушении контакта воспроизводящей иглы ГЗ с канавкой грампластинки.

Пункт 4.3.7 дополнить ссылкой: п. 1.4.

Пункт 4.3.8. Второй абзац после слова «напряженностью» дополнить словами: «не менее»;

формула (5). Экспликация. Исключить слова: «равный 100».

Пункт 4.3.10, 4.3.11 изложить в новой редакции: «4.3.10. Коммутацию выводов ГЗ (п. 2.1.1.1) проверяют по схеме черт. 10.

Измеряют напряжение на выходе звукоснимателя вольтметром при воспроизведении глубинной и поперечной записей частотой 1000 Гц с грампластинки (п. 4.2.11).

При замыкании выводов 1—3 и 2—4 ГЗ с четырьмя выводами выходное напряжение при воспроизведении поперечной записи должно быть больше, чем при воспроизведении глубинной записи не менее чем в 3 раза.

4.3.11. Соответствие ГЗ требованиям п. 2.1.1.2 проверяют при определении чувствительности по п. 4.3.2».

Пункт 4.3.13. Второй абзац изложить в новой редакции: «Допускаемые отклонения параметров при испытаниях на теплоустойчивость и холодоустойчивость устанавливают в ТУ.

Рабочую температуру при испытаниях на холодоустойчивость для 1-й группы изделий по ГОСТ 11478—83 и методику испытаний при этой температуре указывают в ТУ».

Пункт 6.1. Исключить слова: «или У 1.1 в зависимости от назначения ГЗ».

Пункт 7.2 изложить в новой редакции: «7.2. Гарантийный срок эксплуатации головки — 24 мес с корундовой иглой — 12 мес со дня продажи их через розничную торговую сеть или со дня поставки потребителю для комплектования радиоэлектронной аппаратуры».

Пункт 7.3. Исключить слова: «не более».

(ИУС № 7 1989 г.)