

Изменение № 2 ГОСТ 12196—66 Приспособления станочные. Призмы неподвижные. Конструкция и размеры

Утверждено и введено в действие Постановлением Государственного комитета СССР по стандартам от 17.03.88 № 580

Дата введения 01.01.89

Наименование стандарта. Исключить слова: «и размеры»; «and sizes».

Пункт 1. Чертеж. Заменить обозначения: $\sqrt[1,25]{na}$ $\sqrt[0,80]{}$; $\sqrt[0,63]{n1}$ $\sqrt[0,40]{}$;

исполнение 1. Чертеж главного вида заменить новым:

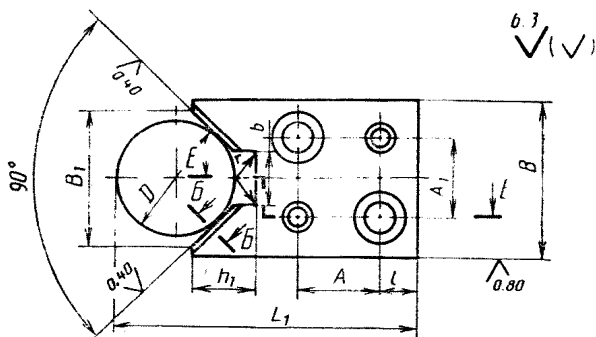

(Продолжение см. с. 110)

(Продолжение изменения к ГОСТ 12196—66)

Разрез Ж—Ж. Закончить линию выноски шероховатости стрелкой (2 раза).

Таблица. Графа В. Заменить значения: 16 на 18, 20 на 22;

графа А₁. Заменить значения: 6 на 8, 8 на 10, 9 на 12;

графу А₂ исключить;

графа «Масса, кг». Заменить значения: 0,032 на 0,037; 0,059 на 0,067;

головка. Графы А, А₁ дополнить словами: «(пред. откл. ±0,02 мм)».

Пункты 3, 4 изложить в новой редакции: «3. Твердость рабочих поверхностей — 56...61 HRC₃. Цементировать h 0,8...1,2 мм.

4. Неуказанные предельные отклонения размеров: H14, h14, $\pm \frac{t_2}{2}$ ».

Пункт 5. Исключить слова: «не более».

Пункт 7. Заменить ссылку: ГОСТ 9.073—77 на ГОСТ 9.306—85.

Пункт 8. Второй абзац исключить.

Стандарт дополнить пунктом — 9: «9. Пример применения подвижной призмы указан в приложении».

(ИУС № 6 1988 г.)