

**Изменение № 1 ГОСТ 10081—84 Развертки машинные конические конусностью 1:50 с коническим хвостовиком. Основные размеры**

Постановлением Государственного комитета СССР по стандартам от 29.05.85 № 1504 срок введения установлен

**с 01.01.86**

Наименование стандарта. Исключить слова: «с коническим хвостовиком»; «with taper shank».

На обложке и первой странице под обозначением стандарта указать обозначение: (СТ СЭВ 4629—84, СТ СЭВ 4628—84).

Пункт 1. Исключить слова: «с коническим хвостовиком»; дополнить абзацем: «Стандарт полностью соответствует СТ СЭВ 4629—84, СТ СЭВ 4628—84».

Стандарт дополнить пунктом — 1а: «1а. Развертки должны изготавливаться двух типов:

1 — с коническим хвостовиком;

2 — с цилиндрическим хвостовиком».

Пункт 2. Первый абзац изложить в новой редакции: «Основные размеры разверток типа 1 должны соответствовать указанным на черт. 1 и в табл. 1, типа 2 — на черт. 2 и в табл. 2»;

чертеж и таблицу дополнить словами соответственно: «Черт. 1», «Таблица 1»;

пример условного обозначения перед словом «диаметра» дополнить словами: «типа 1»;

*(Продолжение см. в. 76)*

(Продолжение изменения к ГОСТ 10081—84)  
пункт дополнить чертежом 2 и таблицей 2:  
**Исполнение № 1**

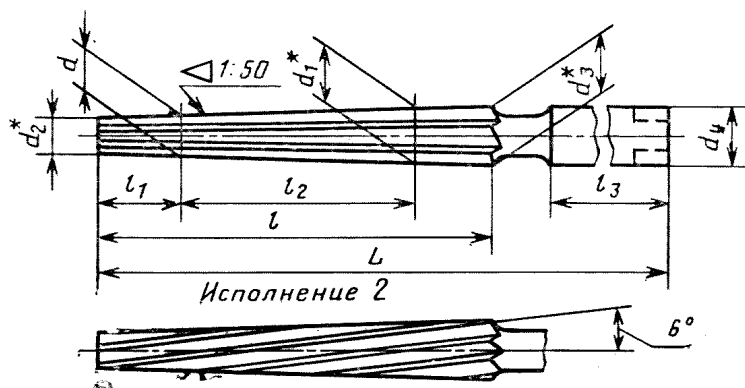

\* Размеры для справок.

Черт. 2

(Продолжение см. с. 77)

## Размеры в мм

Обозначение		Применяемость		d	d <sub>1</sub>	d <sub>2</sub>	d <sub>3</sub>	d <sub>4</sub>	L	l	l <sub>1</sub>	l <sub>2</sub>	l <sub>3</sub>	Число зубов z
Исполнение		1	2											
1	2			1	2									
2373—0300	2373—0309			2,0	2,7	1,9	2,86	3,15	86	48		35	29	3
2373—0301	2373—0310			2,5	3,2	2,4	3,36							
2373—0302	2373—0311			3,0	3,9	2,9	4,06	4,0	100	58		45	32	
2373—0303	2373—0312			4,0	5,1	3,9	5,26	5,0	112	68	5	55	34	5
2373—0304	2373—0313			5,0	6,2	4,9	6,36	6,3	122	73		60	38	
2373—0305	2373—0314			6,0	7,8	5,9	8,00	8,0	160	105		90	42	
2373—0306	2373—0315			8,0	10,6	7,9	10,80	10,0	207	145		130	46	
2373—0307	2373—0316			10,0	13,2	9,9	13,40	12,5	245	175		160	50	7
2373—0308	2373—0317			12,0	15,6	11,8	16,00	16,0	290	210	10	180	58	

Пример условного обозначения машинной конической раз-  
вертки конусностью 1:50 типа 2 диаметром  $d=4$  мм, исполнения 2:

Развертка 2373-0312 ГОСТ 10081—84.

(ИУС № 8 1985 г.).