

СОГЛАСОВАНО

Начальник Управления  
оборудования

МИНИСТЕРСТВА ТЕХНИКОПРОМА СССР

*Давидов* В. В. Давидов

"10" октября 1985 г.

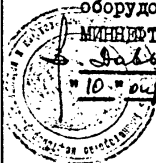

УТВЕРЖДАЮ

Заместитель Министра  
Химического и нефтяного  
машиностроения

*Григорьев* П. Д. Григорьев

"11" октября 1985 г.



со сроком введения  
"01" 01 1986 г.

Группа Г43

ОКП 36 8331

ИЗМЕНЕНИЕ № 2

ОСТ 26-02-2060-79  
ЕМКОСТИ ПОДЗЕМНЫЕ  
ГОРИЗОНТАЛЬНЫЕ ДРЕНАЖНЫЕ  
Технические условия.

Срок действия стандарта продлить до 01.01. 1989 г.

Вводная часть. Последний абзац, дополненный в изменении №1,  
исключить.

По всему стандарту заменить ссылки:

ГОСТ 3826-66	на	ГОСТ 3826-82
ГОСТ 12831-67		
ОСТ 26-830-73	на	ГОСТ 12821-80
ОСТ 26-1404-76	на	ОСТ 26-02-2065-83
ОСТ 26-02-757-73	на	ОСТ 26-02-757-79
ОСТ 26-2002-77	на	ОСТ 26-2002-83
ОСТ 26-291-71	на	ОСТ 26-291-79
СНИП III-31-74	на	СНИП 3.05.05-84
СНИП II-A.6-72	на	СНИП 2.01.01-82
ПТУСП 02-62 - "Противопожарные технические условия строительного проектирования предприятий нефтеперера- батывающей промышленности"		
	на	
ВНП 28-79 - "Противопожарные нормы проектирования предприятий, зданий и сооружений нефтеперерабатывающей и нефтехимической промышленности"		
ОСТ 26-02-2038-78	на	ГОСТ 25017-81

АХП 45/3I-A-I-II  
АХП 20/3I-A-2Г

на АХП 45/3I-A-СД-II-Y2  
на АХП-Е 20/3I-A-2Г-Y2

По всему тексту стандарта отменить ссылку на ГОСТ 12836-67 и измерение температуры в градусах по Кельвину (К).

Вводная часть. Изложить в новой редакции:

"Настоящий стандарт распространяется на емкости подземные горизонтальные дренажные, работающие под давлением не более 0,07 МПа (0,7 кгс/см<sup>2</sup>). Емкости предназначены для слива остатков светлых и темных нефтепродуктов, нефти, масел, конденсата, в том числе в смеси с водой класса опасности 2, 3, 4 по ГОСТ 12.1007-76, категориям и группам взрывоопасности не более IIIA-T3, IIВ-T3 по ГОСТ 12.1.011-78, из технологических сетей (трубопроводов) и аппаратов на предприятиях нефтеперерабатывающей, нефтехимической и газовой отраслей промышленности.

Стандарт не распространяется для слива сжиженных газов."

Условия эксплуатации емкостей. Первую строку изложить в новой редакции:

" - температура (откачиваемой среды), °С - от 0 до 80. "

Чертеж 5 дополнить разрезом "Б - Б" :

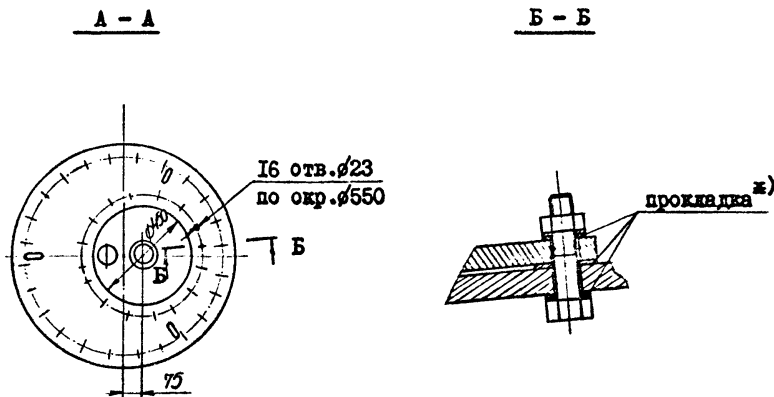

ж) прокладка выполнить из бензостойкой резины.

Таблица I. В наименовании третьей строки после слова "диаметр" исключить слово "внутренний". Графу с объемом номинальным  $V$ ,  $m^3$  " 25 " изложить в новой редакции:

Для емкостей тип ЕП и тип ЕПН	Объем номинальный $V$ , $m^3$		25,0
	Объем рабочий, макс., $V_p$ , $m^3$		23,5
	Диаметр Дв, мм		2400
	Исполнение ёмкости		I
	$L$		6142
	$H$		4685
	$h$		1024
	$h_1$		800
	$L_1$		5500
	$L_2$		2140
	$l_1$		2140
	$l_2$		3000
	$l_3$		1000
	$l_4$		1020
	$l_5$		2452
	$l_6$		680
	$l_8$		590
	$n$		I
	Количество скоб, шт.		4
	Кольца жесткости	внутренние	количество, шт.
размер профиля			75x50x5
наружные		количество, шт.	2
		размер профиля	75x50x8
Эмее-вяк	Поверхность нагрева $M^2$		3,9
	$l_7$		3200

Таблицу 4 изложить в новой редакции:

Объем номинальный $V, м^3$		12,5	16,0	20,0	25,0	40,0		
Для емкостей типа ЕП и ЕПШ	Исполнение емкости	I					2	
	электронасосный агрегат АХП 45/31-А-СД-II-У2*1)	787					830	
	электронасосный агрегат АХП 45/31-А-СД-II-У2*2)	857					900	
	электронасосный агрегат АХП-Е 20/31-А-2Г-У2	407					-	
металлоконструкция бетонного колодца		370						
Для емкостей типа ЕП	И а с с а	емкости	2900	3300	3600	4200	5700	5850
		емкости с электронасосным агрегатом АХП 45/31-А-СД-II-У2*1)	3687	4087	4387	4987	6487	6680
		емкости с электронасосным агрегатом АХП 45/31-А-СД-II-У2*2)	3757	4157	4457	5057	6557	6750
		емкости с электронасосным агрегатом АХП-Е 20/31-А-2Г-У2*3)	3487	3887	4187	4740	6287	-
		емкости с электронасосным агрегатом АХП 45/31-А-СД-II- У2 и металлоконструкциями*1)	4057	4457	4757	5357	6857	7050
		емкости с электронасосным агрегатом АХП 45/31-А-СД-II- У2 и металлоконструкциями*2)	4127	4527	4827	5427	6927	7120
		емкости с электронасосным агрегатом АХП-Е 20/31-А-2Г- У2 и металлоконструкциями*3)	3857	4257	4257	5110	6657	-
Для емкостей типа ЕПШ	И а с с а	емкости	2940	3350	3640	4270	5800	5950
		емкости с электронасосным агрегатом АХП 45/31-А-СД-II-У2*1)	3727	4137	4427	5057	6587	6780
		емкости с электронасосным агрегатом АХП 45/31-А-СД-II-У2*2)	3797	4207	4497	5127	6657	6850
		емкости с электронасосным агрегатом АХП-Е 20/31-А-2Г-У2*3)	3527	3937	4227	4810	6387	-
		емкости с электронасосным агрегатом АХП 45/31-А-СД-II- У2 и металлоконструкциями*1)	4097	4507	4797	5427	6957	7150
		емкости с электронасосным агрегатом АХП 45/31-А-СД-II- У2 и металлоконструкциями*2)	4167	4577	4867	5497	7027	7220
		емкости с электронасосным агрегатом АХП-Е 20/31-А-2Г- У2 и металлоконструкциями*3)	3897	4307	4597	5180	6757	-

- №1) масса дана для АХП 45/3I-A-CD-II-Y2 с электродвигателем ВАО6I-4;
- №2) масса дана для АХП 45/3I-A-CD-II-Y2 с электродвигателем ВI60S 4;
- №3) масса дана с учётом заглушки Ду 800 на лике-лазе Б.

Раздел 2. Пункт 2.3 изложить в новой редакции: "2.3. Для откачки среды из емкости могут применяться электронасосные агрегаты АХП 45/3I-A-CD-II-Y2 или АХП-Е 20/3I-A-2Г-Y2, имеющие следующие технические характеристики:

	АХП 45/3I-A-CD-II-Y2	АХП-Е 20/3I-2Г-Y2
-производительность, м <sup>3</sup> /ч	30	20
-напор, отнесённый к напорному патрубку, м ст. жидкости	46	3I
-тип и мощность электродвигателя, кВт	ВАО6I-4, I3	ВI60S 4 I5
-исполнение электро- двигателя	ВЗГ	ВЗГ4-В ВЗГ

Пункт 2.8. Последний абзац изложить в следующей редакции: "Присоединительные размеры заглушки к лику А выполнены в соответствии с присоединительными размерами фланца Ру 2,5 кгс/см<sup>2</sup>, Ду 800 мм. Остальные размеры по черт. I.2 разрез Ф-Ф (стр.8)."

Раздел 4. Пункт 4.3. Последний абзац изложить в новой редакции: "-электронасосный агрегат АХП 45/3I-A-CD-II-Y2 с электродвигателем ВАО6I-4 или ВI60S 4 и комплектующими деталями согласно ТУ 26-06-9I9-75 или электронасосный агрегат АХП-Е 20/3I-A-2Г-Y2 с электродвигателем ВАО42-2 и комплектующими деталями согласно ТУ 26-06-838-73."

Пункт 4.3. После слов "согласно ТУ 26-06-838-73" нумерацию пункта "4.3" изменить на "4.4".

Приложение 2. Раздел 4 дополнить пунктом 4.I4: "4.I4. Емкости подземные горизонтальные дренажные должны подвергаться периодическим испытаниям не реже I раза в 2 года. Объём испытаний определяется программой и методикой испытаний, утверждённой в установленном порядке."

Приложение 3. Изложить в следующей редакции:

ПРИЛОЖЕНИЕ 3  
Обязательное

Таблица типоразмеров емкостей подземных горизонталь-  
зонных дренажных и колод ОКП в полной  
ассортиментной номенклатуре.

Типоразмеры	Код ОКП
ЕП 12,5-2000-I-I	36 833I I613 01
ЕП 16-2000-I-I	36 833I I614 00
ЕП 25-2400-I-I	36 833I I75I 03
ЕПП 12,5-2000-I-I	36 833I I623 IO
ЕПП 16-2000-I-I	36 833I I624 09
ЕПП 25-2400-I-I	36 833I I752 02
ЕП 12,5-2000-I-I-K	36 833I I630 00
ЕП 16-2000-I-I-K	36 833I I63I IO
ЕП 25-2400-I-I-K	36 833I I753 0I
ЕПП 12,5-2000-I-I-K	36 833I I633 08
ЕПП 16-2000-I-I-K	36 833I I634 07
ЕПП 25-2400-I-I-K	36 833I I754 00
ЕП 12,5-2000-I424-I	36 833I I636 05
ЕП 16-2000-I424-I	36 833I I637 04
ЕП 25-2400-I024-I	36 833I I755 IO
ЕПП 12,5-2000-I424-I	36 833I I639 02
ЕПП 16-2000-I424-I	36 833I I640 09
ЕПП 25-2400-I024-I	36 833I I756 09
ЕП 12,5-2000-I424-I-K	36 833I I642 07
ЕП 16-2000-I424-I-K	36 833I I643 06
ЕП 25-2400-I024-I-K	36 833I I757 08
ЕПП 12,5-2000-I424-I-K	36 833I I645 04
ЕПП 16-2000-I424-I-K	36 833I I646 03
ЕПП 25-2400-I024-I-K	36 833I I758 07
ЕП 20-2400-I-I	36 833I I7I4 08
ЕП 40-2400-I-I	36 833I I7I5 07
ЕПП 20-2400-I-I	36 833I I7I8 04
ЕПП 40-2400-I-I	36 833I I7I9 03

## Продолжение

Типоразмеры	Код ОКП
ЕП 20-2400-I-I-K	36 833I 173I 07
ЕП 40-2400-I-I-K	36 833I 1732 06
ЕП 40-2400-2-I	36 833I 1733 05
ЕП 40-2400-2-I-K	36 833I 1734 04
ЕПП 20-2400-I-I-K	36 833I 1735 03
ЕПП 40-2400-I-I-K	36 833I 1736 02
ЕП 20-2400-IO24-I	36 833I 1739 IO
ЕП 40-2400-IO24-I	36 833I 1740 06
ЕП 40-2400-I625-I	36 833I 174I 05
ЕПП 20-2400-IO24-I	36 833I 1742 04
ЕПП 40-2440-IO24-I	36 833I 1743 03
ЕПП 40-2400-I625-I	36 833I 1744 02
ЕП 20-2400-IO24-I-K	36 833I 1745 0I
ЕП 40-2400-IO24-I-K	36 833I 1746 00
ЕП 40-2400-I625-I-K	36 833I 1747 IO
ЕПП 20-2400-IO24-I-K	36 833I 1748 09
ЕПП 40-2400-I624-I-K	36 833I 1749 08
ЕПП 40-2400-I625-I-K	36 833I 1750 04
ЕП I2,5-2000-I-2	36 833I 263I 06
ЕПП I2,5-2000-I-2	36 833I 2633 04
ЕП I6-2000-I-2	36 833I 2635 02
ЕПП I6-2000-I-2	36 833I 2637 00
ЕП 25-2400-I-2	36 833I 2762 07
ЕПП 25-2400-I-2	36 833I 2763 06
ЕП I2,5 -2000-I-2-K	36 833I 2652 0I
ЕП I6-2000-I-2-K	36 833I 2653 00
ЕП 25-2400-I-2-K	36 833I 2764 05
ЕПП I2,5-2000-I-2-K	36 833I 2655 09
ЕПП I6-2000-I-2-K	36 833I 2656 08
ЕПП 25-2400-I-2-K	36 833I 2765 04

## Продолжение

Типоразмеры	Код ОКП
ЕП I2,5-2000-I424-2	36 833I 2658 06
ЕП I6-2000-I424-2	36 833I 2659 05
ЕП 25-2400-I024-2	36 833I 2766 03
ЕПШ I2,5-2000-I424-2	36 833I 266I 00
ЕПШ I6-2000-I424-2	36 833I 2662 IO
ЕПШ 25-2400-I024-2	36 833I 2767 02
ЕП I2,5-2000-I424-2-К	36 833I 2664 08
ЕП I6-2000-I424-2-К	36 833I 2665 07
ЕП 25-2400-I024-2-К	36 833I 2768 0I
ЕПШ I2,5-2000-I424-2-К	36 833I 2667 05
ЕПШ I6-2000-I424-2-К	36 833I 2668 04
ЕПШ 25-2400-I024-2-К	36 833I 2769 00
ЕП 20-2400-I-2	36 833I 2727 IO
ЕПШ 20-2400-I-2	36 833I 2729 08
ЕП 40-2400-I-2	36 833I 273I 03
ЕПШ 40-2400-I-2	36 833I 2733 0I
ЕП 20-2400-I-2-К	36 833I 2742 00
ЕП 40-2400-I-2-К	36 833I 2743 IO
ЕП 40-2400-2-2-К	36 833I 2745 08
ЕПШ 20-2400-I-2-К	36 833I 2746 07
ЕПШ 40-2400-I-2-К	36 833I 2747 06
ЕПШ 40-2400-2-2	36 833I 2748 05
ЕПШ 40-2400-2-2-К	36 833I 2749 04
ЕП 20-2400-I024-2	36 833I 2750 00
ЕП 40-2400-I024-2	36 833I 275I IO
ЕП 40-2400-I625-2	36 833I 2752 09
ЕПШ 20-2400-I024-2	36 833I 2753 08
ЕПШ 40-2400-I024-2	36 833I 2754 07



## Продолжение

Типоразмеры	Код ОКП
ЕПШ 40-2400-1625-2	36 833I 2755 06
ЕП 20-2400-1024-2-К	36 833I 2756 05
ЕП 40-2400-1024-2-К	36 833I 2757 04
ЕП 40-2400-1625-2-К	36 833I 2758 03
ЕПШ 20-2400-1024-2-К	36 833I 2759 02
ЕПШ 40-2400-1024-2-К	36 833I 2760 09
ЕПШ 40-2400-1625-2-К	36 833I 276I 08

**Примечание.** Коды ОКП для емкостей с материальным исполнением 3 принимаются такими же как для емкостей с материальным исполнением 2.

Раздел 7. Пункт 7.8 изложить в новой редакция: "7.8. При демонтаже в случае ремонта или замены электронасосный агрегат из емкости извлекается из лика-лаза Б. Общая масса извлекаемого узла составляет:

- для электронасосного агрегата АХП 45/3I-A-СД-II-Y2 с электродвигателем ВАО6I-4 IV исполнения - 787 кг, V исполнения - 830 кг;
- для электронасосного агрегата АХП 45/3I-A-СД-II-Y2 с электродвигателем ВI603 4 IV исполнения - 857 кг, V исполнения - 900 кг;
- для электронасосного агрегата АХП-Е 20/3I-2Г-Y2 со всасывающим патрубком и заглушкой - 587 кг."

Начальник ЦКБН *Глушко* 18/12/81: И.К. Глушко

Заведующий отделом  
стандартизации

*А.Д. Пролесковский*

А.Д. Пролесковский

Заведующий отделом № 5

*В.Я. Скопцов*

В.Я. Скопцов

Исполнители:

ведущий конструктор

*В.Е. Гончар*

В.Е. Гончар

конструктор II категории

*О.А. Якименко*

О.А. Якименко

СОГЛАСОВАНО

( Начальник Всесоюзного  
Промышленного объеди-  
нения нефтеперерабаты-  
вающего и нефтехимичес-  
кого машиностроения  
(СОЮЗНЕФТЕХИММАШ)

*В.В. Плышевский*

В.В. Плышевский

Начальник Технического  
управления МИНХИММАШ

*А.М. Васильев*

А.М. Васильев