

Группа Г81

Изменение № 1 ГОСТ 27218—87 Гибкие производственные модули и многоцелевые станки. Столы-спутники для крепления обрабатываемой заготовки. Основные и присоединительные размеры

Утверждено и введено в действие Постановлением Государственного комитета СССР по стандартам от 18.08.88 № 2955

Дата введения 01.01.89

Пункт 2. Чертеж 2. Заменить размер:  $L_2$  на  $L$ ;

чертежи 2, 3. Исключить допуск:

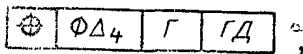

(Продолжение см. с. 132)

*(Продолжение изменения к ГОСТ 27218—87)*

чертежи 4, 5. Исключить допуск:

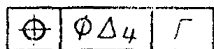

;

сечения Б—Б заменить новыми:

*(Продолжение см. с. 133)*

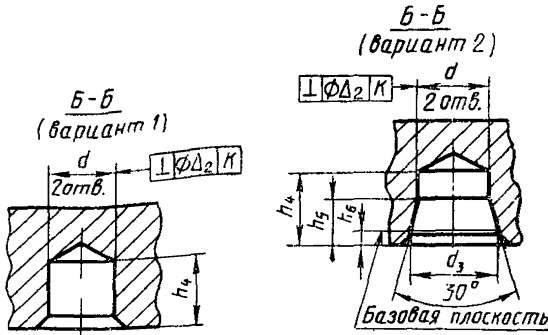

Пункт 3 дополнить абзацем: «Допускается по согласованию с заказчиком уменьшать размер  $L_2$  в 1,25 раза и увеличивать размер  $L_3$  в 1,25 раза по сравнению с указанными в табл. 1, выбирая их значения из ряда  $Ra 10$  по ГОСТ 6636—69».

Пункт 5. Заменить слово: «резьбовых» на «поверочного и резьбовых».

Таблица 1. Графа  $b$ . Заменить предельное отклонение:  $-1,0$  на  $-0,5$ ;

графа  $b_2$ . Для размеров 260; 340; 420 мм заменить предельное отклонение:  $+1,0$  на  $+1,6$ ;

(Продолжение см с. 134)

графа  $b_3$ . Заменить размер: 330 на 300;

графа  $b_4$ . Для столов с  $B=1000$  и  $1250$  мм заменить размер: 200 на 125;

графа  $b_5$ . Наименование графы изложить в новой редакции:  $b_5 \pm 0,5$ ;

графу  $d_4$  исключить;

графа  $H$ . Заменить предельное отклонение:  $+0,5$  на  $\pm 0,5$ ;

графы  $h_2, h_3$ . Заменить предельное отклонение:  $\pm 0,5$  на  $-0,5$ . Для столов с  $B=630$  и  $800$  мм заменить предельное отклонение:  $-0,25$  на  $-0,5$ ;

графа  $l_4$ . Заменить размер: 549 на 540.

Таблица 2. Графу  $d_4$  для столов от  $B=630$  до  $B=2000$  мм включительно дополнить размером: 25;

графа  $h_9$ . Заменить размер: 39 на 38;

графа  $l_7$ . Заменить предельное отклонение:  $\pm 0,020$  на  $\pm 0,025$ ;

графа  $l_8$ . Заменить размеры: 200 на  $200^*$ , 189, 250 на  $250^*$ , 240; 400 на  $400^*$ , 375; 500 на 500,  $480^*$ ; 900 на  $900^*$ , 875; 1000 на  $1000^*$ , 960. Заменить предельное отклонение:  $\pm 0,020$  на  $\pm 0,025$ .

Таблица 3. Графа  $d_{10}$ . Заменить размер: M16 на M12.

Пункт 7 дополнить абзацем: «выполнять столы-спутники без поверочного отверстия при наличии упорных планок».

Таблица 4. Графа «Наименование параметра». Исключить слова: «от симметричности».

Приложение. Заменить ссылку: п. 1.4 на п. 4.

(ИУС № 12 1988 г.)