

Группа Г23

Изменение № 1 ГОСТ 13297—86 Резцы и вставки алмазные. Технические условия

Утверждено и введено в действие Постановлением Государственного комитета СССР по стандартам от 20.05.88 № 1392

Дата введения 01.07.89

На обложке и первой странице под обозначением стандарта указать обозначение: (СТ СЭВ 5905—87).

Вводную часть дополнить абзацем: «Стандарт полностью соответствует СТ СЭВ 5905—87».

Пункт 1.5 изложить в новой редакции: «1.5. Конструкция и основные размеры сборных проходных резцов должны соответствовать указанным на черт. 5 и 6 и в табл. 4а и 4б.

(Продолжение см. с. 120)

(Продолжение изменения к ГОСТ 13297—86)

Прямой резец

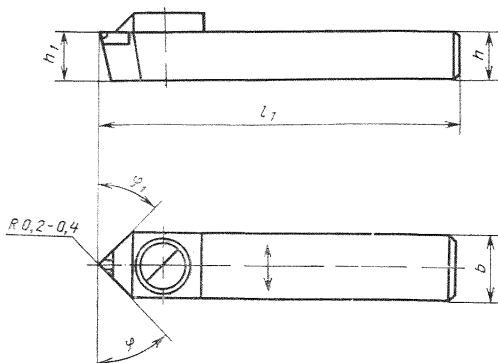

Черт. 5

(Продолжение см. с. 121)

(Продолжение изменения к ГОСТ 13297—86)

Таблица 4а

Обозначение резцов	Державка резца		$h=h_1$	φ	φ_1
	$h \times b$ (пред. откл. по $h12$)	l_1			
2100-2350	12×12	80	12	45°	45°
2100-2351				50°	10°
2100-2352	16×16	100	16	45°	45°
2100-2353				50°	10°
2100-2354	20×20	125	20	45°	45°
2100-2355				50°	10°
2100-2356	25×25	150	25	45°	45°
2100-2357				50°	10°

(Продолжение см. с. 122)

(Продолжение изменения к ГОСТ 13297—86)
Упорный резец

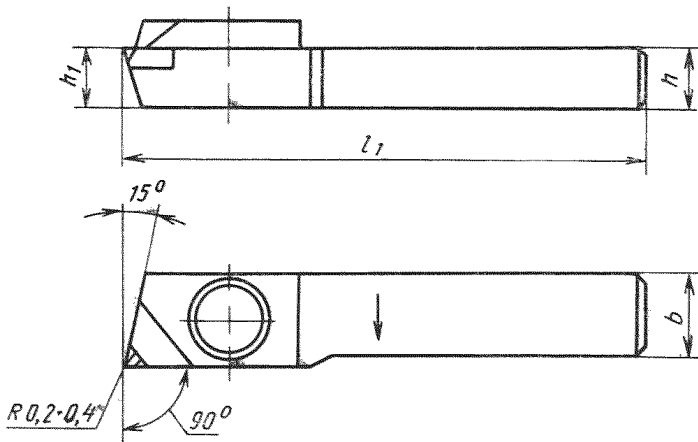

Черт. 6

Таблица 46

Обозначение резцов	Державка резца		$h=h_1$
	$h \times b$ (пред. откл. по h12)	l_1	
2100-2358	12×12	80	12
2100-2359	16×16	100	16
2100-2360	20×20	125	20
2100-2361	25×25	150	25

Рекомендуемое приложение исключить.

(ИУС № 8 1988 г.)