

## И. СИЛИКАТНО-КЕРАМИЧЕСКИЕ И УГЛЕРОДНЫЕ МАТЕРИАЛЫ И ИЗДЕЛИЯ

Группа И22

Изменение № 3 ГОСТ 20901—75 Изделия огнеупорные и высокоогнеупорные для кладки воздухонагревателей и воздухопроводов горячего дутья доменных печей. Технические условия

Постановлением Государственного комитета СССР по стандартам от 21.10.86 № 3141 срок введения установлен

с 01.05.87

По всему тексту стандарта заменить слова: «Температура начала деформации под нагрузкой  $T_{0,6}$ » и «температура начала деформации под нагрузкой» на «температура начала размягчения» (таблицы 15, 16, примечание 2, пункт 5.3); «ШВ-42 первой категории качества» на «ШВ-42 высшей категории качества», «ШВ-29 первой категории качества» на «ШВ-29 высшей категории качества» (таблицы 1, 15, приложение 2).

Пункт 2.1. Чертеж 3 заменить новым:

### Кирпич купольный

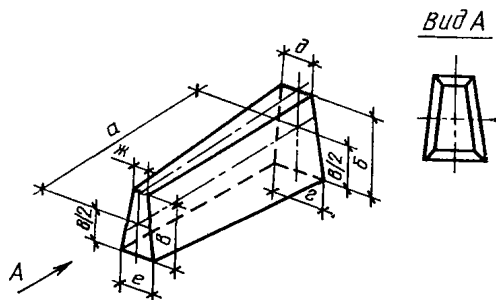

Черт. 3

Таблицы 2—6, 8, 11, 12. Исключить графы: «Объем, см<sup>3</sup>»; «Масса, кг, для изделий марок» и все относящиеся к ним нормы.

Таблицы 7, 9, 10 исключить.

Таблица 4. Графа *ж*. Заменить значения: 56 на 57, 47 на 49, 57 (для изделия № 23) на 58; 68 (для изделия № 26) на 69, 59 (для изделия № 28) на 60, 55 (для изделия № 29) на 56, 62 (для изделия № 33) на 63, 61 на 60, 59 (для изделия № 45) на 58, 62 (для изделия № 47) на 67, 70 (для изделия № 49) на 69, 68 (для изделия № 51) на 67, 66 (для изделия № 53) на 65, 64 (для изделия № 55) на 63, 93 на 94;

чертеж 11. Наименование дополнить словами: «Изделие № 79»;

чертеж 12. Наименование дополнить словами: «Изделие № 80».

Пункт 2.4 изложить в новой редакции: «2.4. Радиусы закругления  $R3$  (черт. 11),  $R5$  и  $R20$  (черт. 12) и углы (черт. 5—9, 12) контролируются при изготовлении пресс-форм.

Средняя кажущаяся плотность, объем и масса изделий приведены в справочных приложениях 2, 3».

Стандарт дополнить разделом — 3а (перед разд. 3):

### «3а. ТРЕБОВАНИЯ БЕЗОПАСНОСТИ

3а.1. При производстве динасовых изделий вредным производственным фактором является неорганическая пыль кварцита, содержащая двуокись кремния,

(Продолжение см. с. 154)

относящуюся к третьему классу опасности. Величина предельно допустимой концентрации пыли кварцита в воздухе рабочей зоны производственных помещений не должна превышать 1 мг/м<sup>3</sup> (ГОСТ 12.1.005—76).

За.2. При производстве динасовых изделий должна соблюдаться система стандартов по охране окружающей среды по ГОСТ 17.0.0.01—76 и ГОСТ 17.2.3.02—78».

Пункт 3.1. Таблица 15. Графа ШВ-29. Заменить значения: 1290 на 1300, 17,0 на 20,0;

графа ШВ-42. Заменить значения: 1520 на 1500, 21 на 14—20, 24 на 14—20.

Пункт 4.2.1. Таблицу 16 дополнить примечанием — 3: «3. Определение открытой пористости, плотности и предела прочности при сжатии по ГОСТ 25714—83 производят на удвоенном количестве образцов».

Пункт 5.1. Заменить ссылки: ГОСТ 2642.0-81 — ГОСТ 2642.2-81 на ГОСТ 2642.0—86, ГОСТ 2642.3-86 — ГОСТ 2642.5-86;

дополнить абзацем: «При возникновении разногласий в оценке качества определения проводят по ГОСТ 2642.0-86 — ГОСТ 2642.5-86».

Пункты 5.5, 5.6 изложить в новой редакции: «5.5. Открытую пористость изделий № 1—63, 75—78, 81—106 определяют по ГОСТ 2409—80 или ГОСТ 25714—83; остальных номеров — по ГОСТ 2409—80.

5.6. Плотность динасовых изделий № 1—63, 75—78, 81—106 определяют по ГОСТ 2211—65 или ГОСТ 25714—83, остальных номеров — по ГОСТ 2211—65».

Пункт 5.7. Заменить слова: «Предел прочности при сжатии определяют по ГОСТ 4071—80» на «Предел прочности при сжатии изделий № 1—63, 75—78, 81—106 определяют по ГОСТ 4071—80 или по ГОСТ 25714—83, остальных номеров — по ГОСТ 4071—80».

Пункт 6.3. Последний абзац исключить.

Стандарт дополнить справочным приложением — 3:

### ПРИЛОЖЕНИЕ 3

#### Справочное

Номер изделия	Объем, см <sup>3</sup>	Масса, кг, для измерения марск									
		ШВ-29	ШВ-37	ШВ-42	МКВ-72	МКВН-72	ДВ	ШВ-28	ШВ-37	МКРВ-50	ДЗ
		высшей категории качества						первой категории качества			
1	2590	—	5,4	5,9	7,0	—	4,9	5,2	5,4	6,2	4,9
2	3880	—	8,1	8,9	10,5	—	7,4	7,7	8,1	9,3	7,4
3	5060	—	10,6	11,6	13,6	—	9,6	10,1	10,6	12,1	9,6
4	3450	—	—	—	—	—	6,6	—	—	—	6,6
5	5175	—	—	—	—	—	9,8	—	—	—	9,8
6	6750	—	—	—	—	—	12,8	—	—	—	12,8
7	2460	—	5,2	5,6	6,6	—	4,7	4,9	5,2	5,9	4,7
8	2330	—	4,9	5,4	6,3	—	4,4	4,7	4,9	5,6	4,4
9	3560	—	7,5	8,2	9,6	—	6,8	7,1	7,5	8,5	6,8
10	3360	—	7,0	7,7	9,1	—	6,4	6,7	7,0	8,0	6,4
11	4470	—	9,3	10,5	12,1	—	8,5	8,9	9,3	10,7	8,5
12	3280	—	—	—	—	—	6,2	—	—	—	6,2
13	3160	—	—	—	—	—	6,0	—	—	—	6,0
14	4660	—	—	—	—	—	8,9	—	—	—	8,9
15	4480	—	—	—	—	—	8,5	—	—	—	8,5
16	5960	—	—	—	—	—	11,3	—	—	—	11,3
17	4480	—	—	—	12,1	—	8,5	—	—	—	8,5

(Продолжение см. с. 155)

Номер изделия	Объем, см <sup>3</sup>	Масса, кг, для измерения марок									
		ШВ-29	ШВ-37	ШВ-42	МКВ-72	МКВН-72	ДВ	ШВ-28	ШВ-37	МКРВ-50	Д8
		высшей категории качества						первой категории качества			
18	4190	—	—	—	11,3	—	8,0	—	—	—	8,0
19	3900	—	—	—	10,5	—	7,4	—	—	—	7,4
20	4760	—	—	—	12,8	—	9,1	—	—	—	9,1
21	4630	—	—	—	12,5	—	8,9	—	—	—	8,9
22	4490	—	—	—	12,1	—	8,5	—	—	—	8,5
23	4330	—	—	—	11,7	—	8,2	—	—	—	8,2
24	4190	—	—	—	11,3	—	8,0	—	—	—	8,0
25	4930	—	—	—	13,3	—	9,5	—	—	—	9,5
26	4770	—	—	—	12,9	—	9,1	—	—	—	9,1
27	4630	—	—	—	12,5	—	8,9	—	—	—	8,9
28	4470	—	—	—	12,1	—	8,2	—	—	—	8,2
29	4330	—	—	—	11,7	—	8,2	—	—	—	8,2
30	5060	—	—	—	13,6	—	9,7	—	—	—	9,7
31	4960	—	—	—	13,4	—	9,5	—	—	—	9,5
32	4760	—	—	—	12,8	—	9,1	—	—	—	9,1
33	4660	—	—	—	12,6	—	8,9	—	—	—	8,9
34	4460	—	—	—	12,0	—	8,5	—	—	—	8,5
35	5150	—	—	—	13,9	—	9,8	—	—	—	9,8
36	5020	—	—	—	13,5	—	9,6	—	—	—	9,6
37	4840	—	—	—	13,1	—	9,2	—	—	—	9,2
38	4710	—	—	—	12,7	—	8,9	—	—	—	8,9
39	4540	—	—	—	12,3	—	8,6	—	—	—	8,6
40	5260	—	—	—	14,2	—	10,0	—	—	—	10,0
41	5320	—	—	—	14,3	—	10,1	—	—	—	10,1
42	5000	—	—	—	13,5	—	9,5	—	—	—	9,5
43	4700	—	—	—	12,7	—	8,9	—	—	—	8,9
44	5130	—	—	—	13,9	—	9,8	—	—	—	9,8
45	4800	—	—	—	13,0	—	9,2	—	—	—	9,2
46	5200	—	—	—	14,0	—	9,9	—	—	—	9,9
47	4890	—	—	—	13,3	—	9,3	—	—	—	9,3
48	5500	—	—	—	14,8	—	10,5	—	—	—	10,5
49	5180	—	—	—	14,0	—	9,9	—	—	—	9,9
50	5430	—	—	—	14,7	—	10,3	—	—	—	10,3
51	5110	—	—	—	13,8	—	9,7	—	—	—	9,7
52	5370	—	—	—	14,5	—	10,2	—	—	—	10,2
53	5050	—	—	—	13,6	—	9,6	—	—	—	9,6
54	5300	—	—	—	14,3	—	10,1	—	—	—	10,1
55	4980	—	—	—	13,5	—	9,5	—	—	—	9,5
56	7190	—	—	—	20,0	—	13,7	—	—	—	13,7
57	6850	—	—	—	18,5	—	13,0	—	—	—	13,0
58	6950	—	—	—	18,7	—	13,2	—	—	—	13,2
59	6630	—	—	—	17,6	—	12,6	—	—	—	12,6
60	6320	—	—	—	15,7	—	12,0	—	—	—	12,0
61	5660	—	—	—	15,3	—	10,8	—	—	—	10,8
62	6350	—	—	—	17,1	—	12,1	—	—	—	12,1
63	5025	—	—	—	13,5	—	9,5	—	—	—	9,5
64	20700	—	—	—	55,8	—	39,3	—	—	—	39,3
65	21710	—	—	—	58,5	—	41,2	—	—	—	41,2

(Продолжение см. с. 156)

## (Продолжение изменения к ГОСТ 20901—75)

Продолжение

Номер изделия	Объем, см <sup>3</sup>	Масса, кг, для измерения марок									
		ШВ-29	ШВ-37	ШВ-42	МКВ-72	МКВН-72	ДВ	ШВ-28	ШВ-37	МКРВ-50	Д8
		высшей категории качества					первой категории качества				
66	22720	—	—	—	61,0	—	43,2	—	—	—	43,2
67	23030	—	—	—	62,0	—	43,8	—	—	—	43,8
68	23300	—	—	—	63,0	—	44,3	—	—	—	44,3
69	18700	—	—	—	50,5	—	35,5	—	—	—	35,5
70	17300	—	—	—	46,7	—	32,9	—	—	—	32,9
71	19370	—	—	—	52,0	—	36,8	—	—	—	36,8
72	20040	—	—	—	54,0	—	38,1	—	—	—	38,1
73	17050	—	—	—	45,9	—	32,4	—	—	—	32,4
74	29700	—	—	—	80,0	—	56,4	—	—	—	56,4
75	1200	2,4	2,5	2,8	3,0	3,0	2,3	2,4	2,5	2,9	2,3
76	1275	2,5	2,7	2,9	3,2	3,2	2,4	2,5	2,7	3,0	2,4
77	1950	3,9	4,1	4,5	4,9	4,9	3,7	3,9	4,1	4,7	3,7
78	1725	3,5	3,6	4,0	4,3	4,3	3,3	3,5	3,6	4,1	3,3
79	1775	3,5	3,7	4,1	4,8	4,8	3,4	3,5	3,7	4,3	3,4
80	2450	4,9	5,1	5,6	6,6	6,6	4,7	4,9	5,1	5,9	4,7
81	970	—	2,0	2,2	2,6	2,6	1,8	—	2,0	2,3	1,8
82	1270	—	2,7	2,9	3,4	3,4	2,4	—	2,7	3,0	2,4
83	1680	—	3,5	3,9	4,5	4,5	3,2	—	3,5	4,0	3,2
84	1990	—	4,2	4,6	5,4	5,4	3,8	—	4,2	4,8	3,8
85	820	—	1,7	1,9	2,2	2,2	1,6	—	1,7	2,0	1,6
86	1070	—	2,2	2,4	2,9	2,9	2,0	—	2,2	2,5	2,0
87	1560	—	3,3	3,6	4,2	4,2	3,0	—	3,3	3,7	3,0
88	1430	—	3,0	3,3	3,8	3,8	2,7	—	3,0	3,4	2,7
89	1845	—	3,9	4,2	5,0	5,0	3,5	—	3,9	4,4	3,5
90	2175	—	—	—	5,9	5,9	4,1	—	—	—	4,1
91	2100	—	—	—	5,7	5,7	4,0	—	—	—	4,0
92	2025	—	—	—	5,5	5,5	3,8	—	—	—	3,8
93	2540	—	—	—	6,9	6,9	4,8	—	—	—	4,8
94	2450	—	—	—	6,6	6,6	4,7	—	—	—	4,7
95	2365	—	—	—	6,4	6,4	4,5	—	—	—	4,5
96	2900	—	—	—	7,8	7,8	5,5	—	—	—	5,5
97	2800	—	—	—	7,6	7,6	5,3	—	—	—	5,3
98	2700	—	—	—	7,3	7,3	5,1	—	—	—	5,1
99	2925	—	—	—	7,9	7,9	5,6	—	—	—	5,6
100	3035	—	—	—	8,2	8,2	5,8	—	—	—	5,8
101	3150	—	—	—	8,5	8,5	6,0	—	—	—	6,0
102	3260	—	—	—	8,8	8,8	6,2	—	—	—	6,2
103	3250	—	—	—	8,8	8,8	6,2	—	—	—	6,2
104	3375	—	—	—	9,1	9,1	6,4	—	—	—	6,4
105	3500	—	—	—	9,5	9,5	6,6	—	—	—	6,6
106	3625	—	—	—	9,8	9,8	6,9	—	—	—	6,9

(ИУС № 1 1987 г.)