

Изменение № 3 ГОСТ 18176—79 Фурнитура для упаковочных чехлов. Технические условия

Утверждено и введено в действие Постановлением Государственного комитета СССР по управлению качеством продукции и стандартам от 20.12.89 № 3888

Дата введения 01.07.90

Пункт 1.1. Чертеж 1. Главный вид исполнений 1 и 2 заменить новым:

Исполнение 1

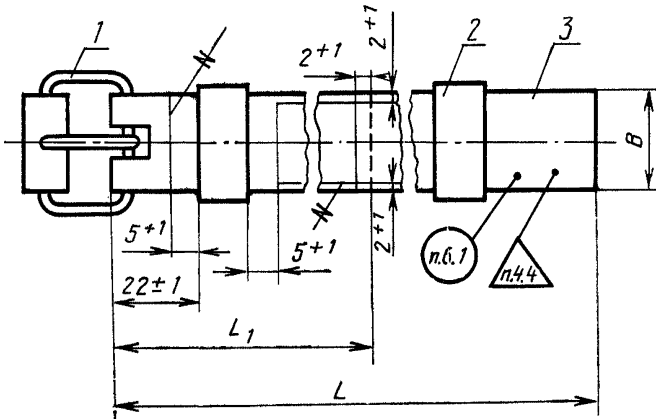

Исполнение 2



Таблица 1. Головка. Заменить обозначение:  $L_1$  на  $L_1 \pm 1$ ; графа  $L_1 \pm 1$ . Для  $B=15$  и  $L=80^*$ , для  $B=20$  и  $L=80^*$ , для  $B=35$  и  $L=100^*$  проставить тире и провести линию ограничения для размеров 80 и 100; для  $B=25$  и  $L=100^*$  заменить размер: 100 на тире; четвертый абзац. Заменить слова: «Размеры напряжников» на «1.2. Размеры напряжников».

Пункт 1.2. Чертеж 2. Исполнение 1, главный вид; исполнение 2, главный вид и вид сверху заменить новыми:

(Продолжение см. с. 340)

Исполнение 1 (из кожи)

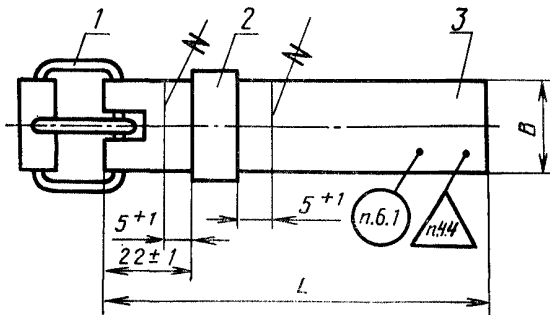
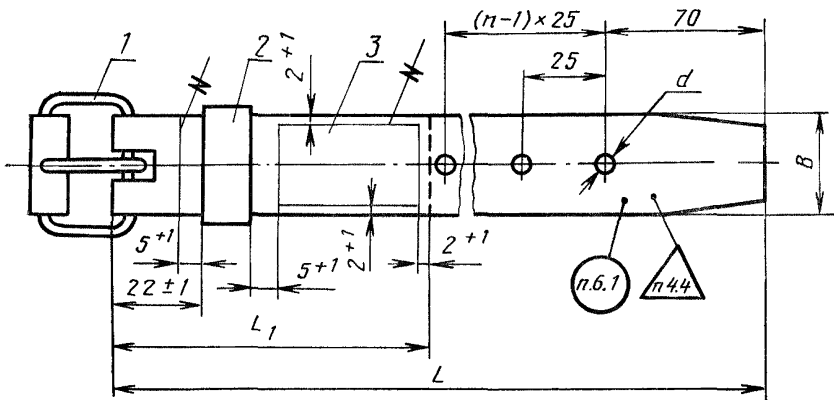

Исполнение 2 (из ленты и тесьмы)



Таблица 2. Головка. Заменить обозначение:  $L_1$  на  $L_1 \pm 1$ ;  
графа «Заклепка по ГОСТ 12638—80». Заменить обозначения:  $5 \times 5-001$  на  $5 \times 5.01.016$ ;  $5 \times 5-002$  на  $5 \times 5.01.026$ ;  $6 \times 6-001$  на  $6 \times 6.01.016$ ;  $6 \times 6-002$  на  $6 \times 6.01.026$ ; дополнить обозначениями:  $5 \times 5.04.016$ ;  $5 \times 5.04.026$ ;  $6 \times 6.04.016$ ;  $6 \times 6.04.026$ .

Пункт 1.3. Чертеж 3. Главный вид исполнений 1, 2, 3 заменить новым:

(Продолжение см. с. 341)

Исполнение 1

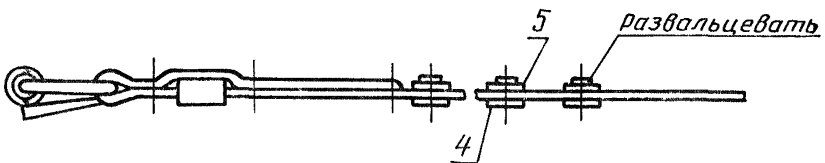
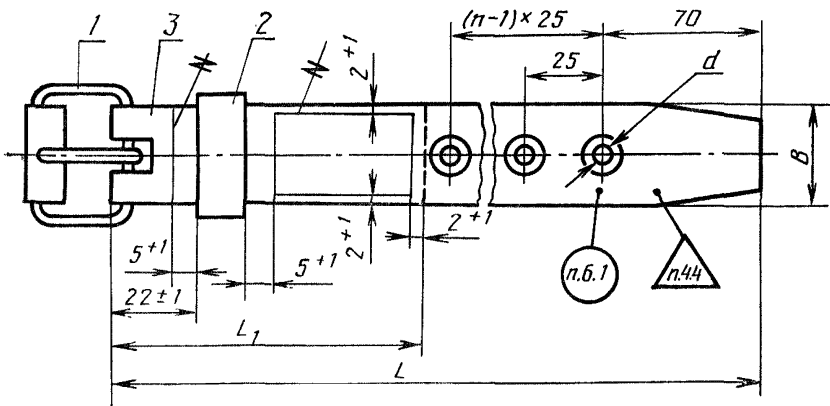
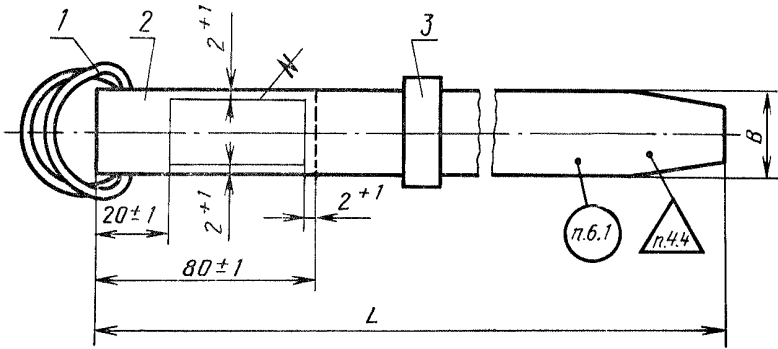

Исполнение 2

Исполнение 3

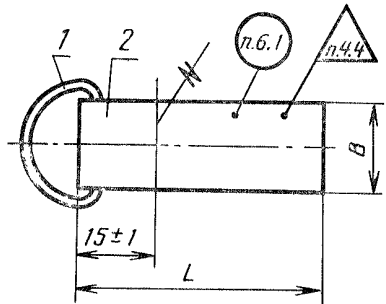
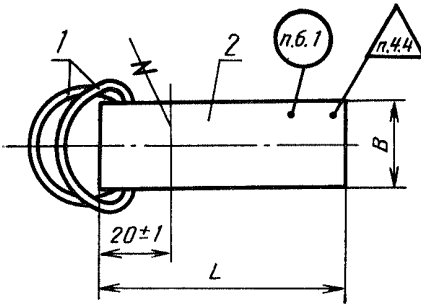

Пункт 1.4. Чертеж 4. Главный вид исполнений 1 и 2 заменить новым:

Исполнение 1

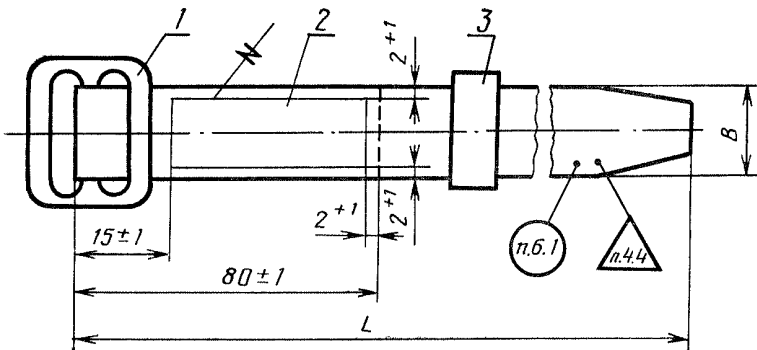

(Продолжение см. с. 342)

Исполнение 2 (из тесьмы)



Таблица 4. Графа «Шлевка, размер В». Заменить размер: 27 на 28.  
Пункт 1.5. Чертеж 5. Главный вид исполнений 1 и 2 заменить новым.

Исполнение 1



Исполнение 2

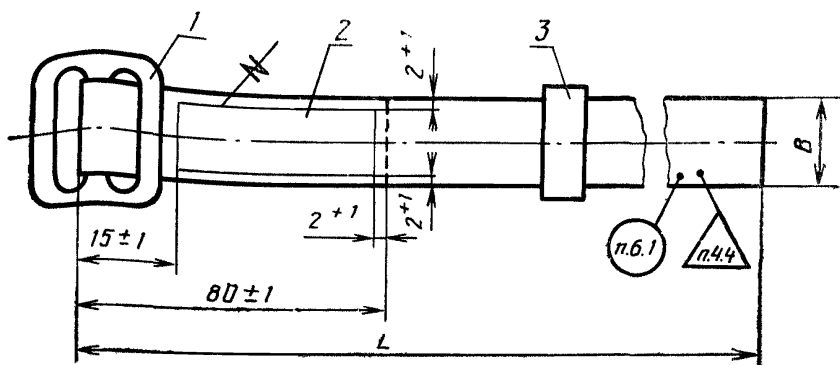
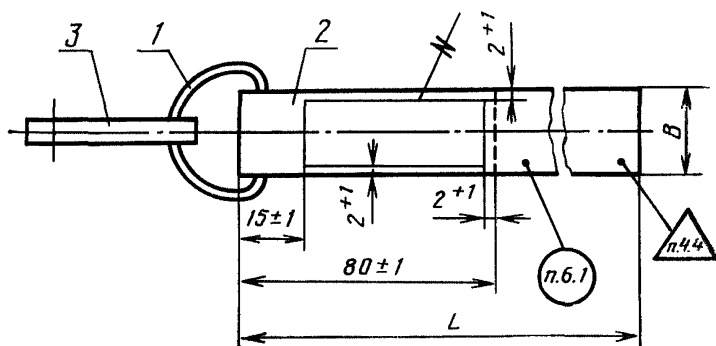
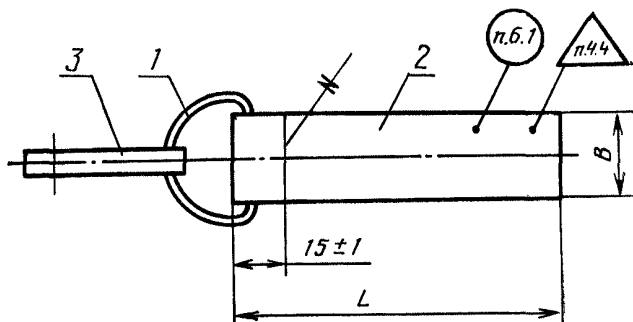

(Продолжение см. с. 343)

Пункт 1.6. Чертеж 6. Главный вид заменить новым:

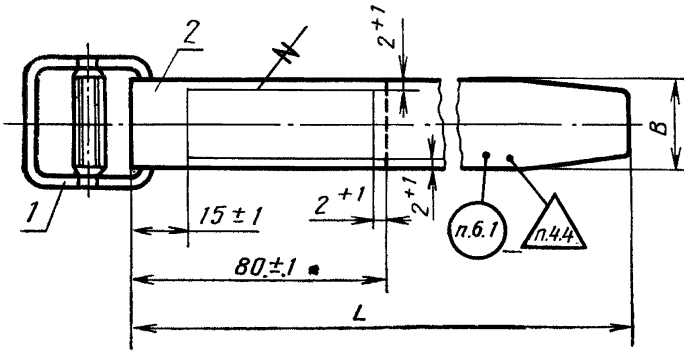

Пункт 1.7. Чертеж 7. Исполнение 3 заменить новым:



Таблица 7. Графа «Заклепка по ГОСТ 12638—80». Заменить обозначения: 5×5—001 на 5×5.01.016; 5×5—002 на 5×5.01.026; 6×6—001 на 6×6.01.016; 6×6—002 на 6×6.01.026; дополнить обозначениями: 5×5.04.016, 5×5.04.026; 6×6.04.016, 6×6.04.026.

Пункт 1.8. Чертеж 8. Исполнение 2. Заменить слова: «ремней-штрипок исполнения 3» на «ремней-штрипок исполнения 3, 4»;

таблица 9. Головка. Заменить слова: «L (пред. откл. ±3)» на «L (пред. откл. +3)».

Пункт 1.9. Чертеж 9. Исполнения 1 и 2. Заменить обозначение:  $b \pm 1$  на  $b$ ;  $B \pm 0,5$  на  $B$ ;

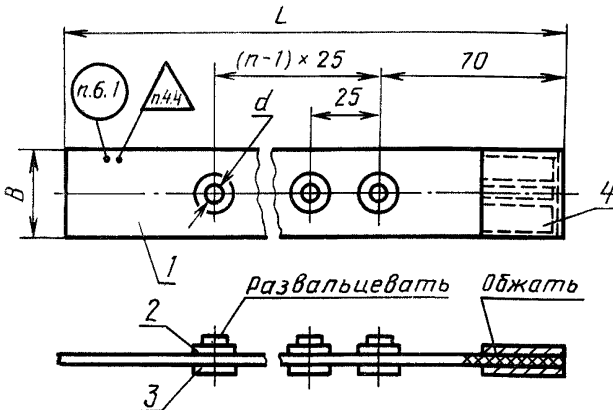
исполнение 2. Заменить слова: «(из тесьмы)» на «(из тесьмы и ленты)»; вид слева заменить новым:

(Продолжение см. с. 344)

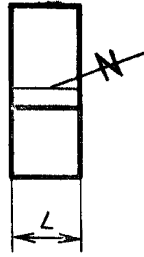

чертеж 9 дополнить исполнением — 3:

**Исполнение 3 (из тесьмы)**

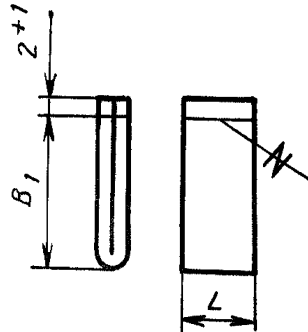

Таблицу 10 изложить в новой редакции:

Таблица 10

**Размеры в мм**

Исполнение			L		Масса 100 шт. шлевок, кг							
1	2	3	для кожи	для ленты и тесьмы	Материал							
$B \pm 0,5$	$b + 1$	$B_1 + 1$			Лента		Кожа		Тесьма			
					Толщина							
					2,6	2,7	3,0	1,5	2,0	2,0	2,1	2,2
17	8,5	—	15	—	—	—	—	0,06	—	—	—	—
22	11,0	30		20	0,18	—	—	—	0,21	0,13	—	—
28	14,0	35		25	—	0,25	—	—	0,29	—	0,19	—
38	19,0	45		35	—	—	0,32	—	0,32	—	—	0,25

Пункт 1.11. Чертеж 11. Заменить обозначения:  $B \pm 0,5$  на  $B$ ;  $H \pm 1$  на  $H$ ;  $b \pm 0,5$  на  $b$ ; вид слева. Заменить обозначение:  $d$  на  $d^*$ ; чертеж дополнить сноской: «\* Размер для справок».

Таблица 12. Головка. Заменить обозначения:  $B$  на  $B \pm 0,5$ ;  $H$  на  $H \pm 1$ ;  $b$  на  $b \pm 0,5$ .

Пункт 1.12. Чертеж 12 заменить новым:

(Продолжение см. с. 345)

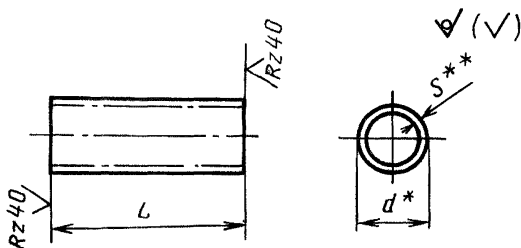

\* Размер — после сборки.

\*\* Размер для справок.

Таблица 13. Головка. Заменить значения:  $L$  на  $L \pm 0,5$ ;  $d$  на  $d \pm 1$ ; пример условного обозначения. Заменить обозначение материала: I на 1. Пункт 1.13. Чертеж 13 заменить новым и дополнить сноской:

Исполнение 1

Исполнение 2

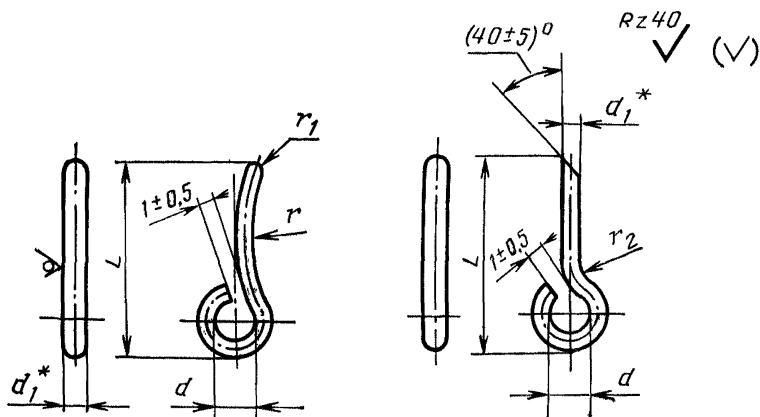

\* Размер для справок.

Таблица 14. Заменить обозначения:  $L$  на  $L \pm 1$ ;  $d$  на  $d \pm 0,5$ ;  $r$  на  $r \pm 1$ ;  $r_1$  на  $r_1 \pm 0,5$ ;  $r_2$  на  $r_2 \pm 0,5$ .

Пункт 1.14. Чертеж 14 заменить новым:

(Продолжение см. с. 346)



Таблица 15. Заменить обозначения:  $B$  на  $B \pm 0,5$ ;  $H$  на  $H \pm 1$ ;  $r_1$  на  $r_1 \pm 0,5$ ; пример условного обозначения. Заменить обозначение материала:  $I$  на  $I$ .

Пункт 1.16. Чертеж 16. Заменить обозначения:  $L \pm 0,3$  на  $L$ ;  $l_{-0,1}$  на  $l$ ;  $l_1 \pm 0,5$  на  $l_1$ ;

таблица 17. Заменить обозначения:  $L$  на  $L \pm 0,3$ ;  $l$  на  $l \pm 1$ ;  $l_1$  на  $l_1 \pm 0,5$ .

Пункт 1.17. Чертеж 17. Заменить обозначения:  $B \pm 0,5$  на  $B$  (2 раза),  $\varnothing 4$  на  $\varnothing 4^*$ ; дополнить сноской: \* Размер для справок;

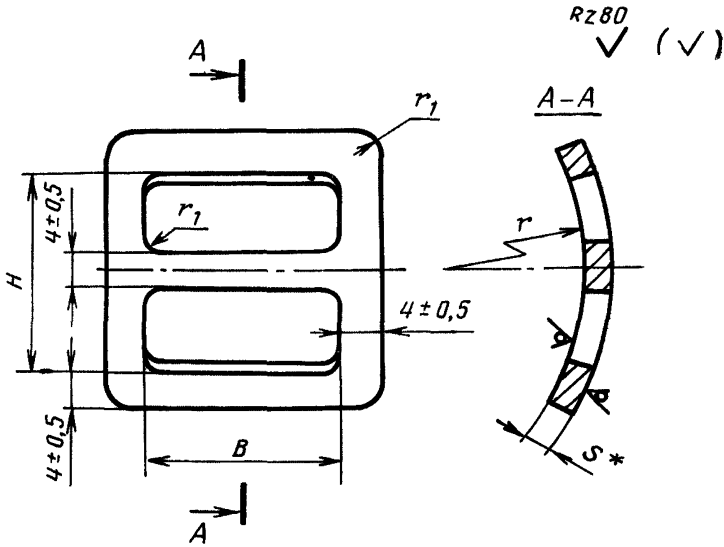
таблица 18. Заменить значение:  $B$  на  $B \pm 0,5$ .

Пункт 1.18. Чертеж 18. Заменить обозначения:  $B \pm 0,5$  на  $B$ ;  $H \pm 1$  на  $H$ ;  $r \pm 1$  на  $r$ ;  $d$  на  $d^*$ ; дополнить сноской: \* Размер для справок;

таблица 19. Заменить обозначения:  $B$  на  $B \pm 0,5$ ;  $H$  на  $H \pm 1$ ;  $r$  на  $r \pm 1$ .

Пункт 1.19. Чертеж 19 заменить новым:

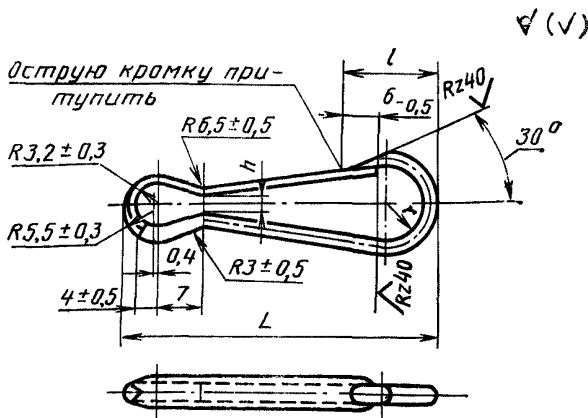

(Продолжение см. с. 347)







Таблица 20. Заменить обозначения:  $L$  на  $L \pm 1,0$ ;  $L_1$  на  $L_1 \pm 0,5$ ;  $r$  на  $r \pm 0,3$ .  
Пункт 1.20. Чертеж 20. Главный вид заменить новым:

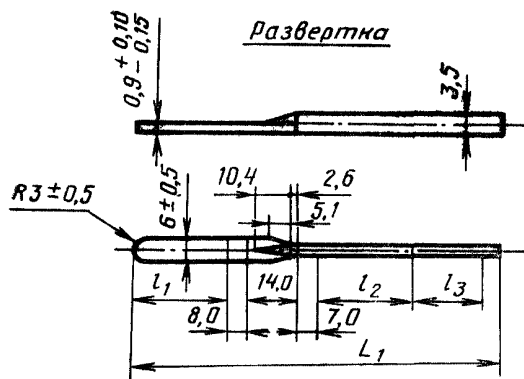
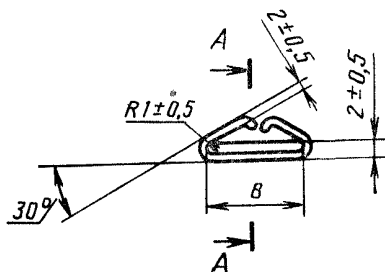

развертка. Заменить обозначения:  $l \pm 0,5$  на  $l$ ;  $L \pm 1$  на  $L$ ;  
таблица 21. Заменить обозначения:  $B$  на  $B \pm 0,5$ ;  $L$  на  $L \pm 1$ ;  $l$  на  $l \pm 0,5$ ;  
пример условного обозначения. Заменить обозначение материала: I на 1.

(Продлжение см. с. 348)

Пункт 1.21. Чертеж 21. На верхней выносной линии размера  $55 \pm 1$  поставить обозначение знака шероховатости поверхности: 

Пункт 2.2. Заменить слова: «Неуказанные предельные отклонения размеров» на «Неуказанные предельные отклонения размеров деталей, а также для построения инструмента или приспособлений для изготовления деталей из кожи, ленты и тесьмы».

Пункт 2.3. Второй абзац изложить в новой редакции: «ленты технические капроновые по ТУ 17 РСФСР 44—1402—79»;

заменить ссылку: ГОСТ 16996—71 на ТУ 17—113—87.

Пункт 2.4 дополнить абзацем: «Разрыв кромки заклепки при обжатии не допускается».

Пункт 2.7. Первый абзац. Заменить ссылку и обозначения: ГОСТ 9.073—77 на ГОСТ 9.306—85, Кд9 хр. на Кд9 хр., Ц9 хр. на Ц9 хр.

Пункт 2.9 после слов «для ремня из капрона» дополнить словами: «и кожи»; третий абзац исключить;

дополнить абзацем: «Допускается использовать нитки хлопчатобумажные по другим НТД прочностью не ниже указанной в стандарте».

Пункты 2.10, 2.11 изложить в новой редакции: «2.10. Обрезные концы напряжников, ремней, шлевок, кромки выреза под шпенек и отверстий под заклепки (кроме исполнения из кожи) в соответствии с черт. 1—6 должны быть обработаны клеем БФ-2 (БФ-4) по ГОСТ 12172—74.

2.11. Сварку, пайку рамок, полуколец и крючков производят по технологической документации предприятия-изготовителя.

Сварной шов зачищают заподлицо, при этом допускается врезание и выступание сварного шва до 0,2 мм».

Раздел 2 дополнить пунктом — 2.13: «2.13. Допускается применение шлевок из кожи для напряжников из тесьмы и ленты».

Пункт 4.4. Второй абзац. Исключить слово: «светлой».

Пункт 6.1 дополнить абзацем: «Допускается маркировка напряжников и ремней-штрипок из ленты ременной ЛРЛ и ленты капроновой на ярлыке из ткани. Для предприятий, не имеющих товарного знака, маркировать условное обозначение изделия».

Пункт 6.2. Заменить ссылку: ГОСТ 16266—70 на ГОСТ 17308—88.

Пункт 6.4. Заменить ссылку: ГОСТ 2991—76 на ГОСТ 2991—85.

Пункт 7.2. Заменить слова: «устанавливается 5 лет с момента приемки чехла ОТК (представителем заказчика)» на «равен гарантийному сроку эксплуатации на чехлы».

(ИУС № 3 1990 г.)