

## Ж. СТРОИТЕЛЬСТВО И СТРОЙМАТЕРИАЛЫ

Группа Ж01

**Изменение № 1 ГОСТ 21.406—88 СПДС. Проводные средства Единой автоматизированной системы связи. Обозначения условные графические на схемах и планах**

**Принято Межгосударственной научно-технической комиссией по стандартизации, техническому нормированию и сертификации в строительстве 11.12.96**

**Дата введения 1997—01—01**

За принятие проголосовали:

Наименование государства	Наименование органа государственного управления строительством
Республика Армения	Министерство градостроительства Республики Армения
Грузия	Министерство урбанизации и строительства Грузии
Республика Казахстан	Министром Республики Казахстан
Киргизская Республика	Министерство архитектуры и строительства Киргизской Республики
Российская Федерация	Министром России
Республика Таджикистан	Госстрой Республики Таджикистан
Республика Узбекистан	Госкомархитектстрой Республики Узбекистан
Украина	Госкомградостроительства Украины

Наименование стандарта изложить в новой редакции: «СПДС. Проводные средства связи. Обозначения условные графические на схемах и планах».

По всему тексту стандарта исключить из стандарта термин: «Единая автоматизированная система связи (ЕАСС)», «(ЕАСС)».

Пункт 5 дополнить абзацем:

«Примеры применения условных обозначений оконечных и промежуточных пунктов линии передачи (ЛП) с аппаратурой систем передачи синхронной цифровой иерархии (СП СЦИ) на схемах организации связи приведены в приложении 1а».

*(Продолжение см. с. 16)*

(Продолжение изменения № 1 к ГОСТ 21.406—88)

Стандарт дополнить пунктом — 16:

«16. Условные обозначения оконечных и промежуточных пунктов ЛП с аппаратурой СП СЦИ состоят из графического условного обозначения и буквенно-цифрового обозначения элементов аппаратуры, а также номеров цифровых трактов.

Размер шрифта буквенно-цифрового обозначения аппаратуры и ее элементов должен быть на один-два номера больше, чем размер шрифта, принятого для размерных чисел на том же чертеже, а также номеров цифровых трактов.

Условные обозначения пунктов ЛП с аппаратурой СП СЦИ приведены в табл. 10.

Т а б л и ц а 10

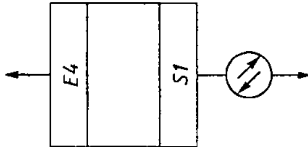
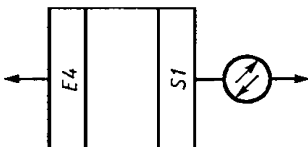
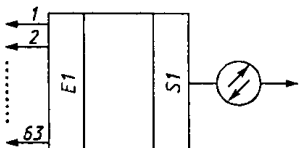
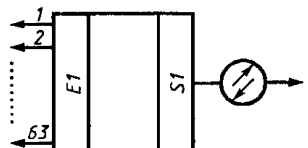
Наименование	Обозначение сооружений и устройств	
	действующих	проектируемых
1. Интерфейсы 1) 2 Мбит/с 2) 34 Мбит/с 3) 140 Мбит/с 4) STM-1 5) STM-4 6) STM-16	E1 E3 E4 S1 S4 S16	E1 E3 E4 S1 S4 S16
2. Оконечный пункт ЛП с аппаратурой СП СЦИ 1) ВОСП 155 Мбит/с (STM-1) а) с окончанием на 1 тракт 140 Мбит/с		
б) с окончанием на 63 тракта 2 Мбит/с		

(Продолжение см. с. 17)

Наименование	Обозначение сооружений и устройств	
	действующих	проектируемых
в) с окончанием на 3 тракта 34 Мбит/с		
г) с комбинированным окончанием на 42 тракта 2 Мбит/с и 1 тракт 34 Мбит/с		
2) ВОСП 622 Мбит/с (STM-4) а) с окончанием на 4 тракта STM-1 или 4 тракта 140 Мбит/с		
б) с окончанием на 126 трактов 2 Мбит/с и 6 трактов 34 Мбит/с		
в) с комбинированным окончанием на 2 тракта STM-1 и 126 трактов 2 Мбит/с или 6 трактов 34 Мбит/с		
г) с комбинированным окончанием на 2 тракта 140 Мбит/с и 126 трактов 2 Мбит/с или 6 трактов 34 Мбит/с		

(Продолжение см. с. 18)

Наименование	Обозначение сооружений и устройств	
	действующих	проектируемых
3) ВОСП 2,5 Гбит/с (STM-16) с окончанием на 16 трактов STM-1 или 16 трактов 140 Мбит/с		
4) Оконечный пункт ЛП с аппаратурой СП СЦИ (ВОСП 155 Мбит/с/622 Мбит/с/2,5 Гбит/с) с резервированием по схеме 1+1 или 1:1		
3. Промежуточный пункт ЛП с аппаратурой СП СЦИ		
1) ВОСП 155 Мбит/с		
а) с вводом/выводом 1 тракта STM-1		
б) с вводом/выводом 63 трактов 2 Мбит/с		

(Продолжение см. с. 19)

Наименование	Обозначение сооружений и устройств	
	действующих	проектируемых
в) с вводом/ /выводом 3 трактов 34 Мбит/с		
г) с вводом/ /выводом трактов 2 Мбит/с, 34 Мбит/с с кросс- коммутацией на уровне VC-12		
д) регенератор		
2) ВОСП 622 Мбит/с а) с вводом/ /выводом 4 трактов 140 Мбит/с или STM-1		
б) с вводом/ /выводом 126 трактов 2 Мбит/с и 6 трактов 34 Мбит/с		

(Продолжение см. с. 20)

Наименование	Обозначение сооружений и устройств	
	действующих	проектируемых
в) с вводом/ /выводом 2 трактов STM-1 или 140 Мбит/с и 126 трактов 2 Мбит/с		
г) с вводом/ /выводом 2 трактов STM-1 или 140 Мбит/с и 6 трактов 34 Мбит/с		
д) с вводом/ /выводом трактов 2 Мбит/с, 34 Мбит/с с кросс-коммутицией на уровне VC-12		
е) с вводом/ /выводом трактов 140 Мбит/с, STM-1 с кросс-коммутицией на уровне VC-12		
ж) с вводом/ /выводом трактов STM-1 или 140 Мбит/с с кросс-коммутицией на уровне VC-4		

(Продолжение см. с. 21)

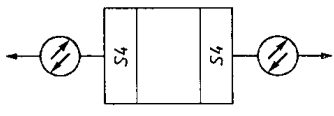
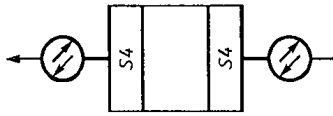
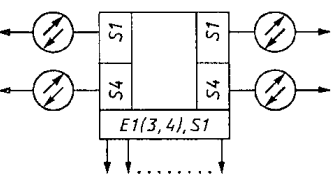
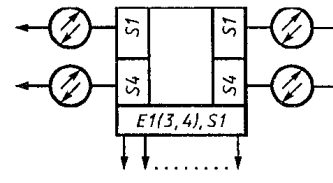
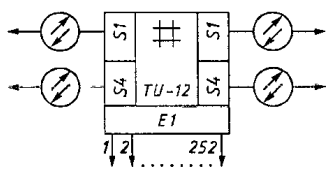
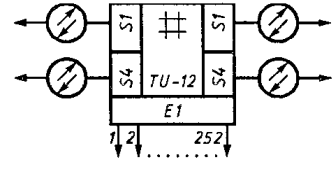
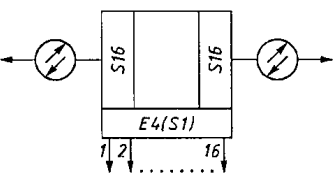
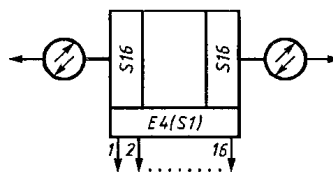
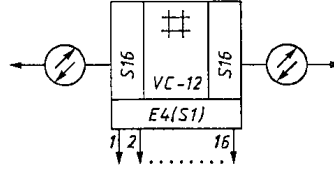
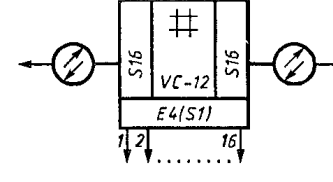
Наименование	Обозначение сооружений и устройств	
	действующих	проектируемых
3) регенератор		
3) ВОСП 155 Мбит/с/622 Мбит/с/(STM-1/STM-4) с вводом/выводом трактов 2 Мбит/с, 34 Мбит/с, 140 Мбит/с, STM-1		
4) ВОСП 155 Мбит/с/622 Мбит/с/(STM-1/STM-4) с вводом/выводом до 252 трактов 2 Мбит/с с кросскоммутацией на уровнях TU-12, TU-2, AU-4		
5) ВОСП 2,5 Гбит/с а) с вводом/выводом 16 трактов 140 Мбит/с или 16 трактов STM-1 или их комбинация		
б) с вводом/выводом трактов 140 Мбит/с, STM-1 с кросскоммутацией на уровне VC-12		

(Продолжение см. с. 22)

Наименование	Обозначение сооружений и устройств	
	действующих	проектируемых
в) с вводом/ выводом трактов 140 Мбит/с, STM-1 с кросс- коммутацией на уровне VC-4		
г) регенератор		
б) Кроссовый коммутатор а) с вводом/ выводом до 256 трактов 140 Мбит/с или STM-1, или до 1024 трактов 34 Мбит/с, или до 16384 трактов 2 Мбит/с или их комбинация с кросскоммутацией на уровнях TU- 12, TU-3, AU-4		
б) с вводом/ выводом до 1024 трактов 140 Мбит/с или STM-1, или их комбинация с кросскоммутацией на уровне AU-4		

(Продолжение см. с. 23)



Стандарт дополнить приложением — 1а:

ПРИЛОЖЕНИЕ 1а  
Справочное

**ПРИМЕРЫ ПРИМЕНЕНИЯ УСЛОВНЫХ ОБОЗНАЧЕНИЙ  
ОКОНЕЧНЫХ И ПРОМЕЖУТОЧНЫХ ПУНКТОВ ЛП С АППАРАТУРОЙ  
СП СЦИ НА СХЕМАХ ОРГАНИЗАЦИИ СВЯЗИ**

1. Система передачи 155 Мбит/с

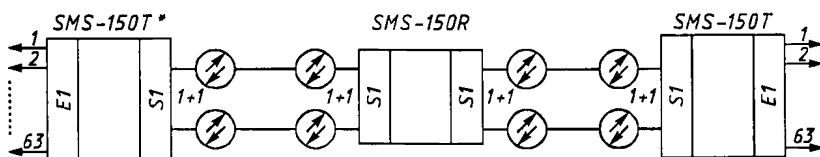

\* Около условного обозначения указывают тип аппаратуры.

Рисунок 1

2. Система передачи 622 Мбит/с



Рисунок 2

(Продолжение см. с. 24)

## 3. Система передачи 2,5 Гбит/с

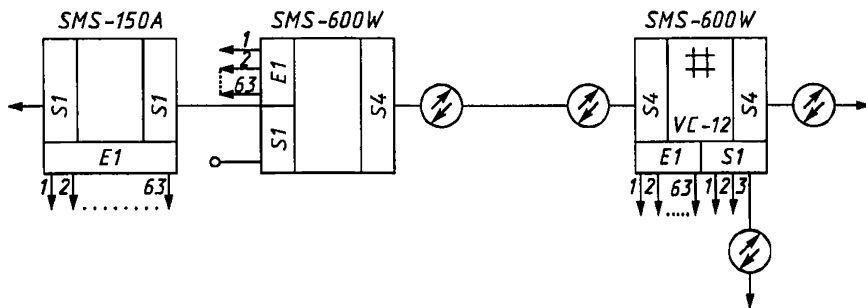

Рисунок 3

(Продолжение см. с. 25)

Приложение 2. Таблицу дополнить наименованиями и номерами:

Наименование	Номер таблицы	Порядковый номер в таблице
Интерфейсы Пункт окончный ЛП с аппаратурой СП СЦИ	10	1
Пункт промежуточ- ный ЛП с аппаратурой СП СЦИ	10	2
	10	3

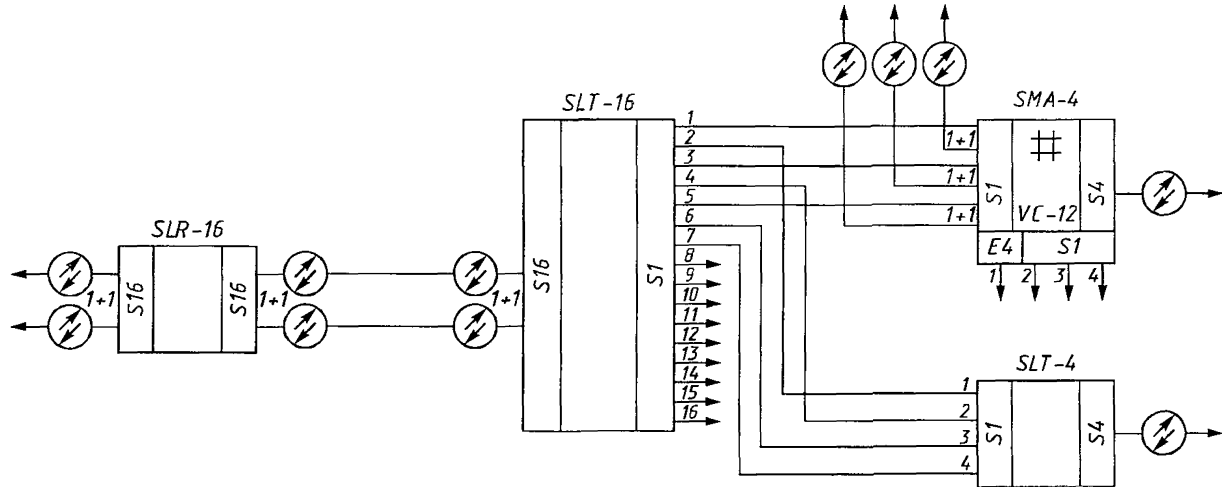
(ИУС № 4 1997 г.)