

ТИПОВОЙ ПРОЕКТ

903-1-288.91

КОТЕЛЬНАЯ С 4 КОТЛАМИ Е-4-1,4Р  
ЗОЛОШЛАКОУДАЛЕНИЕ МЕХАНИЧЕСКОЕ  
ТОПЛИВО – КАМЕННЫЕ И БУРЫЕ УГЛИ  
СИСТЕМА ТЕПЛОСНАБЖЕНИЯ ЗАКРЫТАЯ

АЛЬБОМ 8

ЧАСТЬ 1

ЭМ ЭЛЕКТРООБОРУДОВАНИЕ СИЛОВОЕ

СТР. 2 – 53

**ТИПОВОЙ ПРОЕКТ  
903-1-288.91**

**КОТЕЛЬНАЯ С 4 КОТЛАМИ Е-4-1,4Р. ЗОЛОШЛАКОУДАЛЕНИЕ МЕХАНИЧЕСКОЕ.  
ТОПЛИВО - КАМЕННЫЕ И БУРЫЕ УГЛИ. СИСТЕМА ТЕПЛОСНАБЖЕНИЯ ЗАКРЫТАЯ.**

**АЛЬБОМ 8 ЧАСТЬ 1,2**

**ПЕРЕЧЕНЬ АЛЬБОМОВ**

АЛЬБОМ 1	ПЯСНИТЕЛЬНАЯ ЗАПИСКА.	АЛЬБОМ 8 4.1,2 ЭМ	ЭЛЕКТРООБОРУДОВАНИЕ СИЛОВОЕ.	АЛЬБОМ 18 4.1,2	МОНТАЖНЫЕ ИЗДЕЛИЯ КОНСТРУКТОРСКАЯ ДОКУМЕНТАЦИЯ
АЛЬБОМ 2	РЕШЕНИЯ ТЕПЛОМЕХАНИЧЕСКИЕ. ТМ1 РАСПОЛОЖЕНИЕ ОБОРУДОВАНИЯ. ТМ2 ОБЩЕКОТЕЛЬНЫЕ ТРУБОПРОВОДЫ. ДЕАЭРАЦИОННО-ПИТАТЕЛЬНАЯ УСТАНОВКА. ТМ3 ВОДОНАГРЕВАТЕЛЬНАЯ УСТАНОВКА. ТМ4 УСТАНОВКА ГОРЯЧЕГО ВОДОСНАБЖЕНИЯ.	АЛЬБОМ 9	ЭО ЭЛЕКТРООСВЕЩЕНИЕ.	АЛЬБОМ 19	ЩИТЫ УПРАВЛЕНИЯ ЗАДАНИЕ ЗАВОДУ-ИЗГОТОВИТЕЛЮ
АЛЬБОМ 3	РЕШЕНИЯ ТЕПЛОМЕХАНИЧЕСКИЕ. 41 ТМ5 КОТЛОАГРЕГАТ ТОПЛИВО-КАМЕННЫЕ УГЛИ. ТМ6 ГАЗОСНАБЖЕНИЕ. ВНУТРЕННИЕ УСТРОЙСТВА. 42 ТМ6 КОТЛОАГРЕГАТ. ТОПЛИВО-БУРЫЕ УГЛИ.	АЛЬБОМ 10	АР РЕШЕНИЯ АРХИТЕКТУРНЫЕ. АРИ СТРОИТЕЛЬНЫЕ ИЗДЕЛИЯ. АЗ ЗАЩИТА АНТИКОРРОЗИОННАЯ КОНСТРУКЦИЙ. ГП ГЕНЕРАЛЬНЫЙ ПЛАН. ОС ОРГАНИЗАЦИЯ СТРОИТЕЛЬСТВА.	АЛЬБОМ 20	НИЗКОВОЛЬТНЫЕ КОМПЛЕКТНЫЕ УСТРОЙСТВА ЗАДАНИЕ ЗАВОДУ-ИЗГОТОВИТЕЛЮ
АЛЬБОМ 4	ВП ВОДОПОДГОТОВКА.	АЛЬБОМ 11 4.1,2 КЖ	КОНСТРУКЦИИ ЖЕЛЕЗОБЕТОННЫЕ.	АЛЬБОМ 21 4.1,2	СПЕЦИФИКАЦИЯ ОБОРУДОВАНИЯ. ПОСТАВКА ЗАКАЗЧИКА.
АЛЬБОМ 5	ТП ТОПЛИВОПОДАЧА. ЭШ ЗОЛОШЛАКОУДАЛЕНИЕ.	АЛЬБОМ 12 4.1,2 КЖИ	СТРОИТЕЛЬНЫЕ ИЗДЕЛИЯ.	АЛЬБОМ 22	СПЕЦИФИКАЦИЯ ОБОРУДОВАНИЯ. ПОСТАВКА ПОДРЯДЧИКА.
АЛЬБОМ 6	БЛОКИ ОБОРУДОВАНИЯ. ТМ.Н БЛОКИ ТЕПЛОМЕХАНИЧЕСКОГО ОБОРУДОВАНИЯ В.П. БЛОКИ ВОДОПОДГОТОВКИ.	АЛЬБОМ 13	КМ КОНСТРУКЦИИ МЕТАЛЛИЧЕСКИЕ.	АЛЬБОМ 23	СПРОСНЫЕ ЛИСТЫ.
АЛЬБОМ 7 4.1,2	АВТОМАТИЗАЦИЯ. СС СВЯЗЬ И СИГНАЛИЗАЦИЯ.	АЛЬБОМ 14	ОВ ОТОПЛЕНИЕ И ВЕНТИЛЯЦИЯ. ВК ВОДОПРОВОД И КАНАЛИЗАЦИЯ ВНУТРЕННИЕ	АЛЬБОМ 24	ВЕДОМОСТИ ПОТРЕБНОСТИ В МАТЕРИАЛАХ.
		АЛЬБОМ 15	ВОЗДУХОВОДЫ И ГАЗОХОДЫ КОТЛОАГРЕГАТА. ТОПЛИВО-КАМЕННЫЙ УГОЛЬ. КОНСТРУКТОРСКАЯ ДОКУМЕНТАЦИЯ.	АЛЬБОМ 25 4.1,2	СМЕТЫ НА ТЕПЛОМЕХАНИЧЕСКОЕ ОБОРУДОВАНИЕ.
		АЛЬБОМ 16	ВОЗДУХОВОДЫ И ГАЗОХОДЫ КОТЛОАГРЕГАТА. ТОПЛИВО-БУРЫЙ УГОЛЬ. КОНСТРУКТОРСКАЯ ДОКУМЕНТАЦИЯ.	АЛЬБОМ 26	СМЕТЫ НА РАБОТЫ ПО АВТОМАТИЗАЦИИ, СВЯЗИ И СИГНАЛИЗАЦИИ.
		АЛЬБОМ 17	КОНВЕЙЕР ЛЕНТОЧНЫЙ. КОНСТРУКТОРСКАЯ ДОКУМЕНТАЦИЯ.	АЛЬБОМ 27	СМЕТЫ НА ЭЛЕКТРООБОРУДОВАНИЕ И МОНТАЖНЫЕ РАБОТЫ.
				АЛЬБОМ 28 4.1,2	СМЕТЫ НА СТРОИТЕЛЬНЫЕ РАБОТЫ.
				АЛЬБОМ 29	СМЕТЫ НА САНИТАРНО-ТЕХНИЧЕСКИЕ РАБОТЫ.
				АЛЬБОМ 30	ТЕХНИКО-ЭКОНОМИЧЕСКИЕ ПОКАЗАТЕЛИ. ОБЪЕКТНЫЕ СМЕТЫ.

**ПРИМЕНЕННЫЕ МАТЕРИАЛЫ**

РАЗРАБОТАН:

институтом Харьковский Сантехпроект  
главный инженер института

В.А. Слюсарев 

главный инженер проекта

Л.И. Левонтин 

институтом Харьковский Промстройиниипроект

главный инженер института

Н.Ф. Довгий 

главный инженер проекта

А.П. Школьный 

ТИПОВОЙ ПРОЕКТ 709-9-101.89 СКЛАД МОКРОГО ХРАНЕНИЯ  
ХЛОРИСТОГО НАТРИЯ  $V=40 M^3$

УТВЕРЖДЕН

ТИПОВОЙ ПРОЕКТ 903-9-29.89 БЛОК КОТЕЛЬНО-ВОСПОМОГАТЕЛЬНЫХ  
ПОМЕЩЕНИЙ

И ВВЕДЕН В ДЕЙСТВИЕ

ТИПОВОЙ ПРОЕКТ 907-2-193 ТРУБА ДЫМОВАЯ КИРПИЧНАЯ  $H=30M$ ;  $D_{\text{вн}}=1,2M$   
С НАДЗЕМНЫМ ПРИМЫКАНИЕМ  
ГАЗОХОДОВ ДЛЯ КОТЕЛЬНЫХ УСТАНОВОК

ГПКНИИ „САНТЕХНИИПРОЕКТ“

ТИПОВОЙ ПРОЕКТ 907-02-222 СВЕТОВЫЕ ОГРАЖДЕНИЯ ВЫСОТНЫХ  
ДЫМОВЫХ ТРУБ

ПРОТОКОЛ ОТ 14.06.1991 №24

ТИПОВОЙ ПРОЕКТ 903-9-28.89 СТАЛЬНОЙ БАК-АККУМУЛЯТОР ДЛЯ  
ГОРЯЧЕЙ ВОДЫ  $V=100M^3$

Ведомость чертежей основного комплекта марки ЭМ (начало)

Альбом в часть 1

Лист	Наименование	Примечание
1	Общие данные (начало)	2
2	Общие данные (окончание)	3
3	КТП 2х250 Схема однолинейная принципиальная	4
4	Щит открытый 1щ. Схема однолинейная принципиальная (начало)	5
5	Щит открытый 1щ. Схема однолинейная принципиальная (окончание)	6
6	Щит открытый 2щ. Схема однолинейная принципиальная (начало)	7
7	Щит открытый 2щ. Схема однолинейная принципиальная (окончание)	8
8	Щит открытый 3щ. Схема однолинейная принципиальная (начало)	9
9	Щит открытый 3щ. Схема однолинейная принципиальная (окончание)	10
10	Щит открытый 4щ. Схема однолинейная принципиальная (начало)	11
11	Щит открытый 4щ. Схема однолинейная принципиальная (окончание)	12
12	Щит открытый 5щ. Схема однолинейная принципиальная (начало)	13
13	Щит открытый 5щ. Схема однолинейная принципиальная (продолжение)	14
14	Щит открытый 5щ. Схема однолинейная принципиальная (продолжение)	15
15	Щит открытый 5щ. Схема однолинейная принципиальная (окончание)	16
16	Щит открытый 6щ. Схема однолинейная принципиальная (начало)	17
17	Щит открытый 6щ. Схема однолинейная принципиальная (продолжение)	18
18	Щит открытый 6щ. Схема однолинейная принципиальная (продолжение)	19
19	Щит открытый 6щ. Схема однолинейная принципиальная (окончание)	20
20	1ПР.3ПР.Распределительная сеть ~380/220в Схема однолинейная принципиальная(начало)	21

Лист	Наименование	Примечание
21	1ПР.3ПР.Распределительная сеть ~380/220в Схема однолинейная принципиальная (окончание)	22
22	Щит открытый 1щ.(2щ,3щ,4щ)Схема подключения.	23
23	Щит открытый 5щ.Схема подключений (начало)	24
24	Щит открытый 5щ.Схема подключений(окончание)	25
25	Щит открытый 6щ.Схема подключений.	26
26	Щкаф 1щ.Схема подключений.	27
27	Ящик 33Я (60Я).Схема подключения	28
28	1К7(2к7,3к7,4к7)Скреперно-ковшовый подъемник.Схема подключения.	29
29	Кабельный журнал (начало)	30
30	Кабельный журнал(окончание)	31
31	План расположения электрооборудования и прокладки кабелей на атм.0.000	32
32	План расположения электрооборудования и прокладки кабелей на атм.3.600	33
33	План расположения электрооборудования и прокладка кабелей на атм.7.200	34
34	Механизмы топливоподачи.План расположения электрооборудования и прокладки кабелей	35
35	План расположения электрооборудования и прокладки кабелей. Разрезы.	36
36	План расположения электрооборудования и прокладки кабелей. Спецификация(Начало)	37
37	План расположения электрооборудования и прокладки кабелей.Спецификация(окончание)	38
38	Трубозаготовительная ведомость(начало)	39
39	Трубозаготовительная ведомость(продолжение)	40
40	Трубозаготовительная ведомость(окончание)	41
41	ведомость заполнения труб кабелями	42
42	Прокладка труб на атм. 0.000 Расположение одорудования в электропомещении	43
43	Прокладка труб на атм. 3.600	44
44	Прокладка труб на атм. 7.200	45
45	Механизмы топливоподачи. Прокладка труб	46
46	Заземление (начало)	47
47	Заземление(окончание)	48
48	механизмы топливоподачи. Заземление	49
49	внутриплощадочные кабельные сети	50
50	1к1(2к1,3к1,4к1)-Этмосос.Схема электрическая принципиальная	54
51	1к2(2к2,3к2,4к2)-Дутьевой вентилятор.Схема электрическая принципиальная	55
52	1к3(2к3,3к3,4к3)-Вентилятор возврата уноса.Схема электрическая принципиальная	56

Лист	Наименование	Примечание
53	1к4(2к4,3к4,4к4)-Решетка.Схема электрическая принципиальная	57
54	1к5(1к6,2к5,2к6,3к5,3к6,4к5,4к6)-Задвигатель	58
	Схема электрическая принципиальная	
55	1к7(2к7,3к7,4к7)-скреперно-ковшовый подъемник	59
	Схема электрическая принципиальная(начало)	
56	1к7(2к7,3к7,4к7)-Скреперно-ковшовый подъемник	60
	Схема электрическая принципиальная(продолжение)	
57	1к7(2к7,3к7,4к7)-Скреперно-ковшовый подъемник.	61
	Схема электрическая принципиальная(окончание)	
58	Мех.1(2)-Сетевой насос.Схема электрическая принципиальная.	62
59	Мех.3(4,5)-питательный насос.Схема электрическая принципиальная.	63
60	Мех.6(7)-Лодопиточный насос.Схема электрическая принципиальная	64
61	Мех.8(9,10)-насос горячего водоснабжения.	65
	Схема электрическая принципиальная.	
62	Мех.11(12)-Насос рабочей воды	66
	Схема электрическая принципиальная	
63	Мех.15(16)Насос охлажденной воды	67
	Схема электрическая принципиальная	
64	Мех.18(19)-перекачивающий насос.Схема электрическая принципиальная	68
	Схема электрическая принципиальная	
65	Мех.24-Задвигка на горячей воде.Схемы электрическая принципиальная и подключения.	69
66	Мех.26(27)-ВПУ.Насос исходной воды	70
	Схема электрическая принципиальная	

Типовой проект разработан в соответствии с действующими нормами и правилами и предусматривает мероприятия, обеспечивающие пожарную безопасность при эксплуатации здания.  
 Главный инженер проекта *Л.М. Левантин*.

Привязан:

ИНВ.№

903-1-288.91 ЭМ

Котельная с 4 котлами Е-4-1,4Р Золошлакоулавлиюще механическое

Главный корпус

Общие данные (начало)

Тарьковский Сантехпроект

Лист 1 из 53

Ведомость чертежей основного комплекта марки ЭМ (окончание)

Лист	Наименование	Примечание
67	Мех. 31 (32) - ВПУ. Подкачивающий насос Схема электрическая принципиальная.	71
68	Мех. 34 (35, 21) - Насос-дозатор. Схема Электрическая принципиальная и подключений.	72
69	Мех. 36 - Вентиль подпиточный. Схема Электрическая принципиальная.	73
70	П-1. Приточный вентилятор. Схема Электрическая принципиальная и подключений.	74
71	В1 (П3) Вентилятор. Схема электрическая принципиальная и подключений.	75
72	Аварийная сигнализация. Схема Электрическая принципиальная (начало)	76
73	Аварийная сигнализация. Схема электри- ческая принципиальная (окончание).	77
74	Механизмы топливоподачи. Схема управ- ления функциональная.	78
75	Механизмы топливоподачи. Схема управления принципиальная (начало)	79
76	Механизмы топливоподачи. Схема управления принципиальная (окончание)	80
77	Мех. 41 (42) - Дробилка. Схема электричес- кая принципиальная и подключений	81
78	Мех. 43 - Ленточный конвейер. Схема электри- ческая принципиальная и подключений	82
79	Мех. 44 (45...50) - Плужковый сбрасыватель. Схема электрическая принципиальная и подключений.	83
80	Мех. 60 (33) - Насос загрязненных вод. Схема электрическая принципиальная	84
81	Мех. 61 - Вентиль дренажной завесы Схема электрическая принципиальная и подключений.	85
82	Мех. 62 - Вентиль гидрообеспыливания Схема электрическая принципиальная и подключений.	86
83	П2 - Приточный вентилятор. Схема электрическая принципиальная подключений.	87
84	Механизмы топливоподачи. Схема сигна- лизации принципиальная (начало)	88
85	Механизмы топливоподачи. Схема сигнализации принципиальная (окончание)	89

Ведомость ссылочных и прилагаемых документов

Обозначение	Наименование	Примеч.
	<b>Ссылочные документы</b>	
ОСТ 160.800.485 - 84	Устройства комплектные на напряже- ние до 1000В, состав и оформление проектной документации, передавае- мой предприятию изготовителю	
ОЛМ. 684.000 - 89	Комплектные устройства на напряже- ние до 1000В. Формализованный язык запи- си аппаратов и приборов. Инструкция.	
ОЛМ. 684.003 - 89	Формализованный язык записи типовых комплектных устройств блоков и панелей управления НКУ.	
ОЛХ 684.002 - 82	Устройства комплектные низковольтные управления электродвигателями. Руко- водящие материалы по проектированию	
ОЛХ 684.009 - 88	Электрические аппараты и приборы токоограничивающие	
РД 34.21.122.87	Инструкция по устройству молниезащиты зданий и сооружений	
Рабочий проект ОЛХ. 084.214-86 ВНИИР, г. Чебоксары	Нормализованная серия блоков управ- ления асинхронными двигателями с короткозамкнутым ротором Б5030	
5.407-11	Заземление и зануление электроета- нов.	ВНИИТЭП
шифр 2432	Технические решения	
5.407-43	Уст-ка распределительных шкафов серии ПРП	
5.407-54	Установка одиночных магнитных пускателей серии ПМЛ (исполнение УР5У)	
5.407-63	Прокладка проводов и кабелей в полиетилено- вых трубах в производственных помещениях	
5.407-64	Установка одиночных навесных и про- тяжных ящиков, коробок с зажимами, щитков освещения и токоподводы	
5.407-77	Установка кнопок ПКЕ, ПКУС, переключе- телей ПП, сигнальных приборов и авто- матов АП 50Б	
5.407-84	Установка комплектов из 2х и 3х магнитных пускателей серии ПМЛ	
5.407-88	Установка конструкций для прок- ладки кабелей.	
5.407-115	Устройство комплектных гибких токоподводов К электроталам 0,25-8 тонн.	
5.407-117	Установка ящиков с рубильниками и предохранителями	
	<b>Прилагаемые документы</b>	
903-1-288.91ЭМ.Н	Низковольтные комплектные устройства Задание заводу-изготовителю	Альбом 20
903-1-288.91ЭМ.10	КТП 2х250кВА Опрасный лист	Альбом в части 1
903-1-288.91ЭМ.001, ЭМ.011	Спецификация оборудования поставка заказчика поставка подрядчика	Альбомы 21, 22.
903-1-288.91ЭМ.ПЗ	Пояснительная записка	Альбом 1
903-1-288.91ЭМ.ВБ	Ведомость электромонтажных конструк- ций, подлежащих изготовлению в МЭЗ	Альбом в части 1
903-1-288.91ЭМ.ВВ	Ведомость изделий и материалов для изготов- ления электроизоляционных конструкций с деталей в МЭЗ	Альбом в части 2
903-1-288.91ЭМ.ВМ	Ведомость потребности в материалах	Альбом 24

№ п/п	Перечень видов работ, для которых необходимо составить акты освидетельствования скрытых работ согласно СНиП 3.01.01-85
1	Монтаж постоянных стоек электрических сетей проводок, требующих заделки борозд шпательвертел
2	Укладка и монтаж труб в подливке пола
3	Прокладка кабелей в траншее, защита кирпичом
4	Устройство наружного заземления

Указания по привязке проекта

1. При привязке необходимо решить вопросы внешнего электроснабжения.
2. Заполнить данные в прямоугольничках на чертежах.
3. Внутриплощадочные кабельные сети 0,4 кВ выполняются при привязке с учетом данных приведенных на листе 49, для условий генерального плана конкретной площадки строительства.
4. Способ выполнения заземляющих устройств решается при привязке в зависимости от местных условий в соответствии с требованиями технических решений шифр 2432 „Детали молниезащиты и заземления промышленных зданий с использованием строительных конструкций в качестве заземляющих устройств.“
5. Молниезащиту котельной выполнить по III категории-молниеприемная сетка и опуски по РД-34.21.122-87 предусмотрены в строительной части альбома 13.
6. Указания по монтажу электроаппаратуры, электропроводок силовой сети, заземления приведены на соответствующих чертежах.

Привязан:

Инв. №

ГИП	Левонян	И.И.	И.И.	903-1-288.91-ЭМ	Котельная с 4 котлами Е-4-14Р Золотокоудаление механическое	Стадия	Лист	Листов
П. спец.	Мороз	И.И.	И.И.					
Нач. отд.	Едгусиенко	И.И.	И.И.					
Н. контр.	Барщев	И.И.	И.И.					
П. спец.	Амброзова	И.И.	И.И.	Главный корпус	Р	2		
Нач. гр.	Сулгачева	И.И.	И.И.					
Инж.	Усова	И.И.	И.И.	Общие данные (окончание)				Хорьковский Сайт: хпроект

Альбом часть 1

Трансформатор обозначение тип напряжение, кВ мощность, кВА
Сборные шины
Измерительные приборы
Защитный аппарат тип I ном, А данные расцепителя
Трансформатор тока коэффициент трансформации
Аппарат на вводе 6/10/кВ

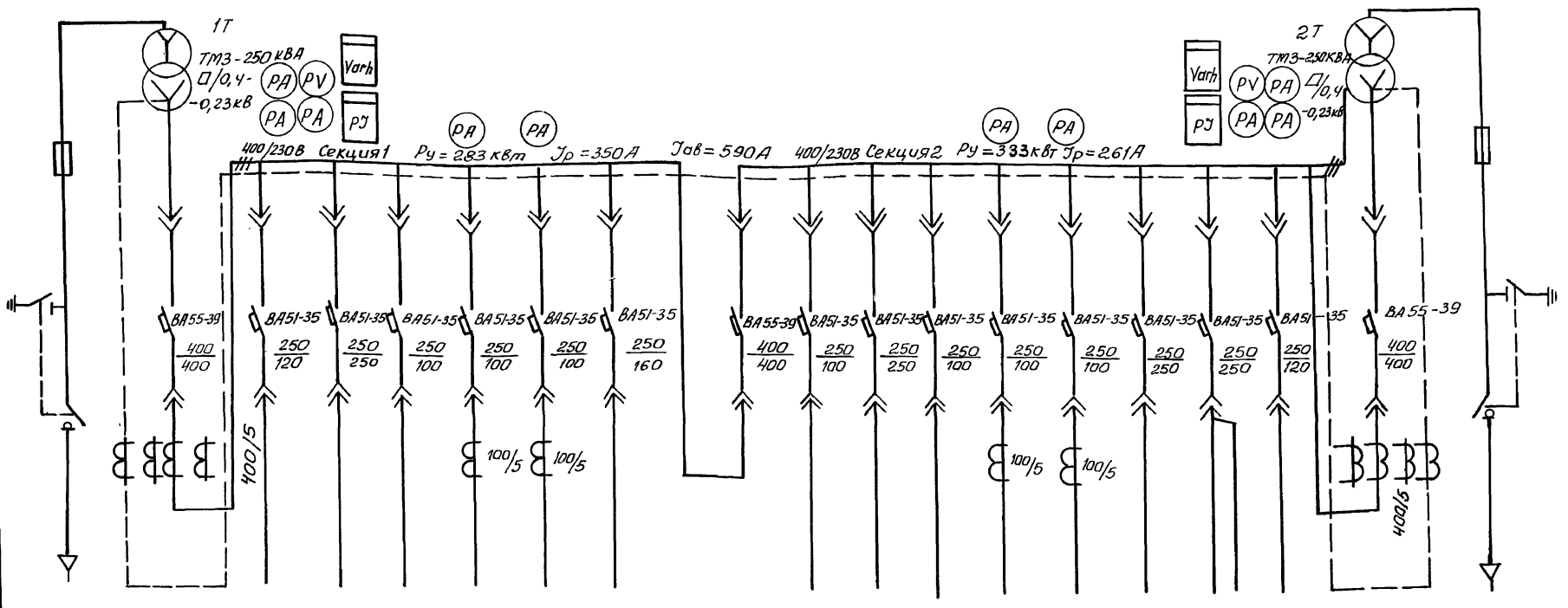

Номер шкафа		1			2				3					4					
Тип шкафа	ШВВ-2	ШНВ-1			ШНС-1				ШНЛ-2					ШНВ-1				ШВВ-2	
Номер линии		В1	1	2	3	4	5	6	С	7	8	9	10	11	12	13	14	В2	
Трас. линии			100	116		87	87	36		-	116	11	87	87	63	85,138	100		
марка и сечение проводника или тип и номинальный ток шинпровода			3x70+1x25	2(3x70+1x25)		3x35+1x16	3x35+1x16	3x70+1x25			1(3x70+1x25)	3x35+1x16	3x35+1x16	3x35+1x16	3x95+1x35	3x70+1x25	3x70+1x25		
Назначение линии	Ввод □ кВ	Ввод от трансформатора 1Т	щит 5Щ конденсаторная установка УК2-0,4-0,66 3/У3	Резерв	Щит 1Щ котел №1	Щит 2Щ котел №2	МЩО рабочее освещение	Секционный выключатель	Резерв	Щит 5Щ	МЩО аварийное освещение	Щит 3Щ котел №3	Щит 4Щ котел №4	Щит 6Щ	1ПР, -2ПР	щит конденсаторная установка 2ЩК УК2-0,4-0,66 3/У3	Ввод от трансформатора 2Т	Ввод □ кВ	

Подстанция трансформаторная комплектная  
мощностью 2x250 кВА Биробиджанского  
трансформаторного завода (ТУ16-674.029-84)

903-1-288.91-ЭМ	
Котельная с 4 котлами Е-4-1,4Р Золотолокаудаление механическое	
Привязан:	Нач. отд. Евтушенко Н. Кондр. Борщев Гл. спец. Андросова Нач. гр. Стяжачева Инж. Чсова
Главный корпус	Лист 3
КТП-2x250. Схема одноступенчатая принципиальная	Харьковский Сантехпроект

Альбом в часть 1

Распределительное устройство	Аппарат отходящей линии (ввода) обозначение тип I ном, А расцепитель или плавкая вставка, А	Пусковой аппарат обозначение тип I ном, А расцепитель или плавкая вставка, А уставка теплового реле, А	Кабель, провод				Труба		Электроприемник			
			Обозначение	Марка	Количество жил и сечение	Длина, м	Обозначение на плане	Длина, м	Обозначение	Руст или Р ном кВт	I расч. или I ном Тлукт А	Наименование, тип, обозначение чертежа принципиальной схемы
1Щ			1	Щ-Н	АВВГ (3x35+1x16)	15				57	87	Ввод КТП шкаф Н. Н. №2
		Б 5130-3874 УХЛЧ 80 63	2	1К1-Н1	АВВГ (3x35+1x16)	57			1К7	30	56,3 / 394	Дымосос 4А 180 МЧ ал. В ч. 2 лист 50
			2	1К1-К2	АВВГ (4x2,5)	56			1К1-СА1			Выключатель пакетный ПБ 2 - 16 ал. В ч. 2, лист 50
		Б 5130-3474Г УХЛЧ 31,5 25	2	1К2-Н1	АВВГ (3x6+1x4)	34			1К2	11		Вентилятор 4А М160 S6У3 ал. В ч. 2, лист 51
			2	1К2-К2	АКВВГ (4x2,5)	30			1К2-СА1			Выключатель пакетный ПБ 2 - 16 ал. В ч. 2 лист 51
		Б 5130-2974 УХЛЧ 10 8	2	1К3-Н1	АВВГ (4x2,5)	55			1К3	3	7,9 / 59,2	Вентилятор возврата чистоты А02-34-208 ал. В ч. 2 лист 52
			2	1К3-К2	АКВВГ (4x2,5)	55			1К3-СА1			Выключатель пакетный ПБ 2 - 16 ал. В ч. 2 лист 52
			2	1К3-К4	АКВВГ (10x2,5)	6						2 щ, ал. В ч. 1 лист 22
			2	1К3-К5	АКВВГ (10x2,5)	18						шкаф 1ш ал. В ч. 2 лист 26
		Б 5130-2874 Г УХЛЧ 8 6	2	1К4-Н1	АВВГ (2x2,5)	40			1К4	2,2	4,5	Решетка котла 2 П Н - 112 L2 ал. В ч. 2 лист 53
			2	1К4-К2	АКВВГ (4x2,5)	39			1К4-СА1			Выключатель пакетный ПБ 2 - 16 ал. В ч. 2 лист 53
		Б 5130-2674 УХЛЧ 5 5	2	1К5-Н1	АВВГ (4x2,5)	43			1К5	1,1	3 / 12	Забрасыватель 4А 80 В 6 М 3001 ал. В ч. 2 лист 54
			2	1К5-К2	АКВВГ (4x2,5)	42			1К5 СА1			Выключатель пакетный ПБ 2 - 16 ал. В ч. 2 лист 54
		Б 5130-2874 УХЛЧ 5 4	2	1К6-Н1	АВВГ (4x2,5)	45			1К6	1,1	3 / 12	Забрасыватель 4А 80 В 6 М 3001 ал. В ч. 2 лист 54
		2	1К6-К2	АКВВГ (4x2,5)	44			1К6 СА1			Выключатель пакетный ПБ 2 - 16 ал. В ч. 2 лист 54	

Данные о трубах см. трубозаготовительную ведомость листы ЭМ-38 ÷ ЭМ-40

Распределительное устройство	Аппарат отходящей линии (ввода) обозначение тип I ном, А расцепитель или плавкая вставка, А	Пусковой аппарат обозначение тип I ном, А расцепитель или плавкая вставка, А уставка теплового реле, А	Кабель, провод				Труба		Электроприемник			
			Обозначение	Марка	Количество жил и сечение	Длина, м	Обозначение на плане	Длина, м	Обозначение	Руст или Р ном кВт	I расч. или I ном Тлукт А	Наименование, тип, обозначение чертежа принципиальной схемы
1Щ		Б 5130 3474Г УХЛЧ 31,5 25	2	1К7-Н1	АВВГ (3x4+1x2,5)	56				8,5	20,2 / 131,2	Скреперно-ковшевой подметчик ЧАМС В 2 М 6 У 3 ал. В ч. 2 лист 56
			2	1К7-Н2	АВВГ (2x2,5)	56			1К7-УВ			Электромагнитный тормоз ал. В ч. 2 лист 56
			2	1К7-К3	АКВВГ (7x2,5)	35			1К7-ЯК1			Ящик клеммный ал. В ч. 1 лист 22
			2	1К7-К4	АКВВГ (5x2,5)	45			1К7-ЯК2			Ящик клеммный ал. В ч. 1 лист 22
			2	1К7-К5	АКВВГ (7x2,5)	50			1К7-ЯК3			Ящик клеммный ал. В ч. 1 лист 22
		Ящик клеммный а У615 1К7-ЯК1	2	1К7-К7	АПВ 3(1x2,5)	20	Т20x2,5	5	1К7-СВ7, СВ8			Пост управления ПКЕ 222-2У2 ал. В ч. 1 лист 22
			2	1К7-К8	АПВ 3(1x2,5)	45	Т20x2,5	12	1К7-СВ3			Кнопка управл. "Стоп" ПКУ 15-21. III-54У2 ал. В ч. 1 лист 22
			2	1К7-К9	АПВ 4(1x2,5)	100	Т20x2,5	22	1К7-СВ4			Кнопка управл. "Стоп" ПКУ 15-21. III-54У2 ал. В ч. 1 лист 22
			2	1К7-К14	АКВВГ (7x2,5)	33	Т20x2,5	30	1К7-ЯК2			Ящик клеммный ал. В ч. 1 лист 22
			2	1К7-К15	АКВВГ (7x2,5)	17			1К7-ЯК3			Ящик клеммный ал. В ч. 1 лист 22
		Ящик клеммный У615 а 1К7-ЯК2	2	1К7-К10	АПВ 4(1x2,5)	10			1К7-СВ1			Выключатель конечный ал. В ч. 1 лист 22
			2	1К7-К11	АПВ 4(1x2,5)	10			1К7-СВ2			Выключатель конечный ал. В ч. 1 лист 22

Продолжение см. лист 5

<b>903-1-28891-ЭМ</b>			
Котельная с 4 котлами Е-4-1,4Р Залашлакоудаление механическое			
Главный корпус		Стдия	Лист
		Р	4
Щит открытый 1Щ. Схема однолинейная принципиальная (начало)		Харьковский Сантехпроект	
25030-10 6			

Привязан:

Нач. авт.	Евтушенко
Н. контр.	Борщев
гл. спец.	Амбросова
Нач. гр.	Сухачева
инж.	Усова
инж.	Амвур

Взам инв. № Лист и дата Шт. №

Альбом в часть 1

распределительное устройство	Аппарат отходящей линии (ввод) Обозначение. Тип	Пусковой аппарат Обозначение. Тип	Кабель, провод			Труба		Электроприемник				
			Обозначение	Марка	Количество жил и сечение	Длина, м	Обозначение на плане	Длина, м	Обозначение	Р. уст. или Р. ном.	Раск. или У. ном.	Наименование тип, обозна ч. чертежа принципиальной схемы
1Щ	У ном. А расцепитель или плавкая вставка А	У ном. А расцепитель или плавкая вставка А	1К7К12	АПВ	4(1x2,5)	18			1К7-	-	-	Выключатель конечный ал. В ч.1 лист 22
									1К7-			Выключатель переподъема ал. В ч.1 лист 22
									1К7-			Кнопка управления ПКУ15-2.1.11.5492 ал. В ч.1 лист 22
									1К7-			Кнопка управления ПКУ15-2.1.11-5492 ал. В ч.1 лист 22
									1К7-			Выключатель конечный ал. В ч.1 лист 22
									1К7-			Выключатель конечный ал. В ч.1 лист 22
			1К7К13	АПВ	4(1x2,5)	18						
			1К7К16	АПВ	4(1x2,5)	50						
			1К7К17	АПВ	4(1x2,5)	36						
			1К7К18	АПВ	4(1x2,5)	25	Т20x2,5	5				
			1К7К19	АПВ	4(1x2,5)	25	Т20x2,5	5				

Ящик клеммный У615 в 1К7ЯК3

Потребность кабелей и проводов

Число и сечение жил напряжение	марка,				
	АВВГ	АКВВГ	АПВ		
2x2,5 - 0,66	96				
4x2,5 - 0,66	143				
3x4 + 1x2,5-0,66	56				
3x6 + 1x4-0,66	34				
3x35 + 1x16-0,66	72				
		272			
		266			
4x2,5		45			
5x2,5		135			
7x2,5		18			
10x2,5					
1x2,5 - 0,38			357		

Потребность труб

Обозначение по стандарту	Диаметр по стандарту мм	Длина м
Т 20x2,5	20	79

Обозначение по стандарту	Диаметр по стандарту мм	Длина м

Ш.м. и л.м. Подпись и дата. Взам. инв.з.

903-1-288.91-ЭМ

Котельная с 4 котлами Е-4-1,4Р Золошлакоудаление механическое

Главный корпус

Щит открытый Щ. Схема однолинейная принципиальная (окончание)

Ларьковский Сантехпроект

25030-10 7

Привязан:

Нач. отд. Евтушенко  
Н. контр. Борщев  
Гл. спец. Амбросова  
Нач. гр. Стукачев  
Инж. Котречко  
Инж. Амбур

Стация Лист Листов  
Р 5

Альбом в частях

Распределительное устройство	Аппарат отходящей линии (ввода) обозначение тип I ном. А расцепитель или плавкая вставка А	Участок сети I	Участок сети II	Кабель, провод				Труба		Электроприемник				
				Обозначение	Марка	Кол-во жил и сечение	Диаметр	Обозначение на плане	Диаметр	Обозначение	Руст. или Р. ном. кВт	I расц. или I ном. А	Наименование тип, обозначение чертежа принципиальной схемы	
2Щ				1	2Щ-Н	АВВГ	1(3x39+1x16)	16				57	87	Ввод КТП шкафа Н.Н. №2
		Б 5130-3874 УХЛЧ 80 63		2	2К1-Н1	АВВГ	1(3x35+1x16)	62		2К1	30	56,3	394	Дымосос 4АМВ0М4 ал. 8,4,2 лист 50
				2	2К1-К2	АКВВГ	1(4x2,5)	61		2К1-СА1				Выключатель пакетный ПВ2-76 ал. 8,4,2 лист 50
		Б 5130-3474 ГУХЛЧ 31,5 25		2	2К2-Н1	АВВГ	1(3x6+1x4)	46		2К2	11	22,6	195,6	Вентилятор 4АМ160 S693 ал. 8,4,2 лист 51
				2	2К2-К2	АКВВГ	1(4x2,5)	38		2К2-СА1				Выключатель пакетный ПВ2-16 ал. 8,4,2 лист 51
		Б 5130-2974 УХЛЧ 10 8		2	2К3-Н1	АВВГ	1(4x2,5)	62		2К3	3	7,9	59,2	Вентилятор возврата уноса А02-31-208 ал. 8,4,2 лист 52
				2	2К3-К2	АКВВГ	1(4x2,5)	62		2К3-СА1				Выключатель пакетный ПВ2-16 ал. 8,4,2 лист 52
				2	2К3-К4	АКВВГ	1(7x2,5)	3						3Щ, ал. 8,4,1 лист 22
		Б 5130-2874 ГУХЛЧ 8 6		2	2К4-Н1	АВВГ	1(2x2,5)	45		2К4	2,2	4,5		Решетка котла 2 ПН-112 L 2 ал. 8,4,2 лист 53
				2	2К4-К2	АКВВГ	1(4x2,5)	44		2К4-СА1				Выключатель пакетный ПВ2-16 ал. 8,4,2 лист 53
		Б 5130-2674 УХЛЧ 5		2	2К5-Н1	АВВГ	1(4x2,5)	49		2К5	1,1	3	12	Забросыватель 4АВ086М3001 ал. 8,4,2 лист 54
				2	2К5-К2	АКВВГ	1(4x2,5)	48		2К5-СА1				Выключатель пакетный ПВ2-16 ал. 8,4,2 лист 54
		Б 5130-2674 УХЛЧ 5 4		2	2К6-Н1	АВВГ	1(4x2,5)	51		2К6	1,1	3	12	Забросыватель 4АВ086М3001 ал. 8,4,2 лист 54
				2	2К6-К2	АКВВГ	1(4x2,5)	50		2К6-СА1				Выключатель пакетный ПВ2-16 ал. 8,4,2 лист 54

Данные о трубах см. трубозаготовительную ведомость листы ЭМ-38 ÷ ЭМ-40

Распределительное устройство	Аппарат отходящей линии (ввода) обозначение тип I ном. А расцепитель или плавкая вставка А	Участок сети I	Участок сети II	Кабель, провод				Труба		Электроприемник				
				Обозначение	Марка	Кол-во жил и сечение	Диаметр	Обозначение на плане	Диаметр	Обозначение	Руст. или Р. ном. кВт	I расц. или I ном. А	Наименование тип, обозначение чертежа принципиальной схемы	
2Щ														
		Б 5430-3474 ГУХЛЧ 31,5 25		2	2К7-Н1	АВВГ	1(3x4+1x2,5)	62		2К7	8,5	20,2	131,2	Окислительный под-етник 4АМ132М6У3 ал. 8,4,2 лист 55
				2	2К7-Н2	АВВГ	1(2x2,5)	62		2К7-УВ				Электромагнитный тормоз ал. 8,4,2 лист 55
				2	2К7-К3	АКВВГ	1(7x2,5)	45		2К7-ЯК1				Ящик клеммный ал. 8,4,1 лист 22
				2	2К7-К4	АКВВГ	1(5x2,5)	53		2К7-ЯК2				Ящик клеммный ал. 8,4,1 лист 22
				2	2К7-К5	АКВВГ	1(7x2,5)	56		2К7-ЯК3				Ящик клеммный ал. 8,4,1 лист 22
		Ящик клеммный У615		2	2К7-К7	АПВ	3(7x2,5)	20	т20x2,5	5	2К7-СВ7, СВ8			Пост управления ПКЕ 222-2 У2 ал. 8,4,1 лист 22
		2К7-ЯК1		2	2К7-К8	АПВ	3(1x2,5)	45	т20x2,5	12	2К7-СВ3			Кнопка управления "Стоп" ПКУ-15-21.11-54У2 ал. 8,4,1 лист 22
				2	2К7-К9	АПВ	4(1x2,5)	100	т20x2,5	22	2К7-СВ4			Кнопка управления "Стоп" ПКУ-15-21.11-54У2 ал. 8,4,1 лист 22
				2	2К7-К10	АКВВГ	1(7x2,5)	33	т20x2,5	30	2К7-ЯК2			Ящик клеммный ал. 8,4,1 лист 22
				2	2К7-К13	АКВВГ	1(7x2,5)	17			2К7-ЯК3			Ящик клеммный ал. 8,4,1 лист 22
		Ящик клеммный У615		2	2К7-К10	АПВ	4(1x2,5)	10			2К7-СВ1			Выключатель конечный ал. 8,4,1 лист 22
		2К7-ЯК2		2	2К7-К11	АПВ	4(1x2,5)	10			2К7-СВ2			Выключатель конечный ал. 8,4,1 лист 22

Продолжение см. лист 7

903-1-288.91-ЭМ

Котельная с 4 котлами Е-4-14Р  
Золотка каудаление механическое

Главный корпус

Щит открытый 2Щ Схема  
одномейная принципи-  
альная (начало)

Харьковский  
Сантехпроект

Стандарт Лист 6

25030-10 8

ЦНБ и дата Подп и дата Взам инв.ч



Альбом в части 1

Распределительные устройства	Аппарат отходящих линий (ввод) Обозначение тип У ном. А расчетитель или плавкая вставка	Пусковой аппарат Обозначение Тип У ном. А расчетитель или плавкая вставка установка теплового реле	Участок сети 2	Кабель, провод				Труба		Электроприемник		
				Обозначение	Марка	Количество жил и сечение	Длина м	Обозначение на плане	Длина м	Обозначение	Р.уст. или Р.ном кВт	У расч или У ном А
2Щ				2 2К7К12	АПВ	4(1x2,5)	18			2К7-СВ6		Выключатель конечный ал. в 4.1 лист 22
				2 2К7К13	АПВ	4(1x2,5)	18			2К7-СВ3		Выключатель переподъема ал. в 4.1 лист 22
			Щиток элементный 4615 в 2К7-ЯК3		2 2К7К16	АПВ	4(1x2,5)	50			2К7-СВ5	Кнопка управления ПКУ15-2,III-54У2 ал. в 4.1 лист 22
					2 2К7-КЯ	АПВ	4(1x2,5)	36			2К7-СВ8	Кнопка управления ПКУ15-2,III-54У2 ал. в 4.1 лист 22
					2 2К7К18	АПВ	4(1x2,5)	25	Т20x2,5	5	2К7-СВ4	Выключатель конечный ал. в 4.1 лист 22
					2 2К7К19	АПВ	4(1x2,5)	25	Т20x2,5	5	2К7-СВ5	Выключатель конечный ал. в 4.1 лист 22

Потребность кабелей и проводов

Число и сечение жил А напряжение	Марка									
	АВВГ	АКВВГ	АПВ							
2x2,5 - 0,66	107	—	—							
4x2,5 - 0,66	162	—	—							
3x4 + 1x2,5 - 0,66	62	—	—							
3x6 + 1x2,5 - 0,66	46	—	—							
3x35 + 1x16 - 0,66	78	—	—							
4x2,5	—	306	—							
5x5,2	—	53	—							
7x2,5	—	154	—							
1x2,5 - 0,38	—	—	357							

Потребность труб

Обозначение по стандарту	Диаметр по стандарту мм	Длина м
Т20x2,5	20	79

Обозначение по стандарту	Диаметр по стандарту мм	Длина м

Циф. и подл. Подл. и дата. Взам. инв.х

903-1-288.91 ЭМ

Нач. отд. Евтушенко  
Н. контр. Борщев  
Гл. спец. Андросова  
Нач. гр. Стукачев  
Инж. Катренко  
Инж. Андур

Котельная с котлами Е-4-1,4Р  
Золотолагодальное механическое

Главный корпус

Щит открытый 2Щ. Схема однолинейная принципиальная (окончание)

Стация Лист Листов  
Р 7

Харьковский Сантехпроект

Альбом в части 1

Распределительное устройство	Аппарат отходящей линии (ввода) Обозначение Тип I ном. А расцепитель или плавкая вставка, А	Пусковой аппарат обозначение Тип I ном. А расцепитель или плавкая вставка, А Уставка теплового реле, А	Участок сети	Кабель, провод				Труба		Электроприемник				
				Обозначение	Марка	Количество жил и сечение	Диаметр	Обозначение на плане	Диаметр	Обозначение	Р.уст. или Р.ном. кВт.	I расц. или I ном. А	Наименование, тип, обозначение чертежа принципиальной схемы	
Щц			1	3Щ-Н	АВВГ	1(3x35+1x16)	15				57	87	Ввод КТП шкаф Н.Н.НЗ	
		65130 3874 УХЛ4 80 63	2	3К1-Н1	АВВГ	1(3x35+1x16)	67			3К1	30	56,3 394	Выключатель 4А 780 М4 ал.8.4.2 лист 50	
			2	3К1-К2	АКВВГ	1(4x2,5)	66			3К1-СА1			Выключатель пакетный ПВ2-16 ал.8.4.2 лист 50	
		65130-3474ГУХЛ4 31,5 25	2	3К2-Н1	АВВГ	1(3x6+1x4)	52			3К2	11	22,6 735,6	Вентилятор ЧАМ 16056У3 ал.8.4.2 лист 51	
			2	3К2-К2	АКВВГ	1(4x2,5)	44			3К2СА1			Выключатель пакетный ПВ2-16 ал.8.4.2 лист 51	
		65130-2974 УХЛ4 10 8	2	3К3-Н1	АВВГ	1(4x2,5)	67			3К3	3	1,9 59,2	Вентилятор Возврата уноса Я02-31-208 ал.8.4.2 лист 52	
			2	3К3-К2	АКВВГ	1(4x2,5)	67			3К3-СА1			Выключатель пакетный ПВ2-16 ал.8.4.2 лист 52	
				2	3К3-К4	АКВВГ	1(4x2,5)	3						Щц ал.8.4.1 лист 22
		65130-2874 ГУХЛ4 8 6	2	3К4-Н1	АВВГ	1(2x2,5)	50			3К4	2,2	4,5	Решетка котла 2 ПН-12 L2 ал.8.4.2 лист 53	
			2	3К4-К2	АКВВГ	1(4x2,5)	49			3К4-СА1			Выключатель пакетный ПВ2-16 ал.8.4.2 лист 53	
		65130-2674 УХЛ4 5 4	2	3К5-Н1	АВВГ	1(4x2,5)	55			3К5	1,1	3 12	Забрасыватель ЧА80В6М3001 ал.8.4.2 лист 54	
			2	3К5-К2	АКВВГ	1(4x2,5)	54			3К5-СА1			Выключатель пакетный ПВ2-16 ал.8.4.2 лист 54	
	65130-2674 УХЛ4 5 4	2	3К6-Н1	АВВГ	1(4x2,5)	56			3К6	1,1	3 12	Забрасыватель ЧА80В6М3001 ал.8.4.2 лист 54		
		2	3К6-К2	АКВВГ	1(4x2,5)	55			3К6-СА1			Выключатель пакетный ПВ2-16 ал.8.4.2 лист 54		

Данные о трубах см. трубозаготовительную ведомость листы ЭМ-38 ÷ ЭМ-40

Распределительное устройство	Аппарат отходящей линии (ввода) Обозначение Тип I ном. А расцепитель или плавкая вставка, А	Пусковой аппарат обозначение Тип I ном. А расцепитель или плавкая вставка, А Уставка теплового реле, А	Участок сети	Кабель, провод				Труба		Электроприемник			
				Обозначение	Марка	Количество жил и сечение	Диаметр	Обозначение на плане	Диаметр	Обозначение	Р.уст. или Р.ном. кВт.	I расц. или I ном. А	Наименование, тип, обозначение чертежа принципиальной схемы
Щц													

Продолжение см. лист 9

903-1-288.91-ЭМ			
Котельная с 4 котлами Е-4-1,4Р Золошлакоулавлиющее механическое			
Главный корпус		Студия	Лист
		р	8
Щит открытый Щц. Схема однолинейная принципиальная (начало)			Харьковский Сантехпроект

Привязан:

Нач. отд.	Евтушенко
Н. контр.	Борщев
Гл. спец.	Амброзова
Нач. гр.	Стужачева
Инж.	Усова
Инж.	Амдур

Альбом в часть 1

Распределительное устройство	Аппарат отходящей линии (ввода) Обозначение Тип Тном, А расцепитель или плавкая вставка, А	Участок сети 1	Пусковой аппарат Обозначение Тип Тном, А расцепитель или плавкая вставка, А установка теплового реле, А	Участок сети 2	Кабель, провод			Труба		Электроприемник					
					Обозначение	Марка	Количество жил и сечение	Длина, м	Обозначение на плане	Длина, м	Обозначение	Р.уст. или Р.ном кВт	Т.расч. или Т.пуск А	Наименование тип, обозначение, марка, принципальной схемы	
ЗЦ										3К7-SQ6	-	-	Выключатель конечный		
					2	3К7-К12	АПВ	4(1x2,5)	18				ал.в ч.1 лист 22		
					2	3К7-К13	АПВ	4(1x2,5)	18				Выключатель переподъема		
													ал.в ч.1 лист 22		
				Ящик клеммный У615 В 3К7-ЯК3		2	3К7-К16	АПВ	4(1x3,5)	50				кнопка управления ПКУ15-2.111-5142	
						2	3К7-К17	АПВ	4(1x2,5)	36				ал.в ч.1 лист 22	
														кнопка управления	
					2	3К7-К18	АПВ	4(1x2,5)	25	20x2,5	5	3К7-SQ4	-	-	ал.в ч.1 лист 22
					2	3К7-К19	АПВ	4(1x2,5)	25	20x2,5	5	3К7-SQ5	-	-	ал.в ч.1 лист 22

Потребность кабелей и проводов

Число и сечение жил напряжения	марка													
	АВВГ	АКАВГ	АПВ											
2x2,5 - 0,66	118	-	-											
4x2,5 - 0,66	178	-	-											
3x4 + 1x2,5 - 0,66	68	-	-											
3x6 + 1x4 - 0,66	52	-	-											
3x35 + 1x16 - 0,66	82	-	-											
4x2,5	-	338	-											
5x2,5	-	59	-											
7x2,5	-	170	-											
1x2,5 - 0,38	-	-	357											

Потребность труб

Обозначение по стандарту	Диаметр по стандарту мм	Длина м
Т 20x2,5	20	79

Обозначение по стандарту	Диаметр по стандарту мм	Длина м

Инв. номер, Подпись, дата, Взам. инв. №

903-1-288.91 ЭМ

Котельная с 4 котлами Е-4-1,4Р  
Злошлакоудаление механическое

Главный корпус

Щит открытый 3из. Схема однолинейная. Принципиальная (окончание)

Харьковский Сантехпроект

Нач. отд. Евтушенко  
Н. контр. Борщев  
Гл. спец. Андросов  
Нач. гр. Стукачева  
Инж. Каречко  
Инж. Ятдур

Гадия  
Лиг  
Листов  
р 9

Инв. №

Альбом в часть 1

Распределительное устройство	Аппарат отходящей линии (ввода) Обозначение Тип I ном, А расцепитель или плавкая вставка, А	Пусковой аппарат обозначение тип I ном, А расцепитель или плавкая вставка, А установка теплового реле, А	Кабель, провод				Труба		Электроприемник			
			Обозначение	Марка	Количество жил и сечение	Длина, м	Обозначение на плане	Длина, м	Обозначение	Руч или Р ном кВт	I расч. или I ном А	Наименование тип, обозначение чертежа принципиальной схемы
4Щ					1(3x35+1x16)	16				57	87	Ввод КТП шкаф Н.Н. N3
		Б 5130-3874-УХЛ4 80 63			1(3x35+1x16)	72			4К1	30	56,3 / 394	Дымосос ЧАМ80 М4 ал.в. ч.2 лист 50
					1(4x2,5)	71			4К1-СА1			Выключатель пакетный ПБ2-16 ал.в. ч.2 лист 50
		Б 5130-3474ГУХЛ4 31,5 25			1(3x6+1x4)	58			4К2	11	22,6 / 135,6	Вентилятор ЧАМ 160 S6 ЧЗ ал.в. ч.2 лист 51
					1(4x2,5)	50			4К2-СА1			Выключатель пакетный ПБ2-16 ал.в. ч.2 лист 51
		Б 5130-2974 УХЛ4 10 8			1(4x2,5)	72			4К3	3	7,9 / 59,2	Вентилятор возврата ч.носа А02-31-20В ал.в. ч.2 лист 52
					1(4x2,5)	72			4К3-СА1			Выключатель пакетный ПБ2-16 ал.в. ч.2 лист 52
		Б 5130-2874 ГУХЛ4 8 6			1(2x2,5)	55			4К4	2,2	4,5	Решетка котла 2 ПН-112.1.2 ал.в. ч.2 лист 53
					1(4x2,5)	54			4К4-СА1			Выключатель пакетный ПБ2-16 ал.в. ч.2 лист 53
		Б 5130-2674 УХЛ4 5 4			1(4x2,5)	60			4К5	1,1	3 / 12	Забрасыватели ЧА80В6М3001 ал.в. ч.2 лист 54
					1(4x2,5)	59			4К5-СА1			Выключатель пакетный ПБ2-16 ал.в. ч.2 лист 54
	Б 5130-2674 УХЛ4 5 4			1(4x2,5)	61			4К6	1,1	3 / 12	Забрасыватели ЧА80В6М3001 ал.в. ч.2 лист 54	
				1(4x2,5)	60			4К6-СА1			Выключатель пакетный ПБ2-16 ал.в. ч.2 лист 54	

Данные о трубах см. трубозготовительную ведомость листы ЭМ-38 + ЭМ-40.

Распределительное устройство	Аппарат отходящей линии (ввода) Обозначение Тип I ном, А расцепитель или плавкая вставка, А	Пусковой аппарат обозначение тип I ном, А расцепитель или плавкая вставка, А установка теплового реле, А	Кабель, провод				Труба		Электроприемник			
			Обозначение	Марка	Количество жил и сечение	Длина, м	Обозначение на плане	Длина, м	Обозначение	Руч или Р ном кВт	I расч. или I ном А	Наименование тип, обозначение чертежа. Принципиальная схема
4Щ		Б 5430-3474Г УХЛ4 31,5 25			1(3x4+1x2,5)	74			4К7	8,5	20,2 / 131,2	Скреперно-кавшовый подъемник ЧАМС132М6У3 ал.в. ч.2 лист 55
					1(2x2,5)	74			4К7-УВ			Электромагнитный тормоз ал.в. ч.2 лист 55
					1(7x2,5)	61			4К7-ЯК1			Ящик клемный ал.в. ч.1 лист 22
					1(5x2,5)	65			4К7-ЯК2			Ящик клемный ал.в. ч.1 лист 22
					1(7x2,5)	71			4К7-ЯК3			Ящик клемный ал.в. ч.1 лист 22
		Ящик клемный У615 4К7-ЯК1			3(7x2,5)	20	T20x2,5	5	4К7-СВ7, СВ8			Пост управления ПКЕ22-2У2 ал.в. ч.1 лист 22
					3(7x2,5)	45	T20 x2,5	12	4К7-СВ3			Кнопка управления "Стоп" ПКУ 15-21.11-54У2 ал.в. ч.1 лист 22
					4(7x2,5)	100	T20x2,5	22	4К7-СВ4			Кнопка управления "Стоп" ПКУ 15-21.11-54У2 ал.в. ч.1 лист 22
					1(7x2,5)	33	T20x2,5	30	4К7-ЯК2			Ящик клемный ал.в. ч.1 лист 22
					1(7x2,5)	17			4К7-ЯК3			Ящик клемный ал.в. ч.1 лист 22
		Ящик клемный 4К7-ЯК2 У615			4(1x2,5)	10			4К7-СВ1			Выключатель конечный ал.в. ч.1 лист 22
					4(1x2,5)	10			4К7-СВ2			Выключатель конечный ал.в. ч.1 лист 22

Продолжение см лист 11

<b>903-1-288.91 ЭМ</b>			
Котельная с 4 котлами Е-4-1,4Р Золотшлякоудаление механическое			
Привязан:		Нач. отд. Евтушенко	Стация
	Н. контр. Борщев	Лист	10
	Гл. спец. Амбрасова	Лист	
	Нач. гр. Ступачева	Лист	
	Инж. Усова	Лист	
	Инж. Амдур	Лист	
		Главный корпус	
		Щит открытый 4Щ. Схема однолинейная принципиальная (начало)	
		Харьковский Сантехпроект	

Инв. и подл. Подл. и дата Взам. инв. н.

Альбом в частях 1

Распределительное устройство	Аппарат отходящей линии (сборка) Обозначение тип J ном. А расцепитель или плавкая вставка Я	Пусковой аппарат Обозначение тип J ном. А расцепитель или плавкая вставка Я установка теплового реле Я	Кабель, провод				Труба			Электроприемник			
			Обозначение	Марка	Количество жил и сечение	Длина, м	Обозначение на плане	Длина, м	Обозначение	Р.уст. или Р.ном кВт	J Расч. или J ном. А	Наименование тип, обозначение чертежа принципиальной схемы	
Щ4												Выключатель конечный	
												ал.в.ч. 1 лист 22	
				2	4К7К12	АПВ	4(1x2,5)	18				4К7-СQ6	Выключатель перепада
				2	4К7К13	АПВ	4(1x2,5)	18				4К7-СQ3	ал.в.ч. 1 лист 22
			Ящик клеммный У615 В, 4К7-ЯК3	2	4К7К16	АПВ	4(1x2,5)	50				4К7-СВ5	Кнопка управления ПКУ15-2(III)-54У2 ал.в.ч. 1 лист 22
				2	4К7К17	АПВ	4(1x2,5)	36				4К7-СВ6	Кнопка управления ПКУ15-2(III)-54У2 ал.в.ч. 1 лист 22
			2	4К7К18	АПВ	4(1x2,5)	25	20x2,5	5			4К7-СQ4	Выключатель конечный
			2	4К7К19	АПВ	4(1x2,5)	25	20x2,5	5			4К7-СQ5	ал.в.ч. 1 лист 22

Потребность кабелей и проводов  
Длина, м.

Число и сечение жил напряжение	Марка									
	АВВГ	АКВВГ	АПВ							
2x2,5 - 0,66	129	-	-							
4x2,5 - 0,66	193	-	-							
3x4+1x2,5-0,66	74	-	-							
3x6+1x4-0,66	58	-	-							
3x35+1x16-0,66	88	-	-							
4x2,5	-	366	-							
5x2,5	-	65	-							
7x2,5	-	182	-							
1x2,5-0,38	-	-	357							

Потребность труб

Обозначение по стандарту	Диаметр по стандарту мм	Длина м
20x2,5	20	79

Обозначение по стандарту	Диаметр по стандарту мм	Длина м

Лин и плав. Подпись и дата Взам. инв.п.

Привязан:

Нач. отв. Евтушенко	Инж. Амдур
Н. контр. Боршев	Инж. Амдур
Гл. спец. Амдурова	Инж. Амдур
Нач. гр. Стукачева	Инж. Амдур
Инж. Катречко	Инж. Амдур

903-1-288.91ЭМ

Котельная с 4 котлами Е-4-1,4Р золошлакоудаленце механическая

Главный корпус

Щит открытой щ. Схема однолинейная принципиальная (Окончание)

Садия Лист 11

Харьковский Сантехпроект

Альбом в частях

Распределительное устройство	Аппарат отходящей линии (ввода) Обозначение типа У ном, А расцепитель или плавкая вставка, А	Пусковой аппарат обозначение типа У ном, А расцепитель или плавкая вставка, А установка теплового реле, А	Кабель, провод		Труба		Электроприемник					
			Обозначение	Марка	Количество жил и сечение	Длина, м	Обозначение на плане	Длина, м	Обозначение	Р. уст. или Р. ном кВт	У расч. или У ном	Наименование, тип, обозначение чертежа принципиальной схемы
5Щ панель 1			5Щ-Н1 5Щ-Н2	АВВГ	2(3х10+1х2,5)	2х18			131	176		Ввод от КТП; шкорт №1
		Б 5130-3774 УХЛ4 63 50						1	30	55,1 413,3		Сетевой насос №1 ЧММ 180 М2 ал. 8 4.2 лист 58
												Выключатель пакетный ПВ2 - 16 ал. 8 4.2 лист 58
		Б 5130-3674 УХЛ4 50 40						3	22	41,5 311,3		Питательный насос №1 ЧММ 180 S2 ал. 8 4.2 лист 58
												Выключатель пакетный ПВ2 - 16 ал. 8 4.2 лист 59
		Б 5130-3674 УХЛ4 50 40						4	22	41,5 311,3		Питательный насос №2 ЧММ 180 S2 ал. 8 4.2 лист 58
												Выключатель пакетный ПВ2 - 16 ал. 8 4.2 лист 59
		Б 5130-2974 УХЛ4 8 10						6	15	6,0 36		Подпиточный насос №1 АИ Р 90 L 6 ал. 8 4.2 лист 60
												Выключатель пакетный ПВ2 - 16 ал. 8 4.2 лист 60
		Б 5130-3574 УХЛ4 40 32						8	15	28,93 213,5		Насос ГВС №1 ЧММ 100 S2 ал. 8 4.2 лист 61
												Выключатель пакетный ПВ2 - 16 ал. 8 4.2 лист 61
		Б 5130-3174 УХЛ4 16 12,5						11	5,5	10,5 78,8		Насос рабочей воды №1 ЧММ 100 L 43 ал. 8 4.2 лист 62
												Выключатель пакетный ПВ2 - 16 ал. 8 4.2 лист 62
		Б 5130-3174 УХЛ4 16 12,5						26	5,5	10,5 78,8		Насос исходной воды №1 ЧММ 100 L 243 ал. 8 4.2 лист 66
												Пакетный выключатель ПВ2 - 16 ал. 8 4.2 лист 66

Распределительное устройство	Аппарат отходящей линии (ввода) Обозначение типа У ном, А расцепитель или плавкая вставка, А	Пусковой аппарат обозначение типа У ном, А расцепитель или плавкая вставка, А установка теплового реле, А	Кабель, провод		Труба		Электроприемник						
			Обозначение	Марка	Количество жил и сечение	Длина, м	Обозначение на плане	Длина, м	Обозначение	Р. уст. или Р. ном кВт	У расч. или У ном	Наименование, тип, обозначение чертежа принципиальной схемы	
Панель 1		Б 5130-2874 УХЛ4 8 6											Насос рециркуляционный нитрата натрия ЧММВО 82 УЗ
													Кнопка управления ПКЕ - 212-243
													Насос взрывобезопасный ЧММВО 82 УЗ
		Б 5130-2874 УХЛ4 8 6											Кнопка управления ПКЕ - 212-243
													Кнопка управления ПКЕ - 212-243
													Насос перекачивания ГВ; ЧММ ВО 82 УЗ ал. 8 4.2 лист 64
													Выключатель пакетный ПВ2 - 16 ал. 8 4.2 лист 64
Панель 2		Б 5130-3074 УХЛ4 12,5 10											Насос охладительной воды ЧММВО 82 УЗ ал. 8 4.2 лист 63
													Выключатель пакетный ПВ2 - 16 ал. 8 4.2 лист 63
		Б 5130-3074 УХЛ4 12,5 10											Насос перекачивания ГВ ЧММ 100 S4 ал. 8 4.2 лист 67
													Выключатель пакетный ПВ2 - 16 ал. 8 4.2 лист 67
													Насос сса загрязненых вод ГНОМ 16/15 РК 25-4
													Щит открытый 5Щ, схема однолинейная принципиальная (начало)
													Харьковский Сантехпроект

**903-1-288.91 ЭМ**

Котельная с 4 котлами Е-4-1,4Р  
Золотила коудаление механическое

Нач. отд. Евтушенко  
Н. контр. Борщев  
П. спец. Амбросов  
Нач. гр. Сукачев  
Вед. инж. Амаур  
Инж. Катречко  
Техник Ромина

Главный корпус

Щит открытый 5Щ, схема однолинейная принципиальная (начало)

Харьковский Сантехпроект

Старший Лист Листов  
Р 12

Привязан:

Шиб. N

Шиб. № листа Подпись и дата Взам Шиб. №

Альбом в часть 1

Распределительное устройство	Аппарат отходящей линии (ввода) Обозначение Тип J ном. А расцепитель или плавкая вставка А	Пусковой аппарат Обозначение Тип J ном. А расцепитель или плавкая вставка А уставка теплового реле А	Кабель, провод			Труба		Электроприемник			
			Обозначение	Марка	Количество жил и сечение	Длина, м	Обозначение на плане	Длина, м	Обозначение	Р.уст. или Р.ном. кВт.	расч. или J ном. А
Панель 2		Б 5130-2074 УХЛ4 1,6 1,0	2 34-К2	АКВВГ	1(10x2,5)	58		34-ЯК	—	—	Ящик клеммный У615 ал.в.ч.1 лист 23
		34-ЯК У615	2 34-Н1	ПВ1	4(1x1)	10		34	0,25	0,86 4,3	Насос дачный ЧАА 63 А4 ал.в.ч.2 лист 68
			2 34-К3	АКВВГ	1(5x2,5)	1		34-СВ	—	—	Кнопка управления ПКЕ-212-2У3 ал.в.ч.2 лист 68
			2 34-К4	АКВВГ	1(4x2,5)	2		СК	—	—	Соединительная коробка (Кип)
		Б 5130-2874 УХЛ4 8 6		2 П1-К2	АКВВГ	1(10x2,5)	50		П1-ЯК	—	Ящик клеммный ал.в.ч.1 лист 23
				2 П1-К5	АКВВГ	1(4x2,5)	20		1Ш	—	Шкаф 1Ш ал.в.ч.1 лист 26
		П1-ЯК У614		2 П1-Н1	ПВ1	4(1x1)	24		П1	2,2 4,69 30,48	Приточный вентилятор ЧА 80 В2 ал.в.ч.1 лист 70
				2 П1-К3	АКВВГ	1(4x2,5)	1		П1-СВ	—	Кнопка управления ПКЕ-222-2У2 ал.в.ч.1 лист 70
				2 П1-К4	АКВВГ	1(4x2,5)	8		П1-СК	—	Соединительная коробка (Кип)
		Б 5130-2074 УХЛ4 1,6 1,0		2 В1-К2	АКВВГ	1(10x2,5)	65		В1-ЯК	—	Ящик клеммный ал.в.ч.1 лист 23
				2 В1-К4	АКВВГ	1(4x2,5)	20		1Ш	—	Шкаф 1Ш ал.в.ч.1 лист 26
		В1-ЯК У614		2 В1-Н1	ПВ1	4(1x1)	34		В1	0,25 4,3	Вытяжной вентилятор ЧАА 63 А4 ал.в.ч.2 лист 71
			2 В1-К3	АКВВГ	1(4x2,5)	7		В1-СВ	—	Кнопка управления ПКЕ-212-2У3 ал.в.ч.2 лист 71	

Распределительное устройство	Аппарат отходящей линии (ввода) Обозначение Тип J ном. А расцепитель или плавкая вставка А	Пусковой аппарат Обозначение Тип J ном. А расцепитель или плавкая вставка А уставка теплового реле А	Кабель, провод			Труба		Электроприемник			
			Обозначение	Марка	Количество жил и сечение	Длина, м	Обозначение на плане	Длина, м	Обозначение	Р.уст. или Р.ном. кВт.	расч. или J ном. А
Панель 2	QF2 ВА5125-3400 10000 УХЛ3 25 6,3		2 36-Н1	АВВГ	1(2x2,5)	30		36-УА	0,04	0,16	Электромагнитный вентилятор 15 КЧ 888 РС ВМ
			2 36-К2	АКВВГ	1(4x2,5)	21		Т-1СК	—	—	Соединительная коробка (Кип)
Панель 2	QF3 ВА5125-3400 10000 УХЛ3 25		2 5Ц-Н5	АВВГ	1(3x4+1x2,5)	15		—	12,5	20	Литяще щита КЦТ ~ 380/220 В
	QF1 ВА 5133 34001000 УХЛ 9 160								135,0	155,6	Секционный выключатель
			2 5Ц-Н3 1 5Ц-Н4	АВВГ	2(3x70+1x2,5)	17		—	135,0	176	Ввод №2 от КТП шкаф №3
	Б 5130-3074 УХЛ4 12,5 10		2 16-Н1	АВВГ	1(4x2,5)	26		16	4,0	8,62 46,5	Насос охлаждающей воды ЧАХ 80 В4 ал.в.ч.2 лист 63
			2 16-К2	АКВВГ	1(4x2,5)	26		16СА1	—	—	Выключатель безопасности ПВ2-16 ал.в.ч.2 лист 63
	Б 5130-2874 УХЛ4 8 6		2 19-Н1	АВВГ	1(4x2,5)	38		19	2,2	4,6 30	Насос перекачивающий ГВ ЧАМ 80 В2 ЧЗ ал.в.ч.2 лист 64
			2 19-К2	АКВВГ	1(4x2,5)	30		19СА1	—	—	Выключатель пакетный ПВ2-16 ал.в.ч.2 лист 64
	Б 5130-3074 УХЛ4 12,5 10		2 32-Н1	АВВГ	1(4x2,5)	38		32	4,0	8,62 46,5	Насос перекачивающий ЧАМ 100 С4 ал.в.ч.2 лист 67
			2 32-К2	АКВВГ	1(4x2,5)	30		32СА1	—	—	Выключатель пакетный ПВ2-16 ал.в.ч.2 лист 67

Шифр подл. Подп. и дата  
Взыскан

**903-1-288.91-ЭМ**

Котельная с 4 котлами Е-4-14Р  
Залашлакоудаление механическое

Нач.ад. Евтушенко  
Н. контр. Борщев  
Гл. спец. Амбросов  
Нач.гр. Стукачев  
Вед. инж. Амвур  
Инж. Катречко  
Техник. Фомина

Главный корпус

Щит открытый 5щ. Схема однопроводная принципиальная  
(продолжение)

Страница 13 Лист 13

Ларьковский Сантехпроект



Альбом в часть 1

Распределительное устройство	Аппарат отходящей линии (Ввод) Обозначение Тип У ном. А расцепитель или плавкая вставка А	Пусковой аппарат Обозначение Тип У ном. А расцепитель или плавкая вставка А установка теплового реле А	Кабель, провод				Труба		Электроприемник																																																																																																																																																																																																									
			Обозначение	Марка	Количество жил и сечение	Длина, м	Обозначение на плане	Длина, м	Обозначение	Р. уст. или Р. ном	У расц. или У ном	Наименование тип, обозначение чертежа принципиальной схемы																																																																																																																																																																																																						
Панель 2	Б 5130-2074 УХЛ4 1,6 1,0	35-ЯК 4615	2 35-К2 АКВВГ	1(10x2,5)	58	35ЯК	-	-	-	-	-	-	-	-	ЯЩИК КЛЕММНЫЙ 4615 ал.В.4.1 лист 23																																																																																																																																																																																																			
																2 35-Н1 ПВ1	4(1x1)	8	35	0,25	0,86 4,3	-	-	-	-	-	-	-	-	Насос дозатор 4АБЗАЧ ал.В.4.2 лист 68																																																																																																																																																																																				
																															2 35-К3 АКВВГ	1(5x2,5)	1	35SB	-	-	-	-	-	-	-	-	-	-	Кнопка управления ПКЕ-212-243 ал.В.4.2 лист 68																																																																																																																																																																					
																																														2 35-К4 АКВВГ	1(4x2,5)	1	Х-5СК	-	-	-	-	-	-	-	-	-	-	Соединительная коробка (КИП)																																																																																																																																																						
																																																													2 24-К2 АКВВГ	1(14x2,5)	40	24ЯК	-	-	-	-	-	-	-	-	-	-	Ящик клеммный У 615 ал.В.4.1 лист 23																																																																																																																																							
																																																																												2 24-Н1 ПВ1	4(1x1)	8	24	0,18	0,67	-	-	-	-	-	-	-	-	Забвирка на ГВ к бакам аккумулятора 4АБЗАЧ ал.В.4.2 лист 65																																																																																																																								
																																																																																											2 24-К3 ПВ1	6(1x1)	11	24SQ	-	-	-	-	-	-	-	-	-	-	Штепсельный разъем ал.В.4.2 лист 23																																																																																																									
																																																																																																										2 24-К4 АКВВГ	1(7x2,5)	1	24SB	-	-	-	-	-	-	-	-	-	-	Кнопка управления ПКЕ-222-3У2 ал.В.4.1 лист 23																																																																																										
																																																																																																																									2 П3-К2 АКВВГ	1(10x2,5)	25	П3-ЯК	-	-	-	-	-	-	-	-	-	-	Ящик клеммный У 614 ал.В.4.1 лист 23																																																																											
																																																																																																																																								2 П3-К4 АКВВГ	1(4x2,5)	20	Ш	-	-	-	-	-	-	-	-	-	-	Шкаф Ш ал.В.4.1 лист 26																																																												
																																																																																																																																																							2 П3-Н1 ПВ1	4(1x1)	8	П3	0,75	1,7 9,35	-	-	-	-	-	-	-	-	Вентилятор 4А71А2 ал.В.4.2 лист 71																																													
																																																																																																																																																																						2 П3-К3 АКВВГ	1(4x2,5)	1	П3-СВ1	-	-	-	-	-	-	-	-	-	-	Кнопка управления ПКЕ-212-2У3 ал.В.4.2 лист 71																														
																																																																																																																																																																																					2 5Щ-Н6 АВВГ	1(3x4+1x2,5)	15	-	12,5	20	-	-	-	-	-	-	-	-	Питание щита КИП ~380/220В															
																																																																																																																																																																																																				1 40-Н1 АВВГ	1(4x2,5)	33	40-ШР	2,2	4,7	-	-	-	-	-	-	-	-	Розетка насоса загрязненных вод ГНОМ 16/15 РК 25-4

Распределительное устройство	Аппарат отходящей линии (Ввод) Обозначение Тип У ном. А расцепитель или плавкая вставка А	Пусковой аппарат Обозначение Тип У ном. А расцепитель или плавкая вставка А установка теплового реле А	Кабель, провод				Труба		Электроприемник																																																																																																																																																		
			Обозначение	Марка	Количество жил и сечение	Длина, м	Обозначение на плане	Длина, м	Обозначение	Р. уст. или Р. ном	У расц. или У ном	Наименование тип, обозначение чертежа принципиальной схемы																																																																																																																																															
Панель 3	QF6 ВА51-25-3400 10000 УХЛ3 25	К1-РЦ РЦ-Ц-2-05-6 220	1 К1-Н1 АВВГ	1(3x2,5)	33	-	-	-	-	-	-	-	-	-	Кандидатор БК 2500																																																																																																																																												
																2 5-Н1 АВВГ	1(3x10x16)	35	5	22	41,5 311,3	-	-	-	-	-	-	-	Питательный насос №2 4АМ 180S2 ал.В.4.2 лист 59																																																																																																																														
																														2 5-К2 АКВВГ	1(4x2,5)	30	5SA1	-	-	-	-	-	-	-	-	-	Выключатель пакетный ПВ2-16 ал.В.4.2 лист 59																																																																																																																
																																												2 7-Н1 АВВГ	1(4x2,5)	27	7	1,5	6,0 36	-	-	-	-	-	-	-	Подпиточный насос №2 АИР90А.6 ал.В.4.2 лист 60																																																																																																		
																																																										2 7-К2 АКВВГ	1(4x2,5)	24	7SA1	-	-	-	-	-	-	-	-	-	Выключатель пакетный ПВ2-16 ал.В.4.2 лист 60																																																																																				
																																																																								2 9-Н1 АВВГ	1(3x6+1x4)	35	9	15	28,95 213,5	-	-	-	-	-	-	-	Насос ГВС №2 4АМ 160S2 ал.В.4.2 лист 61																																																																						
																																																																																						2 9-К2 АКВВГ	1(4x2,5)	29	9SA1	-	-	-	-	-	-	-	-	-	Выключатель пакетный ПВ2-16 ал.В.4.2 лист 61																																																								
																																																																																																				2 10-Н1 АВВГ	1(3x6+1x4)	34	10	15	28,95 213,5	-	-	-	-	-	-	-	Насос ГВС №3 4АМ 160S2 ал.В.4.2 лист 61																																										
																																																																																																																		2 10-К2 АКВВГ	1(4x2,5)	29	10SA1	-	-	-	-	-	-	-	-	-	Выключатель пакетный ПВ2-16 ал.В.4.2 лист 61																												
																																																																																																																																2 12-Н1 АВВГ	1(4x2,5)	30	12	5,5	10,5 78,8	-	-	-	-	-	-	-	Насос рабочей воды №2 4АМ 100 Л.У3 ал.В.4.2 лист 62														
																																																																																																																																														2 12-К2 АКВВГ	1(4x2,5)	16	12SA1	-	-	-	-	-	-	-	-	-	Выключатель пакетный ПВ2-16 ал.В.4.2 лист 62

Шиб. в лев. Правильно и дата Шиб. в лев. Шиб. в лев. Шиб. в лев.

Привязан:

Нач. отд.	Евтушенко	
Н. контр.	Борщев	
Тл. спец.	Амросова	
Нач. гр.	Стукачева	
Вед. инж.	Амдур	
Инж.	Катречко	
Техник	Фромина	

903-1-288.91-ЭМ

Котельная с 4 котлами Е-4-1,4Р  
Залашлакоудаление механическое

Главный корпус

Стдия	Лист	Листов
Р	14	

Щит открытый 5ш, Схема  
апробованная принципиальная  
(продажа здание)

Харьковский  
Сантех проект



Альбом в часть 1

Распределительное устройство	Аппарат отключающей линии 18ВВД	Пусковой аппарат Обозначение ТЧЛ	Кабель, провод				Труба		Электроприемник				
			Обозначение	Марка	Количество жил и сечение	Длина, м	Обозначение на плане	Длина, м	Обозначение	Р.уст. или Р.ном. кВт	Расход или Т.пуск А	Наименование тип, обозначение чертежа принципиальной схемы	
Панель 3		55130-3174 УХЛЧ 16 12,5	2 27Н1	АВВГ	1(4x2,5)	35		27	5,5	10,5 78,8	Насос исходной воды №2 ЧАМ 100 12У3 ал.В.Ч.Лист 66		
			2 27-К2	АКВВГ	1(4x2,5)	30			27СА1			Пакетный выключатель ПВ 2-16 ал.В.Ч.Лист 66	
			2 2-Н1	АВВГ	1(3х6+1х2,5)	40			2	30	55,1 43,3	Сетевой насос №2 ЧАМ 180 №2 ал.В.Ч.Лист 58	
			2 2-К2	АКВВГ	1(4x2,5)	35			2СА1			Выключатель пакетный ПВ2-16 ал.В.Ч.Лист 58	
			2 14-Н1	АВВГ	1(4x2,5)		см. лист		14	30	6,13 33,8	Насос раствора соли ЧА90 62	
			2 14-К2	АКВВГ	1(4x2,5)		внутриплощадочные кабельные сети			14SB			Кнопка управления ПКЕ-212-2У3
			2 21-К2	АКВВГ	1(10x2,5)	55				21СК			Ящик клеммный Ч615 ал.В.Ч.Лист 23
			2 21-Н1	ПВ1	4(1x1)	6				21	0,25 43	0,86	Насос дозатор ЧАА 63 А Ч ал.В.Ч.Лист 23
			2 21-К3	АКВВГ	1(5x2,5)	1				21SB			Кнопка управления ПКЕ 212-2 У3 ал.В.Ч.Лист 23
			2 21-К4	АКВВГ	1(4x2,5)	12				Х-4СК			Соединительная коробка (КЦ17)
			2 33-Н1	АВВГ	1(4x2,5)	40				33 ШР	2,2	46	Разетка насоса загораз-неный водном 16/15
			2 33-К2	АКВВГ	1(7x2,5)	40				33-Я			Ящик клеммный 33-Я ал.В.Ч.Лист 23
			2 33-К3	АКВВГ	1(4x2,5)	2				Т-СК			Соединительная коробка (КЦ17)
			2 20-Н1	АВВГ	1(4x2,5)	55				20	5,5 63	10,5	Насос рециркуляционный сточных вод ЧАМ 100 62 У3
			2 20-К2	АКВВГ	1(4x2,5)	50				20SB			Кнопка управления ПКЕ 212-2 У3

Число и сечение жил напряжение	Потребность кабелей и проводов									
	Длина м.									
	марка									
	АВВГ	АКВВГ	ПВ1							
2x2,5 - 0,66 кВ	30	—	—							
3x2,5 - 0,66 кВ	33	—	—							
4x2,5 - 0,66 кВ	660	—	—							
3x4 + 1x2,5 - 0,66 кВ	30	—	—							
3x6 + 1x4 - 0,66 кВ	95	—	—							
3x10 + 1x6 - 0,66 кВ	104	—	—							
3x16 + 1x10 - 0,66 кВ	70	—	—							
3x70 + 1x25 - 1кВ	17	—	—							
4x2,5	—	780	—							
5x2,5	—	3	—							
7x2,5	—	41	—							
10x2,5	—	311	—							
14x2,5	—	40	—							
1x1 - 0,380 кВ	—	—	109							

Потребность труб

Обозначение по стандарту	Диаметр по стандарту мм	Длина м

Обозначение по стандарту	Диаметр по стандарту мм	Длина м

Привязан:

И.конт. Евтушенко	И.конт. Борщев	И.конт. Ямбур	И.конт. Стукачев	И.конт. Вед. инж. Ямбур	И.конт. Инж. Катренко	И.конт. Технич. Янина
<b>903-1-288.91-ЭМ</b>						
Котельная с 4 котлами Е-4-1,4 Р Золотинскоудаление механическое						
Главный корпус					Формат лист	Листов
					Р	15
Щит открытый БЩ-Схема Однолинейная принципиальная (окончание)					Харьковский САНТЕХПРОЕКТ	

Лист № 10 из 10. Подпись и дата: / /

Лицом в частях

Распределительное устройство	Аппарат, отходящей линии (ввод) Обозначение Тип Установка Установка	Пусковой аппарат Обозначение Установка Установка	Кабель, провод				Труба		Электроприемник			
			Обозначение	Марка	Количество жил и сечение	Длина, м	Обозначение на плане	Длина, м	Обозначение	Р.уст. или Р.ном. кВт	I расч. или I ном. кВт	Наименование, тип, обозначение чертежа принципиальной схемы
БЩ	QF1 BA51-33 160		1	БЩ-Н	ABВГ	(3x95+1x35)	20	—	37	63	Ввод от КТП Ш Н Ч	
				2	41-Н1	ABВГ	(3x6+1x4)	95	41	11	21,95 164,7	Дробилка 4А132 м 4У3 ал.в.ч.2 лист 77
		55130-3474 ГУХЛЧ 31,5 25		2	41-К2	AKВВГ	(4x2,5)	92	41-5В1	—	—	Пост управления ПКУ 15-21.121-54У2 ал.в.ч.2 лист 77
	2			41-К3	AKВВГ	(7x2,5)	18	Ш	—	—	Шкаф Ш ал.в.ч.2 лист 26	
		55130-3474 ГУХЛЧ 31,5 25		2	42-Н1	ABВГ	(3x6+1x4)	96	42	11	21,95 164,7	Дробилка 4А132 м 4У3 ал.в.ч.2 лист 77
	2			42-К2	AKВВГ	(4x2,5)	94	42-5В1	—	—	Пост управления ПКУ 15-21.121-54У2 ал.в.ч.2 лист 77	
		55430-1874 ГУХЛЧ 1,6 1,0		2	42-К3	AKВВГ	(7x2,5)	18	Ш	—	—	Шкаф Ш ал.в.ч.1 лист 26
	2			44-К6	AKВВГ	(10x2,5)	18	Ш	—	—	Шкаф Ш ал.в.ч.1 лист 26	
		44-ЯК1 У615		2	44-К1	AKВВГ	(10x2,5)	46	44-ЯК1	—	—	Ящик клеммный ал.в.ч.1 лист 25
	2			44-К2	ПВ1	4(1x1)	25	44	0,18	0,67 3,3	Исполнительный механизм плужка 4АА56 ВЧ ал.в.ч.1 лист 25	
		55430-1874 ГУХЛЧ 1,6 1,0		2	44-К3	АПВ	6(1x2,5)	4	44-5В1	—	—	Пост управления ПКУ 15-21.121-54У2 ал.в.ч.1 лист 25
	2			44-К5	ПВ1	2(1x1)	12	44-5В1	—	—	Выключатель конечный ал.в.ч.1 лист 25	
		55430-1874 ГУХЛЧ 1,6 1,0		2	44-К4	ПВ1	2(1x1)	12	44-5В2	—	—	Конечный выключатель ал.в.ч.1 лист 25
	2			45-К6	AKВВГ	(10x2,5)	18	Ш	—	—	Шкаф Ш ал.в.ч.1 лист 26	
		55430-1874 ГУХЛЧ 1,6 1,0		2	45-К1	AKВВГ	(10x2,5)	47	45-ЯК1	—	—	Ящик клеммный ал.в.ч.1 лист 25

Распределительное устройство	Аппарат отходящей линии (ввод) Обозначение Тип Установка Установка	Пусковой аппарат Обозначение Установка Установка	Кабель, провод				Труба		Электроприемник					
			Обозначение	Марка	Количество жил и сечение	Длина, м	Обозначение на плане	Длина, м	Обозначение	Р.уст. или Р.ном. кВт	I расч. или I ном. кВт	Наименование, тип, обозначение чертежа принципиальной схемы		
БЩ	45 ЯК1 У615		2	45-К2	ПВ1	4(1x1)	26			45	0,18	0,67 3,3	Исполнительный механизм плужка 4АА56 ВЧ ал.в.ч.1 лист 25	
			2	45-К3	АПВ	6(1x2,5)	4			45-5В1	—	—	Пост управления ПКУ 15-21.121-54У2 ал.в.ч.1 лист 25	
		Б5430-1874 ГУХЛЧ 1,6 1,0		2	45-К5	ПВ1	2(1x1)	15			45-5В1	—	—	Конечный выключатель ал.в.ч.1 лист 25
	2			45-К4	ПВ1	2(1x1)	15			45-5В2	—	—	Конечный выключатель ал.в.ч.1 лист 25	
		46-ЯК1 У615		2	46-К6	AKВВГ	(10x2,5)	18			Ш	—	—	Шкаф Ш ал.в.ч.1 лист 26
	2			46-К1	AKВВГ	(10x2,5)	53			46-ЯК1	—	—	Ящик клеммный ал.в.ч.1 лист 25	
		Б5430-1874 ГУХЛЧ 1,6 1,0		2	46-К2	ПВ1	4(1x1)	25			46	0,18	0,87 3,3	Исполнительный механизм плужка, 4АА56 ВЧ ал.в.ч.1 лист 25
	2			46-К3	АПВ	6(1x2,5)	4			46-5В1	—	—	Пост управления ПКУ 15-21.121-54У2 ал.в.ч.1 лист 25	
		Б5430-1874 ГУХЛЧ 1,6 1,0		2	46-К5	ПВ1	2(1x1)	15			46-5В1	—	—	Конечные выключатели ал.в.ч.1 лист 25
	2			46-К4	ПВ1	2(1x1)	15			46-5В2	—	—	Конечные выключатели ал.в.ч.1 лист 25	
		Б5430-1874 ГУХЛЧ 1,6 1,0		2	47-К1	AKВВГ	(10x2,5)	54			47-ЯК1	—	—	Ящик клеммный ал.в.ч.1 лист 25
	2			47-К6	AKВВГ	(10x2,5)	18			Ш	—	—	Шкаф Ш ал.в.ч.1 лист 26	

Данные о трубах см. трубопроводительная ведомость листы ЭМ-38: ЭМ-40  
продолжение см. лист 17.

Инв. №, Дата, Подп. и дата, Взам инв. №

**903-1-288.91-ЭМ**

Котельная с 4 котлами Е-4-1,4Р  
Залашлокаудальные механической

Главный корпус

Привязан:	Нач. отд. Евтушенко Н. конт. Борщев Гл. спец. Петрова Нач. гр. Стукачева Инж. Катренко Инж. Амбур	Стр. р	Лист 16	Листов
-----------	--	--------	---------	--------

Щит открытый БЩ  
Схема однолинейная  
принципиальная (начало)

Донецкий  
Сантехпроект

Льбом в часть 1

Распределительное устройство	Аппарат отходящей линии (ввод) Обозначение тип J ном. А расцепитель или плавкая вставка Я	Пусковой аппарат Обозначение тип J ном. А расцепитель или плавкая вставка Я установка теплового реле Я	Кабель, провод			Труба		Электроприемник			
			Обозначение	Марка	Количество жил и сечение	Длина, м	Обозначение на плане	Длина, м	Обозначение	Р. уст. или P ном кВт	I расч. или I ном I пуск А
6Щ		47-ЯК1 4615	2 47-К2	ПВ1	4(1x1)	25	47	0,18	0,67 3,3	Исполнительный механизм плавкая ЧАА 56 В4 ал.в.ч.1 лист 25	
			2 47-К3	АПВ	6(1x2,5)	4	47-СВ1	-	-	Пост управления ПКУ15-21.131-54У2 ал.в.ч.1 лист 25	
			2 47-К5	ПВ1	2(1x1)	15	47-СЯ1	-	-	Конечный выключатель ал.в.ч.1 лист 25	
			2 47-К4	ПВ1	2(1x1)	15	47-СЯ2	-	-	Конечный выключатель ал.в.ч.1 лист 25	
			55430-1874ГУХЛЧ 1,6-1	2 48-К6	АКВВГ	1(10x2,5)	18	1Щ	-	-	Шкаф 1Щ ал.в.ч.1 лист 26
				2 48-К1	АКВВГ	1(10x2,5)	59	48-ЯК1	-	-	Ящик клеммный ал.в.ч.1 лист 25
			48-ЯК1 4615	2 48-К2	ПВ1	4(1x1)	25	48	0,18	0,67 3,3	Исполнительный механизм плавкая ЧАА 56 В4 ал.в.ч.1 лист 25
				2 48-К3	АПВ	6(1x2,5)	4	48-СВ1	-	-	Пост управления ПКУ15-21.131-54У2 ал.в.ч.1 лист 25
			2 48-К5	ПВ1	2(1x1)	19	48-СЯ1	-	-	Конечный выключатель ал.в.ч.1 лист 25	
			2 48-К4	ПВ1	2(1x1)	12	48-СЯ2	-	-	Конечный выключатель ал.в.ч.1 лист 25	
			55430-1874ГУХЛЧ 1,6-1	2 49-К6	АКВВГ	1(10x2,5)	18	1Щ	-	-	Шкаф 1Щ ал.в.ч.1 лист 26
				2 49-К1	АКВВГ	1(10x2,5)	60	49-ЯК1	-	-	Ящик клеммный ал.в.ч.1 лист 25
			49-ЯК1 4615	2 49-К2	ПВ1	4(1x1)	25	49	0,18	0,67 3,3	Исполнительный механизм плавкая ЧАА 56 В4 ал.в.ч.1 лист 25
				2 49-К3	АПВ	6(1x2,5)	4	49-СВ1	-	-	Пост управления ПКУ15-21.131-54У2 ал.в.ч.1 лист 25
			2 49-К5	ПВ1	2(1x1)	15	49-СЯ1	-	-	Конечный выключатель ал.в.ч.1 лист 25	
			2 49-К4	ПВ1	2(1x1)	15	49-СЯ2	-	-	Конечный выключатель ал.в.ч.1 лист 25	

Распределительное устройство	Аппарат отходящей линии (ввод) Обозначение тип J ном. А расцепитель или плавкая вставка Я	Пусковой аппарат Обозначение тип J ном. А расцепитель или плавкая вставка Я установка теплового реле Я	Кабель, провод			Труба		Электроприемник				
			Обозначение	Марка	Количество жил и сечение	Длина, м	Обозначение на плане	Длина, м	Обозначение	Р. уст. или R ном кВт	I расч. или I ном I пуск А	Наименование тип, обозначение чертежа принципиальной схемы
6Щ		55430-1874ГУХЛЧ 1,6-1	2 50-К6	АКВВГ	1(10x2,5)	18	1Щ	-	-	Шкаф 1Щ ал.в.ч.1 лист 26		
			2 50-К1	АКВВГ	1(10x2,5)	66	50-ЯК1	-	-	Ящик клеммный ал.в.ч.1 лист 25		
			2 50-К2	ПВ1	4(1x1)	25	50	0,18	0,67 3,3	Исполнительный механизм плавкая ЧАА 56 В4 ал.в.ч.1 лист 25		
			2 50-К3	АПВ	6(1x2,5)	4	50-СВ1	-	-	Пост управления ПКУ15-21.131-54У2 ал.в.ч.1 лист 25		
			2 50-К5	ПВ1	2(1x1)	12	50-СЯ1	-	-	Конечный выключатель ал.в.ч.1 лист 25		
			2 50-К4	ПВ1	2(1x1)	12	50-СЯ2	-	-	Конечный выключатель ал.в.ч.1 лист 25		
			Q F2 ВА51-25 2,5 6,3	51ВУ	1 51-Н1	АВВГ	1(3x4+1x2,5)	46	51-СЯ	-	-	Пакетный выключатель ПВ2-60
			2 51-Н2		АВВГ	1(2x10)	40	51	3,5	5,3	Железо т. делитель	
			51-СА	2 51-Н3	АВВГ	1(2x10)	10	1Щ	-	-	Шкаф 1Щ ал.в.ч.1 лист 26	
				2 51-К3	АКВВГ	1(4x2,5)	30					

Данные о трубах см. трубозаготовительную ведомость листы ЭМ-38, ЭМ-40  
Начало см. лист , продолжение см лист 18.

Лист в табл. Подпись и дата

903-1-288.91ЭМ

Котельная с 4 котлами Е-4-1,4Р  
Золотшакоудаление механическая

Главный корпус

Щит открытый 6Щ  
схема однолинейная принципиальная (продолжение)

Харьковский Сантехпроект

Нач. отд. Евтушенко  
Н. контр. Борщев  
Гл. спец. Амбросов  
Нач. гр. Стукачев  
Инж. Амдур  
Инж. Катренко

Стор. Лист Листов  
Р 17

25030-10 19

Альбом в часть 1

Распределительное устройство	Аппарат отходящей линии (ввод) Обозначение Тип I ном, А расцепитель или плавкая вставка, А	Пусковой аппарат Обозначение Тип I ном, А расцепитель или плавкая вставка, А	Кабель, провод				Труба		Электроприемник																																												
			Обозначение	Марка	Количество жил и сечение	Длина, м	Обозначение на плане	Длина, м	Обозначение	Руст. или Р ном, кВт	I расч. или I ном, пуск, А	Наименование тип, обозначение чертежа принципиальной схемы																																									
6Щ		Б 5130-3074 ГУХЛ 12,5 10	1 60-Н1 АВВГ 1(4x2,5) 100				60ШР	4				Розетка электродвигателя насоса Загрязненные вод. РК-25-4 ал. в ч. 1 лист 80																																									
													2 60-К2 АКВВГ 1(7x2,5) 100	60Я			Ящик 60-Я ал. в ч. 1 лист 27																																				
													2 60-К3 АКВВГ 1(4x2,5) 8					Т-2СК			Соединительная коробка																																
													1 61-Н2 АВВГ 1(2x2,5) 18									61-ЯК1			Ящик клеммный 61-ЯК1 ал. в ч. 1 лист 26																												
													2 61-К2 АКВВГ 1(4x2,5) 26													а	61-ЯК2		Ящик клеммный 61-ЯК2 ал. в ч. 1 лист 25																								
													2 61-К3 АКВВГ 1(7x2,5) 50																	б	61-ЯК1		Вентиль дренажной завесы ЕСПА ал. в ч. 2 лист 81																				
													2 61-Н1 АВВГ 1(2x2,5) 5																					61-СВ1			Пост управления ПКУ15-21.121-54У2 ал. в ч. 2 лист 81																
													2 61-К4 АКВВГ 1(4x2,5) 1																									61-СВ3			Пост управления ПКУ15-21.111-54У2 ал. в ч. 2 лист 81												
													2 61-К5 АКВВГ 1(4x2,5) 55																													61-СВ4			Пост управления ПКУ15-21.111-54У2 ал. в ч. 2 лист 81								
													2 61-К6 АКВВГ 1(4x2,5) 10																																				Ящик клеммный 62-ЯК1 ал. в ч. 1 лист 25				
													1 62-Н2 АВВГ 1(4x2,5) 18																																					62	0,0032	0,14	Вентиль гидрообесльивания ЕСПА ал. в ч. 2 лист 82
													2 62-К2 АКВВГ 1(7x2,5) 130																																								
2 62-Н1 АВВГ 1(2x2,5) 5				Ящик клеммный П2-ЯК ал. в ч. 1 лист 25																																																	
2 62-К3 АКВВГ 1(4x2,5) 1								Шкаф 7Ш ал. в ч. 1 лист 26																																													
2 П2-К2 АКВВГ 1(10x2,5) 45																																																					
2 П2-К5 АКВВГ 1(10x2,5) 18																																																					

Распределительное устройство	Аппарат отходящей линии (ввод) Обозначение Тип I ном, А расцепитель или плавкая вставка, А	Пусковой аппарат Обозначение Тип I ном, А расцепитель или плавкая вставка, А	Кабель, провод				Труба		Электроприемник																																								
			Обозначение	Марка	Количество жил и сечение	Длина, м	Обозначение на плане	Длина, м	Обозначение	Руст. или Р ном, кВт	I расч. или I ном, пуск, А	Наименование, тип, обозначение чертежа принципиальной схемы																																					
6Щ		П2-ЯК 4614	2 П2-Н1 ПВ1 4(1x1) 18									Вентиль приточный 4А 80 В 4: ал. в ч. 2 лист 83																																					
													2 П2-К3 АКВВГ 1(4x2,5) 1	П2-СВ1					Пост управления ПКУ15-21.121-54У2 ал. в ч. 2 лист 83																														
													2 П2-К4 АКВВГ 1(4x2,5) 8							П2-СК				Соединительная коробка																									
													1 61-Н2 АВВГ 1(2x2,5) 18																Резерв																				
													1 Н2 АВВГ 1(2x2,5) 18																					Прибор пожарной сигнализации															
													1 Н1 АВВГ 1(2x2,5) 18																										Шкаф 1Ш ал. в ч. 1 лист 26										
													1 Н3 АВВГ 1(2x2,5) 18																															Цепи блокировки пультных адресователей					
													1 Н4 АВВГ 1(2x2,5) 18																																				Шкаф 1Ш ал. в ч. 1 лист 26

Данные о трубах см. трубопроводную ведомость листы ЭМ-38, ЭМ-40 начало см. лист 17, продолжение см. лист 19.

<b>903-1-288.91-ЭМ</b>			
Котельная с 4 котлами Е-4-1,4 Р Залошлакоудаление механическое			
Главный корпус		Стр. Лист	Листов
		Р	18
Щит открытый 6Щ Схема однолинейная принципиальная (Продолжение)			Харьковский Сантехпроект

Привязан:

Нач. отд.	Евтушенко
Н. контр.	Борщев
Гл. спец.	Амброзова
Нач. гр.	Сужикова
Инж.	Амдур
Инж.	Катречко

Шифр листа / Подпись и дата / Взам. инв. №

Альбом в часть 1

Распределительное устройство	Аппарат отходящей линии (ввода)	Обозначение типа I ном. А	Аппарат отходящей линии (ввода)	Обозначение типа I ном. А	Кабель, провод				Труба		Электроприемник																			
					Обозначение	Марка	Количество жил	Длина, м	Обозначение на плане	Длина, м	Обозначение	Уст. или ном. кВт	И расч. или ном. А	Наименование тип, обозначение чертёжа принципиальной схемы	Обозначение	Марка	Количество жил и сечение	Длина, м	Обозначение на плане	Длина, м	Обозначение	Уст. или ном. кВт	И расч. или ном. А	Наименование тип, обозначение чертёжа принципиальной схемы						
бщ	Щкаф 10 лист 10	43 ЯК 2 4615 П	Б 5130-3274 ГХЛ Ч 20-16	участок сети 2	2	43-Н1	АВВГ	1(4x2,5)	75	43	7,5	16,5 / 15	Ленточный конвейер ЧА 132 М6 ал.в. ч. 2 лист 78										43-СВ 8		Конечный выключатель ал.в.ч.1 лист 25					
					2	43-К1В	АКВВГ	1(10x2,5)	18							Щкаф ТШ ал.в.ч. 1 лист 26										43-СВ 9		Конечный выключатель ал.в.ч.1 лист 25		
					2	43-К7	АКВВГ	1(7x2,5)	40			43-ЯК 2				Ящик клетный ал.в.ч.1 лист 25											43-КС		Датчик реле-скорости ал.в.ч.1 лист 25	
					2	43-КВ	АПВ	2(1x2,5)	16			43-СВ 3				Конечный выключатель ал.в.ч.1 лист 25											43-СВ 3		Выключатель безопасности ПБ 2-16 ал.в.ч.2 лист 78	
					2	43-К9	АПВ	2(1x2,5)	14			43-СВ 4				Конечный выключатель ал.в.ч.1 лист 25														
					2	43-К10	АПВ	2(1x2,5)	30			43-СВ 5				Конечный выключатель ал.в.ч.1 лист 25														
					2	43-К11	АПВ	2(1x2,5)	46			43-СВ 6				Конечный выключатель ал.в.ч.1 лист 25														
					2	43-К12	АПВ	2(1x2,5)	42			43-СВ 7				Конечный выключатель ал.в.ч.1 лист 25														
					2	43-КВ	АКВВГ	1(4x2,5)	50			43-ЯК 3				Ящик клетный ал.в.ч.1 лист 25														
					2	43-К2	АКВВГ	1(7x2,5)	30			43-ЯК 1				Ящик клетный ал.в.ч.1 лист 25														
					2	43-К3	АПВ	2(1x2,5)	1			43-СВ 2				Выключатель безопасности ПБ 2-16 ал.в.ч.2 лист 78														
					2	43-К4	АПВ	3(1x2,5)	2			43-СВ 1				Пост управления кнопочный ПКУ 15-21-121-БЧ 28 ал.в.ч.2 лист 78														
					2	43-К5	АПВ	2(1x2,5)	13			43-СВ 1				Конечный выключатель ал.в.ч.2 лист 78														
					2	43-К6	АПВ	2(1x2,5)	15			43-СВ 2				Конечный выключатель ал.в.ч.2 лист 78														

Распределительное устройство	Аппарат отходящей линии (ввода)	Обозначение типа I ном. А	Аппарат отходящей линии (ввода)	Обозначение типа I ном. А	Кабель, провод				Труба		Электроприемник														
					Обозначение	Марка	Количество жил и сечение	Длина, м	Обозначение на плане	Длина, м	Обозначение	Марка	Количество жил и сечение	Длина, м	Обозначение	Уст. или ном. кВт	И расч. или ном. А	Наименование тип, обозначение чертёжа принципиальной схемы							
					43-ЯК 3 4614 П																				

Потребность кабелей и проводов длина м

Число и сечение жил, напряжение	марка							
	АВВГ	АКВВГ	АПВ	ПВ				
2x2,5 - 0,66 кВ	100	-	-	-				
4x2,5 - 0,66 кВ	193	-	-	-				
2x10 - 0,66 кВ	50	-	-	-				
3x4 + 1x2,5 - 0,66 кВ	46	-	-	-				
3x6 + 1x4 - 0,66 кВ	191	-	-	-				
3x95 + 1x35 - 1,0 кВ	20	-	-	-				
4x2,5	-	346	-	-				
7x2,5	-	386	-	-				
10x2,5	-	592	-	-				
1x2,5 - 0,380 кВ	-	-	265	-				
1x1 - 0,380 кВ	-	-	-	385				

Данные о трубах см. трубозаготовительную ведомость листы ЭМ-38 ÷ ЭМ 40  
Начало см. Лист 16

903-т-288.91-ЭМ		
Котельная с 4 котлами Е-4-14Р запошлакоудаление механическое		
Привязан:	Нач. отд. Н. Копр. Гл. спец. Нач. гр. инж. инж.	Евтушенко Борщев Амбросова Стулачева Амдур Катречко
Главный корпус		Стр. 19
Щит открытый 5щ Схема однолинейная принципиальная (акончание)		Харьковский Сайт тех проект

инв. № табл. Листы и дата

Альбом в часть 1

Распределительное устройство	Аппарат отходящей линии (Ввода) / Тип / I ном, А / расцепитель или плавкая вставка, А	Пусковой аппарат / обозначение / Тип / I ном, А / расцепитель или плавкая вставка, А / установка теплового реле, А	Кабель, провод			Труба		Электроприемник				
			Обозначение	Марка	Количество жил и сечение	Диаметр, мм	Обозначение на плане	Диаметр, мм	Обозначение	Р, кВт	I, А / I пуск, А	Наименование тип, обозначение чертежа принципиальной схемы
1 ПР ПР 8501-1091-193	ВА 51-39 / 630 / 400		1 ПР-Н	АВВГ	1(3x70+1x25)	40			1 ПР	26,8	85	Ввод от КТП шкафа №4
	ВА 51-31 / 100 / 100	ЯВШ-3-100У2 / 1 ЯШ	1 ЯШ-Н	АВВГ	1(3x25+1x16)	10			1 ЯШ	17,3	65	Сварочный пост
		ЯВШ-3-100У2 / 2 ЯШ	1 2ЯШ-Н	АВВГ	1(3x25+1x16)	22			2 ЯШ	17,3	65	Сварочный пост
		ЯВШ-3-100У2 / 3 ЯШ	1 3ЯШ-Н	АВВГ	1(3x25+1x16)	20			3 ЯШ	17,3	65	Сварочный пост
		ЯВШ-3-100У2 / 4 ЯШ	1 4ЯШ-Н	АВВГ	1(3x25+1x16)	55			4 ЯШ	17,3	65	Сварочный пост
	ВА 51-31 / 100 / 16		1 38-Н	АПВ	4(1x2,5)	50			38	4,6	12	Станок точильно шлифовальный АВ2-51-4
	ВА 51-31 / 100 / 16		1 39-Н	АПВ	4(1x2,5)	60			39	3+0,25	12	Станок токарно-винторезный ЧА 100 С 4
	ВА 51-31 / 100 / 16		1 40-Н	АПВ	4(1x2,5)	35			40	4+0,25	12	Станок вертикально-сверлильный А В 2 - Ч - Ч
	ВА 51-31 / 100 / 6,3		1 Р1-Н	АПВ	4(1x2,5)	56			Р1	1,5	3,3	Пылеулавливающий агрегат ЧАХ В 0 А 2 У 3
	ВА 51-31 / 100 / 16								-	-	-	Резерв
2 ПР ПР 8501-1091-193	ВА 51-39 / 630 / 400		1 2ПР-Н	АВВГ	1(3x95+1x35)	55			2 ПР	37,4	110	Ввод от КТП шкафа №4
	ВА 51-31 / 100 / 100	5 ЯШ / ЯВШ-3-100У2	1 6ЯШ-Н	АВВГ	1(3x25+1x16)	25			5 ЯШ	17,3	65	Сварочный пост
	ВА 51-31 / 100 / 6,3	6 ЯШ / ЯВШ-3-100У2	1 6ЯШ-Н	АВВГ	1(3x25+1x16)	10			6 ЯШ	17,3	65	Сварочный пост

Данные для отопительных агрегатов А1÷А3 указаны для температуры наружного воздуха - 20° С. В скобках указаны данные для отопительных агрегатов А1÷А3 при температуре наружного воздуха - 30°-40°.

Распределительное устройство	Аппарат отходящей линии (Ввода) / Тип / I ном, А / расцепитель или плавкая вставка, А	Пусковой аппарат / обозначение / Тип / I ном, А / расцепитель или плавкая вставка, А / установка теплового реле, А	Кабель, провод			Труба		Электроприемник				
			Обозначение	Марка	Количество жил и сечение	Диаметр, мм	Обозначение на плане	Диаметр, мм	Обозначение	Р, кВт	I, А / I пуск, А	Наименование тип, обозначение чертежа принципиальной схемы
2 ПР	ВА 51-31 / 100 / 6,3	7 ЯШ / ЯВШ-3-100У2	1 7ЯШ-Н	АВВГ	1(3x10+1x6)	30			7 ЯШ	17,3	65	Сварочный пост
		А2-КМ / ПМЛ 1220025 / 1,6	1 А2-Н2	АВВГ	1(4x2,5)	20			А2	0,37	1,2	Отопительный агрегат ЧА 63 В 4
		А3-КМ / ПМЛ 1220025 / 1,6 (2,6)	1 А3-Н2	АВВГ	1(4x2,5)	20			А3	0,37 (0,75)	1,2 (2,2)	Отопительный агрегат ЧА 63 В 4
			2 А3-Н1	ПВ1	4(1x1)	16						
	ВА 51-31 / 100 / 6,3	А1-КМ / ПМЛ 1220025 / 1,6 (2,6)	1 А1-Н2	АВВГ	1(4x2,5)	35			А1	0,37 (0,75)	1,2 (2,2)	Отопительный агрегат ЧА 63 В 4
			2 А1-Н1	ПВ1	4(1x1)	14						
		А4-КМ / ПМЛ 1220025 / 1,6 (2,6)	1 А4-Н2	АВВГ	1(4x2,5)	35			А4	0,37 (0,75)	1,2 (2,2)	Отопительный агрегат ЧА 63 В 4
			2 А4-Н1	ПВ1	4(1x1)	32						
	ВА 51-31 / 100 / 1,0	А5-КМ / ПМЛ 1220025 / 40	1 А5-Н2	АВВГ	1(4x2,5)	20			А5	1,5	3,6	Отопительный агрегат ЧА 80 В 4
			2 А5-Н1	ПВ1	4(1x1)	16						
		А6-КМ / ПМЛ 1220025 / 40	1 А6-Н2	АВВГ	1(4x2,5)	20			А6	1,5	3,6	Отопительный агрегат ЧА 80 В 4
			2 А6-Н2	ПВ1	4(1x1)	16						
	ВА 51-51 / 100 / 10	В4-ЯВШ-3-25У2	1 В4-Н1	АВВГ	3x4+1x2,5	35			В4	0,75+0,09	1,2	Таль электрическая МБ 050
			2 В4-Н2	КГН	3x4+1x2,5	25						
	ВА 51-31 / 100 / 10	85-ЯВШ-3-25У2	1 В5-Н1	АВВГ	3x4+1x2,5	35			В5	0,75+0,09	1,2	Таль электрическая
2 В4-Н2			КГН	3x4+1x2,5	25							
ВА 51-31 / 100 / 50			1 52-Н1	АВВГ	1(3x10+1x6)	20	Т25x2,8	5	52	18,6	35,4	Лифт грузовой
ВА 51-31 / 100 / 10												Резерв

**903-1-288.91-ЭМ**

Котельная с УКОЛАМИ Е-4-1,4Р  
Золотошакоудаление механическое

Привязан: Нач. отд. Евтушенко / Нач. кантр. Борщев / Гл. спец. Амбросов / Нач. гр. Сукачев / Инж. Амаур / Инж. Катренко

Главный корпус

Лист 20

ИПР... 3 ПР Распределительная сеть ~ 380/220В Схема одноконтурная принципиальная (начало)

Жарьковский Сантехпроект



Листом в часть 1

Распределительное устройство	Аппарат отходящей линии (ввод) Обозначение Тип I ном. А расцепитель или плавкая вставка А	Пусковой аппарат Обозначение Тип I ном. А расцепитель или плавкая вставка А уставка теплового реле А	Кабель, провод				Труба		Электроприемник			
			Обозначение	Марка	Количество жил и сечение	Длина, м	Обозначение на плане	Длина, м	Обозначение	Расчет. ток, квт.	Т. расц. или I ном. А	Наименование, тип, обозначение чертежа, принципиальной схемы
3 ПР ПД11-3086-2193	А3726ФУЗ 250 160		1 3ПР-Н	АВВГ	1(3х10+1х6)~1000	32			3ШР	16	28	Ввод от 2 ПР
	АЕ2044 63 10	53UZ ВСА-5К	1 53-Н2	АВВГ	1(2х2,5)	3			53YA	0,05	0,24	Аппарат электромагнитный АМО-25-У4
			2 53-Н1	ВВГ	1(2х1,5)	3						
	АЕ2044 63 10	54UZ ВСА-5К	1 54-Н2	АВВГ	1(2х2,5)	25			54YA	0,05	0,24	Аппарат электромагнитный АМО-25-У4
			2 54-Н1	ВВГ	1(2х1,5)	3						
	АЕ2044 63 10	55UZ ВСА-5К	1 55-Н2	АВВГ	1(2х2,5)	27			55YA	0,05	0,24	Аппарат электромагнитный АМО-25-У4
			2 55-Н1	ВВГ	1(2х1,5)	3						
	АЕ2044 63 10	56UZ ВСА-5К	1 56-Н2	АВВГ	1(2х2,5)	20			56YA	0,05	0,24	Аппарат электромагнитный АМО-25-У4
			2 56-Н1	ВВГ	1(2х1,5)	3						
	АЕ2044 63 10	57UZ ВСА-5К	1 57-Н2	АВВГ	1(2х2,5)	18			57YA	0,05	0,24	Аппарат электромагнитный АМО-25-У4
			2 57-Н1	ВВГ	1(2х1,5)	3						
	АЕ2044 63 10	58UZ ВСА-5К	1 58-Н2	АВВГ	1(2х2,5)	16			58YA	0,05	0,24	Аппарат электромагнитный АМО-25-У4
			2 58-Н1	ВВГ	1(2х1,5)	3						
	АЕ2046 63 25	69ШР рш-ц-2-05-6/220	1 69-Н1	АПВ	2(1х4)	10			69	2,4	6,3	Сушильный шкаф
			2									
	70ШР рш-ц-2-05-6/220	1 70-Н1	АПВ	2(1х2,5)	9			70	1,6	7,3	Холодильник (лаборатория)	
		2										
	71ШР рш-ц-2-05-6/220	1 71-Н1	АПВ	2(1х2,5)	5			71	0,5	2,27	Электропоземцезащититель (лаборатория)	
		2										
	64ШР рш-ц-2-05-6/220	1 64-Н1	АПВ	2(1х2,5)	15			64	1,6	7,3	Холодильник (комната приема пищи)	
		2										
	63ШР рш-ц-2-05-6/220	1 63-Н1	АПВ	2(1х2,5)	15			63	0,8	3,8	Электроплитка ЭПУ-2-2/220	
		2										
АЕ2046Б 63 10		1 65-Н1	АПВ	3(1х2,5)	12			65	0,45	2,5	Автомат газоразрядной, водоб. АВ-2	
		2										
АЕ2046Б 63 10		1 66-Н1	АПВ	4(1х2,5)	26			66	3	7,8	Электрокнопчатильник НЭ-Т8	
		2										
АЕ2046Б 63 10		1 67-Н1	АПВ	4(1х2,5)	20			67	4	9	Лабораторный стол химический СТУ-3	
		2										
АЕ2046Б 63 10		1 68-Н1	АПВ	4(1х2,5)	30			68	3	7	Шкаф вытяжной ШВ-2,3	
		2										

Распределительное устройство	Аппарат отходящей линии (ввод) Обозначение Тип I ном. А расцепитель или плавкая вставка А	Пусковой аппарат Обозначение Тип I ном. А расцепитель или плавкая вставка А уставка теплового реле А	Кабель, провод				Труба		Электроприемник			
			Обозначение	Марка	Количество жил и сечение	Длина, м	Обозначение на плане	Длина, м	Обозначение	Расчет. ток, квт.	Т. расц. или I ном. А	Наименование, тип, обозначение чертежа, принципиальной схемы
3 ПР	АЕ 2046 Б 63 10	ЛМЛ1220026 1А	1 В2-к2	АВВГ	1(4х2,5)	15			В2	0,18	0,67	Вентилятор ЧАА 56 В4
			2 В2-Н1	ЛВ1	4(1х1)	6						
	АЕ 2046 Б 63 10											Резерв
	АЕ 2046 Б 63 10											Резерв

Потребность кабелей и проводов  
Длина м

Число и сечение жил напряжение	Марка				
	АВВГ	ВВГ	АПВ	ПВ	КГН
2х2,5-0,66кВ	129	—	—	—	—
4х2,5-0,66кВ	165	—	—	—	—
3х4+1х2,5-0,66кВ	70	—	—	—	50
3х10+1х6-0,66кВ	82	—	—	—	—
3х25+1х16-0,66кВ	142	—	—	—	—
3х70+1х25-1кВ	40	—	—	—	—
3х95+1х35-1кВ	55	—	—	—	—
2х1,5-0,66кВ	—	18	—	—	—
1х2,5-0,33кВ	—	—	333	—	—
1х4-0,38кВ	—	—	10	—	—
1х1-0,38кВ	—	—	—	116	—

Потребность труб

Обозначение по стандарту	Диаметр по стандарту мм	Длина м
Т 25х2,8	25	5

Лист в часть 1

Привязан:

Нач. пр. Евтушенко	Инж. Катречко
Н. контр. Борщев	
Инж. Амрасов	
Нач. гр. Стукачев	
Инж. Амдур	
Инж. Катречко	

903-1-288.91-ЭМ

Котельная с 4 котлами Е-4-1,4Р  
Залашлакаудаленце механическое

Главный корпус

Стация	Лист	Листов
Р	21	

1 ПР... 3 ПР Распределительная сеть ~380 В (220В)  
Схема однолинейная принципиальная (окончание)

Харьковский Сантехпроект

Альбом в часть 1

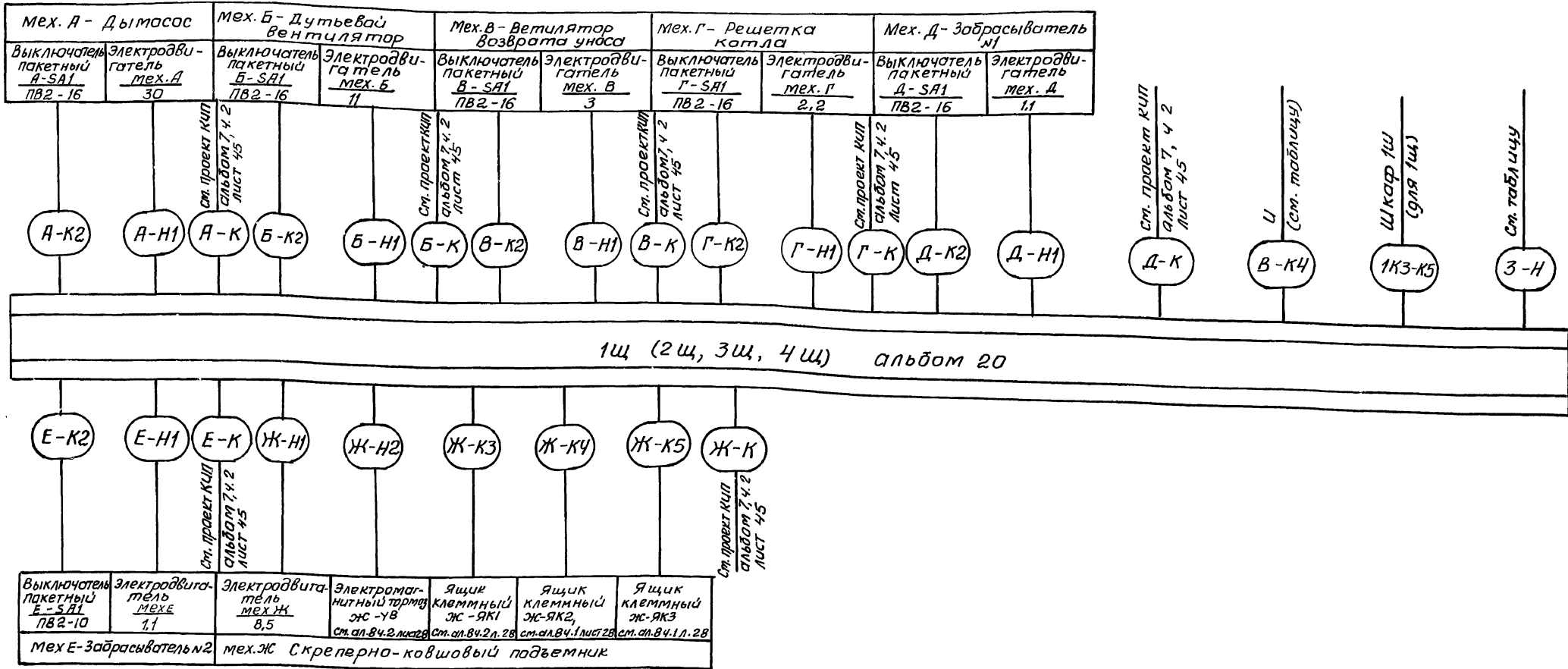

1. Значения букв в маркировке кабелей и механизмов см. таблицы
2. Длину, марку и сечение кабелей см. на листах 4 и 11.

**Таблица**

Котла-агрегат	Щит	Номер привода								Направление кабеля Э	Направление кабеля И
		А	Б	В	Г	Д	Е	Ж	З		
1К	1Щ	1К1	1К2	1К3	1К4	1К5	1К6	1К7	1Щ	КТЛ, шкаф 2	2Щ
2К	2Щ	2К1	2К2	2К3	2К4	2К5	2К6	2К7	2Щ	КТЛ, шкаф 2	3Щ
3К	3Щ	3К1	3К2	3К3	3К4	3К5	3К6	3К7	3Щ	КТЛ, шкаф 3	4Щ
4К	4Щ	4К1	4К2	4К3	4К4	4К5	4К6	4К7	4Щ	КТЛ, шкаф 3	-

<b>903-1-288.91-ЭМ</b>				
Котельная с 4 котлами Е-4-1,4Р Залошла коудаленце механическое				
Главный корпус			Страница	Лист
			Р	22
Щит открытый 1Щ. (2Щ, 3Щ, 4Щ) Схема подключения				Харьковский Сантехпроект
23030-10 24				

  

Привязан:	Нач. отд. Евтушенко
	И. котр. Борщев
	Гл. спец. Андросова
	Рук. гр. Стучачева
	Инжен. Цоова
ИМВ. №	

Шив. работы погасить и ввести в эксплуатацию



Альбом в часть 1

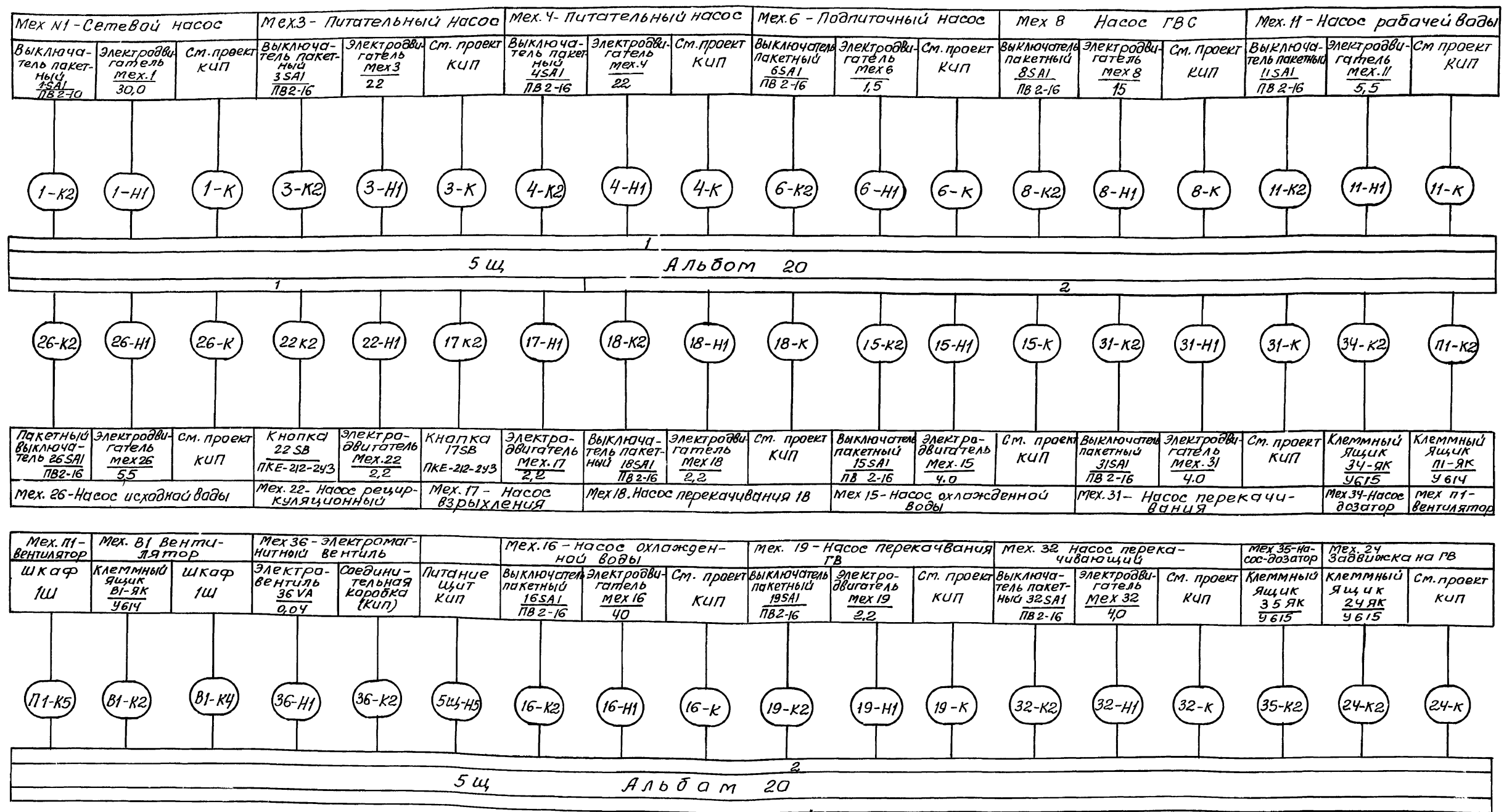

1. Продолжение см. на листе 24
2. Длину, марку и сечение кабелей см. на листах 12-15.

Привязан:

Нач. отд.	Евтушенко	Ш
Н. контр.	Борисев	У
Пл. спец.	Андрасова	У
Нач. гр.	Стукачева	У
Инж.	Котречко	У

Инв. N

ТП 903-288.91 ЭМ

Котельная с 4-котлами ЕЧ-1,4Р  
Золошлакоудаление механическое

Главный корпус

Стр.	Лист	Листов
Р	23	

Щит открытый 5щ  
Схема подключения (начало)

Харьковский Сантехпроект

Имя черт. Взам. инв. н. Подпись

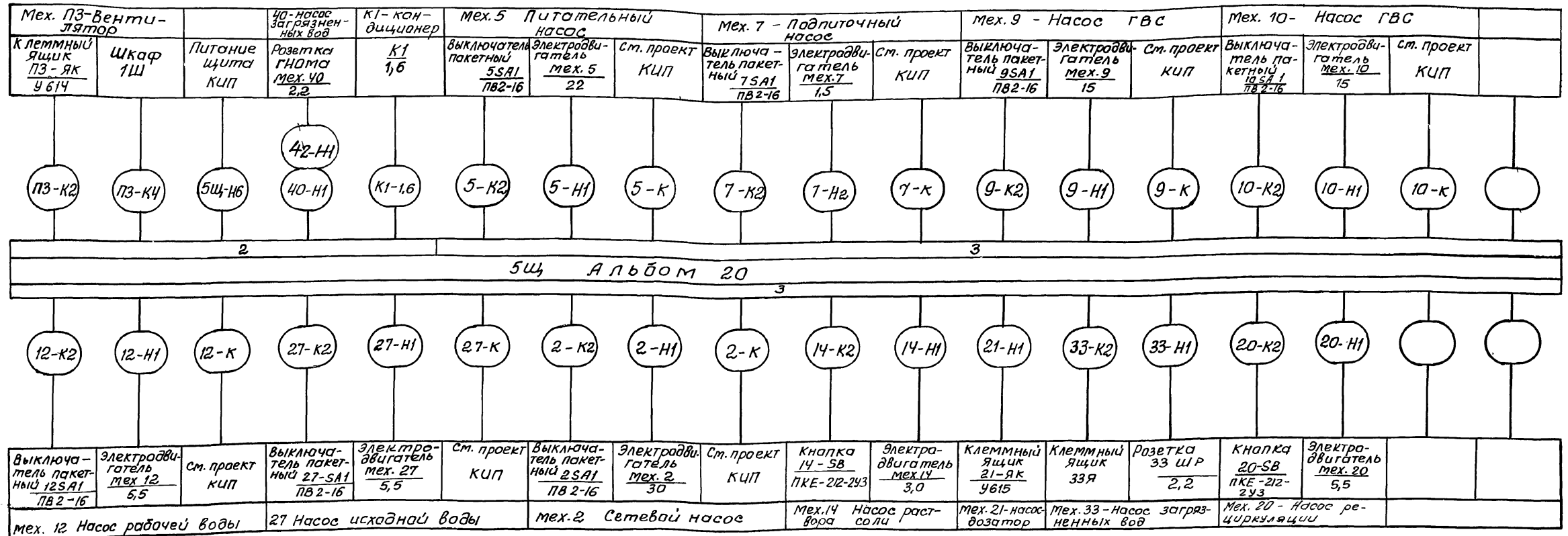

1. Начало см. лист 23  
 2. Длину, марку и сечение кабелей см. на листах 12 ÷ 15.

Инв. №, Подп. и дата, Взам. инв. №

<b>903-1-288.91-ЭМ</b>			
Котельная с 4 котлами Е-4-1,4Р Золотошахтоудаленце механическое			
Главный корпус		Стация	Лист 24
Щит открытый 5Щ Схема подключений (окончание)		Харьковский СаНтехпроект	

Привязан:	Нач.гид. Евтушенко	Инж. Катренко
	Н.контр. Стукачева	
	Гл. спец. Амбрасова	
	Нач.гр. Стукачева	
	Инж. Катренко	
Инв. №		

Альбом в чистый

мех. 41- Дробилка №1			мех. 42 Дробилка №2			Мех. 44- Плужковый сбрасыватель		мех. 45- Плужковый сбрасыватель		мех. 46 плужковый сбрасыватель		мех. 47- Плужковый сбрасыватель		Мех. 62- Вентиль гидробеспыливания
Пост управ-ления 41-СВ1 ЛКУ 15-21,121-5492	Электродвигатель мех. 41 11	шкаф-1Ш лист 26	Пост управления 42-СВ1 ЛКУ 15-21,121-5492	Электродвигатель мех. 42 11	Шкаф 1Ш лист 26	Ящик клеммный 44-ЯК1 лист 16	Шкаф 1Ш лист 26	Ящик клеммный 45-ЯК1 лист 16	шкаф 1Ш лист 26	Ящик клеммный 46-ЯК1 лист 16	Шкаф 1Ш лист 26	Ящик клеммный 47-ЯК1 лист 16,17 дл. в. ч. 1	Шкаф 1Ш лист 26	Шкаф 1Ш лист 26

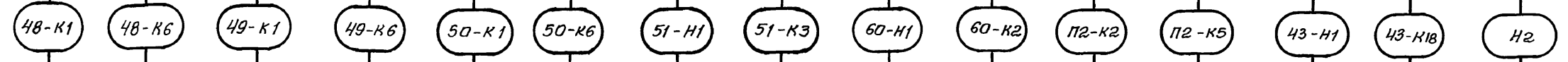
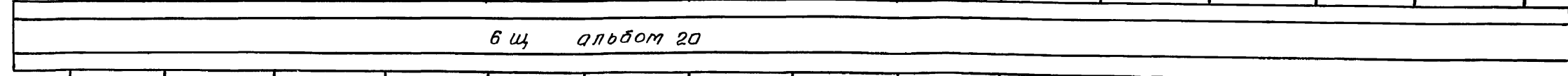

Ящик клеммный 48-ЯК1 лист 17 дл. в. ч. 1	шкаф 1Ш лист 26	Ящик клеммный 49-ЯК1 лист 17	Шкаф 1Ш лист 26	Ящик клеммный 50-ЯК1 лист 17 дл. в. ч. 1	Шкаф 1Ш лист 26	Выключатель пакетный 51-СА1 ЛВ 2-60	Шкаф 1Ш лист 26	Розетка РК-25-4	Ящик клеммный 60-Я	Ящик клеммный П2-ЯК лист 18 дл. в. ч. 1	Шкаф 1Ш лист 26	Электродвигатель мех. 43 7,5	Шкаф 1Ш лист 26	Прибор по жарной сигнализации
Мех. 48- Плужковый сбрасыватель		Мех. 49- Плужковый сбрасыватель		Мех. 50- Плужковый сбрасыватель		Мех. 51- Железо-отделитель		Мех. 60-Насос загрязненных вод		П2- Приточный вентилятор		Мех. 43- Ленточный конвейер		

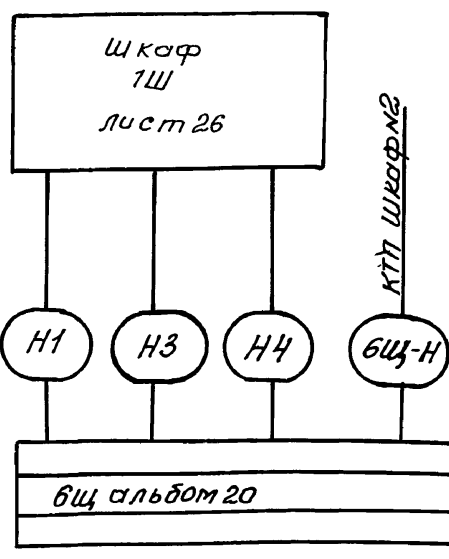

Длину, марку и сечение кабелей см. на листах 16÷19

Имя, фамилия, Подпись

				<b>903-1-288.91-ЭМ</b>				
				Котельная с 4 котлами Е-4-1,4Р Золотшакоудаление механическое				
				Главный корпус		Стр.	Лист	Листов
				Щит открытый бщ Схема подключения		Р	25	
				Харьковский Сантехпроект				
Привязан:				Нач. отд.	Евтушенко			
				Гл. контр.	Боршев			
				Гл. спец.	Игорасова			
				Нач. гр.	Сукочева			
				Инж.	Усова			

Альбом 8 часть 1

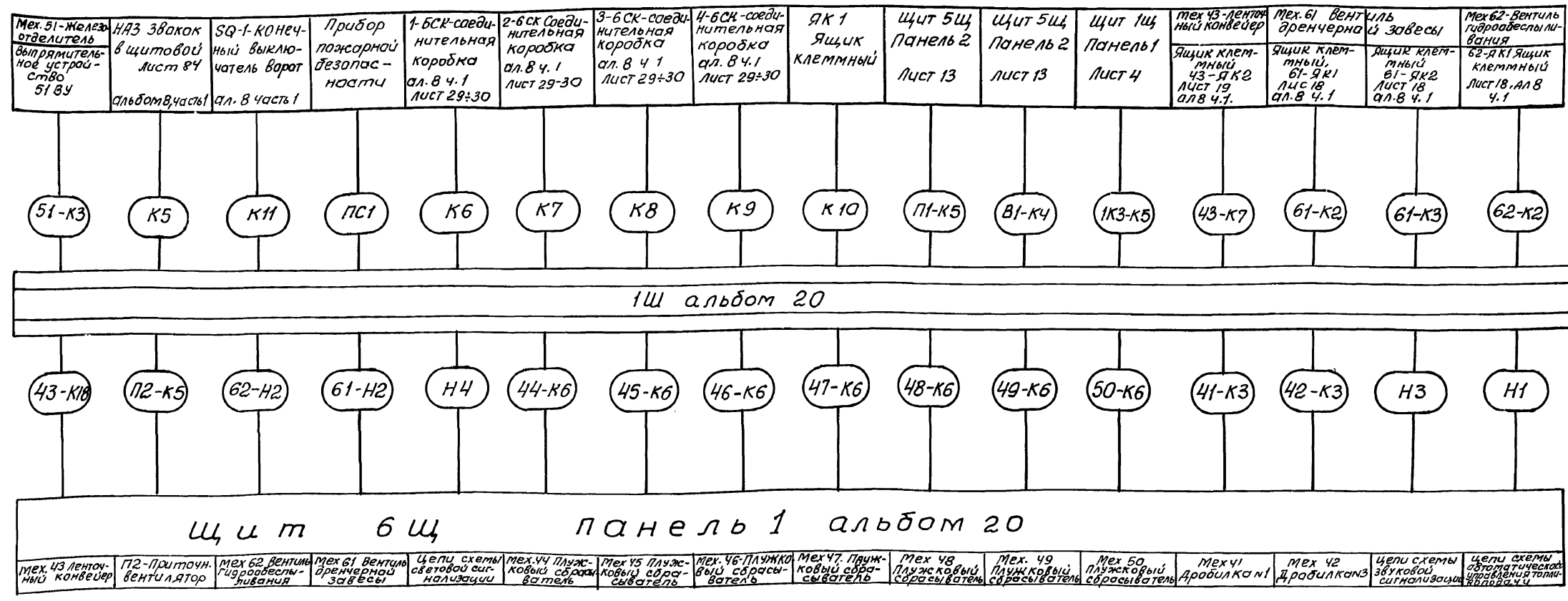

Длину, марку и сечение кабелей см. на листах 16÷19.

Имя и фамилия. Подпись автора. Дата. Имя

903-1-288.91ЭМ			
Котельная с 4 котлами Е-4-1,4Р Золотилка оудаленце механическое			
Главный корпус		Страниц	Листов
		р	26
Щкаф 1Щ		Жарыковский Сантехпроект	
Схема подключений			
25030-10 28			

Привязан:	Нач. отд. Евтушенко	И. контр. Борщев	
	И. спец. Ямарасова		
	Нач. гр. Стукачев		
	Вед. инж. Катречко		
И. н. в. н.			

Альбом в часть 1

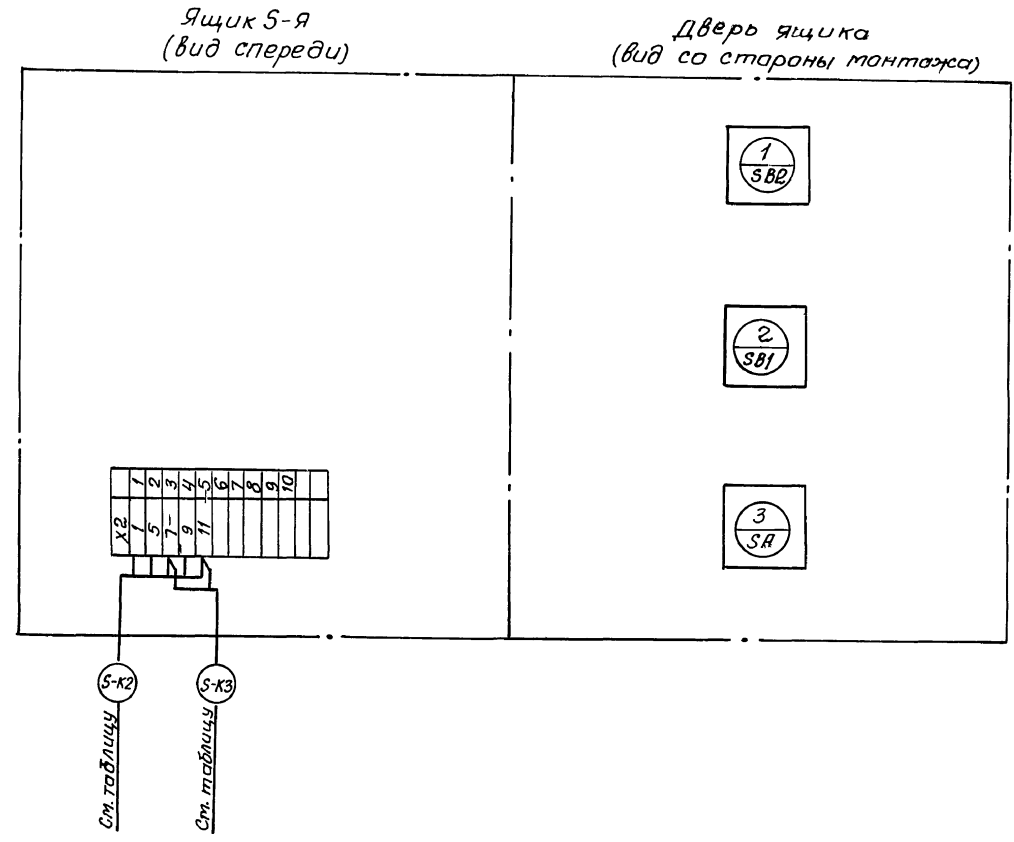

таблица

Номер механизма (S)	Маркировка кабеля	Направление кабеля
мех. 33	33-К2	Щит 5 щ. Панель 1
	33-К3	Т-1СК-соединительная каретка
мех. 60	60-К2	Щит 6 щ.
	60-К3	Т-2СК-соединительная каретка

1. Рассматривать совместно с листами 18, 15.
2. Значение индекса S, маркировку и направление кабеля смотри таблицу.

Инв. табл. Подпись и дата

				<b>903-1-288.91 ЭМ</b>				
				Котельная с 4 котлами Е-4-1,4Р Золотшакоудаление механическая				
Привязан:				Главный корпус		Стация	Лист	Листов
	Нач. отд.	Евтушенко	И.И.			р	27	
	Н. конст.	Борщев	И.И.					
	Гл. спец.	Литавров	И.И.					
	Нач. гр.	Сукачева	И.И.					
Инв. N	И.И.	Катречко	И.И.					
				Ящик 33-я(60-я) Схема подключения		Жарьковский Сантехпроект		

Альбом в часть 1

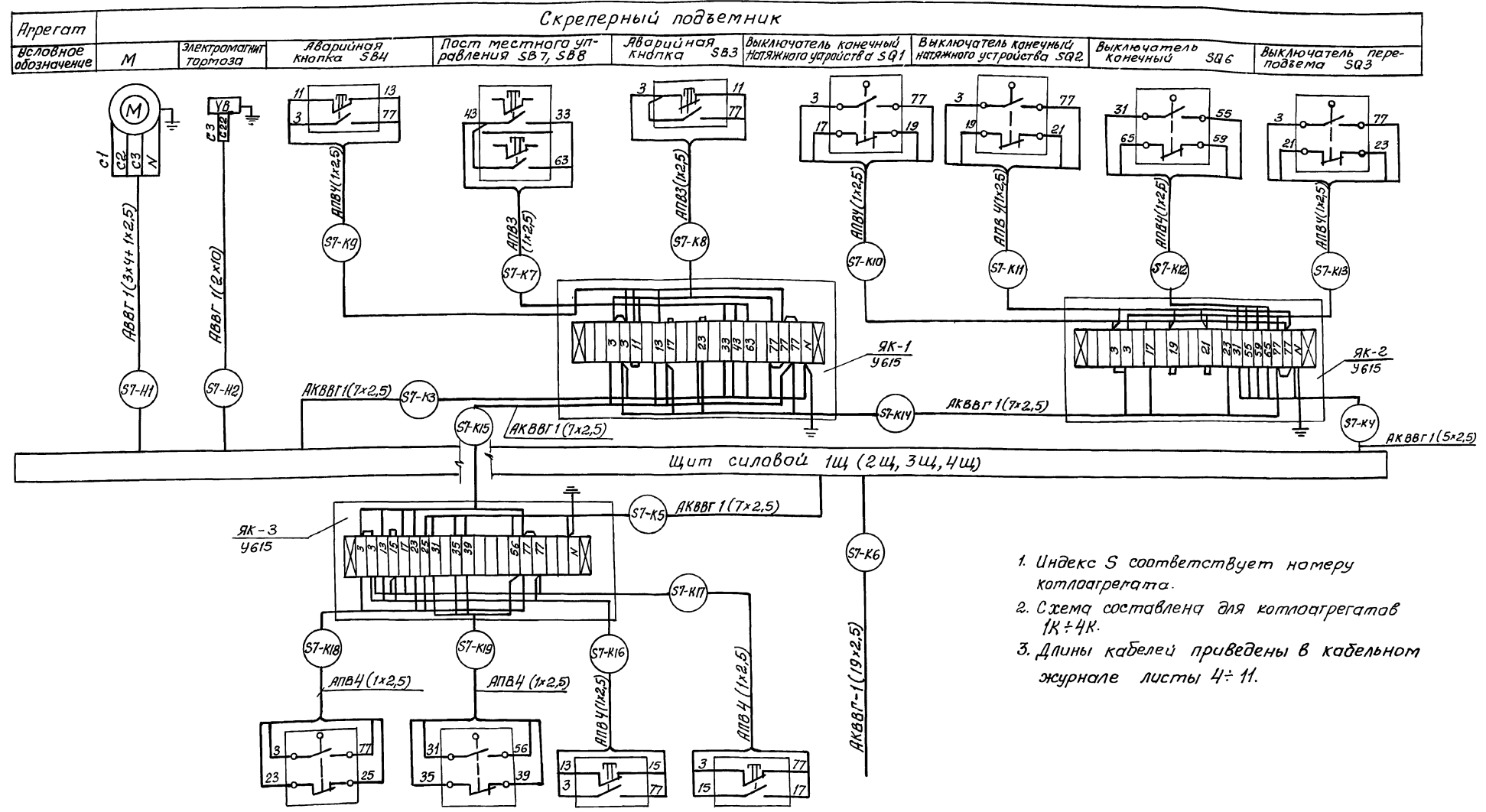

1. Индекс S соответствует номеру котлоагрегата.
2. Схема составлена для котлоагрегатов 1К ± 4К.
3. Длины кабелей приведены в кабельном журнале листы 4 ÷ 11.

Условное обозначение	Выключатель переподъема SQ4	Выключатель конечный SQ5	Аварийная кнопка SB5	Аварийная кнопка SB6	Щит управления котлоагрегатом
Агрегат	Скреперный подвезник				

Привязан:		Нач. отд. Евтушенко		803-1-288.913М	
		Н. контр. Борцов		Котельная с 4 котлами Е 4 - 1,4Р	
		Гл. спец. Андросова		Золшлакоудаление механическое	
		Нач. гр. Стукачева		Главный корпус	
		Инж. Усова		р 28	
Инв. N				1К7(2К7, 3К7, 4К7) Скреперно-кавшовый подвезник	
				Схемы подключения	
				Харьковский Спдтехпроект	

Альбом в часть 1

Обозначение кабеля провода	Трасса		Участок трассы кабеля, провода	Кабель, провод						
	Начало	Конец		по проекту			проложен			
				Марка	Кол, число и сечение жил	Дли-на, м	Марка	Кол, число и сечение жил	Дли-на, м	
	Кабели 6 (10) кв									
		КТП, шкаф 8/8 ввода №1	Помещение КТП							
		КТП, шкаф 8/8 ввода №2	"							
	Кабели до 1000 вольт									
1УК-Н1	КТП, шкаф №1	1УК-конденсаторная установка	"	АВВГ	1(3x70+1x25) ~ 1000В	8				
2УК-Н1	КТП, шкаф №4	2УК-конденсаторная установка	"	АВВГ	1(3x70+1x25) ~ 1000В	10				
МЩО-Н1	КТП, шкаф №2	МЩО-Магистральный щит рабочего освещения	"	АВВГ	1(3x70+1x25) ~ 1000В	18				
МЩАО-Н1	КТП, шкаф №3	МЩАО-Магистральный щит аварийного освещения	"	АВВГ	1(3x35+1x16) ~ 660В	18				
<b>Аварийная система и предупредительная сигнализация</b>										
К1	ЯК1-Ящик клеммный	НА1- Сирена	Помещение топливоподачи	АКВВГ	1(4x2,5)	10				
К2	"	SB1- Пост управления	"	АКВВГ	1(4x2,5)	12				
К3	"	НА2 Сирена	"	АКВВГ	1(4x2,5)	10				
К4	"	SB2 Пост управления	"	АКВВГ	1(4x2,5)	11				
К5	Шкаф 1Щ	НА3- Звонок	Помещение КИП	АКВВГ	1(4x2,5)	15				
К6	"	1-БСК-соединительная коробка	Котельный зал	АКВВГ	1(7x2,5)	38				
К7	"	2-БСК-соединительная коробка	"	АКВВГ	1(7x2,5)	45				
К8	"	3-БСК-соединительная коробка	"	АКВВГ	1(7x2,5)	51				
К9	"	4-БСК-соединительная коробка	"	АКВВГ	1(7x2,5)	56				
К10	"	ЯК-1 Ящик клеммный	Помещение КИП	АКВВГ	1(5x2,5)	52				
К11	"	SQ1-конечный выключатель ворот	Помещение золошлакоудаления	АКВВГ	1(4x2,5)	35				
К12	SQ1-конечный выключатель ворот	SQ2-конечный выключатель ворот	"	АКВВГ	1(4x2,5)	10				

Инв. № подл. Подп. объекта. Дата инв.

903-1-288.91-ЭМ			
Котельная с 4 котлами Е-4-1,4Р Золошлакоудаление механическое			
Главный корпус		Страниц	Лист
		Р	29
Кабельный журнал (начатка)		Жарьковский Сантехпроект	
25030-10 31			

Инв. №	Инв. №	Инв. №	Инв. №

Привязан:

Нач. отд. Евтушенко  
Н. контр. Борщев  
Гл. спец. Яковлева  
Нач. гр. Ступачева  
Инж. Усова

Альбом в часть 1

Обозначение кабеля, провода	Трасса		Участок трассы кабеля, провода	Кабель, провод							
	Начало	Конец		по проекту			Проложен				
				Марка	Кол.ч. и сечение жил	Длина, м	Марка	Кол.ч. и сечение жил	Длина, м		
	<b>Аварийная сигнализация и предупредительная сигнализация</b>										
K13	SQ2-конечный выключатель ворот	SQ3-конечный выключатель ворот	Помещение КИП	АКВВГ	1(4x2,5)	10					
K14	SQ3-конечный выключатель ворот	SQ4-конечный выключатель ворот	"	АКВВГ	1(4x2,5)	10					
K15	SQ4-конечный выключатель ворот	SQ5-конечный выключатель ворот	"	АКВВГ	1(4x2,5)	10					
K16	SQ5-конечный выключатель ворот	SQ6-конечный выключатель ворот	"	АКВВГ	1(4x2,5)	10					
K17	SQ6-конечный выключатель ворот	SQ7-конечный выключатель ворот	"	АКВВГ	1(4x2,5)	10					
K18	SQ7-конечный выключатель ворот	SQ8-конечный выключатель ворот	"	АКВВГ	1(4x2,5)	10					
ПС1	Шкаф 1ш	Прибор пожарной сигнализации	Помещение КИП	АКВВГ	1(4x2,5)	20					
K19	Щ. Панель 2	НА2 - сирена	"	АКВВГ	1(4x2,5)	20					

Потребность кабелей и проводов  
Длина м

Число и сечение жил напряжение	Марка					
	3x70+1x25	3x35+1x16	7x2,5	5x2,5	4x2,5	
АВВГ - 1,0	36	—	—	—	—	
АВВГ - 0,66	—	18	—	—	—	
АКВВГ	—	—	190	52	203	

Привязан:

<b>903-1-288.91-ЭМ</b>			
Котельная с 4 котлами Е4-14Р Залашлакоудаление механическое			
Главный корпус		Стадия	Лист / Листов
		р	30
Кабельный журнал (окончание)		Харьковский Сантехпроект	

Нач.пр. Евтушенко  
Н.контр. Борщев  
Гл. спец. Амросова  
Нач.гр. Стукачев  
Инж. Усова

Инв. л.

Инв. л. подл. и дата 83.инв. л.



Альбом в часть 1

Согласовано	Дата
Проверено	Подпись
Должность	Подпись
Фамилия	Подпись
Имя	Подпись
Отчество	Подпись
Дата	Подпись
Должность	Подпись
Фамилия	Подпись
Имя	Подпись
Отчество	Подпись
Дата	Подпись
Должность	Подпись
Фамилия	Подпись
Имя	Подпись
Отчество	Подпись
Дата	Подпись
Должность	Подпись
Фамилия	Подпись
Имя	Подпись
Отчество	Подпись
Дата	Подпись

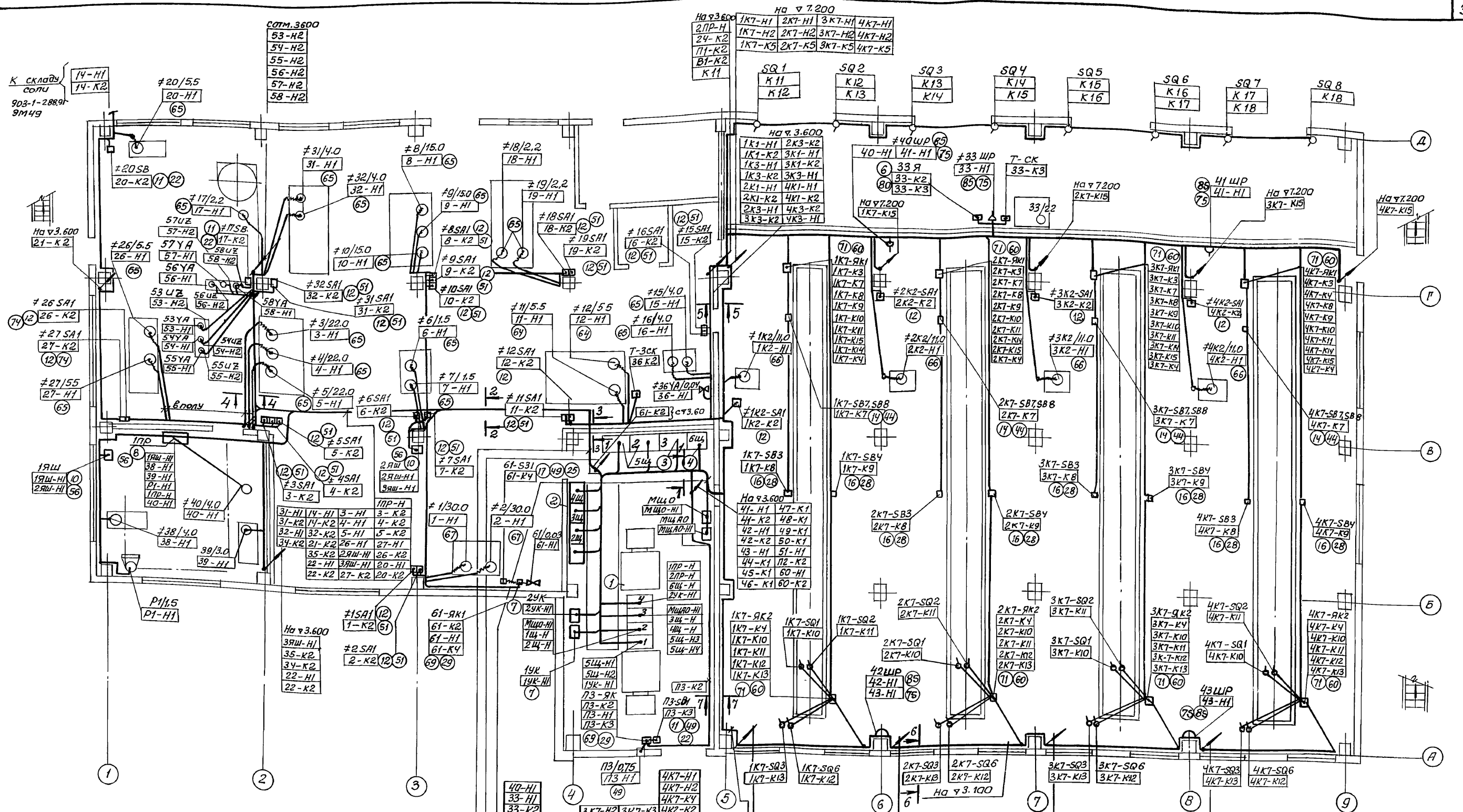

1ПР-Н	9-Н1	1-Н1	32-Н1	36-Н1
3-Н1	9-К2	1-К2	32-К2	36-Н2
4-Н1	10-Н1	2-Н1	26-Н1	2ПР-Н
5-Н1	10-К2	2-К2	26-Н2	
3-К2	11-Н1	17-Н1	27-Н1	
4-К2	11-К2	17-К2	27-К2	
5-К2	12-Н1	18-Н1	22-Н1	
6-Н1	12-К2	18-К2	22-К2	
6-К2	14-Н1	19-Н1	34-К2	
7-Н1	14-К2	19-К2	35-К2	
7-К2	15-Н1	31-Н1	21-К2	
8-Н1	15-К2	31-К2	24-К2	
8-К2	16-Н1	16-К2	11-К2	
61-К2	20-Н1	20-К2		

54-Н5	54-Н6	Н1
К1-Н1	48-К6	
Н2	49-К6	
П2-К6	51-К3	
П3-К4	62-Н2	
П1-К5	50-К6	
О1-К4	47-К6	
41-К3	61-Н2	
42-К3	1К3-К5	
44-К6	К19	
43-К18	Н4	
45-К6	Н3	
46-К6	Н2	

40-Н1	33-К2	3К7-Н2	3К7-К3	4К7-К2
1К1-Н1	2К1-К2	3К1-Н1	3К7-К5	4К3-Н2
1К1-К2	2К2-Н1	3К2-Н1	4К1-Н1	4К4-Н1
1К2-Н1	2К2-К2	3К2-К2	4К1-К2	4К4-К2
1К2-К2	2К3-Н1	3К3-Н1	4К2-Н1	4К5-Н1
1К3-Н1	2К3-К2	3К3-К2	4К6-К2	4К5-К2
1К3-К2	2К4-Н1	3К4-Н1	4К6-Н1	4К7-К5
1К4-Н1	2К4-К2	3К4-К2		
1К4-К2	2К5-Н1	3К5-Н1		
1К5-Н1	2К5-К2	3К5-К2		
1К5-К2	2К6-Н1	3К6-Н1		
1К6-Н1	2К6-К2	3К6-К2		
1К6-К2	2К7-Н1	3К7-Н1		
1К7-Н1	2К7-К2	3К7-К2		
1К7-К2	2К7-К3	3К7-К3		
1К7-К3	1К7-К4	1К7-К5		

1К4-Н1	1К4-К2
1К5-Н1	1К5-К2
1К6-Н1	1К6-К2

2К4-Н1	2К4-К2
2К5-Н1	2К5-К2
2К6-Н1	2К6-К2

3К4-Н1	3К4-К2
3К5-Н1	3К5-К2
3К6-Н1	3К6-К2

4К4-Н1	4К4-К2
4К5-Н1	4К5-К2
4К6-Н1	4К6-К2

Привязан:

Нач. отд.	Евтушенко
Н. контр.	Борщев
Гл. спец.	Амбросова
Нач. гр.	Стукачев
Вед. инж.	Амбур

Ц.н.в.н.

903-1-288.91-ЭМ		
Котельная с 4 котлами Е-4-1,4Р Золотошлакоудаление механическое		
Главный корпус	Стр. №	Лист №
	Р	31
План расположения электрооборудования и прокладки кабелей на эт. 0.000		Харьковский Сантехпроект

Льдом в часть 1

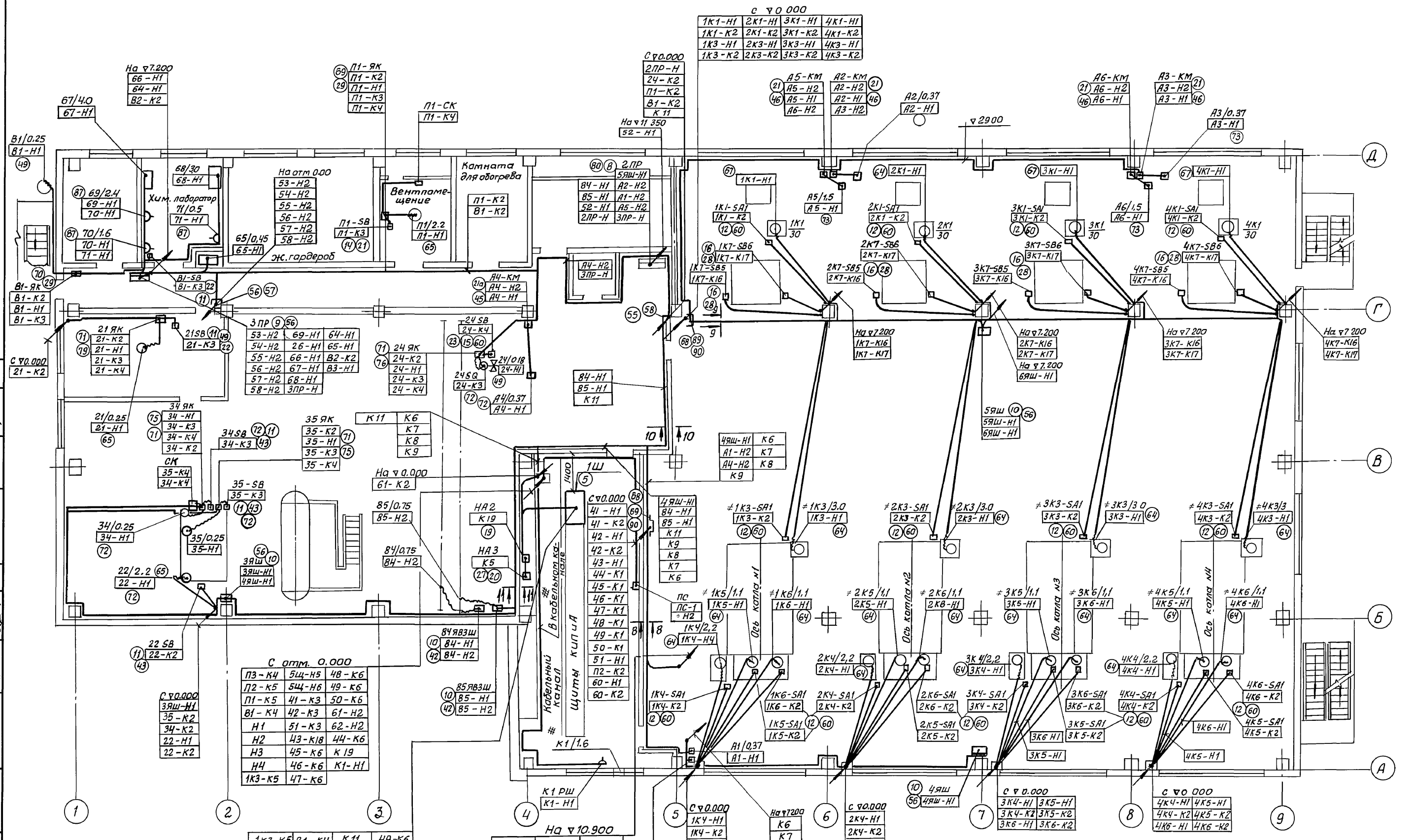

Согласовано

Дата	Подпись
Дата	Подпись
Дата	Подпись
Дата	Подпись
Дата	Подпись
Дата	Подпись
Дата	Подпись
Дата	Подпись
Дата	Подпись
Дата	Подпись
Дата	Подпись
Дата	Подпись
Дата	Подпись
Дата	Подпись
Дата	Подпись
Дата	Подпись
Дата	Подпись
Дата	Подпись
Дата	Подпись
Дата	Подпись
Дата	Подпись
Дата	Подпись

С отм. 0.000

ПЗ-К4	5Щ-Н5	48-К6
П2-К5	54-Н6	49-К6
П1-К5	41-К3	50-К6
В1-К4	42-К3	61-Н2
Н1	51-К3	62-Н2
Н2	43-К18	44-К6
Н3	45-К6	К19
Н4	46-К6	К1-Н1
1К3-К5	47-К6	

1К3-К5	В1-К4	К11	49-К6
5Щ-Н5	П2-К5	41-К3	50-К6
5Щ-Н6	43-К7	42-К3	51-К3
Н1	П0-1	43-К18	61-Н2
Н2	К6	44-К6	61-К2
Н3	К7	45-К6	61-К3
Н4	К8	46-К6	62-Н2
П3-К4	К9	47-К6	62-К2
П1-К5	К10	48-К6	

На 10.900

К10	41-Н1	48-К1
К11	41-К2	49-К1
61-К3	42-Н1	50-К1
62-К2	42-К2	51-Н1
43-К7	43-Н1	П2-К2
46-К1	44-К1	60-Н1
47-К1	45-К1	60-К2
51-К3		

А1-КМ	26
А1-Н2	45
А1-Н1	
А1-Н2	

903-1-288.91-ЭМ

Котельная с 4 котлами Е-4-1,4Р  
Золотодоуляное механическое

Привязан:

Нач. отд.	Евтушенев
Н. контр.	Борисов
Гл. спец.	Амброзова
Нач. гр.	Стукачева
Вед. инж.	Амбур

Главный корпус

Стадия	Лист	Листов
Р	32	

План расположения  
электрооборудования и проклад  
ка кабелей на отм. 3.600

Харьковский  
Сайттехпроект

Альбом в часть 1

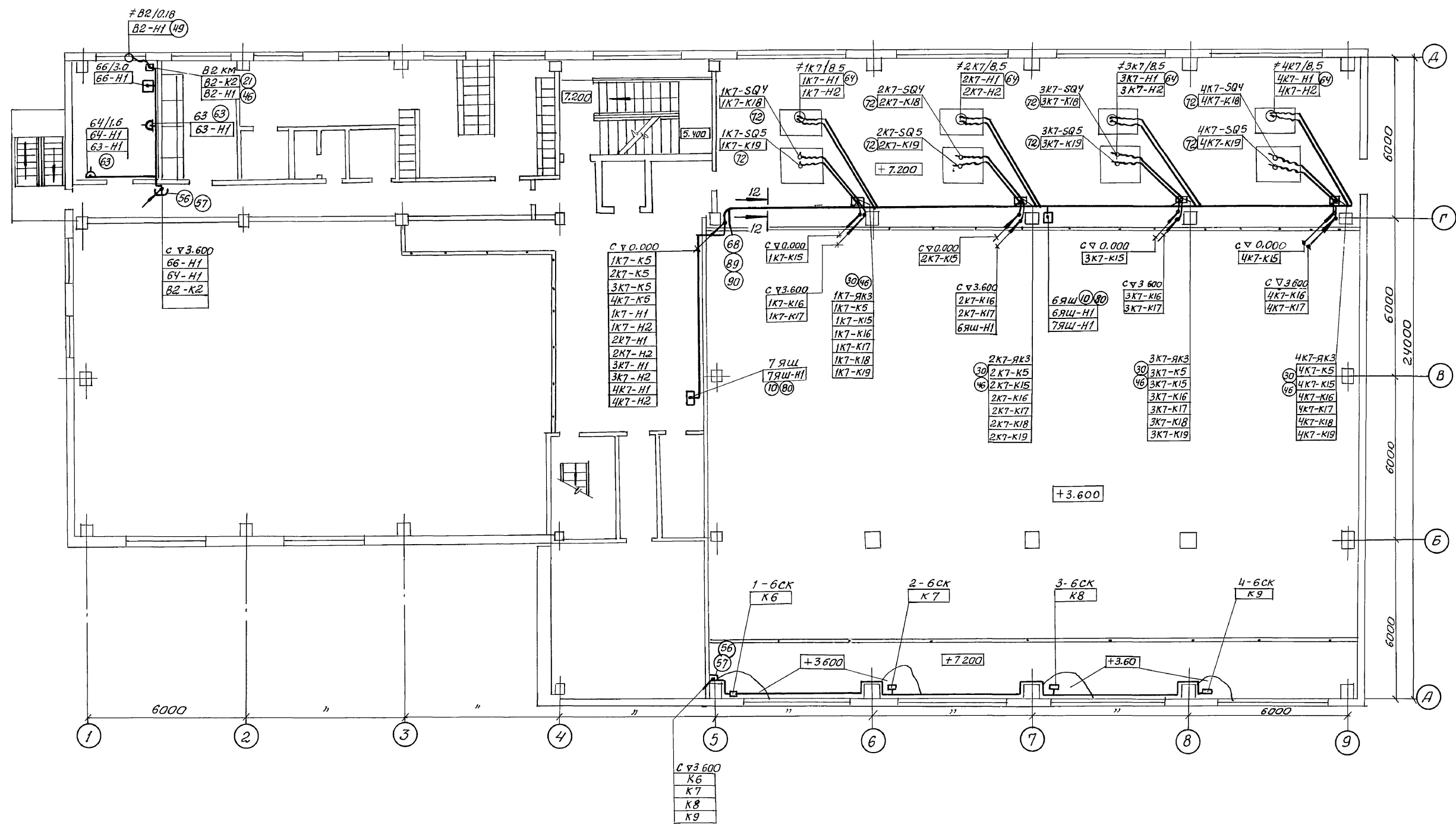

Согласовано:

Инв. н. ледл.	Повел. и дата	Взам. инв. н.	Долж. ность	Подпись	Инв. н. ледл.	Долж. ность	Подпись
			Инж. гр. КУ	Хижняк		Инж. гр. КУ	Хижняк

<b>903-1-288.91-ЭМ</b>			
Котельная с 4 котлами Е-4-1,4Р Золотошахтеновское механическое			
Главный корпус			Студия / лист / листов
			Р / 33
План расположения электрооборудования и прокладка кабелей на отгм. 7.200			Харьковский Сантехпроект

Привязан:

Нач. отд.	Евтушенко	
Н. контр.	Борщев	
Гл. спец.	Амдрасова	
Нач. гр.	Стучачева	
Вед. инж.	Амвир	

Альбом в частях 1

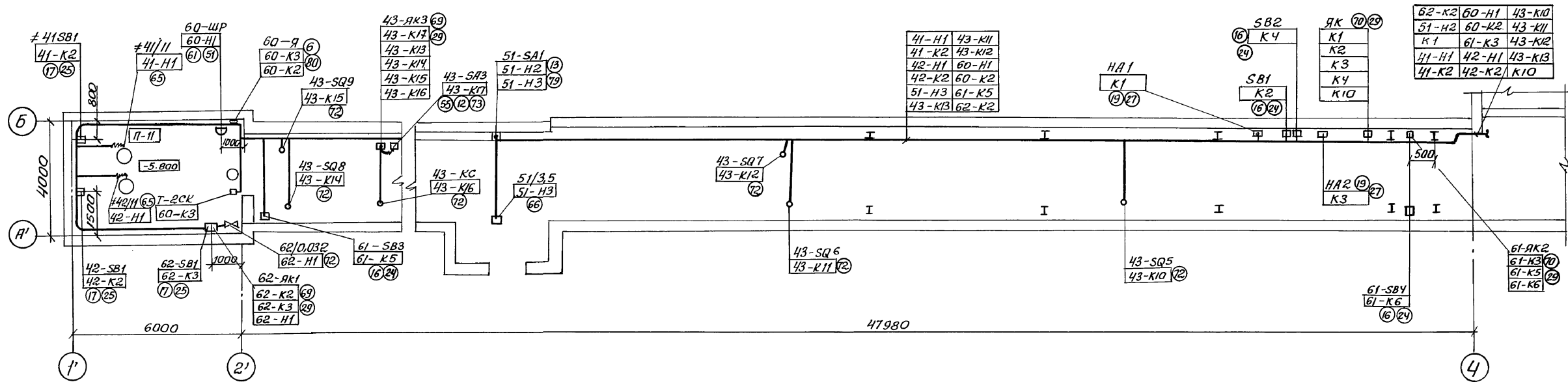

41-1
51-Н2
60-Н1
60-К2
61-К3
62-К2
43-К10
43-К11
43-К12
43-К13
К10
41-Н1
41-К2
42-Н1
42-К2
К1

51-В4
51-Н1
51-Н2
51-К3

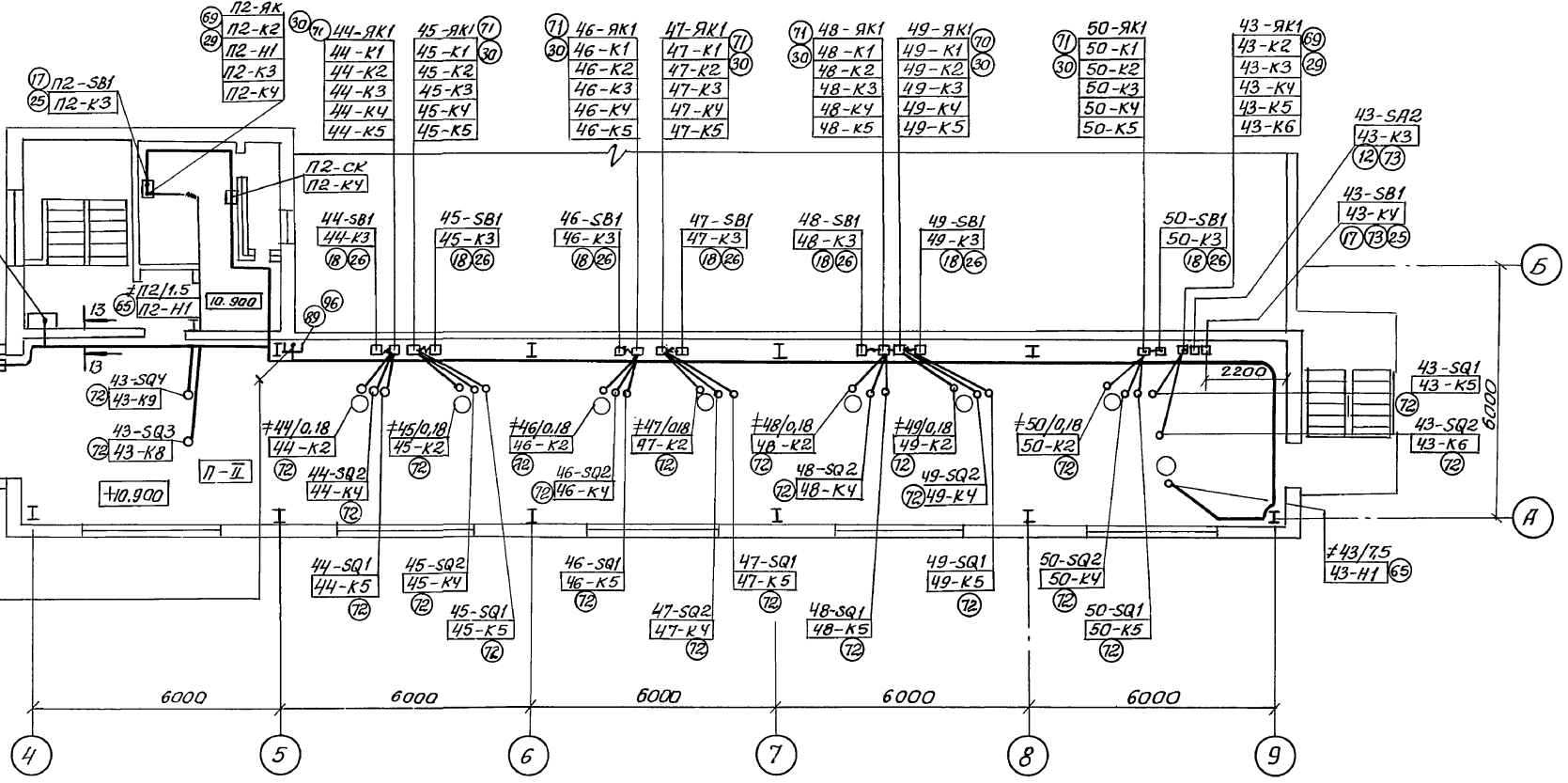

41-Н1	К10
41-К2	50-К1
42-Н1	51-Н1
42-К2	51-К3
44-К1	60-Н1
45-К1	60-К2
46-К1	61-К3
47-К1	62-К2
48-К1	П2-К2
49-К1	43-Н1
К1	43-К7

903-1-288.91 ЭМ			
Котельная с 4 котлами Е-4-1.4Р Золотошахтское механическое			
Главный корпус		Лист	Листов
		р	34
Механизмы топливоподачи план расположения электрооборудования и прокладки кабелей		Харьковский Сантехпроект	

Привязан:	Нач. отд. Евтушенко
	Н. контр. Борщев
	Гл. спец. Амурсова
	Нач. гр. Стукачев
	вед. инж. Амдур
ИWB.N	

### Щиты НКУ

5щ-Н1	4-Н1	11-Н1	15-Н1	5-Н1	9-Н1	12-Н1	2-Н1
5щ-Н2	4-К2	11-К2	15-К2	5-К2	9-К2	12-К2	2-К2
1-Н1	6-Н1	17-Н1	22-Н1	7-Н1	10-Н1	14-Н1	20-Н1
1-К2	6-К2	17-К2	22-К2	7-К2	10-К2	14-К2	20-К2
3-Н1	8-Н1	18-Н1	26-Н1	27-Н1	27-К2	33-Н1	21-К2
3-К2	8-К2	18-К2	26-К2				
31-Н1	31-К2						

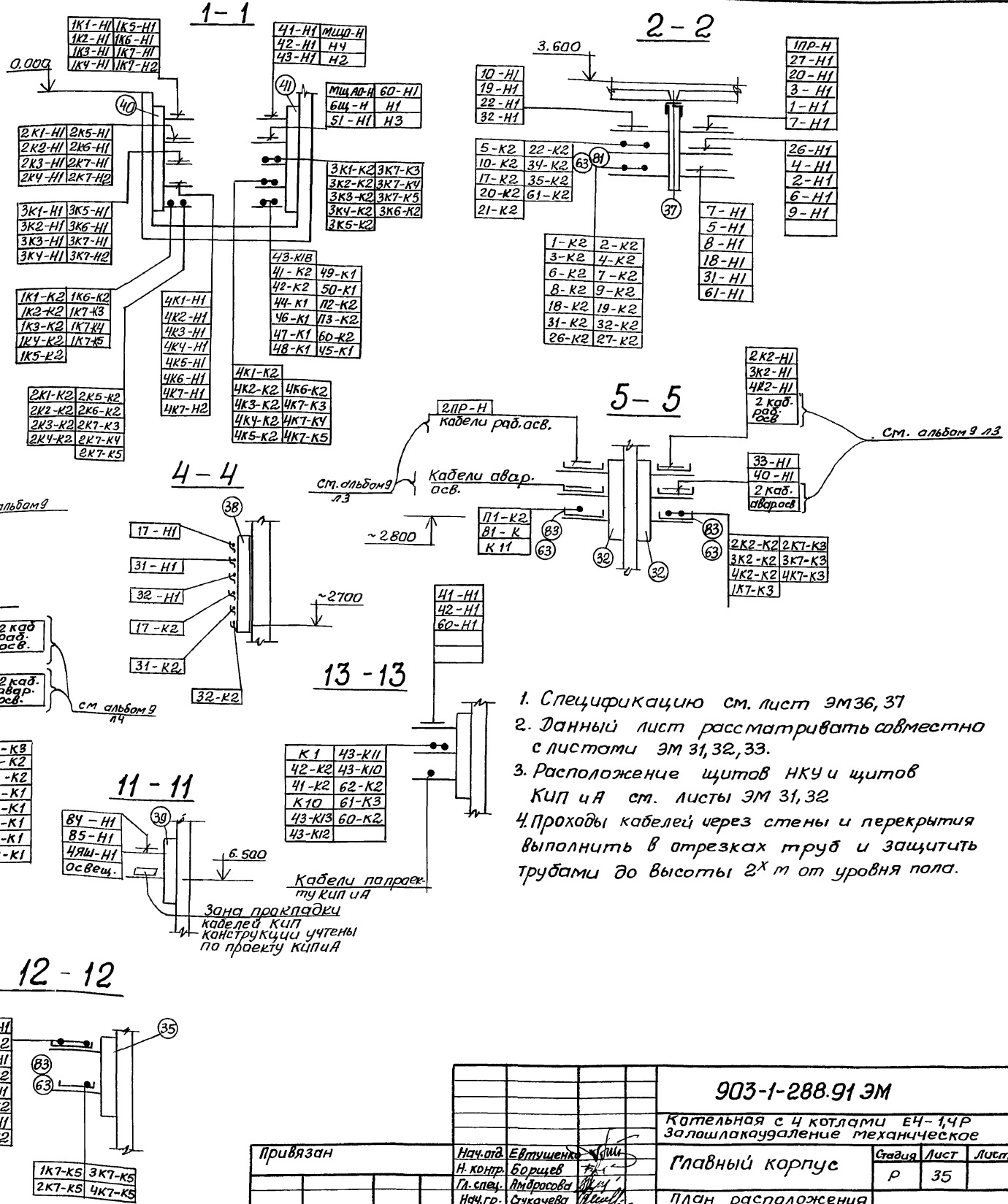

1. Спецификацию см. лист ЭМ36, 37
2. Данный лист рассматривать совместно с листами ЭМ 31, 32, 33.
3. Расположение щитов НКУ и щитов КИП и А см. листы ЭМ 31, 32
4. Проходы кабелей через стены и перекрытия выполнить в отрезках труб и защитить трубами до высоты 2х м от уровня пола.

903-1-288.91 ЭМ			
Котельная с 4 котлами ЕЧ-14Р Залашлакоудаление механическое			
привязан	Нач. отд. Евтушенко Н. контр. Борщев Гл. спец. Андросова Нач. гр. Стукачева Вед. инж. Амбар	Главный корпус	Страница Лист Листов р 35
ЦНВ М		План расположения электрооборудования и прокладки кабелей	

Альбом 8 часть 1  
 Долж. и подп. Проектанта  
 Дата  
 Проверенный  
 Дата  
 Проверенный  
 Дата  
 Проверенный  
 Дата  
 Проверенный  
 Дата

Альбом в часть 1

Поз. мар-ка	Обозначение или тип изделия	Наименование	кол.	Примеч.
		<b>Оборудование</b>		
1	КТП-250-□10,4-122-80УЗ	Комплектная трансформаторная подстанция	1	
2	Черт. 903-1-288.91-ЭМ НЗ 80	Щит открытый 1Щ (2Щ, 3Щ, 4Щ)	4	
3	Черт. 903-1-288.91-ЭМ НЧ 80	Щит открытый 5Щ	1	
4	Черт. 903-1-288.91-ЭМ НС 80	Щит открытый 6Щ	1	
5	Черт. 903-1-288.91-ЭМ НЗ 80	Шкаф 1Ш	1	
6	903-1-288.91-ЭМ НЗ 80	Ящик управления # 33-Я (# 60-Я)	2	
7	Ук-а, 38-75УЗ	Установка конденсаторная	2	
8	ЛР 8501-109-1УЗ	Пункт распределительный (ЛР, 2ЛР)	2	
9	ЛРН-3086-21УЗ	Пункт распределительный ЗЛР	1	
10	ЯВШ-3-100У2	Ящик однофидерный	7	
11	ПКЕ 212-2У2	Пост управления	8	
12	ПВ2-16У2.565	Пакетный выключатель	46	
13	ПВ2-60У3.565	Пакетный выключатель	1	
14	ПКЕ 222-2У3	Пост управления	15	
15	ПКЕ 222-3У2	Пост управления	1	
16	ПКУ15-21.111-54У2	Пост управления	20	
17	ПКУ15-21.121-54У2	Пост управления	6	
18	ПКУ15-21.131-54У2	Пост управления	7	
19	СС -1	Сирена	3	
20	ЗВП-220	Звонок	1	
21а	ПМД 122002Б	Пускатель магнитный	7	
		Сборочные единицы		
21	5.407-77.1.170 МЧ применительно	Пост кнопочный типа ПКЕ-222-2У3 на стене. Монтажный чертеж	1	
22	5.407-77.1.170 МЧ	Пост кнопочный типа ПКЕ 212-2У2 на стене. Монтажный чертеж	5	
23	5.407-77.1.130 МЧ исп. 01 (применительно)	Пост кнопочный типа ПКЕ 222-3У3 на стойке. Монтажный чертеж	1	
24	5.407-77.1.210 МЧ (применительно)	Пост кнопочный типа ПКУ15-21.111-54У2 на стене. Монтажный чертеж	4	
25	5.407-77.1.210 МЧ исп. 01	Пост кнопочный типа ПКУ15-21.121-54У2 на стене. Монтажный чертеж	6	
26	5.407-77.1.210 МЧ исп. 03	Пост кнопочный типа ПКУ15-21.131-54У2 на стене. Монтажный чертеж	7	
27	5.407-77.1.290 МЧ	Сирена типа СС-1 на стене Монтажный чертеж	3	
28	5.407-77.1.140 МЧ-0	Пост кнопочный типа ПКУ15-21.111-54У3 на стойке Монтажный чертеж	16	

Поз. мар-ка	Обозначение или тип изделия	Наименование	кол.	Примеч.
29	5.407-64.240 МЧ	Коробка У614 Монтажный чертеж	10	
30	5.407-64.250 МЧ	Коробка У615. Монтажный чертеж	24	
31	5.407-43 В.1	Установка распределительного шкафа		
		на стене. Поверх внешних проводников сверху	1	
32	5.407-88.600-01	Настенный блок кабельных конструкций с полками	17	
32а	5.407-88.170-04	Настенная одиночная кабельная конструкция	112	
		высотой 600 мм		
33	5.407-88.600-01	Настенный блок кабельных конструкций с полками	5	
34	5.407-88.170	Настенная одиночная кабельная конструкция высотой 600 мм	30	
35	5.407-88.600	Настенный блок кабельных конструкций с полками	4	
35а	5.407-88.160-02	Настенная одиночная кабельная конструкция высотой 400 мм	49	
36	5.407-88.600	Настенный блок кабельных конструкций с полками	2	
36а	5.407-88.160-01	Настенная одиночная кабельная конструкция высотой 400 мм	24	
37	5.407-88.630-01	Потолочный двухсторонний блок кабельных конструкций с полками	2	
37а	5.407-88.300-12	Потолочная одиночная двухсторонняя кабельная конструкция	12	
		высотой 620 мм		
38	5.407-88.610	Настенный блок кабельных конструкций с полками	3	
39	5.407-88.210	Настенная одиночная кабельная конструкция высотой 400 мм с полками	38	
40	5.407-88.420-08	Конструкция кабельная одиночная		
		для установки в каналах глубиной 900 мм	30	
41	5.407-88.420-05	Конструкция кабельная одиночная		
		для установки в каналах глубиной 900 мм	24	
42	5.407-117.1.40 Применительно	Установка ящика ЯВШ 3-100-У2 на стене и ж. б. колонна	2	
43	5.407-77.1.130 МЧ	Пост кнопочный типа ПКЕ 212-2У3 на стойке монтажный чертеж	3	
44	5.407-77.1.130 МЧ применительно	Пост кнопочный типа ПКЕ 222-2У2 на стойке монтажный чертеж	4	
45	5.407-54.1.10	Пускатели ПМД 1й величины нереверсивные Монтажный чертеж	3	

Шифр. табл. Подпись и дата. Весов табл. и

				<b>903-1-288.91-ЭМ</b>		
				Котельная с 4 котлами Е4-1,4Р Золошлакоудаление механическое		
Привязан:		Нач. отд. Ефименко		Главный корпус		Лист 36
		Н. контр. Борщев				
		Пр. спец. Ямбросова				
		Нач. гр. Стукачева				
		Вед. техн. Ямдур				
		Техник Ракина				
Шифр. №				План расположения электрооборудования и прокладки кабелей. Спецификация (начало)		
				Харьковский Сантехпроект		



Альбом в частях

Поз. мар-ка	Обозначение или тип изделия	Наименование	кол.	Примечание
46	5.407-84.1.250 мч	2 пускателя ПМЛ 10 величины переверсивные на ж.б. колонне монтажный чертеж	2	
47				
48	5.407-63.1.200-01	Колена	8	
49	5.407-63.1.230	Колена	2	
50	5.407-63.1.180	Колена	134	
51	5.407-63.1.100 мч	Крепление полиэтиленовой трубы к плите перекрытия монтажный чертеж	166	
52	5.407-63.1.90 мч	Крепление полиэтиленовой трубы к грунту основания	15	
53	5.407-63.1.130 мч	Крепление колена к Плите перекрытия	124	
54	5.407-63.1.100 мч	Крепление колена к грунту основания	12	
55	5.407-63.1.260-02	Короб защитный	1	
56	5.407-63.1.260	Короб защитный	3	
57	5.407-63.1.270-01	Короб	3	
58	5.407-63.1.270-02	Короб	1	
59	5.407-115.1.80-05	Гибкий токопровод к электростанции, длина монорельса 6-12 м (На базе изделий ППО ЭМ)	2	
60	К 314 УХЛ2	Стойка	28	
61	НЛ20-П2	Лоток	31	
62	НЛ5-П2	Лоток	32	
63	НЛ-ПР	Прижим	996	
64	К 1082 У3	Ввод гибкий	26	
65	К 1084 У3	Ввод гибкий	25	
66	К 1085 У3	Ввод гибкий	5	
67	К 1087 У3	Ввод гибкий	6	
68	К 235 У2	Швеллер	10	
69	ЯВШ-3-100 У3	Ящик силовой	7	
70	У614	Коробка клеммная	10	
71	У615	Коробка клеммная	24	

Поз. мар-ка	Обозначение или тип изделия	Наименование	кол.	Примеч.
72	РЗ-Ц-ХШ32	Металлорукав гибкий	35 м	
73	ШЭМ 22 У2	Шланг электромонтажный	60 м	
74	РЗ-Ц-ХШ 18	Металлорукав гибкий	2 м	
75	К 238 У2	Профиль зетовый	60	
76	К 106 У2	Полоса монтажная перфорированная	40	
77	К 731 У2	Скоба	500	
78	К 254 У2	Скоба	300	
79	К 350 У2.5	Закреп	50	
80	К 351 У2.5	Закреп	28	
81	НЛ40-П3 У3	Лоток	36	
82	НЛ10-П3 У3	Лоток	12	
83	НЛ20-П3 У3	Лоток	138	
84	НЛ20-П2 У3	Лоток	10	
		Стандартные изделия		
85	РК25-4 УХЛ18 <sup>ХХ</sup>	Разетка	6	
86	ВК25-4 УХЛ18 <sup>ХХ</sup>	Вилка	6	
87	РШ-Ц-2-0-05-61220	Разетка	1	
		Материал		
88	М-Н 25x2,8	Труба водогазопроводная	30 м	
89	гост 8509-72 40x40x4	Угалак	5 кг	
90	гост 19904-74 б2 700x2000	Лист	3 шт / 66 кг	

Изм. и табл. Подписи дата. Взам. инв. №

<b>903-1-288.91-ЭМ</b>			
Котельная с 4 котлами Е 4-14Р Замшлакоудаление механическое			
Главный корпус		Лист	Листов
		Р	37
Привязан:		План расположения электрооборудования и прокладки кабелей (спецификация (окончательная))	
Изм. №	Нач. отд. Е. Втушенко	Нач. гр. Стукачев	Техник Фомина
	Н. контр. Ворщев	Нач. спец. П. Морасова	
		Вед. инж. Яндур	

Альбом в части 1

Обозначение	Труба				Трасса		Участок трассы трубы					Примечание
	Полиэтиленовая		Стальная		Начало	Конец	С	90°	3,2	90°	С	
	Диаметр по ГОСТ	Длина, м	Диаметр по ГОСТ	Длина, м								
T1K1-H1	50	3,2	T148x2,0	3,6	Отм. 3.600 Колонна Г-6	Электродвигатель	С	90°	3,2	90°	С	○—○
T1K1-K2	25	3,2	T25x1,6	4,7	Отм. 3.600 Колонна Г-6	Пакетный выключатель	С	90°	3,2	90°	С	○—○
T1K2-H1	-	-	T25x2,8	3,1	Отм. 0.000 Стена В-5	Электродвигатель	С	90°	0,5	90°	С	○—○
T1K7-K3	-	-	T25x2,8	5,5	Отм. 0.000 Стена Г-Д 5-6	Коробка клеммная	С	90°	1,3	90°	С	○—○
T1K3-H1	25	8,6	T25x1,6	3,0	Отм. 3.600 Колонна Г-6	Электродвигатель	С	90°	8,6	90°	С	○—○
T1K3-K2	25	8,6	T25x1,6	4,6	Отм. 3.600 Колонна Г-6	Пакетный выключатель	С	90°	8,6	90°	С	○—○
T1K4-H1	25	3,3	T25x1,6	2,5	Отм. 3.600 Стена А-5-6	Электродвигатель	С	90°	3,3	90°	С	○—○
T1K4-K2	25	3,3	T25x1,6	4,6	Отм. 3.600 Стена А-5-6	Пакетный выключатель	С	90°	3,3	90°	С	○—○
T1K5-H1	25	4,7	T25x1,6	5,7	Отм. 3.600 Стена А-5-6	Электродвигатель	С	90°	4,7	90°	С	○—○
T1K5-K2	25	4,5	T25x1,6	4,4	Отм. 3.600 Стена А-5-6	Пакетный выключатель	С	90°	4,5	90°	С	○—○
T1K6-H1	25	5,2	T25x1,6	5,7	Отм. 3.600 Стена А-5-6	Электродвигатель	С	90°	5,2	90°	С	○—○
T1K6-K2	25	5,0	T25x1,6	4,4	Отм. 3.600 Стена А-5-6	Пакетный выключатель	С	90°	5,0	90°	С	○—○
T2K1-H1	50	3,2	T148x2,0	3,8	Отм. 3.600 Колонна Г-7	Электродвигатель	С	90°	3,2	90°	С	○—○
T2K1-K2	25	3,2	T25x1,6	4,7	Отм. 3.600 Колонна Г-7	Пакетный выключатель	С	90°	3,2	90°	С	○—○
T2K2-H1	25	3,6	T25x1,6	3,1	Отм. 0.000 Колонна Г-6	Электродвигатель	С	90°	3,6	90°	С	○—○
T2K3-H1	25	8,6	T25x1,6	3,0	Отм. 3.600 Колонна Г-7	Электродвигатель	С	90°	8,6	90°	С	○—○
T2K3-K2	25	8,6	T25x1,6	4,6	Отм. 3.600 Колонна Г-7	Пакетный выключатель	С	90°	8,6	90°	С	○—○
T2K4-H1	25	3,3	T25x1,6	2,5	Отм. 3.600 Стена А-6-7	Электродвигатель	С	90°	3,3	90°	С	○—○
T2K4-K2	25	3,3	T25x1,6	4,6	Отм. 3.600 Стена А-6-7	Пакетный выключатель	С	90°	3,3	90°	С	○—○
T2K5-H1	25	4,7	T25x1,6	5,7	Отм. 3.600 Стена А-6-7	Электродвигатель	С	90°	4,7	90°	С	○—○
T2K5-K2	25	4,5	T25x1,6	4,4	Отм. 3.600 Стена А-6-7	Пакетный выключатель	С	90°	4,5	90°	С	○—○
T2K6-H1	25	5,2	T25x1,6	5,7	Отм. 3.600 Стена А-6-7	Электродвигатель	С	90°	5,2	90°	С	○—○
T2K6-K2	25	5,0	T25x1,6	4,4	Отм. 3.600 Стена А-6-7	Пакетный выключатель	С	90°	5,0	90°	С	○—○
T3K1-H1	50	3,2	T148x2,0	3,6	Отм. 3.600 Колонна Г-8	Электродвигатель	С	90°	3,2	90°	С	○—○
T3K1-K2	25	3,2	T25x1,6	4,7	Отм. 3.600 Колонна Г-8	Пакетный выключатель	С	90°	3,2	90°	С	○—○
T3K2-H1	25	3,6	T25x1,6	3,1	Отм. 0.000 Колонна Г-7	Электродвигатель	С	90°	3,6	90°	С	○—○
T3K3-H1	25	8,6	T25x1,6	3,0	Отм. 3.600 Колонна Г-8	Электродвигатель	С	90°	8,6	90°	С	○—○
T3K3-K2	25	8,6	T25x1,6	4,6	Отм. 3.600 Колонна Г-8	Пакетный выключатель	С	90°	8,6	90°	С	○—○
T3K4-H1	25	3,3	T25x1,6	2,5	Отм. 3.600 Стена А-7-8	Электродвигатель	С	90°	3,3	90°	С	○—○
T3K4-K2	25	3,3	T25x1,6	4,6	Отм. 3.600 Стена А-7-8	Пакетный выключатель	С	90°	3,3	90°	С	○—○
T3K5-H1	25	4,7	T25x1,6	5,7	Отм. 3.600 Стена А-7-8	Электродвигатель	С	90°	4,7	90°	С	○—○
T3K5-K2	25	4,5	T25x1,6	4,4	Отм. 3.600 Стена А-7-8	Пакетный выключатель	С	90°	4,5	90°	С	○—○
T3K6-H1	25	5,2	T25x1,6	5,7	Отм. 3.600 Стена А-7-8	Электродвигатель	С	90°	5,2	90°	С	○—○
T3K6-K2	25	5,0	T25x1,6	4,4	Отм. 3.600 Стена А-7-8	Пакетный выключатель	С	90°	5,0	90°	С	○—○
T4K1-H1	50	3,2	T148x2,0	3,6	Отм. 3.600 Колонна Г-9	Электродвигатель	С	90°	3,2	90°	С	○—○

Обозначение	Труба				Трасса		Участок трассы трубы					Примечание
	Полиэтиленовая		Стальная		Начало	Конец	С	90°	3,2	90°	С	
	Диаметр по ГОСТ	Длина, м	Диаметр по ГОСТ	Длина, м								
T4K1-K2	25	3,2	T25x1,6	4,7	Отм. 3.600 Колонна Г-9	Пакетный выключатель	С	90°	3,2	90°	С	○—○
T4K2-H1	25	3,6	T25x1,6	3,1	Отм. 0.000 Колонна Г-8	Электродвигатель	С	90°	3,6	90°	С	○—○
T4K3-H1	25	8,6	T25x1,6	3,0	Отм. 3.600 Колонна Г-9	Электродвигатель	С	90°	8,6	90°	С	○—○
T4K3-K2	25	8,6	T25x1,6	4,6	Отм. 3.600 Колонна Г-9	Пакетный выключатель	С	90°	8,6	90°	С	○—○
T4K4-H1	25	3,3	T25x1,6	2,5	Отм. 3.600 Стена А-8-9	Электродвигатель	С	90°	3,3	90°	С	○—○
T4K4-K2	25	3,3	T25x1,6	4,6	Отм. 3.600 Стена А-8-9	Пакетный выключатель	С	90°	3,3	90°	С	○—○
T4K5-H1	25	4,7	T25x1,6	5,7	Отм. 3.600 Стена А-8-9	Электродвигатель	С	90°	4,7	90°	С	○—○
T4K5-K2	25	4,5	T25x1,6	4,4	Отм. 3.600 Стена А-8-9	Пакетный выключатель	С	90°	4,5	90°	С	○—○
T4K6-H1	25	5,2	T25x1,6	5,7	Отм. 3.600 Стена А-8-9	Электродвигатель	С	90°	5,2	90°	С	○—○
T4K6-K2	25	5,0	T25x1,6	4,4	Отм. 3.600 Стена А-8-9	Пакетный выключатель	С	90°	5,0	90°	С	○—○
T1K7-H1	25	2,8	T25x1,6	3,5	Отм. 7.200 Колонна Г-6	Электродвигатель	С	90°	2,8	90°	С	○—○
T1K7-H2	25	2,7	T25x1,6	3,5	Отм. 7.200 Колонна Г-6	Электродвигатель	С	90°	2,7	90°	С	○—○
T1K7-K4	-	-	T25x2,8	6,4	Отм. 0.000 Колонна А-6	Ящик клеммный	С	90°	2,2	90°	С	○—○
T1K7-K16	25	4	T25x1,6	5,9	Отм. 3.600 Колонна Г-6	Кнопка управления	С	90°	4,0	90°	С	○—○
T1K7-K17	25	1,5	T25x1,6	5,9	Отм. 3.600 Колонна Г-6	Кнопка управления	С	90°	1,5	90°	С	○—○
T1K7-K18	25	2,3	T25x1,6	2,5	Отм. 7.200 Колонна Г-6	Выключатель конечный	С	90°	2,3	90°	С	○—○
T1K7-K19	25	2,3	T25x1,6	2,5	Отм. 7.200 Колонна Г-6	Выключатель конечный	С	90°	2,3	90°	С	○—○
T2K7-H1	25	2,8	T25x1,6	3,5	Отм. 7.200 Колонна Г-7	Электродвигатель	С	90°	2,8	90°	С	○—○
T2K7-H2	25	2,7	T25x1,6	3,5	Отм. 7.200 Колонна Г-7	Электродвигатель	С	90°	2,7	90°	С	○—○
T2K7-K3	-	-	T25x2,8	5,5	Отм. 0.000 Стена Г-Д-Е-7	Ящик клеммный	С	90°	1,3	90°	С	○—○
T2K7-K4	-	-	T25x2,8	6,4	Отм. 0.000 Стена А-7	Ящик клеммный	С	90°	2,2	90°	С	○—○
T2K7-K16	25	4	T25x1,6	5,9	Отм. 3.600 Колонна Г-7	Кнопка управления	С	90°	4,0	90°	С	○—○
T2K7-K17	25	1,5	T25x1,6	5,9	Отм. 3.600 Колонна Г-7	Кнопка управления	С	90°	1,5	90°	С	○—○
T2K7-K18	25	2,3	T25x1,6	2,5	Отм. 7.200 Колонна Г-7	Выключатель конечный	С	90°	2,3	90°	С	○—○
T2K7-K19	25	2,3	T25x1,6	2,5	Отм. 7.200 Колонна Г-7	Выключатель конечный	С	90°	2,3	90°	С	○—○
T3K7-H1	25	2,8	T25x1,6	3,5	Отм. 7.200 Колонна Г-8	Электродвигатель	С	90°	2,8	90°	С	○—○

Взам. инв. №  
Циб. № инв. №  
Лист №

**903-1-288.91-ЭМ**

Котельная с 4 котлами Е-4-14Р  
Золотошакоудаление механическое

Главный корпус

Трубозаготовительная  
ведомость (начало)

Харьковский  
Сантехпроект

Привязан:

Нач. отд.	Евтушенко
Н. контр.	Борщев
Гл. спец.	Амбросова
Нач. гр.	Стучачева
Вед. инж.	Амдур
Техник	Ромина

Лист 38

25030-10 40



Альбом в часть 1

Обозначение	Труба				Трасса		Участок трассы трубы					Примечание
	Полиэтиленовая		Стальная		Начало	Конец	с	90°	2,7	90°	с	
	Диаметр по ГОСТ	Длина м	Диаметр по ГОСТ	Длина м								
T3K7-K2	25	2,7	T25x1,6	3,5	Отм. 7.200 Колонна Г-8	Электродвигатель	с	90°	2,7	90°	с	—
T3K7-K3	—	—	T25x2,8	5,5	Отм. 0.000 Стена Г-7-8	Ящик клеммный	с	90°	1,3	90°	с	—
T3K7-K4	—	—	T25x2,8	6,4	Отм. 0.000 Стена А-8	Ящик клеммный	с	90°	2,2	90°	с	—
T3K7-K16	25	4	T25x1,6	5,9	Отм. 3.600 Колонна Г-8	Кнопка управления	с	90°	4,0	90°	с	—
T3K7-K17	25	1,5	T25x1,6	5,9	Отм. 3.600 Колонна Г-8	Кнопка управления	с	90°	1,5	90°	с	—
T3K7-K18	25	2,3	T25x1,6	2,5	Отм. 7.200 Колонна Г-8	Выключатель конечный	—	90°	2,3	90°	с	—
T3K7-K19	25	2,3	T25x1,6	2,5	Отм. 7.200 Колонна Г-8	Выключатель конечный	—	90°	2,3	90°	с	—
T4K7-K1	25	2,8	T25x1,6	3,5	Отм. 7.200 Колонна Г-9	Электродвигатель	с	90°	2,8	90°	с	—
T4K7-K2	25	2,7	T25x1,6	3,5	Отм. 7.200 Колонна Г-9	Электродвигатель	с	90°	2,7	90°	с	—
T4K7-K3	—	—	T25x2,8	5,5	Отм. 0.000 Стена Г-9 В-9	Ящик клеммный	с	90°	1,3	90°	с	—
T4K7-K4	—	—	T25x2,8	6,4	Отм. 0.000 Стена А-9	Ящик клеммный	с	90°	2,2	90°	с	—
T4K7-K16	25	4	T25x1,6	5,9	Отм. 3.600 Колонна Г-9	Кнопка управления	с	90°	4	90°	с	—
T4K7-K17	25	1,5	T25x1,6	5,9	Отм. 3.600 Колонна Г-9	Кнопка управления	с	90°	1,5	90°	с	—
T4K7-K18	25	2,3	T25x1,6	2,5	Отм. 7.200 Колонна Г-9	Выключатель конечный	—	90°	2,3	90°	с	—
T4K7-K19	25	2,3	T25x1,6	2,5	Отм. 7.200 Колонна Г-9	Выключатель конечный	—	90°	2,3	90°	с	—
T1-H1	—	—	T40x3,0	4,5	Отм. 0.000 Колонна Б-3	Электродвигатель	с	90°	0,8	90°	с	—
T2-H1	—	—	T40x3,0	5,3	Отм. 0.000 Колонна Б-3	Электродвигатель	с	90°	1,8	90°	с	—
T3-H1	—	—	T25x2,8	7,1	Отм. 0.000 Колонна В-2	Электродвигатель	с	90°	4,0	90°	с	—
T4-H1	—	—	T25x2,8	6,3	Отм. 0.000 Колонна В-2	Электродвигатель	с	90°	3,2	90°	с	—
T5-H1	—	—	T25x2,8	5,5	Отм. 0.000 Колонна В-2	Электродвигатель	с	90°	2,4	90°	с	—
T6-H1	—	—	T25x2,8	6,4	Отм. 0.000 Колонна В-3	Электродвигатель	с	90°	3,3	90°	с	—
T7-H1	—	—	T25x2,8	5,7	Отм. 0.000 Колонна В-3	Электродвигатель	с	90°	2,6	90°	с	—
T8-H1	—	—	T25x2,8	6,1	Отм. 0.000 Колонна Г-3	Электродвигатель	с	90°	3,0	90°	с	—
T9-H1	—	—	T25x2,8	5,1	Отм. 0.000 Колонна Г-3	Электродвигатель	с	90°	2,0	90°	с	—
T10-H1	—	—	T25x2,8	3,8	Отм. 0.000 Колонна Г-3	Электродвигатель	с	90°	1,2	90°	с	—
T11-H1	—	—	T25x2,8	5,1	Отм. 0.000 Колонна В-3	Электродвигатель	с	90°	2,0	90°	с	—
T12-H1	—	—	T25x2,8	4,1	Отм. 0.000 Колонна В-3	Электродвигатель	с	90°	1,0	90°	с	—
T15-H1	—	—	T25x2,8	3,9	Отм. 0.000 Стена В-5	Электродвигатель	с	90°	0,8	90°	с	—
T16-H1	—	—	T25x2,8	4,6	Отм. 0.000 Стена В-5	Электродвигатель	с	90°	1,5	90°	с	—
T17-H1	—	—	T25x2,8	5,1	Отм. 0.000 Колонна Г-2	Электродвигатель	с	90°	2,0	90°	с	—
T18-H1	—	—	T25x2,8	5,3	Отм. 0.000 Колонна Г-4	Электродвигатель	с	90°	2,2	90°	с	—
T19-H1	—	—	T25x2,8	4,9	Отм. 0.000 Колонна Г-4	Электродвигатель	с	90°	1,8	90°	с	—
T20-H1	—	—	T25x2,8	3,7	Отм. 0.000 Колонна Б-2	Электродвигатель	с	90°	0,6	90°	с	—

Обозначение	Труба				Трасса		Участок трассы трубы					Примечание
	Полиэтиленовая		Стальная		Начало	Конец	с	90°	1,2	90°	с	
	Диаметр по ГОСТ	Длина м	Диаметр по ГОСТ	Длина м								
T36-K2	—	—	T25x2,8	5,4	Отм. 0.000 Стена В-4	Соединительная коробка	с	90°	1,2	90°	с	—
T21-H1	—	—	T25x2,8	4,3	Отм. 3.600 Стена Г-1-2	Электродвигатель	с	90°	1,2	90°	с	—
T22-K2	—	—	T25x2,8	3,5	Отм. 3.600 Колонна Б-2	Кнопка управления	—	90°	1,2	90°	с	—
T22-H1	—	—	T25x2,8	3,2	Отм. 3.600 Колонна Б-2	Электродвигатель	—	90°	2,0	90°	с	—
T26-H1	25	3	T25x1,6	3,1	Отм. 0.000 Стена В-1-2	Электродвигатель	с	90°	3,0	90°	с	—
T27-H1	25	2	T25x1,6	3,1	Отм. 0.000 Стена В-1-2	Электродвигатель	с	90°	2,0	90°	с	—
T31-H1	—	—	T25x2,8	3,2	Отм. 0.000 Колонна Г-2	Электродвигатель	с	90°	0,8	90°	с	—
T32-H1	—	—	T25x2,8	2,5	Отм. 0.000 Колонна Г-2	Электродвигатель	с	90°	1,5	90°	с	—
T11-H1	—	—	T25x2,8	3,9	Отм. 3.600 Пр-як. Ящик клеммный	Электродвигатель	с	90°	1,4	90°	с	—
T42-H1	—	—	T25x2,8	5,0	Приспособ. для устройства "А" Б-1-1	Электродвигатель	с	90°	2,0	90°	с	—
T41-H1	—	—	T25x2,8	5,0	Приспособ. для устройства "А" Б-1-1	Электродвигатель	с	90°	2,0	90°	с	—
T43-H1	—	—	T25x2,8	4,5	Отм. 10.900 Стена 8-9	Электродвигатель	с	90°	1,5	90°	с	—
T43-K5	—	—	T25x2,8	4,8	Отм. 10.900 #43-Як1 Ящик кл.	#43-SQ1-конечный выключатель	с	90°	1,5	90°	с	—
T43-K6	—	—	T25x2,8	5,8	Отм. 10.900 #43-Як1 Ящик кл.	#43-SQ2-конечный выключатель	с	90°	2,5	90°	с	—
T43-K8	—	—	T25x2,8	6,3	Отм. 10.900 Стена 4-5	#43-SQ3-конечный выключатель	с	90°	2,5	90°	с	—
T43-K9	—	—	T25x2,8	4,9	Отм. 10.900 Стена 4-5	#43-SQ4-конечный выключатель	с	90°	1,1	90°	с	—
T43-K10	—	—	T25x2,8	6,3	Галерея Стена 6-2'-4	#43-SQ5-конечный выключатель	с	90°	2,5	90°	с	—
T43-K11	—	—	T25x2,8	6,3	Галерея Стена 6'-2'-4	#43-SQ6-конечный выключатель	с	90°	2,5	90°	с	—
T43-K12	—	—	T25x2,8	4,6	Галерея Стена 6'-2'-4	#43-SQ7-конечный выключатель	с	90°	0,8	90°	с	—
T40-H1	25	2,6	T25x1,6	2,4	Отм. 0.000 Стена В-1	Электродвигатель	с	90°	2,6	90°	с	—
T24-K2	—	—	T25x2,8	6,2	Отм. 3.600 Колонна Г-4	Ящик клеммный	с	90°	2,0	90°	с	—
T34-K2	25	5	T25x1,6	4,2	Отм. 3.600 Стена Б-В-1	Ящик клеммный	с	90°	5,5	90°	с	—
T35-K2	25	5,8	T25x1,6	4,2	Отм. 3.600 Стена Б-В-1	Ящик клеммный	с	90°	5,8	90°	с	—

Инв. № подл. Подл. и дата. Взам. инв. №

**903-1-288.91 ЭМ**

Котельная с 4 котлами ЕЧ-1,4Р  
Золотшакоудаленце механическое

Привязан:	Нач. отд. Евтушенко	Н. контр. Борщев	Гл. спец. Амбросова	Нач. гр. Стукачев	Вед. инж. Амбур	Техник. Фомина
Инв. №						

Главный корпус

Трубозаготовительная  
ведомость (продолжение)

Харьковский  
Сантехпроект

Лист 39

25030-10 4/

Обозначение	Полиэтиленовая		Стальная		Трасса		Участок трассы трубы					Примечание
	Диаметр по ГОСТ	Длина, м	Диаметр по ГОСТ	Длина, м	Начало	Конец	С	90°	2,5	90°	С	
T43-K14	-	-	T25x2,8	5,8	Галерея #43-ЯКЗ-ящик кл	#43-SQ8-конечн. выключатель	С	90°	2,5	90°	С	○—○
T43-K15	-	-	T25x2,8	4,1	Галерея #43-ЯКЗ-ящик кл	#43-SQ9-конечн. выключатель	С	90°	0,8	90°	С	○—○
T43-K16	-	-	T25x2,8	5,8	оттм. 13.200 #43-ЯКЗ-ящик кл	ВУ-реле скорости	С	90°	2,5	90°	С	○—○
T44-K2	-	-	T25x2,8	4,5	оттм. 10.900 #44-ЯК1-ящик кл	Электродвигатель	С	90°	1,2	90°	С	○—○
T44-K5	-	-	T25x2,8	4,5	оттм. 10.900 #44-ЯК1-ящик кл	#44-SQ1-конечн. выключатель	С	90°	1,2	90°	С	○—○
T44-K4	-	-	T25x2,8	4,5	оттм. 10.900 #44-ЯК1-ящик кл	#44-SQ2-конечн. выключатель	С	90°	1,2	90°	С	○—○
T45-K2	-	-	T25x2,8	4,5	оттм. 10.900 #45-ЯК1-ящик кл	Электродвигатель	С	90°	1,2	90°	С	○—○
T45-K5	-	-	T25x2,8	4,5	оттм. 10.900 #45-ЯК1-ящик кл	#45-SQ1-конечн. выключатель	С	90°	1,2	90°	С	○—○
T45-K4	-	-	T25x2,8	4,5	оттм. 10.900 #45-ЯК1-ящик кл	#45-SQ2-конечн. выключатель	С	90°	1,2	90°	С	○—○
T46-K2	-	-	T25x2,8	4,5	оттм. 10.900 #46-ЯК1-ящик кл	Электродвигат.	С	90°	1,2	90°	С	○—○
T46-K5	-	-	T25x2,8	4,5	оттм. 10.900 #46-ЯК1-ящик кл	#46-SQ1-конечн. выключатель	С	90°	1,2	90°	С	○—○
T46-K4	-	-	T25x2,8	4,5	оттм. 10.900 #46-ЯК1-ящик кл	#46-SQ2-конечн. выключатель	С	90°	1,2	90°	С	○—○
T47-K2	-	-	T25x2,8	4,5	оттм. 10.900 #47-ЯК1-ящик кл	Электродвигатель	С	90°	1,2	90°	С	○—○
T47-K5	-	-	T25x2,8	4,5	оттм. 10.900 #47-ЯК1-ящик кл	#47-SQ1-конечн. выключатель	С	90°	1,2	90°	С	○—○
T47-K4	-	-	T25x2,8	4,5	оттм. 10.900 #47-ЯК1-ящик кл	#47-SQ2-конечн. выключатель	С	90°	1,2	90°	С	○—○
T48-K2	-	-	T25x2,8	4,5	оттм. 10.900 #48-ЯК1-ящик кл	Электродвигатель	С	90°	1,2	90°	С	○—○
T48-K5	-	-	T25x2,8	4,5	оттм. 10.900 #48-ЯК1-ящик кл	#48-SQ1-конечн. выключатель	С	90°	1,2	90°	С	○—○
T48-K4	-	-	T25x2,8	4,5	оттм. 10.900 #48-ЯК1-ящик кл	#48-SQ2-конечн. выключатель	С	90°	1,2	90°	С	○—○
T49-K2	-	-	T25x2,8	4,5	оттм. 10.900 #49-ЯК1-ящик кл	Электродвигат.	С	90°	1,2	90°	С	○—○
T49-K5	-	-	T25x2,8	4,5	оттм. 10.900 #49-ЯК1-ящик кл	#49-SQ1-конечн. выключатель	С	90°	1,2	90°	С	○—○
T49-K4	-	-	T25x2,8	4,5	оттм. 10.900 #49-ЯК1-ящик кл	#49-SQ2-конечн. выключатель	С	90°	1,2	90°	С	○—○
T50-K2	-	-	T25x2,8	4,5	оттм. 10.900 #50-ЯК1-ящик кл	Электродвигатель	С	90°	1,2	90°	С	○—○
T50-K5	-	-	T25x2,8	4,5	оттм. 10.900 #50-ЯК1-ящик кл	#50-SQ1-конечн. выключат.	С	90°	1,2	90°	С	○—○
T50-K4	-	-	T25x2,8	4,5	оттм. 10.900 #50-ЯК1-ящик кл	#50-SQ2-конечн. выключат.	С	90°	1,2	90°	С	○—○
T51-H3	-	-	T25x2,8	8	Галерея пакетный выкл.	Железобетонная	С	90°	3,0	90°	С	○—○
T60-K3	25	23	T25x2,8	3,8	Приточно-дроссельное устройство	Т-сек-соединительн. коробка	С	90°	2,5	90°	С	○—○
T12-H1	-	-	T25x2,8	3,5	оттм. 10.900 П-ЯК-ящик клемм.	Электродвигат.	С	90°	1,0	90°	С	○—○
T53-H2	-	-	T25x2,8	7,0	оттм. 0.000 колонна Г-2	Выпрямительное устройство	С	90°	2,5	90°	С	○—○
T54-H2	-	-	T25x2,8	6,7	оттм. 0.000 колонна Г-2	Выпрямительное устройство	С	90°	2,8	90°	С	○—○
T55-H2	-	-	T25x2,8	7,6	оттм. 0.000 колонна Г-2	Выпрямительное устройство	С	90°	3,4	90°	С	○—○
T56-H2	-	-	T25x2,8	6,2	оттм. 0.000 колонна Г-2	Выпрямительное устройство	С	90°	1,7	90°	С	○—○
T57-H2	-	-	T25x2,8	5,0	оттм. 0.000 колонна Г-2	Выпрямительное устройство	С	90°	1,1	90°	С	○—○
T58-H2	-	-	T25x2,8	4,6	оттм. 0.000 колонна Г-2	Выпрямительное устройство	С	90°	0,4	90°	С	○—○

Сводка труб

Обозначение по стандарту	Диаметр по стандарту	Длина м
Полиэтиленовая	ПВД (ПНП) 25С	303,8
	ПВД (ПНП) 50С	12,8
Стальная	Т 25x1,6	279,9
	Т 40x3,0	9,8
	Т 48x2,0	14,5
	Т 25x2,8	382

Инв. №, Подпись и дата

Привязан:

Нач. отд.	Евтушенко	<p>903-1-288.91-3М</p> <p>Котельная с 4 котлами Е-4-14Р</p> <p>Золотлакоудаление механическое</p> <p>Главный корпус</p> <p>Трубозаготовительная ведомость (окончание)</p>	Стр.	Лист	Листов
Н. контр.	Борщев		Р	40	
Гл. спец.	Амдросова				
Нач. гр.	Стукачева				
Вед. инж.	Амдур				

Инв. №

Альбом в части 1

Обозначение

Труба	Кабель	Труба	Кабель	Труба	Кабель	Труба	Кабель	Труба	Кабель	Труба	Кабель
T1K1-H1	1K1-H1	T3K1-H1	3K1-H1	T2K7-H1	2K7-H1	T9-H1	9-H1	T43-H1	43-H1	T49-K4	49-K4
T1K1-K2	1K1-K2	T3K1-K2	3K1-K2	T2K7-H2	2K7-H2	T10-H1	10-H1	T43-K5	43-K5	T50-K2	50-K2
T1K2-H1	1K2-H1	T3K2-H1	3K2-H1	T2K7-K3	2K7-K3	T11-H1	11-H1	T43-K6	43-K6	T50-K5	50-K5
T1K3-H1	1K3-H1	T3K3-H1	3K3-H1	T2K7-K4	2K7-K4	T12-H1	12-H1	T43-K8	43-K8	T50-K4	50-K4
T1K3-K2	1K3-K2	T3K3-K2	3K3-K2	T2K7-K16	2K7-K16	T15-H1	15-H1	T43-K9	43-K9	T51-H3	51-H3
T1K4-H1	1K4-H1	T3K4-H1	3K4-H1	T2K7-K17	2K7-K17	T16-H1	16-H1	T43-K10	43-K10	T53-H2	53-H2
T1K4-K2	1K4-K2	T3K4-K2	3K4-K2	T2K7-K18	2K7-K18	T17-H1	17-H1	T43-K11	43-K11	T54-H2	54-H2
T1K5-H1	1K5-H1	T3K5-H1	3K5-H1	T2K7-K19	2K7-K19	T18-H1	18-H1	T43-K12	43-K12	T55-H2	55-H2
T1K5-K2	1K5-K2	T3K5-K2	3K5-K2	T1K7-H1	1K7-H1	T19-H1	19-H1	T43-K14	43-K14	T56-H2	56-H2
T1K6-H1	1K6-H1	T3K6-H1	3K6-H1	T1K7-H2	1K7-H2	T20-H1	20-H1	T43-K15	43-K15	T60-K3	60-K3
T1K6-K2	1K6-K2	T3K6-K2	3K6-K2	T3K7-H1	3K7-H1	T21-H1	21-H1	T43-K16	43-K16		
T1K7-K3	1K7-K3	T3K7-K3	3K7-K3	T3K7-H2	3K7-H2	T22-K2	22-K2	T44-K2	44-K2		
T1K7-K4	1K7-K4	T3K7-K4	3K7-K4	T4K7-H1	4K7-H1	T22-H1	22-H1	T44-K5	44-K5		
T1K7-K16	1K7-K16	T3K7-K16	3K7-K16	T4K7-H2	4K7-H2	T24-K2	24-K2	T44-K4	44-K4		
T1K7-K17	1K7-K17	T3K7-K17	3K7-K17	T4K7-K3	4K7-K3	T26-H1	26-H1	T45-K2	45-K2		
T1K7-K18	1K7-K18	T3K7-K18	3K7-K18	T4K7-K4	4K7-K4	T27-H1	27-H1	T45-K5	45-K5		
T1K7-K19	1K7-K19	T3K7-K19	3K7-K19	T4K7-K16	4K7-K16	T31-H1	31-H1	T45-K4	45-K4		
T2K1-H1	2K1-H1	T4K1-H1	4K1-H1	T4K7-K17	4K7-K17	T34-K2	34-K2	T46-K2	46-K2		
T2K1-K2	2K1-K2	T4K1-K2	4K1-K2	T4K7-K18	4K7-K18	T35-K2	34-K2	T46-K5	46-K5		
T2K2-H1	2K2-H1	T4K2-H1	4K2-H1	T4K7-K19	4K7-K19	T36-K2	36-K2	T46-K4	46-K4		
T2K3-H1	2K3-H1	T4K3-H1	4K3-H1			T32-H1	32-H1	T47-K2	47-K2		
T2K3-K2	2K3-K2	T4K3-K2	4K3-K2	T1-H1	1-H1	T40-H1	40-H1	T47-K5	47-K5		
T2K4-H1	2K4-H1	T4K4-H1	4K4-H1	T2-H1	2-H1	T41-H1	41-H1	T47-K4	47-K4		
T2K4-K2	2K4-K2	T4K4-K2	4K4-K2	T3-H1	3-H1	T42-H1	42-H1	T48-K2	48-K2		
T2K5-H1	2K5-H1	T4K5-H1	4K5-H1	T4-H1	4-H1	T11-H1	11-H1	T48-K5	48-K5		
T2K5-K2	2K5-K2	T4K5-K2	4K5-K2	T5-H1	5-H1	T12-H1	12-H1	T48-K4	48-K4		
T2K6-H1	2K6-H1	T4K6-H1	4K6-H1	T6-H1	6-H1	T57-H2	57-H2	T49-K2	49-K2		
T2K6-K2	2K6-K2	T4K6-K2	4K6-K2	T7-H1	7-H1	T58-H2	58-H2	T49-K5	49-K5		
				T8-H1	8-H1						

		903-1-288.91-ЭМ	
		Котельная с 4 котлами Е4-1,4Р Золотошахтское механическое	
		Главный корпус	
		Страница	Лист
		Р	41
		Ведомость заполнения труб кабелями	
		Харьковский Саунтехпроект	

Привязан:

И.С. Копр.	Евтушенко
Гл. спец.	Амброзова
Нач. гр.	Стукачева
Вед. цех	Аматур

Инв. №

И.С. Копр. Подпись и дата

Альбом 8 часть 1

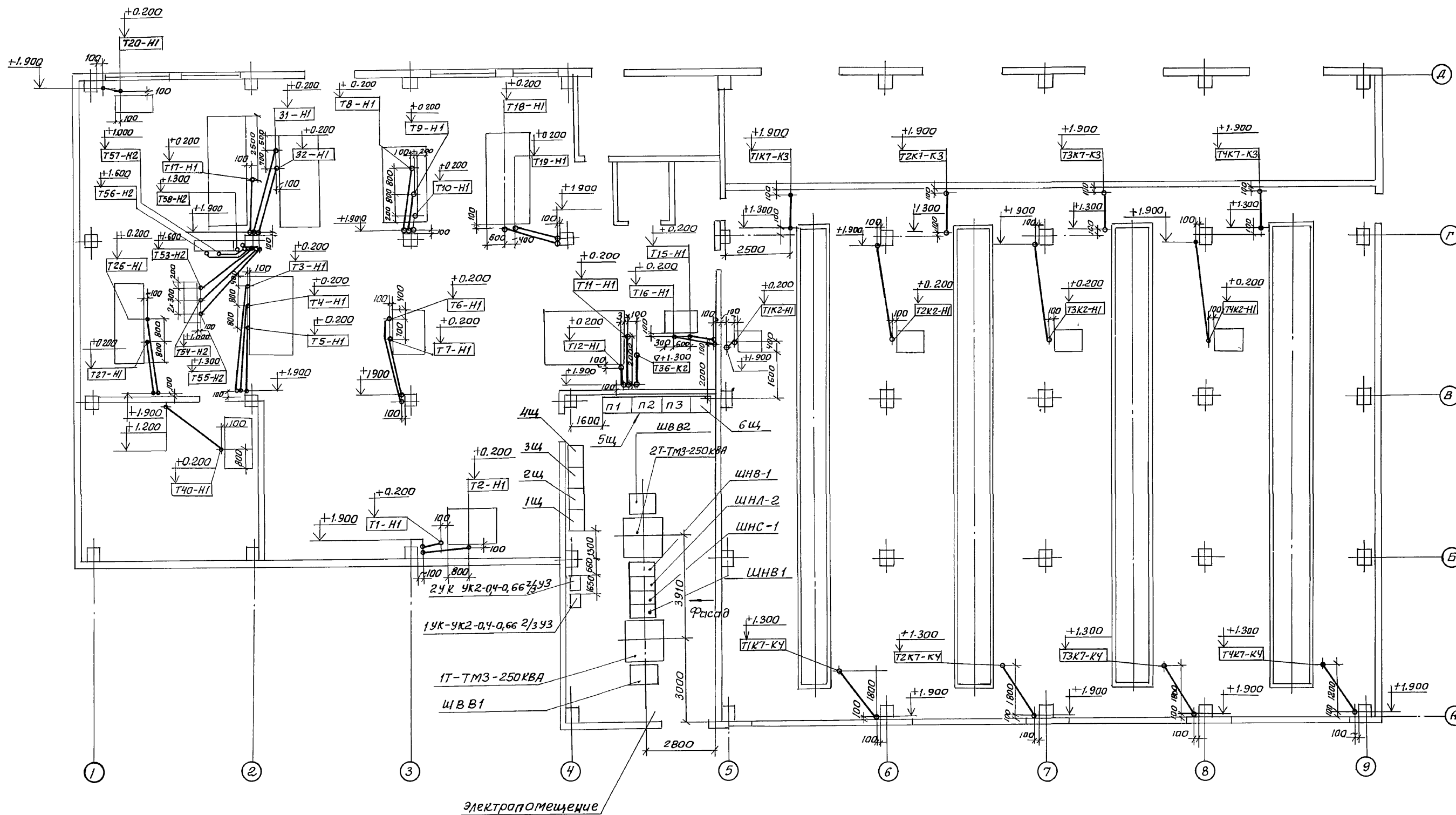

трубозаготовительная ведомость см. листы ЭМ 38 + ЭМ 40

Согласовано:	Нач. гр. КУ Хижняк
	Гл. спец. ПМК Павлюков
	Гр. спец. ДВ. Рядов
Ш.В. и дата	Взам. Ш.В.
Ш.В. и подп.	Подп. и дата

Привязан:		903-1-288.91 ЭМ	
		котельная с 4 котлами Е4-1,4Р	
		Золотошлакоудаление механическое	
Нач. отд. Евтушенко		Главный корпус	Лист 42
Н. контр. Барцев			
Гл. спец. Амброзова		Прокладка труб на атм. 0,000	
Нач. гр. Стюкачева		Расположение оборудования	
Вед. инж. Амдур		в электропомещении	
Ш.В. Н		Харьковский Сантехпроект	

Альбом 8 часть 1

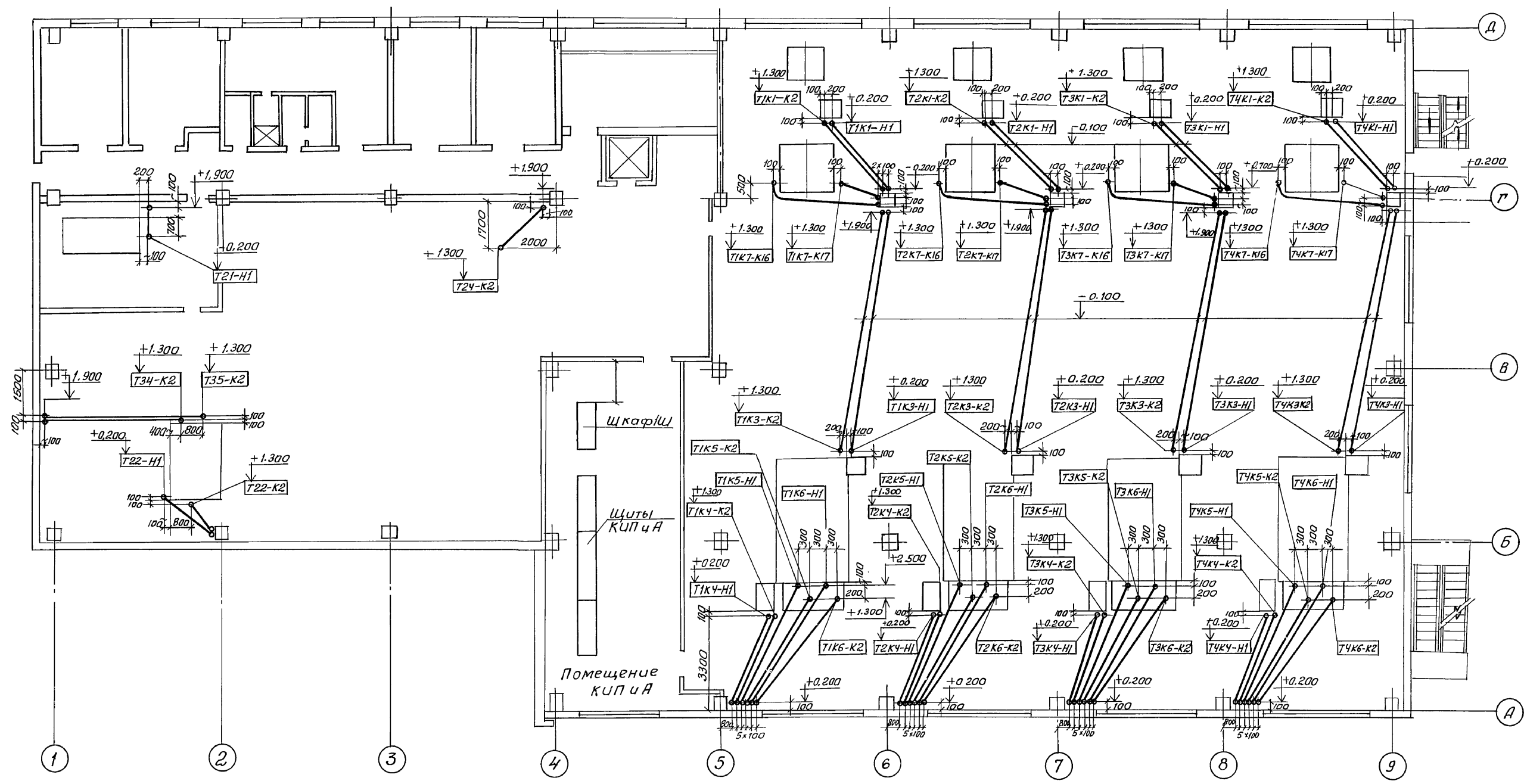

УТВЕРЖДАЮ: *Евдоким*  
 Гл. спец. ИВК Павлов  
 Нач. гр. КЧ Кузнецк  
 Гл. спец. об. Рядовой

Инв. номер: *Взят. инв. №*  
 Подп. и дата  
 Инв. №

		<b>903-1-288.91 ЭМ</b>	
		Котельная с 4 котлами Е-4-1,4Р Золотшакаудаление механическое	
Привязан:		Главный корпус	
		р 43	
		Прокладка труб натм. 3.600	
		Харьковский Сантехпроект	
		25030 - 10 45	

Нач. отд. *Евтушенко*  
 Н. контр. *Борщев*  
 Гл. спец. *Амбросова*  
 Нач. гр. *Сукачева*  
 Вед. инж. *Амдур*

Альбом в часть 1

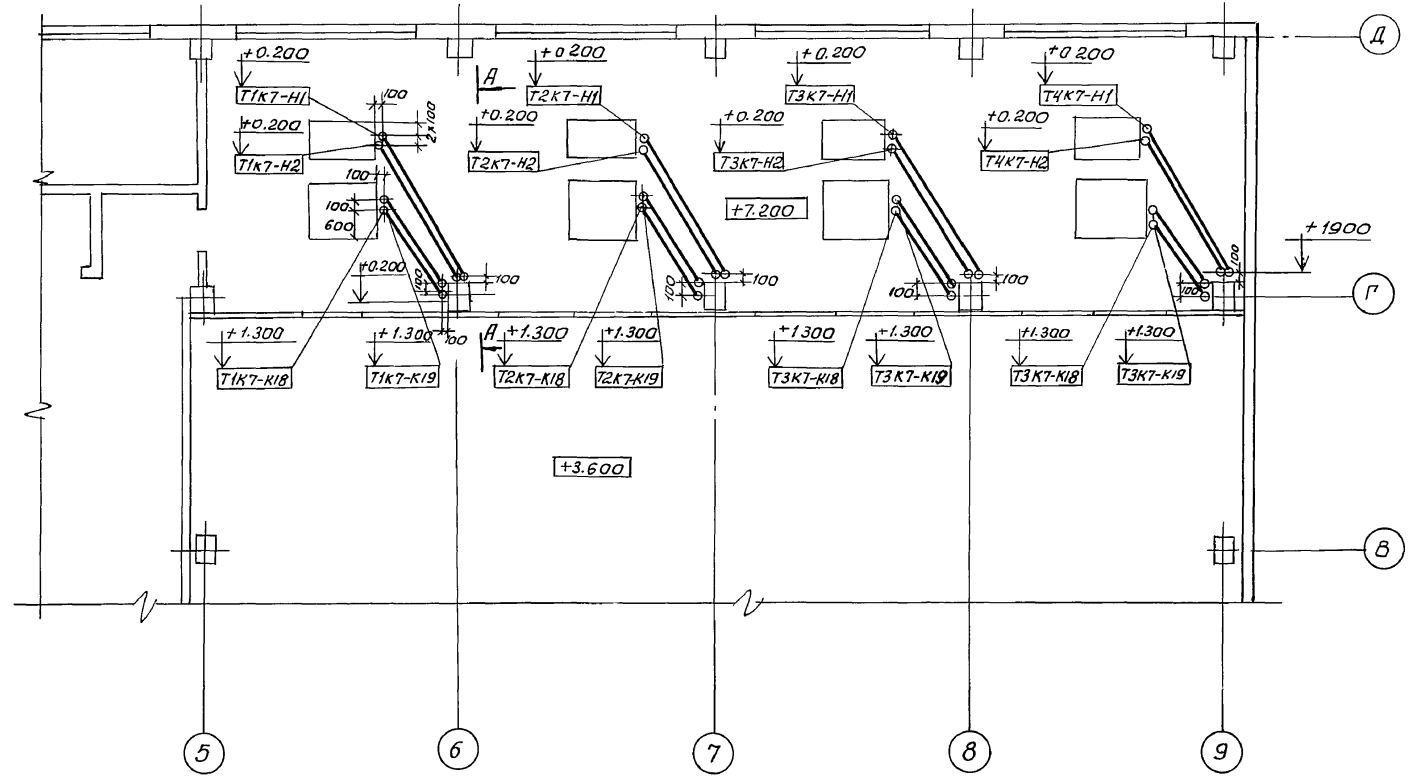

А - А

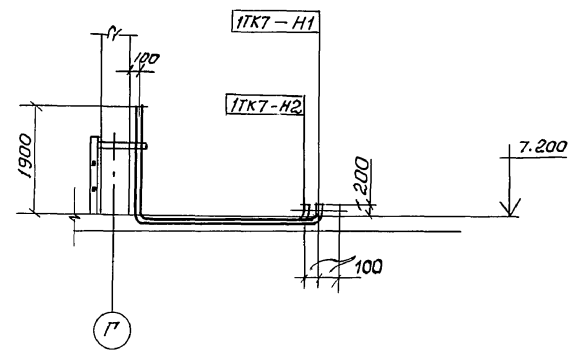

Согласовано	Исполнено	Проверено	Сделано
Нач. пр. Ку	Клишняка	Нобиков	Рябов
Инж. Млоди	Вата	Сантехпроект	

903-1-288.91-ЭМ			
Котельная с 4 котлами Е-4-1,4р Золотшакоудаление механическое			
Главный корпус		Стация	Лист
		Р	44
Прокладка труб на отм. 7.200		Харьковский Сантехпроект	
25030-10 46 Формат А2			

Привязан:	Нач. отд. Евтушенко
	Инж. Борщев
	Гл. спец. Амбросов
	Нач. отд. Стукачев
	Вед. инж. Алтуур
Инв. н	

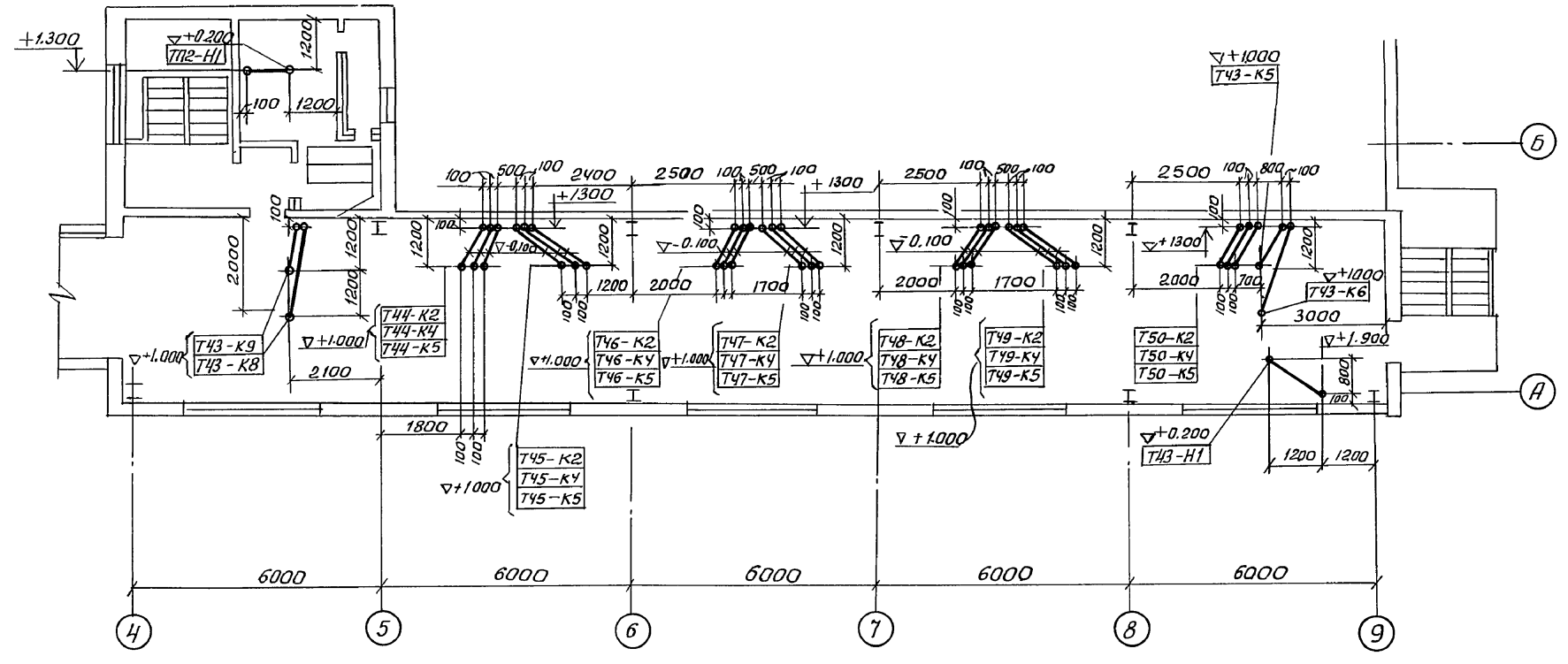
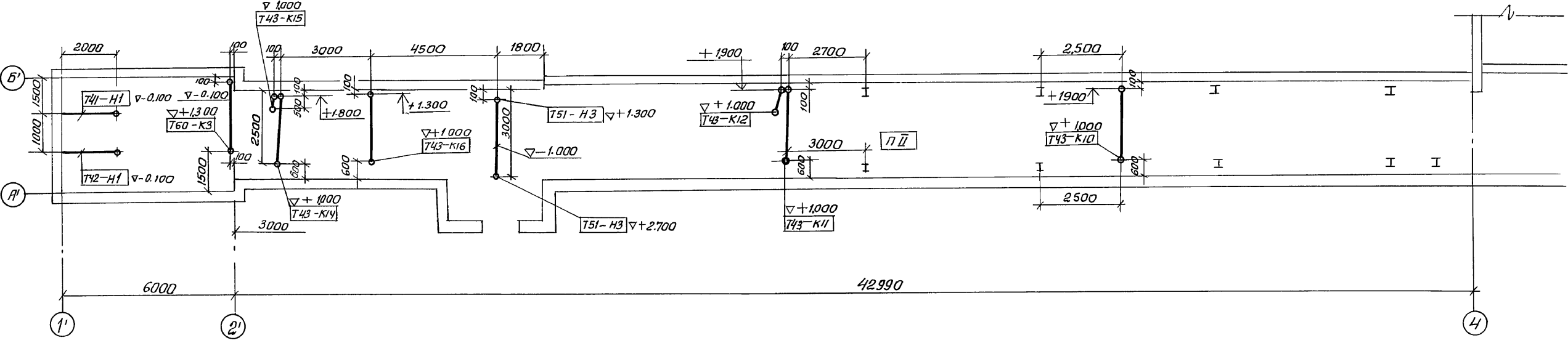

1. Трубозаготовительная ведомость см. листы ЭМ38-ЭМ40.

Согласовано:	Дата
Согласовано:	Дата
Согласовано:	Дата
Согласовано:	Дата
Согласовано:	Дата
Согласовано:	Дата
Согласовано:	Дата
Согласовано:	Дата
Согласовано:	Дата
Согласовано:	Дата

903-1-288-91-ЭМ		
Котельная с 4 котлами Е 4-1,4Р		
Заложеноудаление механическое		
Главный корпус		Студия
Механизмы топливоподачи		Лист
Прокладка труб		Листов
Инв.№		Р 45
Привязан:		Харьковский Сантехпроект
Нач.отд. Евтушешко		
Н.контр. Борщев		
Гл. спец. Амбросов		
Нач.гр. Стукачев		
вед.инж. Амдур		

План на отм. 3.600

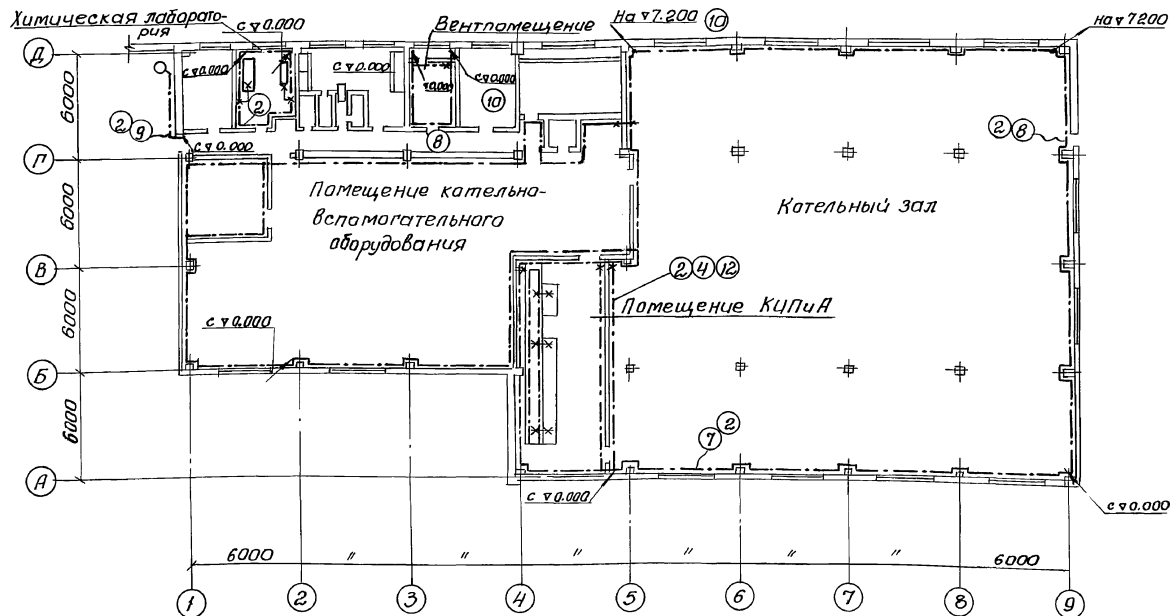

План на отм. 0.000

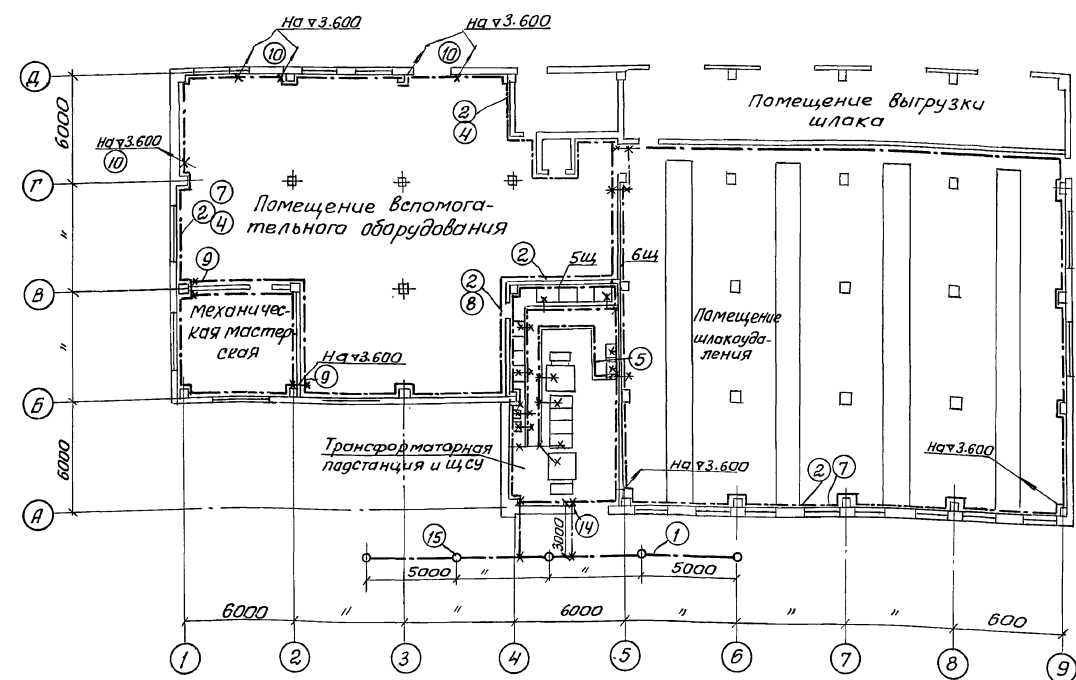

Поз. Марк.	Обозначение или тип изделия	Наименование	кол.	Примечание
1		Полоса 50x5 гост 103-76	60кг	
2		Полоса 40x4, гост 103-76	920кг	
3		Лента. стальная 30x3, гост 809-74	300кг	
4	5.407-11, лист 28	Прокладка заземляющих нулевых вариантов 1	730м	вых защитных проводников по стене
5	5.407-11 лист 24	Заземление, зануление одиночных вариантов 1	5	кабельных конструкций в канале
6	5.407-11, лист 24	— " —	55	
7	5.407-11, лист 36	Обходы заземляющим нулевым вариантами 2	31	защитным проводником оконных проемов
8	5.407-11, лист 36	Обходы заземляющим нулевым защитным проводником	20	дверных проемов
9	5.407-11 лист 37	Проход заземляющего нулевого защитного проводника	10	через стену
10	5.407-11 лист 38	Проход заземляющего нулевого защитного проводника	10	через перекрытия
11	5.407-11 л. 59, исп 8	Перемычка	90	40,5 кг
12	5.407-11 л. 30	Ответвление от магистрали заземления	90	(при прокладке по стене)
13	5.407-11 лист 7	Заземление и зануление КТП	2	
14	5.407-11 лист 39	Ввод заземляющего проводника в здание	2	
15	5.407-11 лист 56	Заземлитель вертикальный	5	
исп. 1			Стержневой	

Общие примечания см лист 47

003-1-288.91-ЭМ

Котельная с 4 котлами Б-4-14Р Золошлакоудаление механическое

Главный корпус

Заземление (начало)

Харьковский Сантехпроект

Привязан:

Нач. отд. Евтушенко  
Н. контр. Борщев  
Гл. спец. Амрасов  
Нач. гр. Стучачев  
вед. инж. Д. Мидур  
Техник Фомина

Стедия Лист Листов  
р 46

Инв. №

Сост. составлено: [Signature]  
 Дир. эк. отдела [Signature]  
 Нач. гр. Ку [Signature]  
 Гл. спец. Лав [Signature]  
 Гл. спец. Лав [Signature]  
 Инв. № [Signature]  
 Лист [Signature]  
 Листов [Signature]



План на отм. 7.200

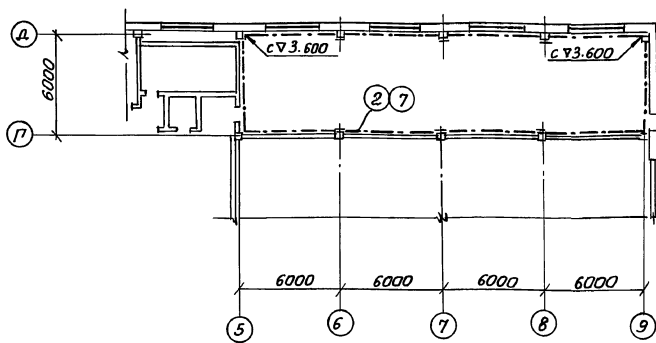

1. Проект предусматривает вариант использования железобетонных конструкций здания в качестве заземляющего устройства на основании «указаний по использованию заземляющих и зануляющих свойств строительных конструкций производственных зданий и сооружений» и технических решений. Шифр 2432 разработанных ГПИ «Госхимпроект» и одобренных Главпротстройпроектот Госстроя СССР при разработке серии Главпротстройузлов молниезащиты и заземления.

Письмо № 1918-85 ОСТ 11.01.85 г.

Необходимые закладные элементы для присоединения заземляющего оборудования предусмотрены строительной частью проекта.

При этом заземляемое оборудование присоединяется к закладным элементам при помощи стальной ленты сечением 3x30 и перемычек.

В условиях, не отвечающих требованиям циркуляра об использовании строительных конструкций в качестве заземляющих устройств, выполняются искусственные заземлители и контуры заземлений внутри зданий (сооружений).

2. Полосу заземления внутреннего контура проложить на высоте 600 мм от пола.

3. Внутренний контур заземления присоединить не менее, чем в 2х местах к наружному контуру заземления.

4. Все электрооборудование, установленное по проектам электротехнической части и клия заземлить. Заземление выполнить в соответствии с ПУЭ.

5. Расположение электрооборудования смотри на чертежах кабельных разводок.

6. Узлы заземления электрооборудования и конструкций, обход оканных, дверных и других проемов выполнить по типовому проекту 5.407-11 «Заземление и зануление электроустановок».

7. Ответвления заземляющей проводки к электрооборудованию выполнить стальной лентой 3x30.

Поз. марк.	Обозначение	Наименование	Кол.	Примеч.
1	КТП 2x250кВА	Комплектная трансформаторная подстанция	1	
2	ТМЗ 250кВА	Трансформатор	2	
3	ШВВ-2	Шкаф ввода в/н	2	
4	ШНВ-1	Шкаф ввода н/н	2	
5	ШНС-1	Шкаф секционный	1	
6	ШНЛ-2	Шкаф линейный	1	

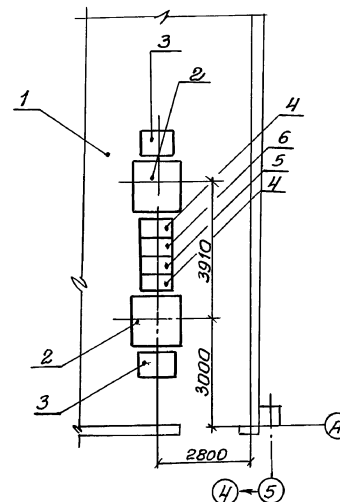

903-1-288.91-ЭМ			
Котельная с 4 котлами Е-4-1,4Р Золотолагодальническое механическое			
Главный корпус		Студия	Лист
		Р	47
Заземление (окончание)		Харьковский Сантехпроект	

Привязан:

Нач. отд. Евтушенко  
Н. контр. Баршев  
Гл. спец. Айтрасов  
Нач. гр. Сукочева  
Вед. инж. Атайр  
Техник. Фомина

Альбом 8, часть 1

Галерея топливоподачи

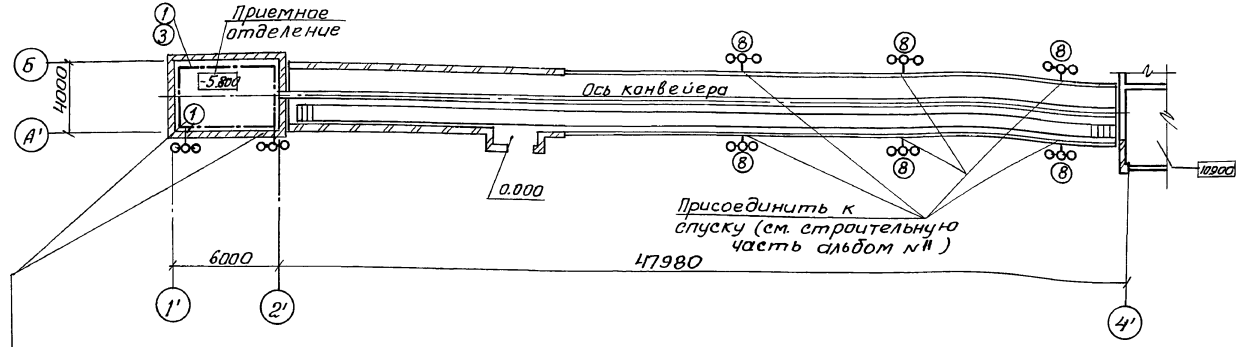

Надбункерная галерея

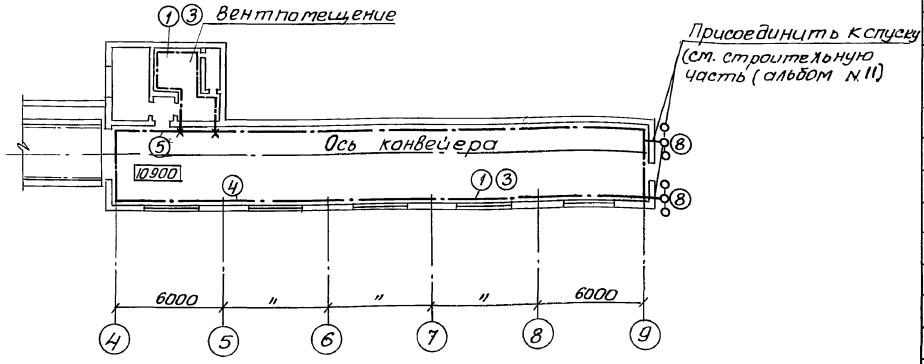

Катодированный трехстержневой заземлитель (раз.в)

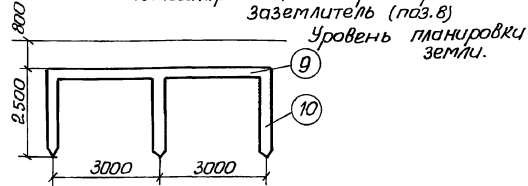

1. Общие примечания см. лист 47

Марка поз.	Обозначение	Наименование	Кол.	Масса, кг	Примечание
1		Полоса 40x4 гост 103-76		15,5	
2		Лента стальная 30x3 гост 6009-74		50	
3	5.407-11 лист 28 вариант 1	Прокладка заземляющих нулевых защитных проводников по стене		120м	
4	5.407-11 лист 36 вариант 1	Обходы заземляющим нулевым защитным проводником оконных проемов		5	
5	5.407-11 лист 36 вариант 3	Обходы заземляющим нулевым защитным проводником дверных проемов		4	
6	5.407-11 лист 59 исп. 8	Перемычка		30	13,5
7	5.407-11 лист 30	Ответвление от магистрали заземления, зануления (при прокладке по стене)		20	
8		Катодированный 3-х стержневой заземлитель состоит из:			
9	гост 103-76 4x40 l=6м	Сталь полосовая	10	75,6	
10	гост 8509-86 63x63x6 l=2,5м	Сталь угловая	30	429,6	
11	5.407-11 лист 37 вариант 1	Проход заземляющего нулевого защитного проводника через стену		2	

903-1-288.91-ЭМ			
Котельная с 4 котлами Е-4-1,4 р зольной камерой			
Главный корпус		Страниц	Листов
		р	48
Механизмы топливоподачи. Заземление.		Харьковский Сантехпроект	

Привязан:

И.в.н

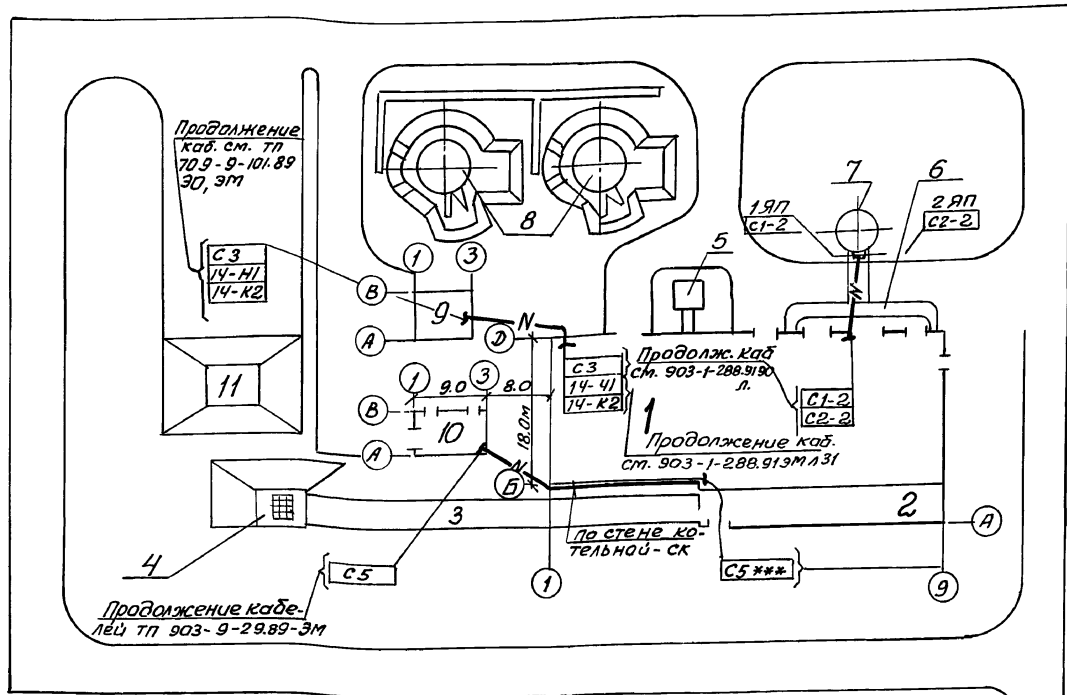

Поз. мар. ка	Обозначение или тип изделия	Наименование	Кол.	Прим.
1	-	Кирпич красный	130	
2	25x2.8	Труба водопроводная гост 32.62-75	15м	

Экспликация зданий и сооружений

Поз. по плану	Наименование здания (сооружения)	Примечания
1	Главный корпус	тп 903-1-288.91
2	Надбункерная галерея	---
3	Галерея топливоподачи	---
4	Приёмно-дробильное отделение	---
5	Продувочный колодец	---
6	Газоходы	---
7	Дымовая труба	т.п. 903-2-193
8	Баки-аккумуляторы	т.п. 903-9-28.89
9	Склад мокрого хранения хлористого натрия	т.п. 709-9-101-89
10	Блок котельно-вспомогательных помещений	тп 903-9-29.89
11	Открытый расходный склад угля	

Обозначение	Трасса		Кабель	
	Начало	Конец	Марка	Количество кабелей, число жил, число жил на проводнике
С1-2	Главный корпус помещение 'кип, 1я	Светоотражение дымовой трубы, 1ЯП	АВВГ	1(3x4+1x2,5) ~ 0,66 км
С2-2	Главный корпус помещение кип, 2я	Светоотражение дымовой трубы, 2ЯП	АВВГ	1(3x4+1x2,5) ~ 0,66 км
14-Н1	Главный корпус 5щ. Панель 3	Склад мокрого хранения хлористого натрия. Электродрвиг.	АВВГ	1(4x2,5) ~ 0,66 км
14-К2	Главный корпус 5щ. Панель 3	Склад мокрого хранения хлорист. натрия 14-5В1-пост управлен.	АКВВГ	1(5x2,5) 80
С3	Главный корпус мцо-магистр. щит освещ.	Склад мокрого хранения хлорист. натрия, Освещен.	АВВГ	1(2x6)-0,66 65
С7	Главный корпус мцо-рабочего освещ.	Блок котельно-вспомогательн. помещений	АВВГ	1(3x4) ~ 0,66 80

Имя и фамилия: Евдокимов Павел и дата: 1989

903-1-288.91-ЭМ			
Котельная с 4 котлами Е-4-1,4Р Золотша каудаление механическое			
Нач. отд. Евдокимов		Судья лист	
Н. контр. Борщев		лист	
Т. спец. Андросов		49	
Нач. ср. Стрелков		Харьковский Сантехпроект	
Вед. инж. Андур			
ИМВ.Н			

Альбом в часть 1

Обозначение чертежа	Наименование	кол.	примечание
5.407-77.1.100МЧ (Применительно)	Пост кнопочный типа ПКЕ222-2У3 на стене Монтажный чертеж	1	
5.407-77.2.210	Конструкция	6	
5.407-77.1.170МЧ	Пост кнопочный типа ПКЕ212-2У3 на стене. Монтажный чертеж	5	
5.407-77.1.140МЧ-01	Пост кнопочный типа ПКУ15-2.111-5У42 на стойке. Монтажный чертеж	16	
5.407-77.1.130МЧ исп.01 (применительно)	Пост кнопочный типа ПКЕ222-3У3 на стойке. Монтажный чертеж	1	
5.407-77.2.80 исп.01 (применительно)	Конструкция	1	
5.407-77.1.210МЧ (Применительно)	Пост кнопочный типа ПКУ15-21.111-5У42 на стене. Монтажный чертеж.	4	
5.407-77.1.210МЧ исп.01	Пост кнопочный типа ПКУ15-21.121-5У42 на стене. Монтажный чертеж	6	
5.407-77.2210МЧ-02	Конструкция	10	
5.407-77.1.20МЧ исп.03	Пост кнопочный типа ПКУ15-21.131-5У42 на стене. Монтажный чертеж	7	
5.407-77-2210МЧ-03	Конструкция	7	
5.407-77.1.290МЧ	Сирена типа СС-1 на стене	3	
5.407-77.2.180	Сирена в сборе	3	
5.407-77.2.190	Конструкция	3	
5.407-77.2.90СБ-01	Кнопочный пост на стойке	16	
5.407-77.2.100	Конструкция	16	
5.407-64.240МЧ	Коробка У614. Монтажный чертеж	10	
5.407-64.250МЧ	Коробка У615. Монтажный чертеж	24	
5.407-43В1 Лист11	Установка распределительного шкафа на стене	1	
5.407-43В1 Лист36	Планка переходная	4	
5.407-77.1.130МЧ	Пост кнопочный типа ПКЕ212-2У3 на стойке. Монтажный чертеж.	3	
5.407-77.2.70	Пост кнопочный на стойке	3	
5.407-77.2.80	Конструкция	7	
5.407-77.1.130МЧ (применительно)	Пост кнопочный типа ПКЕ222-2У2 на стойке. Монтажный чертеж	4	
5.407-77.270 (применительно)	Пост кнопочный на стойке	4	
5.407-54.1.10	Пускатели ПМЛ 1й величины нереверсивные на ж.б. колонне Монтажный чертеж	3	
5.407-54.2.10	Пускатель в сборе	2	
5.407-84.1.250МЧ	Пускатели ПМЛ 1й величины нереверсивные на ж.б. колонне Монтажный чертеж	2	
5.407-84.2.10	Пускатели в сборе	2	
5.407-63.1.200-01	Колено	8	
5.407-63.1.230	Колено	2	
5.407-63.1.180	Колено	134	
5.407-117.1.40 (применительно)	Установка ящика ЯВШ-3-100У2 на стене и ж.б. колонне	2	

Обозначение чертежа	Наименование	кол.	Примечание
5.407-63.1.100МЧ	Крепление полиэтиленовой трубы к плите перекрытия	166	
5.407-63.1.90	Крепление полиэтиленовой трубы к грунту основания	15	
5.407-63.1.130МЧ	Крепление колена к плите перекрытия	124	
5.407-63.1.110МЧ	Крепление колена к грунту основания	12	
5.407-63.1.260-02	Короб защитный	1	
5.407-63.1.260-01	Короб защитный	3	
5.407-63.1.270-01	Короб	3	
5.407-63.1.270-02	Короб	1	
5.407-115.1.80-05	Гидкий такоподвод к электроталям. Длина монорейса 6-12м (на базе изделий НПО ЭТ)	2	
5.407-115.1.240	Кронштейн	2	
5.407-115.1.250	Кронштейн	2	
5.407-115.1.270	Подвес ПСК-10-20	12	
5.407-115.1.280	Подвес ПСК-10-20	2	
5.407-115-1.260	Подводок	2	
5.407-88.600-01	Настенный блок кабельных конструкций с полками	17	
5.407-88.170-04	Настенная одиночная кабельная конструкция высотой 600мм	112	
5.407-88.600-01	Настенный блок кабельных конструкций с полками	5	
5.407-88.170	Настенная одиночная кабельная конструкция высотой 600мм	30	
5.407-88.600	Настенный блок кабельных конструкций с полками	4	
5.407-88.160-02	Настенная одиночная кабельная конструкция высотой 400мм	49	
5.407-88.600	Настенный блок кабельных конструкций с полками	2	
5.407-88.160-01	Настенная одиночная кабельная конструкция высотой 400мм	24	
5.407-88.630-01	Потолочный двухсторонний блок кабельных конструкций с полками	2	
5.407-88.300-12	Потолочная одиночная двухсторонняя кабельная конструкция высотой 620мм	12	
5.407-88.610	Настенный блок кабельных конструкций с подвесками.	3	
5.407-88.210	Настенная одиночная кабельная конструкция высотой 400 мм	38	
5.407-88.420-08	Конструкция кабельная одиночная для установки в каналах глубиной 900мм	30	
5.407-88.420-05	Конструкция кабельная одиночная для установки в каналах глубиной 900 мм	24	
5.407-11 л.56 исп.1	Заземлитель вертикальный стержневой	5	
5.407-11 л.58 исп.1	Гильза	12	} для заземления
5.407-11 л.58 исп.2	Гильза	10	
5.407-11 л.59 исп.8	Перемычка	120	

Лист в альбом

**903-1-288.91-ЭМЦ ВВ**

Котельная с 4 котлами Е-4-1,УР  
Золотошахтское отделение механическое

Привязан:	Нач. отд. Евтушенко Н. контр. Боршев Гл. спец. Атарасова Нач. гр. Стукачев Вед. инж. Ятаур	Главный корпус	Стация	Лист	Листов
			Р		1
ИЦВ.Н		Ведомость электромонтажных конструкций, подлежащих изготовлению в МЭЗ			Харьковский Сантехпроект

Добавь в часть 1

Наименование и техническая характеристика изделия, материала	Тип, марка	ед. изм.	кол-во	Наименование и техническая характеристика изделия, материала	тип	ед. изм.	количество	Наименование и техническая характеристика изделия, материала	тип	ед. изм.	количество
Пост для крепления к ровной поверхности, 1/2"				Прокат черных металлов				Изделия заводов ГЭМ			
N1 - 4, 4, 1з + 1р, "Пуск"				Уголок равнополочный, гост 8509-72				Стяжка кабельная высотой 400 мм	К1152У3	шт	54
N2 - 4, К, 1з + 1р, "Стоп"	ПКЕ-222-			32x32x3	т	0,013		600 мм	К1150У3	шт	73
ТУ 16-526.216-78	-2У2	шт.	5	60x50x5	т	1,468		Скоба	К1157У3	шт	70
Пост для крепления к ровной поверхности, 3/4"				63x63x6	т	0,086		Подвеска закладная	К340У2	шт	342
N1 - 4, 3, 1з + 1р; "Открыть"				Полоса гост 103-76, размером 5x30	т	0,0005		Палка кабельная длиной 160 мм	К1162У3	шт	150
N2 - 4, 2, 1з + 1р; "Закрыть"				3x40	т	0,001		250 мм	К1161У3	шт	138
N3 - гр; К; 1з + 1р; "Стоп"	ПКЕ-222-			4x40	т	0,001		450 мм	К1163У3	шт	72
ТУ 16-526, 216-78	-3У2	шт	3	5x40	т	0,014		Гайка закладная	К605УХЛ2	шт	88
Пост для крепления к ровной поверхности, 3/4"				5x50	т	0,001		Профиль С-образный	К101/1У2	шт	5
N1 - 4; 4; 1з "Пуск"	ПКЕ 212-			Лента гост 6009-74, размерам 2x30	т	0,0085		Стяжка	К314УХЛ2	шт	24
N2 - 4; К; 1р "Стоп"	-2У3	шт	10	3x40	т	0,001		Профиль	К238У2	шт	3
ТУ 16-526.216-78				Лист горячекатаный, гост 19903-74				Зажим	К676У3	шт	4
Пускатель ~ 380В	ПМ11220026	шт	7	1,5	т	0,001		Коробка клеммная на 10 клемм	У614У2	шт	10
ТУ 16-644.001-83				3	т	0,001		Коробка клеммная на 20 клемм	У615АУ2	шт	24
Пункт распределительный	ПР11-3086-	шт	1	2	т	0,022		Швеллер	К347У2	шт	8
ТУ 16-536.610-79	21У3			5	т	0,0048		Дюбель-винт	ДВМ6x45	шт	68
Пост управления кнопочный				4	т	0,001		Флажок	Ф25У1	шт.	20
N1 - КУ, 4, 1з "Пуск"	ПКУ15-21-			Круг, гост 2590-71				Флажок	Ф35У2,5	шт.	6
ТУ 16-526.333-80	111-5492	шт.	20	8	т	0,002		Дюбель	У661У3	шт.	58
Пост управления кнопочный				12	т	0,001		Дюбель-гвоздь	ДГ	шт.	626
N2. КУГФ, К, 1з + 1р "Стоп"	ПКУ15-21-			Правалака, гост 3282-74				Муфта	К80У4У3	шт.	2
ТУ 16-526.333.80	121-54У2	шт	3	4	т	0,001		Короб прямой	У1098У3	шт.	1
Пост управления кнопочный				5	т	0,0053		Короб прямой	У1079У3	шт.	3
N1 - КУ, 4, 1з + 1р "Пуск"				6,0-14-I	т	0,0003		Шланг электромотажный	ШЭМ22У2	м	8,4
N2. КУ, К; 1з + 1р "Стоп"	ПКУ15-21			2	т	0,0003		Полоса	К202У2	шт.	2
ТУ 16-526.333-80	121-54У2	шт.	3	Правалака гост 15892-70				Скоба	У1078У3	шт.	16
Пост управления кнопочный				1,4 e=18м	шт	12		Полоска	К405УХЛ2	шт.	30
N1 - КУ, 4, 1з + 1р "опустить"				Труба электросварная гост 10704-76				Пряжка	К407УХЛ2	шт.	24
N2 - КУ, 4, 1з + 1р "поднять"				25x1,6	м	73		Скоба	К146У42	шт.	302
N3 - КУГФ, К, 1з + 1р "Стоп"	ПКУ15-21-			Труба легкая гост 3262-75 25x2,8				Гильза	Г-5-1,А-004У2	шт.	4
ТУ 16-526.333-80	131-54У2	шт.	7					Швеллер	К235У2	шт.	1
Сирена переменного тока ~ 220 В	СС-1	шт.	3					Канат	2,2-Г-7-Н-1370	м	1
				48x2,0	м	5,8		Заземление			
					т	0,061		труба асбестоцементная e=3м		шт	2
					м	0,013		Лист горячекатаный гост 19903-74 1,6		т	0,07
					м	1		Канат стальной (трос) ф8		т	0,054
					т	0,003		Круг ф12		т	0,023

Лист № 1 из 1

**003-1-288.91 ЭМ.НВА**

Котельная с 4 котлами ЕЧ.14Р  
Залашлакудаление механическое

Привязан:

Нач. отд.	Евтушенко	Инж.
Н. контр.	Борисов	Инж.
П. спец.	Амбросов	Инж.
Нач. гр.	Сысачева	Инж.
Вед. инж.	Ямар	Инж.

Главный корпус

Ведомость изделий и материалов для изготовления электро-монтажных конструкций и деталей в МЭЗ

Харьковский Сантехпроект

Стр. 1

Альбом в частях

Комплектная трансформаторная подстанция 2 кТП 250

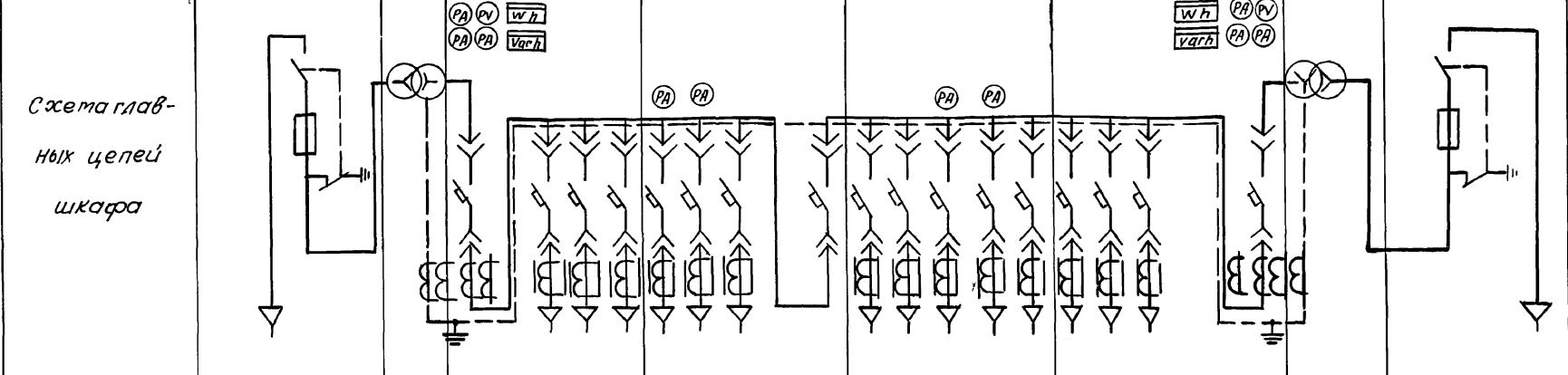

Назначение шкафа	Вводной ВН (левый)	Трансформатор (левый)	Вводной НН	Секционный	Линейный	Вводной НН	Трансформатор (правый)	Вводной ВН (правый)	
Тип шкафа	ШВВ-2	ТМЗ	ШНВ-1	ШНС-1	ШНЛ-2	ШНВ-1	ТМЗ	ШВВ-2	
Номер ячейки и выключателя			В1	1 2 3 4 5 6 С	7 8 9 10 11	12 13 14	В2		
Выключатель	Тип	ВНП-10/630	ВА55-39	ВА51-35	ВА55-39	ВА51-35	ВА51-35	ВА55-39	ВНП-10/630
	Номинальный ток, А	630	400	250	400	250	250	400	630
Частота	Уставка по току срабатыв. электромагнит расц. Я		400	120 250 100	100 100 160	400	100 250 100 100 100	250 250 120	400
	Уставка по току срабатыв. электромагнит расц. Я		2500	1000	1000		1000	1000	2500
Предохранитель	Тип								
	Ток плавкой вставки								
Трансформатор тока			400/5		100/5 100/5		100/5 100/5	400/5	
Измерительные приборы	Амперметр		0-400		0-100 0-100		0-100 0-100	0-400	
	Вольтметр		0-500					0-500	
Габариты: ширина x глубина x высота, мм		780 x 1050 x 2273	600 x 850 x 2200	600 x 850 x 2200	500 x 850 x 2200	600 x 850 x 2200	600 x 850 x 2200	780 x 1050 x 2273	
	Масса, кг	322	246	233	225	246	322		

Наименование и адрес	Заказчика Проектной организации	
Реквизиты заказчика	Объекта	
	Платежные	
	Отгрузочные	
Мощность кТП, кВА	2 x 250	
Высшее напряжение, кВ	□	
Низшее напряжение, кВ	0,4	
Исполнение подстанции	однорядное	
Вводной шкаф ВН, тип	ШВВ-2	
Количество шкафов шин в секции	левая	0
	правая	1
шкаф учета	Тип	без обогрева
	Установка	на кТП
шкаф сигнализации	Тип	-
	Количество	-
Пуск АВР	При исчезновении напряжения	
Установка кТП	внутренняя	
Количество кТП, шт.	1	

План подстанции

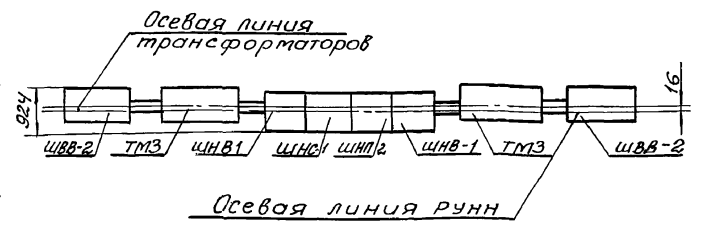
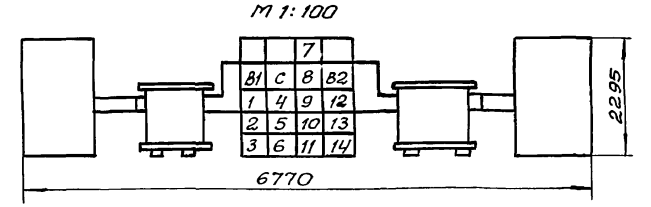

Подстанция трансформаторная комплектная мощностью 2x250 кВА Биробиджанского трансформаторного завода  
Изготовить по ту 16-674.028-84

Согласовано:

По данному опросному листу изготовить \_\_\_\_\_ подстанций  
 Договор № \_\_\_\_\_ от \_\_\_\_\_ (число, месяц, год) Наряд № \_\_\_\_\_  
 (Подпись представителя заказчика) (Подпись представителя завода-изготовителя)  
 М.П. \_\_\_\_\_ (число, месяц, год) М.П. \_\_\_\_\_ (число, месяц, год)  
 Номер заказа \_\_\_\_\_ Срок поставки \_\_\_\_\_  
 Начальник ОВК \_\_\_\_\_ Начальник ПДО \_\_\_\_\_  
 Главный конструктор \_\_\_\_\_

903-1-288.91-ЭМ ЛО	
Нач. отд. Е. В. Гушвенко	Кательная с 4 котлами Е-4-1,4Р
Н. Контр. Борщев	Золотолагодление механическое
Н. спец. Лямбрасова	Главный корпус
Нач. гр. Стякачева	Стация Лист Листов
Инж. Усова	р 1
КТП 2x250 кВА	Харьковский Сантехпроект
Опросный лист	