

Станки токарные
передний резьбовой конец шпинделяОСТ
НКТП 428

Тип и размеры

Редакция 1937 г.

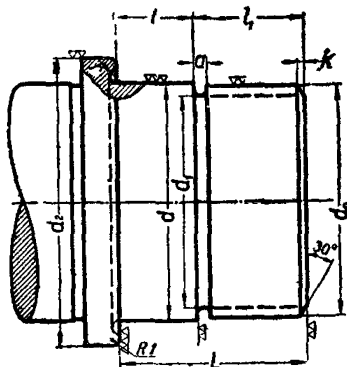

Резьба $d_0 \times \text{шаг}$	d Доп. С	d_1	d_2 Доп. С _Б	L	l	l_1	a	k
33 × 3,5	35	28	45	32	12	20	3,5	2
(39 × 4)	40	33	50	35	15	20	4	2
(45 × 4,5)	48	38	60	40	16	24	4,5	2
52 × 5	55	44	70	45	18	27	5	2
(60 × 5,5)	62	52	78	50	20	30	5,5	2
68 × 6	70	59	88	58	23	35	6	3
76 × 6	78	67	98	65	25	40	6	3
90 × 6	92	81	110	75	30	45	6	3
(105 × 6)	110	96	130	85	35	50	6	3
120 × 6	125	111	150	98	40	58	6	3
(135 × 6)	140	126	165	110	45	65	6	3
150 × 6	155	141	180	120	50	75	6	3

Резьба по ОСТ 32 и ОСТ 193. Допуск резьбы 2 кл. точности по ОСТ 1251 и 1253.
Размеров, заключенных в скобки, по возможности не применять.

Внесен Главстанкоинструментом. Утвержден 26/V 1937 г.