

Станки
Приводные ножовки
Основные размеры

ОСТ 8216
НКТП 1192

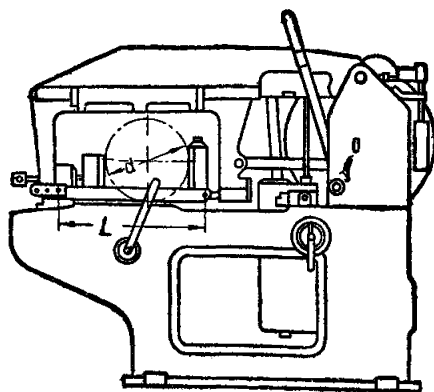

Наибольший диаметр разрезаемого материала d (мм)...	150	250
Наибольшая длина ножовочного полотна L (мм)	350	500

*Внесен Главстанкоинструментом. Утвержден КС НКТП 9/V 1935 г.
Срок введения 1/X 1935 г.*