

**Станки фрезерные консольного  
типа**

**ОСТ 7991  
НКТП 949**

**вертикальные  
Основные размеры**

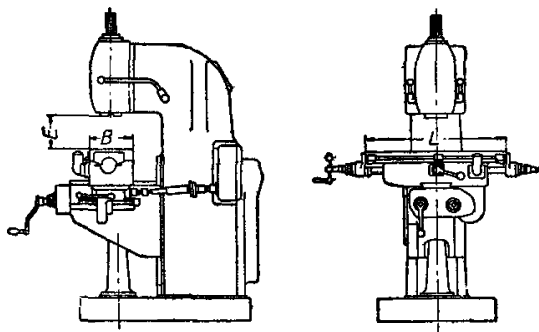

Ход стола (мм)		Размеры стола (мм)		Наибольшее расстояние головки шпинделя до поверхности стола (мм) <i>E</i>
Продольный <i>l</i>	Поперечный <i>b</i>	Длина <i>L</i>	Ширина <i>B</i>	
450	150	750	225	325
550	200	1000	250	450
700	250	1250	300	450
900	300	1500	400	550
1100	350	1800	500	550

**Примечания.** 1. Станки с размерами, меньшими, чем  $450 \times 150 \times 325$ , относятся к малым фрезерным станкам, на которые настоящий стандарт не распространяется.

2. Под продольным ходом стола понимается величина перемещения стола из одного крайнего положения в другое.

3. Под поперечным ходом стола понимается перемещение его из одного крайнего положения в другое без свеса салазок.

4. Для вертикально-фрезерных станков, имеющих вертикальное перемещение шпинделя или его салазок, размер *E* дан при нормальном (среднем) положении шпиндельной бабки, указанном на чертеже.

5. Размеры *b*, *l* и *E* являются минимально допустимыми.

**Внесен Главстанкоинструментом. Утвержден КС НКТП 16/II 1935 г**

**Срок введения 1/III 1935 г.**