



# ТИПОВОЙ ПРОЕКТ

## 806-2-5

# ШЕД ЗВЕРОВОДЧЕСКИХ ФЕРМ

### СОСТАВ ПРОЕКТА:

- Альбом 1 Пояснительная записка. Чертежи.  
ЗАКАЗНЫЕ СПЕЦИФИКАЦИИ
- Альбом 2 Пояснительная записка. Чертежи.  
ЗАКАЗНЫЕ СПЕЦИФИКАЦИИ  
/для северных районов/
- Альбом 3 НЕСТАНДАРТИЗИРОВАННОЕ ОБОРУДОВАНИЕ.  
Клетки для норок
- Альбом 4 НЕСТАНДАРТИЗИРОВАННОЕ ОБОРУДОВАНИЕ.  
Клетки для соболей
- Альбом 5 НЕСТАНДАРТИЗИРОВАННОЕ ОБОРУДОВАНИЕ.  
Клетки для лисиц и песцов
- Альбом 6 СМЕТЫ
- Альбом 7 СМЕТЫ /для северных районов/

## Альбом 3

РАЗРАБОТАН  
проектным институтом  
ЦИТЭПсельхозпром  
г. Иваново

УТВЕРЖДЕН  
Минсельхозом СССР  
ЗАКЛЮЧЕНИЕ № 18 от 3.03.81г.  
введен в действие институтом  
ЦИТЭПсельхозпром  
приказ № 316 от 27.11.81.

Главный инженер института: *М.С.В.И. Мороз*  
Главный инженер проекта: *В.И. Глезин*

				Прибазан	
Шиб. №					

**Содержание**

Обозначение	Наименование	Кол.	Стр.
ШЗ 01А.00.00.000 ВС	Клетка ведомость спецификаций	1	3
ШЗ 01Б.00.00.000 ВС	Клетка ведомость спецификаций	1	3
ШЗ 01В.00.000 ВС	Блок домиков ведомость спецификаций	1	4
ШЗ 01Г.00.000 ВС	Блок домиков ведомость спецификаций	1	4
ШЗ 01А.00.00.000	Клетка спецификация	1	5
ШЗ 01А.01.00.000	Выгул спецификация	2	5
ШЗ 01А.02.00.000	Домик спецификация	2	5,6
ШЗ 01А.01.01.000	Дверка спецификация	1	6
ШЗ 01А.01.02.000	Запор-щеколда спецификация	1	6
ШЗ 01А.02.01.000	Крышка спецификация	1	6
ШЗ 01Б.00.00.000	Клетка спецификация	1	7
ШЗ 01Б.01.00.000	Выгул спецификация	2	7
ШЗ 01Б.02.00.000	Домик спецификация	2	7,8
ШЗ 01Б.01.01.000	Дверка спецификация	1	8
ШЗ 01Б.01.02.000	Рамка спецификация	1	8
ШЗ 01В.00.000	Блок домиков спецификация	2	8,9
ШЗ 01В.01.000	Крышка спецификация	1	9
ШЗ 01Г.00.000	Блок домиков спецификация	2	9
ШЗ 01Г.01.000	Крышка спецификация	1	10
ШЗ 01В.00.004	Уголок. Деталь	1	10
ШЗ 01В.00.008	Ручка. Деталь	1	10
ШЗ 01Г.00.005	Уголок. Деталь	1	10
ШЗ 01А.00.00.000СБ	Клетка Сборочный чертеж	1	11
ШЗ 01А.01.00.000СБ	Выгул. Сборочный чертеж	1	11
ШЗ 01А.02.00.000СБ	Домик. Сборочный чертеж	1	12

Обозначение	Наименование	Кол.	Стр.
ШЗ 01А.00.00.001	Шибер. Деталь	1	12
ШЗ 01А.01.01.000СБ	Дверка. Сборочный чертеж	1	12
ШЗ 01А.01.02.000СБ	Запор-щеколда. Сборочный чертеж	1	13
ШЗ 01А.02.01.000СБ	Крышка. Сборочный чертеж	1	13
ШЗ 01А.01.00.001	Стенка. Деталь	1	13
ШЗ 01А.01.02.001	Штырь. Деталь	1	14
ШЗ 01А.01.02.002	Пластика. Деталь	1	14
ШЗ 01А.01.02.003	Запор. Деталь	1	14
ШЗ 01А.01.02.004	Корпус. Деталь	1	14
ШЗ 01Б.00.00.000СБ	Клетка. Сборочный чертеж	1	15
ШЗ 01Б.01.00.000СБ	Выгул. Сборочный чертеж	1	15
ШЗ 01Б.02.00.000СБ	Домик. Сборочный чертеж	1	16
ШЗ 01Б.01.01.000СБ	Дверка. Сборочный чертеж	1	16
ШЗ 01Б.01.02.000СБ	Рамка. Сборочный чертеж	1	16
ШЗ 01В.00.000СБ	Блок домиков. Сборочный чертеж	1	17
ШЗ 01Г.00.000СБ	Блок домиков. Сборочный чертеж	1	18
ШЗ 01В.01.000СБ	Крышка. Сборочный чертеж	1	19
ШЗ 01Г.01.000СБ	Крышка. Сборочный чертеж	1	19

№ строки	Обозначение	Наименование	Куда входит		Примечание
			Обозначение	Кол. листов	
1					
2	ШЗ 01А.00.00.000	Клетка		1	
3					
4					
5					
6	ШЗ 01А.01.00.000	Выгул	ШЗ 01А.00.00.000	1	1
7	ШЗ 01А.02.00.000	Домик	ШЗ 01А.00.00.000	1	1
8					
9					
10	ШЗ 01А.01.01.000	Дверка	ШЗ 01А.01.00.000	1	1
11	ШЗ 01А.01.02.000	Запор-щелкода	ШЗ 01А.01.00.000	1	1
12					
13					
14	ШЗ 01А.02.01.000	Крышка	ШЗ 01А.02.00.000	1	1
15					
16					
17					
18					
19					
20					
21					
22					
23					
24					
25					
26					
27					

ШЗ № 1/год. Подл. и дата введена ШЗ № 1/год. Подл. и дата

Альбом 3  
Туповой проект 806-2-5

					ШЗ 01А.00.00.000 ВС		
Изм. лист № докум. Подп. Дата	Разр. Оскина О.А. 2009	Проект Николаев К.С. 2009			Лит. Лист Листов	И 1 1 1	
Нач. отд. Матрассов В.И. 2009					Клетка		
И.т.в. Глезын И.И. 2009					ведомость спецификаций		
Копировал Швацкий					м.с.х. с.с.р. ЦИТЭПсельхозпром г. Иваново Формат 12		

№ строки	Обозначение	Наименование	Куда входит		Примечание
			Обозначение	Кол. листов	
1					
2	ШЗ 01Б.00.00.000	Клетка		1	
3					
4					
5					
6	ШЗ 01Б.01.00.000	Выгул	ШЗ 01Б.00.00.000	1	1
7	ШЗ 01Б.02.00.000	Домик	ШЗ 01Б.00.00.000	1	1
8					
9					
10	ШЗ 01Б.01.01.000	Дверка	ШЗ 01Б.01.00.000	1	1
11	ШЗ 01Б.01.02.000	Рамка	ШЗ 01Б.01.00.000	1	1
12	ШЗ 01Б.01.02.000	Запор-щелкода	ШЗ 01Б.01.00.000	1	1
13					
14					
15	ШЗ 01Б.02.01.000	Крышка	ШЗ 01Б.02.00.000	1	1

ШЗ № 1/год. Подл. и дата введена ШЗ № 1/год. Подл. и дата

Альбом 3  
Туповой проект 806-2-5

					ШЗ 01Б.00.00.000 ВС		
Изм. лист № докум. Подп. Дата	Разр. Оскина О.А. 2009	Проект Николаев К.С. 2009			Лит. Лист Листов	И 1 1 1	
Нач. отд. Матрассов В.И. 2009					Клетка		
И.т.в. Глезын И.И. 2009					ведомость спецификаций		
Копировал Швацкий					м.с.х. с.с.р. ЦИТЭПсельхозпром г. Иваново Формат 12		

Альбом 3  
Усть-расс.  
Туповой проект 806-2-5

№ строки	Обозначение	Наименование	Куда входит		Примечание
			Обозначение	Кол. лист. кол.	
1					
2	ШЗ 01В.00.000	Блок домиков		1	
3					
4					
5					
6	ШЗ 01В.01.000	Крышка	ШЗ 01В.00.000	7 7	
7					
8					
9					
10					
11					
12					
13					
14					
15					
16					
17					
18					
19					
20					
21					
22					
23					
24					
25					
26					
27					

Ш.В.Н.П.Павл. и Делта. Взам.инв.№ Ш.В.№ 806-2-5. Подп. и дата

Изм.	Лист	№ докум.	Подп.	Дата	ШЗ 01В.00.000 ВС		
Разраб.	Осакина	Осакина	22.08.81		Блок домиков		
Проб.	Николаев	Николаев	22.08.81		Лист	Лист	Листов
Нач. отд.	Виноградова	Виноградова	23.08.81		И		1
Инженер	Матросова	Матросова	23.08.81		М.Х. ССР		
У.т.в.	Глезин	Глезин			Цитэлсельхозпром		
					г. Иваново		
					Формат 12		

Копировал Ш.В.Н.П.

Альбом 3  
Усть-расс.  
Туповой проект 806-2-5

№ строки	Обозначение	Наименование	Куда входит		Примечание
			Обозначение	Кол. лист. кол.	
1					
2	ШЗ 01Г.00.000	Блок домиков		1	
3					
4					
5					
6	ШЗ 01Г.01.000	Крышка	ШЗ 01Г.00.000	8 8	
7					
8					
9					
10					
11					
12					
13					
14					
15					
16					
17					
18					
19					
20					
21					
22					
23					
24					
25					
26					
27					
28					

Ш.В.Н.П.Павл. и Делта. Взам.инв.№ Ш.В.№ 806-2-5. Подп. и дата

Изм.	Лист	№ докум.	Подп.	Дата	ШЗ 01Г.00.000 ВС		
Разраб.	Осакина	Осакина	22.08.81		Блок домиков		
Проб.	Николаев	Николаев	22.08.81		Лист	Лист	Листов
Нач. отд.	Виноградова	Виноградова	23.08.81		И		1
Инженер	Матросова	Матросова	23.08.81		М.Х. ССР		
У.т.в.	Глезин	Глезин			Цитэлсельхозпром		
					г. Иваново		
					Формат 12		

Копировал Ш.В.Н.П. 17653-03 5

Формат Зона Лист	Обозначение	Наименование	Кол.	Примечание
		<u>Документация</u>		
12	ШЗ 01А.00.00.000.05	Сборочный чертёж		
		<u>Сборочные единицы</u>		
11	1 ШЗ 01А.01.00.000	Выгул	1	
11	2 ШЗ 01А.02.00.000	Домик	1	
		<u>Детали</u>		
11	4 ШЗ 01А.00.00.001	Штырь	1	
54	5 ШЗ 01А.00.00.002	Подвеска	1	0,006кг
		Проволока 2-45 ГОСТ 17305-71* L=250h14		
		<u>Прочие изделия</u>		
		Полка 2-х скобовая	1	Штырь нитяг
ШЗ 01А.00.00.000				
Клетка				Лит. Илет Илетов 1 мех свер ЦИТЭПсельхозпром г. Иваново Формат 11

Формат Зона Лист	Обозначение	Наименование	Кол.	Примечание
54	9 ШЗ 01А.01.00.006	Лно Стенка 25-20-0 ГОСТ 5336-67* L=50h14	1	0,81кг
54	10 ШЗ 01А.01.00.007	Брусек Пиломатериал - сосна, 2-й сорт, ГОСТ 8486-68 LxВxШ=200h14x25h14x25h14	1	0,0012м <sup>3</sup>
		<u>Стандартные изделия</u>		
13		Пелля ПН5-40 ГОСТ 5088-78	2	
14		Циркул А3x25 ГОСТ 1145-70*	8	
15		Возврат К.1,8x40 ГОСТ 4028-63*	6	
ШЗ 01А.01.00.000				Лит. Илет Илетов 2 мех свер ЦИТЭПсельхозпром г. Иваново Формат 11

Формат Зона Лист	Обозначение	Наименование	Кол.	Примечание
		<u>Документация</u>		
12	ШЗ 01А.01.00.000.05	Сборочный чертёж		
		<u>Сборочные единицы</u>		
11	1 ШЗ 01А.01.01.000	Дверка	1	
11	2 ШЗ 01А.01.02.000	Запор-щетка	1	
		<u>Детали</u>		
11	4 ШЗ 01А.01.00.001	Стенка	1	
54	5 ШЗ 01А.01.00.002	Стенка Решка 25-20-0 ГОСТ 5336-67* LxВ=400h14x360h14	1	0,002кг
54	6 ШЗ 01А.01.00.003	Корпус Решка 25-20-0 ГОСТ 5336-67* LxВ=116,5h14x90h14	1	2,62кг
54	7 ШЗ 01А.01.00.004	Корюшка Пиломатериал - сосна, 2-й сорт, ГОСТ 8486-68 LxВxШ=200h14x130h14x15h14	1	0,0002м <sup>3</sup>
54	8 ШЗ 01А.01.00.005	Скоба Проволока 2,5-45 ГОСТ 17305-71* L=50h14	32	0,0012кг
ШЗ 01А.01.00.000				
Выгул				Лит. Илет Илетов 2 мех свер ЦИТЭПсельхозпром г. Иваново Формат 11

Формат Зона Лист	Обозначение	Наименование	Кол.	Примечание
		<u>Документация</u>		
12	ШЗ 01А.02.00.000.05	Сборочный чертёж		
		<u>Сборочные единицы</u>		
11	1 ШЗ 01А.02.01.000	Крышка	1	
		<u>Детали</u>		
54	3 ШЗ 01А.02.00.001	Цитл LxВxШ=410h14x Набор брусков 3350h14x18h14 Пиломатериал - сосна, 2-й сорт, ГОСТ 8486-68	1	0,0018м <sup>3</sup>
54	4 ШЗ 01А.02.00.002	Стенка LxВxШ=368h14x Набор брусков 324h14x18h14 Пиломатериал - сосна, 2-й сорт, ГОСТ 8486-68	2	0,0016м <sup>3</sup>
54	5 ШЗ 01А.02.00.003	Стенка LxВxШ=334h14x Набор брусков 300h14x18h14 Пиломатериал - сосна, 2-й сорт, ГОСТ 8486-68	1	0,0014м <sup>3</sup>
54	6 ШЗ 01А.02.00.004	Панка Пиломатериал - сосна, 2-й сорт, ГОСТ 8486-68 LxВ=298h14x25h14	4	0,00018м <sup>3</sup>
12	7 ШЗ 01А.02.00.005	Лно LxВxШ=365h14x Набор брусков 328h14x18h14 Пиломатериал - сосна, 2-й сорт, ГОСТ 8486-68	1	0,0012м <sup>3</sup>
ШЗ 01А.02.00.000				
Домик				Лит. Илет Илетов 2 мех свер ЦИТЭПсельхозпром г. Иваново Формат 11

Альбом 3  
Титульный проект 806-2-5

Формат листа	№	Обозначение	Наименование	кол.	Приме- чание
54	8	ШЗ01А.02.00.006	Стенка Направление 300х14х19х14 Литматериал - сосна, 2-й сорт, ГОСТ 8486-66	1	0,0010м <sup>3</sup>
54	9	ШЗ01А.02.00.007	Дно Сетка 25-20-0 ГОСТ 5336-67* дхв = 375х14х 300х14	1	0,281к2
12	10	ШЗ01А.02.00.008	Навеска Литматериал 19903-74* Ст. ГОСТ 16329-70* дхв = 108х14х 19х14	2	0,006к2
54	11	ШЗ01А.02.00.009	Направляющая Проволока 4-45 ГОСТ 17305-71* L = 172 х 14	1	0,02к2
54	12	ШЗ01А.02.00.010	Скобка Проволока 2,5-45 ГОСТ 17305-71* L = 15 х 14	22	0,0004к2
			Стандартные изделия		
	14		Шуруп А3 х 20 ГОСТ 1145-70*	4	
	15		Гвозди К2,5 х 50 ГОСТ 4028-63*	8	
ШЗ01А.02.00.000					Лист 2

ШМ Лист № вкл.м. Лист Лист  
Копировал ТПК - формат 11

Альбом 3  
Титульный проект 806-2-5

Формат листа	№	Обозначение	Наименование	кол.	Приме- чание
			Документация		
11		ШЗ01А.01.01.000 СБ	Сборочный чертеж		
			Детали		
54	1	ШЗ01А.01.01.001	Планка Литматериал - сосна, 2-й сорт, ГОСТ 8486-66 дхвхл = 258х14х34х14х19х14	2	0,00016м <sup>3</sup>
54	2	ШЗ01А.01.01.002	Планка Литматериал - сосна, 2-й сорт, ГОСТ 8486-66 дхвхл = 184х14х34х14х19х14	2	0,00016м <sup>3</sup>
54	3	ШЗ01А.01.01.003	Стенка Сетка 25-20-0 ГОСТ 5336-67* дхв = 275х14х 175х14	1	0,12к2
54	4	ШЗ01А.02.00.010	Скобка Проволока 2,5-45 ГОСТ 17305-71* L = 15 х 14	18	0,0004к2
			Стандартные изделия		
	6		Гвозди П1, 2 х 20 ГОСТ 4028-63*	4	
ШЗ01А.01.01.000					
Дверка					Лист Лист Листов 11 1 1
ШМ Лист № вкл.м. Лист Лист Копировал ТПК - формат 11					Мск ссбр ЦПТЛ сельхозпром в Иваново

Альбом 3  
Титульный проект 806-2-5

Формат листа	№	Обозначение	Наименование	кол.	Приме- чание
			Документация		
12		ШЗ01А.01.02.000 СБ	Сборочный чертеж		
			Детали		
11	1	ШЗ01А.01.02.001	Штырь	1	
11	2	ШЗ01А.01.02.002	Пластина	1	
11	3	ШЗ01А.01.02.003	Запор	1	
11	4	ШЗ01А.01.02.004	Корпус	1	
			Стандартные изделия		
	7		Защелка 3х12-11 ГОСТ 10299-68*	1	
	8		Шуруп А3 х 20 ГОСТ 1145-70*	8	
ШЗ01А.01.02.000					Лист Лист Листов 21 1 1
Запор - щеколда					Мск ссбр ЦПТЛ сельхозпром в Иваново
ШМ Лист № вкл.м. Лист Лист Копировал ТПК - формат 11					Мск ссбр ЦПТЛ сельхозпром в Иваново

Альбом 3  
Титульный проект 806-2-5

Формат листа	№	Обозначение	Наименование	кол.	Приме- чание
			Документация		
11		ШЗ01А.02.01.000 СБ	Сборочный чертеж		
			Детали		
54	1	ШЗ01А.02.01.001	Планка Литматериал - сосна, 2-й сорт, ГОСТ 8486-66 дхвхл = 258х14х34х14х19х14	2	0,00016м <sup>3</sup>
54	2	ШЗ01А.02.01.002	Планка Литматериал - сосна, 2-й сорт, ГОСТ 8486-66 дхвхл = 301х14х34х14х19х14	2	0,00024м <sup>3</sup>
54	3	ШЗ01А.02.01.003	Стенка Сетка 25-20-0 ГОСТ 5336-67* дхв = 377х14х 252х14	1	0,24к2
54	4	ШЗ01А.02.00.010	Скобка Проволока 2,5-45 ГОСТ 17305-71* L = 15 х 14	18	0,0004к2
			Стандартные изделия		
	6		Гвозди П1, 2 х 20 ГОСТ 4028-63*	4	
ШЗ01А.02.01.000					
Крышка					Лист Лист Листов 11 1 1
ШМ Лист № вкл.м. Лист Лист Копировал ТПК - формат 11					Мск ссбр ЦПТЛ сельхозпром в Иваново

Формат Листа Лист	Обозначение	Наименование	Кол.	Приме- чание
		Документация		
12	ШЗ 015.00.00.000.05	Сборочный чертёж		
		Сборочные единицы		
11	1 ШЗ 015.01.00.000	Выгул	1	
11	2 ШЗ 015.02.00.000	Домик	1	
		Детали		
11	4 ШЗ 01А.00.00.001	Шибер	1	
54	5 ШЗ 01А.00.00.002	Полбега Проволока 2-45 гост 7305-71* L=250h14	1	0,008кг
		Прочие изделия		
7		Полка 2-х секционная	1	0,0003кг
ШЗ 015.00.00.000				
ШЗ 015.00.00.000		Лист	Лист	Лист
Мех.освр		Цит.эп.сельхозпром г. Уфа		
Копировал: ЦФ-		Формат 11		

Формат Листа Лист	Обозначение	Наименование	Кол.	Приме- чание
		Документация		
	ШЗ 015.01.00.000.05	Сборочный чертёж		
		Сборочные единицы		
11	1 ШЗ 015.01.01.000	Плоскость	1	
11	2 ШЗ 015.01.02.000	Рамка	1	
11	3 ШЗ 01А.01.02.000	Залар-цекалда	1	
		Детали		
54	5 ШЗ 015.01.00.001	Корпус Сетка 25-20-0 гост 5336-67* LxB=1105h14x900h14	1	2,42кг
54	6 ШЗ 015.01.00.002	Лно Сетка 25-20-0 гост 5336-67* LxB=900h14x300h14	1	0,675кг
54	7 ШЗ 015.01.00.003	Стенка Сетка 25-20-0 гост 5336-67* LxB=400h14x300h14	1	0,3кг
54	8 ШЗ 01А.01.00.004	Кормушка Пиломатериал-оса, 2-й сорт, гост 8486-66 LxB=200h14x300h14x6h14	1	0,0003м <sup>3</sup>
ШЗ 015.01.00.000				
ШЗ 015.01.00.000		Лист	Лист	Лист
Мех.освр		Цит.эп.сельхозпром г. Уфа		
Копировал: ЦФ-		Формат 11		

Формат Листа Лист	Обозначение	Наименование	Кол.	Приме- чание
54	9 ШЗ 01А.01.00.005	Скобка Проволока 2,5-45 гост 7305-71* L=50h14	32	0,0012кг
54	10 ШЗ 01А.01.00.006	Брусок Пиломатериал-оса, 2-й сорт, гост 8486-66 LxB=200h14x25h14x25h14	1	0,0012м <sup>3</sup>
		Стандартные изделия		
13		Пелля П45-40 гост 5088-78	2	
14		Щиток А3x25 гост 1145-70*	8	
15		Связки к.1,8x40 гост 4028-63*	6	
ШЗ 015.01.00.000				
ШЗ 015.01.00.000		Лист	Лист	Лист
Мех.освр		Цит.эп.сельхозпром г. Уфа		
Копировал: ЦФ-		Формат 11		

Формат Листа Лист	Обозначение	Наименование	Кол.	Приме- чание
		Документация		
12	ШЗ 015.02.00.000.05	Сборочный чертёж		
		Сборочные единицы		
11	1 ШЗ 01А.02.01.000	Крышка	1	
		Детали		
54	3 ШЗ 015.02.00.001	Стенка LxB=350h14x16h14 Набор досок 28h14x16h14 Пиломатериал-оса, 2-й сорт, гост 8486-66	2	0,0019м <sup>3</sup>
54	4 ШЗ 015.02.00.002	Стенка LxB=300h14 Набор досок 28h14x16h14 Пиломатериал-оса, 2-й сорт, гост 8486-66	1	0,0014м <sup>3</sup>
54	5 ШЗ 015.02.00.003	Стенка LxB=300h14 Набор досок 28h14x16h14 Пиломатериал-оса, 2-й сорт, гост 8486-66	1	0,0012м <sup>3</sup>
54	6 ШЗ 015.02.00.004	Панель Пиломатериал-оса, 2-й сорт, гост 8486-66 LxB=249h14x25h14	4	0,00012м <sup>3</sup>
54	7 ШЗ 01А.02.00.001	Цит LxB=400h14 Набор досок 350h14x16h14 Пиломатериал-оса, 2-й сорт, гост 8486-66	1	0,0019м <sup>3</sup>
ШЗ 015.02.00.000				
ШЗ 015.02.00.000		Лист	Лист	Лист
Мех.освр		Цит.эп.сельхозпром г. Уфа		
Копировал: ЦФ-		Формат 11		



Формат Листа Листов	Обозначение	Наименование	кол.	Примечание
54 8	ШЗ 01А.02.00.005	Дно $L \times B = 365 \times 114$ Набор досок $255 \times 14 \times 18 \times 14$ Пиломатериал - сосна, 2-й сорт, гост 8486-66	1	0,002 м <sup>3</sup>
54 9	ШЗ 01А.02.00.007	Дно Сетка 25-20-0 гост 5336-67* $L \times B = 375 \times 114 \times 300 \times 114$	1	0,281 кг
54 10	ШЗ 01А.02.00.008	Навеска 53 гост 19903-74* Лист Ст.3 гост 16523-70* $L \times B = 108 \times 114 \times 18 \times 14$	2	0,006 кг
54 11	ШЗ 01А.02.00.009	Направляющая Проболока 4-45 гост 17305-71* $L = 172 \times 114$	1	0,02 кг
54 12	ШЗ 01А.02.00.010	Скобка Проболока 2,5-45 гост 17305-71* $L = 15 \times 114$	22	0,004 кг
14		Стандартные изделия Шуруп А3х20 гост 1145-70*	4	
15		Шпатель К 2,5х50 гост 4028-63*		0,038
ШЗ 01Б.02.00.000				Лист 2

ШЗ 01Б.02.00.000  
Копировал: Серг.  
Формат 11

Формат Листа Листов	Обозначение	Наименование	кол.	Примечание
		Документация		
11	ШЗ 01Б.01.01.000 05	Сборочный чертёж		
		Металл		
54 1	ШЗ 01Б.01.01.001	Панель Пиломатериал - сосна, 2-й сорт, гост 8486-66 $L \times B \times H = 170 \times 114 \times 34 \times 114 \times 19 \times 14$	2	0,0002 м <sup>3</sup>
54 2	ШЗ 01Б.01.01.002	Панель Пиломатериал - сосна, 2-й сорт, гост 8486-66 $L \times B \times H = 235 \times 114 \times 34 \times 114 \times 19 \times 14$	2	0,0002 м <sup>3</sup>
54 3	ШЗ 01Б.01.01.003	Стенка Сетка 25-20-0 гост 5336-67* $L \times B = 230 \times 114 \times 155 \times 114$	1	0,028 кг
54 4	ШЗ 01А.02.00.010	Скобка Проболока 2,5-45 гост 17305-71* $L = 15 \times 114$	18	0,0004 кг
6		Стандартные изделия Шпатель П 1,2х20 гост 4028-63*	4	
ШЗ 01Б.01.01.000				Лист 1
Лверка				Лист 1 Лист 2 Лист 3 Лист 4 Лист 5 Лист 6 Лист 7 Лист 8 Лист 9 Лист 10 Лист 11 Лист 12 Лист 13 Лист 14 Лист 15 Лист 16 Лист 17 Лист 18 Лист 19 Лист 20 Лист 21 Лист 22 Лист 23 Лист 24 Лист 25 Лист 26 Лист 27 Лист 28 Лист 29 Лист 30 Лист 31 Лист 32 Лист 33 Лист 34 Лист 35 Лист 36 Лист 37 Лист 38 Лист 39 Лист 40 Лист 41 Лист 42 Лист 43 Лист 44 Лист 45 Лист 46 Лист 47 Лист 48 Лист 49 Лист 50 Лист 51 Лист 52 Лист 53 Лист 54 Лист 55 Лист 56 Лист 57 Лист 58 Лист 59 Лист 60 Лист 61 Лист 62 Лист 63 Лист 64 Лист 65 Лист 66 Лист 67 Лист 68 Лист 69 Лист 70 Лист 71 Лист 72 Лист 73 Лист 74 Лист 75 Лист 76 Лист 77 Лист 78 Лист 79 Лист 80 Лист 81 Лист 82 Лист 83 Лист 84 Лист 85 Лист 86 Лист 87 Лист 88 Лист 89 Лист 90 Лист 91 Лист 92 Лист 93 Лист 94 Лист 95 Лист 96 Лист 97 Лист 98 Лист 99 Лист 100

ШЗ 01Б.01.01.000  
Копировал: Серг.  
Формат 11

Формат Листа Листов	Обозначение	Наименование	кол.	Примечание
		Документация		
11	ШЗ 01Б.01.02.000 05	Сборочный чертёж		
		Металл		
54 1	ШЗ 01Б.01.02.001	Панель Пиломатериал - сосна, 2-й сорт, гост 8486-66 $L \times B \times H = 300 \times 114 \times 30 \times 114 \times 25 \times 114$	2	0,0002 м <sup>3</sup>
54 2	ШЗ 01Б.01.02.002	Панель Пиломатериал - сосна, 2-й сорт, гост 8486-66 $L \times B \times H = 400 \times 114 \times 30 \times 114 \times 25 \times 114$	2	0,0003 м <sup>3</sup>
54 3	ШЗ 01Б.01.02.003	Панель Пиломатериал - сосна, 2-й сорт, гост 8486-66 $L \times B \times H = 300 \times 114 \times 40 \times 114 \times 25 \times 114$	1	0,0003 м <sup>3</sup>
		Стандартные изделия Шпатель П 1,6х25 гост 4028-63*	6	
5		Шпатель П 1,6х25 гост 4028-63*	6	
ШЗ 01Б.01.02.000				Лист 1
Рамка				Лист 1 Лист 2 Лист 3 Лист 4 Лист 5 Лист 6 Лист 7 Лист 8 Лист 9 Лист 10 Лист 11 Лист 12 Лист 13 Лист 14 Лист 15 Лист 16 Лист 17 Лист 18 Лист 19 Лист 20 Лист 21 Лист 22 Лист 23 Лист 24 Лист 25 Лист 26 Лист 27 Лист 28 Лист 29 Лист 30 Лист 31 Лист 32 Лист 33 Лист 34 Лист 35 Лист 36 Лист 37 Лист 38 Лист 39 Лист 40 Лист 41 Лист 42 Лист 43 Лист 44 Лист 45 Лист 46 Лист 47 Лист 48 Лист 49 Лист 50 Лист 51 Лист 52 Лист 53 Лист 54 Лист 55 Лист 56 Лист 57 Лист 58 Лист 59 Лист 60 Лист 61 Лист 62 Лист 63 Лист 64 Лист 65 Лист 66 Лист 67 Лист 68 Лист 69 Лист 70 Лист 71 Лист 72 Лист 73 Лист 74 Лист 75 Лист 76 Лист 77 Лист 78 Лист 79 Лист 80 Лист 81 Лист 82 Лист 83 Лист 84 Лист 85 Лист 86 Лист 87 Лист 88 Лист 89 Лист 90 Лист 91 Лист 92 Лист 93 Лист 94 Лист 95 Лист 96 Лист 97 Лист 98 Лист 99 Лист 100

ШЗ 01Б.01.02.000  
Копировал: Серг.  
Формат 11

Формат Листа Листов	Обозначение	Наименование	кол.	Примечание
		Документация		
11	ШЗ 01Б.00.000 05	Сборочный чертёж		
		Сборочные единицы		
11 1	ШЗ 01Б.01.000	Крышка	7	
		Металл		
54 3	ШЗ 01Б.00.001	Дно $L \times B \times H = 378 \times 114$ Набор досок $335 \times 14 \times 16 \times 14$ Пиломатериал - сосна, 2-й сорт, гост 8486-66	7	0,0018 м <sup>3</sup>
54 4	ШЗ 01Б.00.002	Дно Сетка 25-20-0 гост 5336-67* $L \times B = 2825 \times 114 \times 335 \times 114$	1	2,37 кг
54 5	ШЗ 01Б.00.003	Стенка $L \times B \times H = 2825 \times 114$ Набор досок $338 \times 14 \times 16 \times 14$ Пиломатериал - сосна, 2-й сорт, гост 8486-66	1	0,017 м <sup>3</sup>
11 6	ШЗ 01Б.00.004	Учало	1	
54 7	ШЗ 01Б.00.005	Стенка $L \times B \times H = 2825 \times 114$ Набор досок $338 \times 14 \times 16 \times 14$ Пиломатериал - сосна, 2-й сорт, гост 8486-66	1	0,018 м <sup>3</sup>
54 8	ШЗ 01Б.00.006	Крышка $L \times B \times H = 308 \times 114$ Набор досок $270 \times 14 \times 16 \times 14$ Пиломатериал - сосна, 2-й сорт, гост 8486-66	7	0,0012 м <sup>3</sup>
ШЗ 01Б.00.000				Лист 1
Блок домиков				Лист 1 Лист 2 Лист 3 Лист 4 Лист 5 Лист 6 Лист 7 Лист 8 Лист 9 Лист 10 Лист 11 Лист 12 Лист 13 Лист 14 Лист 15 Лист 16 Лист 17 Лист 18 Лист 19 Лист 20 Лист 21 Лист 22 Лист 23 Лист 24 Лист 25 Лист 26 Лист 27 Лист 28 Лист 29 Лист 30 Лист 31 Лист 32 Лист 33 Лист 34 Лист 35 Лист 36 Лист 37 Лист 38 Лист 39 Лист 40 Лист 41 Лист 42 Лист 43 Лист 44 Лист 45 Лист 46 Лист 47 Лист 48 Лист 49 Лист 50 Лист 51 Лист 52 Лист 53 Лист 54 Лист 55 Лист 56 Лист 57 Лист 58 Лист 59 Лист 60 Лист 61 Лист 62 Лист 63 Лист 64 Лист 65 Лист 66 Лист 67 Лист 68 Лист 69 Лист 70 Лист 71 Лист 72 Лист 73 Лист 74 Лист 75 Лист 76 Лист 77 Лист 78 Лист 79 Лист 80 Лист 81 Лист 82 Лист 83 Лист 84 Лист 85 Лист 86 Лист 87 Лист 88 Лист 89 Лист 90 Лист 91 Лист 92 Лист 93 Лист 94 Лист 95 Лист 96 Лист 97 Лист 98 Лист 99 Лист 100

ШЗ 01Б.00.000  
Копировал: Серг.  
17653-03 9  
Формат 11

Альбом 3	Формат	Зона	Лист	Обозначение	Наименование	Кол.	Примечание				
Тиловой проект 806-2-5	Лист и дата	Лист и дата	Лист и дата	9	ШЗ 01В.00.007	Стенка	8 0,0026 м <sup>3</sup>				
				10	ШЗ 01В.00.008	Ручка	7				
				11	ШЗ 01А.01.00.001	Шибер	7				
				12	ШЗ 01А.01.00.005	Скобка	14 0,0012 кг				
				13	ШЗ 01А.02.00.008	Направляющая	7 0,02 кг				
				14	ШЗ 01А.02.00.010	Скобка	104 0,0004 кг				
				16		Штырь А4х25	28				
				17		2 вазды К 2,5х50	0,15 кг				
				ШЗ 01В.00.000							Лист 2
				ШЗ 01В.00.000							Лист 2

Альбом 3	Формат	Зона	Лист	Обозначение	Наименование	Кол.	Примечание				
Тиловой проект 806-2-5	Лист и дата	Лист и дата	Лист и дата		Документация						
				12	ШЗ 01В.01.000.СБ	Сборочный чертеж					
				Детали							
				1	ШЗ 01В.01.001	Ось	2 0,003 кг				
				2	ШЗ 01В.01.002	Планка	2 0,00024 м <sup>3</sup>				
				3	ШЗ 01В.01.003	Планка	2 0,00022 м <sup>3</sup>				
				4	ШЗ 01В.01.004	Стенка	1 0,3 кг				
				5	ШЗ 01А.01.00.005	Скобка	24 0,0012 кг				
				7		2 вазды П1,2х20	4				
				ШЗ 01В.01.000							
				Крышка							Лист 1
				Крышка							Лист 1
				Крышка							Лист 1
				Крышка							Лист 1

Альбом 3	Формат	Зона	Лист	Обозначение	Наименование	Кол.	Примечание				
Тиловой проект 806-2-5	Лист и дата	Лист и дата	Лист и дата		Документация						
				22	ШЗ 01Г.00.000 СБ	Сборочный чертеж					
				Сборочные единицы							
				1	ШЗ 01Г.01.000	Крышка	8				
				Детали							
				3	ШЗ 01Г.00.001	Дно	8 0,0016 м <sup>3</sup>				
				4	ШЗ 01Г.00.002	Дно	1				
				5	ШЗ 01Г.00.003	Крышка	8 0,0011 м <sup>3</sup>				
				6	ШЗ 01Г.00.004	Стенка	1 0,018 м <sup>3</sup>				
				7	ШЗ 01Г.00.005	Цепочка	1				
				8	ШЗ 01А.01.00.001	Шибер	8				
				9	ШЗ 01А.01.00.005	Скобка	16 0,0012 кг				
				ШЗ 01Г.00.000							Лист 2
				ШЗ 01Г.00.000							Лист 2

Альбом 3	Формат	Зона	Лист	Обозначение	Наименование	Кол.	Примечание				
Тиловой проект 806-2-5	Лист и дата	Лист и дата	Лист и дата	10	ШЗ 01А.02.00.009	Направляющая	8 0,02 кг				
				11	ШЗ 01А.02.00.010	Скобка	110 0,0014 кг				
				12	ШЗ 01В.00.003	Стенка	1 0,011 м <sup>3</sup>				
				13	ШЗ 01В.00.007	Стенка	9 0,0028 м <sup>3</sup>				
				14	ШЗ 01В.00.008	Ручка	8				
				Стандартные изделия							
				16		Штырь А4х25	32				
				17		2 вазды К 2,5х50	0,15 кг				
				ШЗ 01Г.00.000							Лист 2
				ШЗ 01Г.00.000							Лист 2

Милославский проект 806-2-5 Альбом 3

Милославский проект 806-2-5 Альбом 3

Код	Обозначение	Наименование	Мат.	Примечание
		Документация		
12	ШЗ 01Г.01.000 05	Оборачивный чертеж		
		Детали		
54	1 ШЗ 01Г.01.001	Планка Листоматериал - оцинк. 2-й сорт, гост 8486-66 LxВxТ=328h14x34h14x19h14	2	0,002м <sup>3</sup>
54	2 ШЗ 01Г.01.002	Стенка Сетка 25-20-0 гост 5336-67* LxВ=325h14x325h14	1	0,26кг
54	3 ШЗ 01А.01.00.005	Скобка Проволока 2,5-4,5 гост 17305-71* L=50h14	24	0,0012кг
54	4 ШЗ 01В.01.001	Ось Проволока 4-4,5 гост 17305-71* L=30h14	2	0,003кг
54	5 ШЗ 01В.01.003	Планка Листоматериал - оцинк. 2-й сорт, гост 8486-66 LxВxТ=340h14x34h14x19h14	2	0,002м <sup>3</sup>
		Стандартные изделия		
		Шпильки 11,2x20 гост 4028-63*	4	

ШЗ 01Г.01.000			
Изм.	Лист	Материал	Масштаб
1	1	Мех оцинк	1:1
Крышка			
Цитэпсельхозпром 2. Иланова			
Формат 11			

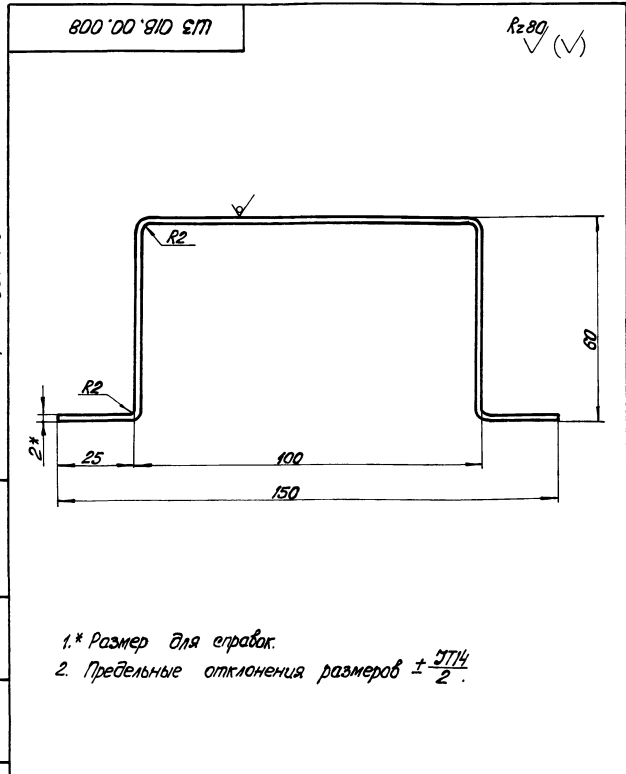

ШЗ 01В.00.008			
Изм.	Лист	Материал	Масштаб
1	1	Мех оцинк	1:1
Ручка			
Цитэпсельхозпром 2. Иланова			
Формат 11			

Копировать: 1шт.

Милославский проект 806-2-5 Альбом 3

Милославский проект 806-2-5 Альбом 3

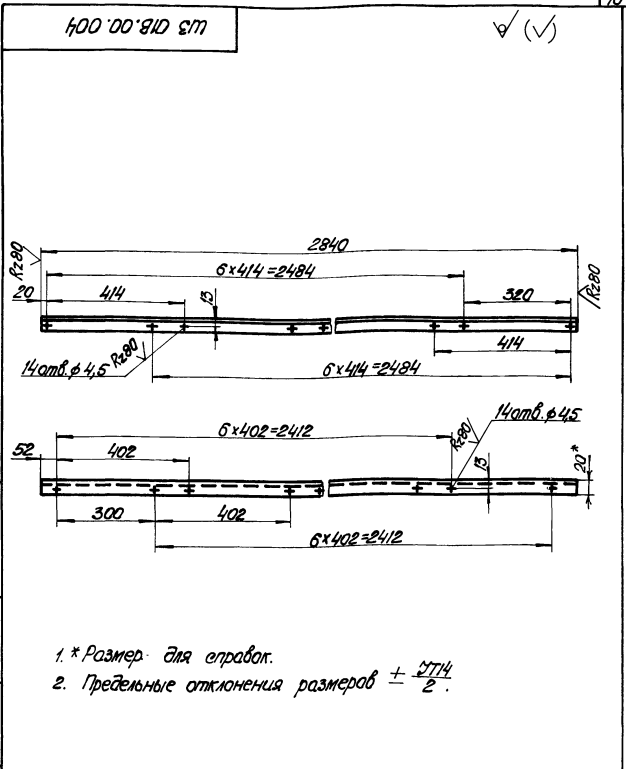

ШЗ 01В.00.004			
Изм.	Лист	Материал	Масштаб
1	1	Мех оцинк	1:10
Узелок			
Цитэпсельхозпром 2. Иланова			
Формат 11			

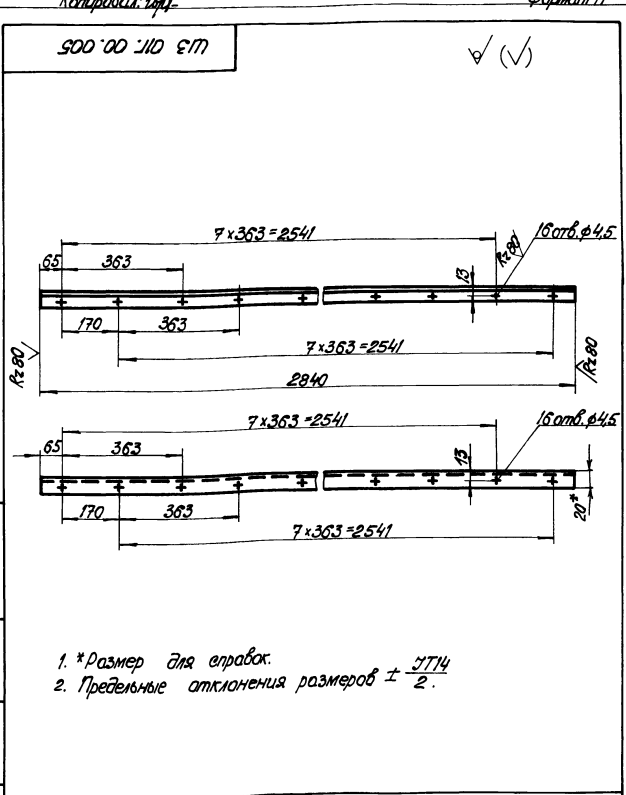

ШЗ 01Г.00.005			
Изм.	Лист	Материал	Масштаб
1	1	Мех оцинк	1:10
Узелок			
Цитэпсельхозпром 2. Иланова			
Формат 11			

Копировать: 1шт.

Альбом 3  
Типовой проект 806-2-5

ШЗ 01А.00.00.000 СБ

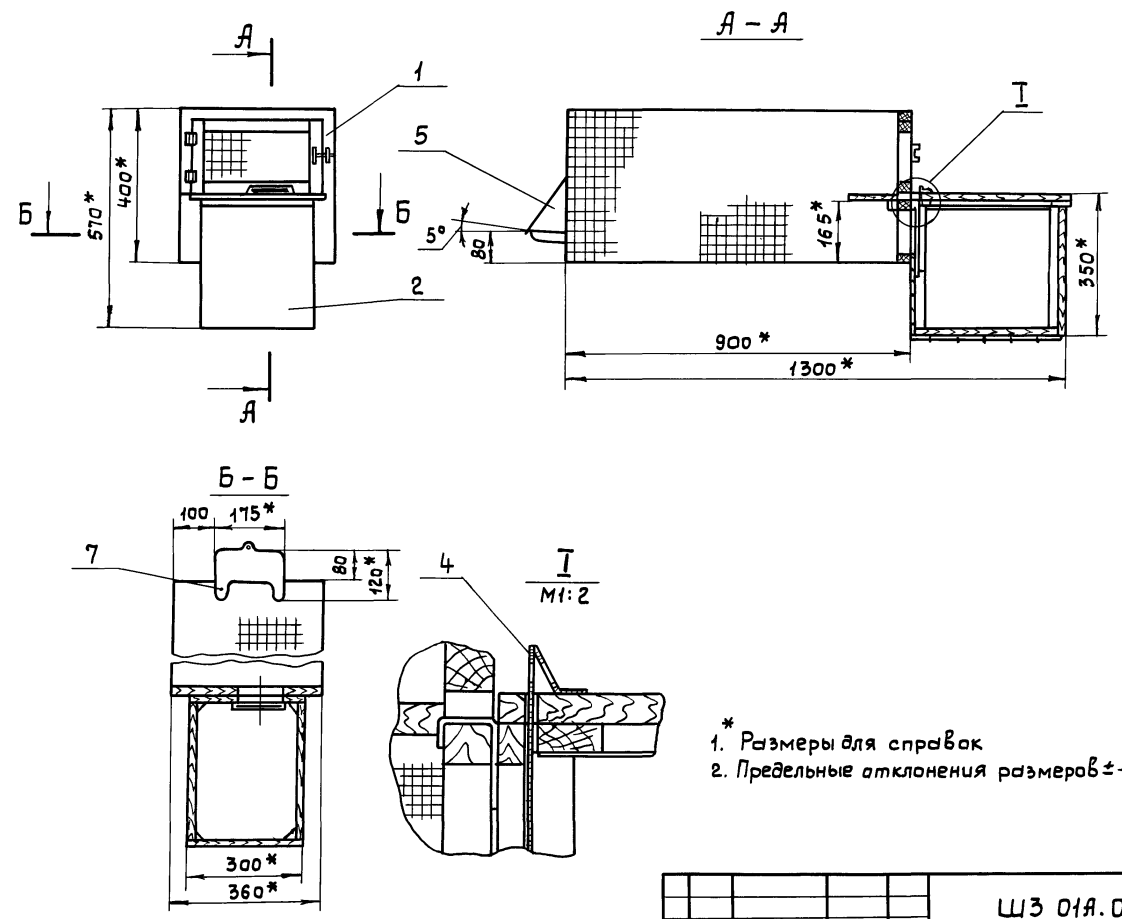

- \* Размеры для справок
- 2. Предельные отклонения размеров  $\pm \frac{0.14}{2}$

				ШЗ 01А.00.00.000 СБ			
Изм	Лист	№ докум.	Подпись	Дата	Лит.	Масса	Масшт.
	Разраб.	Осокина	Осокина	20.08.81	И	13,2	1:10
	Пров.	Николаев	Николаев	21.08.81	Сборочный чертеж		
	Т.контр.	Бережкова	Бережкова	25.08.81	Лист 1		
	Нач. отд.	Виноградова	Виноградова	25.08.81	МСХ СССР		
	И.контр.	Матросова	Матросова	19.09.81	ЦиТЭПсельхозпром		
	Утв.	Глезин	Глезин		г. Иваново		
Копировал Крайнова				Формат 12			

Альбом 3  
Типовой проект 806-2-5

ШЗ 01А.01.00.000 СБ

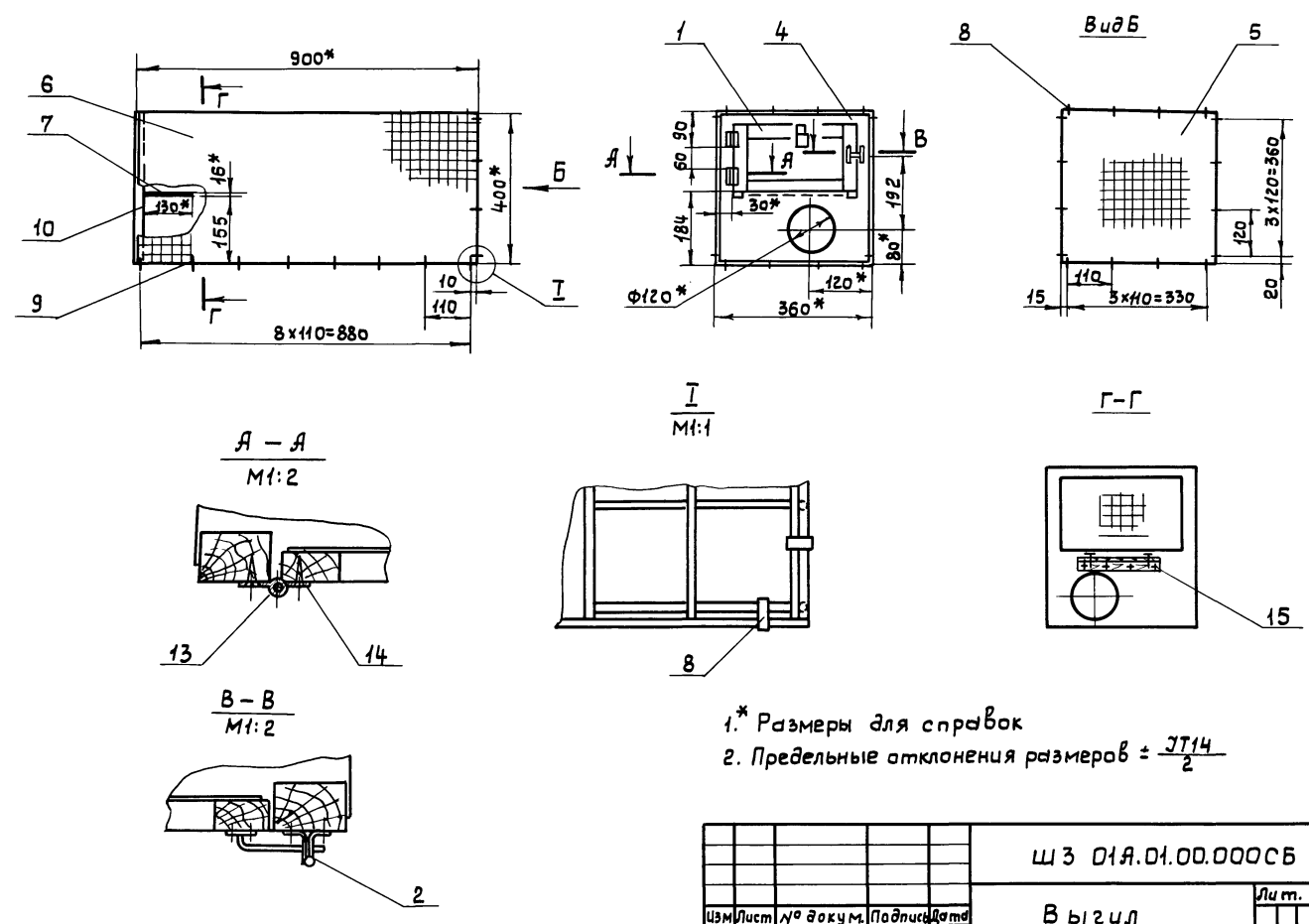

- \* Размеры для справок
- 2. Предельные отклонения размеров  $\pm \frac{0.14}{2}$

				ШЗ 01А.01.00.000 СБ			
Изм	Лист	№ докум.	Подпись	Дата	Лит.	Масса	Масшт.
	Разраб.	Осокина	Осокина	20.08.81	И	5,7	1:10
	Пров.	Николаев	Николаев	21.08.81	Сборочный чертеж		
	Т.контр.	Бережкова	Бережкова	25.08.81	Лист 1		
	Нач. отд.	Виноградова	Виноградова	25.08.81	МСХ СССР		
	И.контр.	Матросова	Матросова	19.09.81	ЦиТЭПсельхозпром		
	Утв.	Глезин	Глезин		г. Иваново		
Копировал				17653-03 12 Формат 12			

Альбом 3  
Типовой проект 806-2-5

Ильбом 3  
Тулавоп проект 806-2-5

ШЗ 01А.02.00.000 СБ

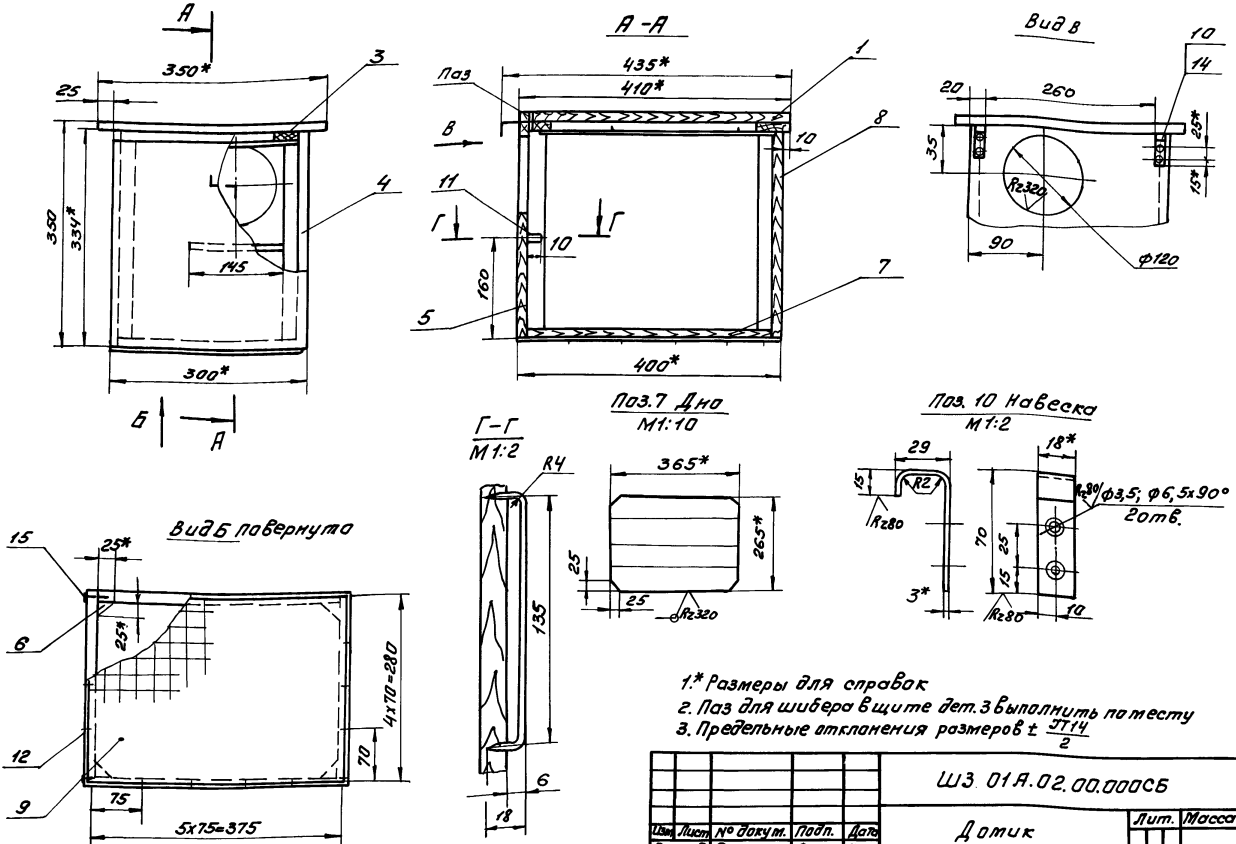

- 1.\* Размеры для справок
- 2. Паз для шибера в щите дет.3 выполнить по месту
- 3. Предельные отклонения размеров  $\pm \frac{IT14}{2}$

ШЗ 01А.02.00.000 СБ				Детик			Лит.	Масса	Масшт.
Сборочный чертеж				И	В	8	1:5		
Лист				Листов		Масх СССР			
ЦУТЭПсельхозпром				г.Иваново		Формат 12			

Копировал Швацкоф

Ильбом 3  
Тулавоп проект 806-2-5

ШЗ 01А.01.01.000 СБ

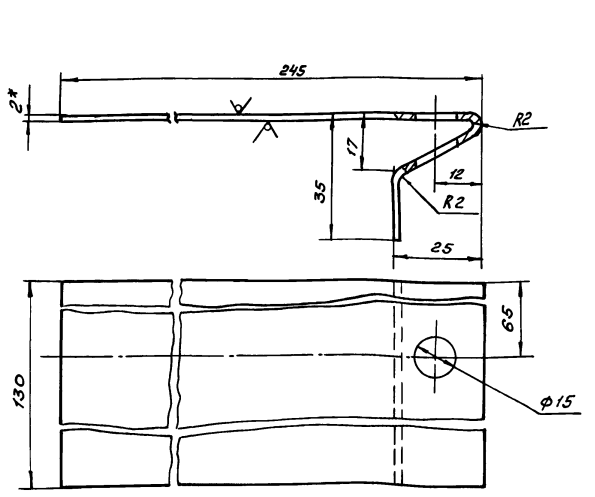

- 1.\* Размеры для справок
- 2. Предельные отклонения размеров  $\pm \frac{IT14}{2}$

ШЗ 01А.01.01.000 СБ				Шибер			Лит.	Масса	Масшт.
Сборочный чертеж				И	В	0,57	1:1		
Лист				Листов		Масх СССР			
ЦУТЭПсельхозпром				г.Иваново		Формат 11			

Копировал Швацкоф

Ильбом 3  
Тулавоп проект 806-2-5

ШЗ 01А.01.01.000 СБ

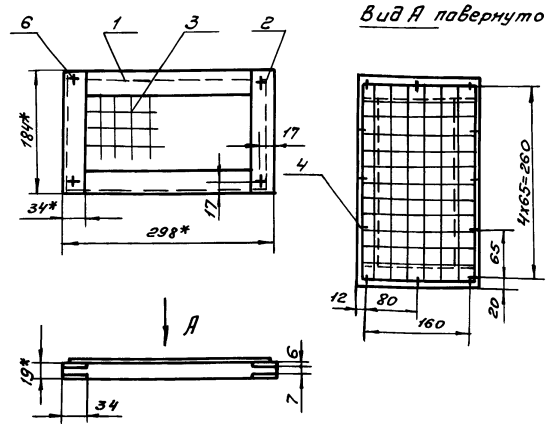

- 1.\* Размеры для справок
- 2. Предельные отклонения размеров  $\pm \frac{IT14}{2}$

ШЗ 01А.01.01.000 СБ				Дверка			Лит.	Масса	Масшт.
Сборочный чертеж				И	В	0,45	1:5		
Лист				Листов		Масх СССР			
ЦУТЭПсельхозпром				г.Иваново		Формат 11			

Копировал Швацкоф - 17653-03 13 Формат 11

ШЗ 01А.01.02.000СБ

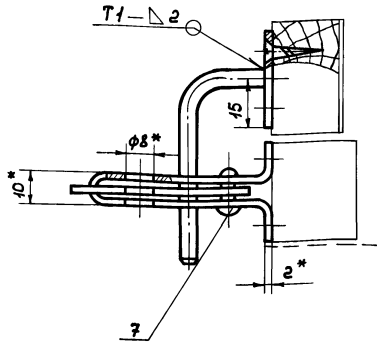
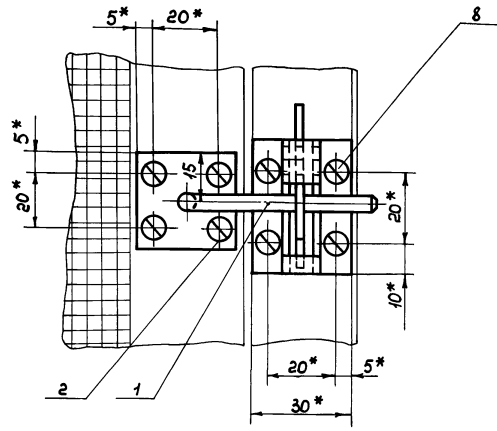
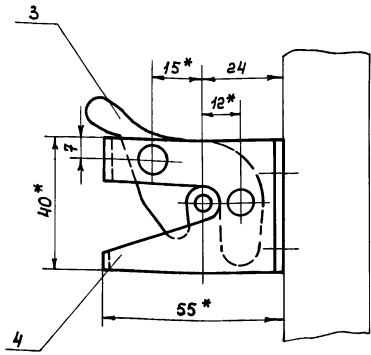

- 1.\* Размеры для справок
- 2. Сварку производить электродом Э-42 ГОСТ 9467-75
- 3. Сварные швы по ГОСТ 5264-80
- 4. Предельные отклонения размеров  $\pm \frac{IT14}{2}$

			ШЗ 01А.01.02.000 СБ				
Изм.Лист	№ док.им.	Подпись	Дата	Запор - щеколда Сборочный чертеж	Лист	Масса	Масшт.
Разраб.	Осокина	Осокина	20.11.80		И	0,13	1:1
Проб.	Николаев	Николаев	15.02.81		Листов 1		
Т.контр.	Бережкова	Бережкова	25.02.81		Мех СССР		
Нач.отд.	Виноградова	Виноградова	25.02.81		ЦИТЭП сельхозпром		
Н.контр.	Матросова	Матросова	24.11.81		г. Иваново		
Утв.	Глежин	Глежин	25.11.81		Формат А2		
Копировал Лавров							

ШЗ 01А.02.01.000СБ

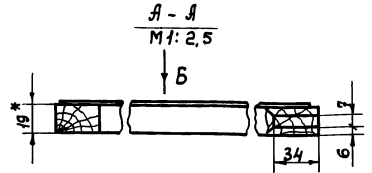
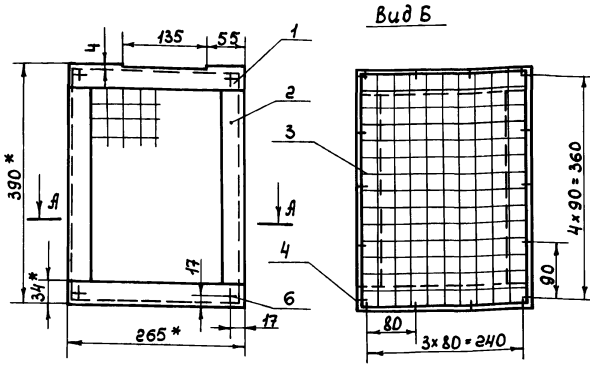

- 1.\* Размеры для справок
- 2. Предельные отклонения размеров  $\pm \frac{IT14}{2}$

			ШЗ. 01А. 02. 01. 000 СБ				
Изм.Лист	№ док.им.	Подпись	Дата	Крышка Сборочный чертеж	Лист	Масса	Масшт.
Разраб.	Осокина	Осокина	24.11.80		И	0,66	1:5
Проб.	Николаев	Николаев	26.11.81		Листов 1		
Т.контр.	Бережкова	Бережкова	26.11.81		Мех СССР		
Нач.отд.	Виноградова	Виноградова	26.11.81		ЦИТЭП сельхозпром		
Н.контр.	Матросова	Матросова	24.11.81		г. Иваново		
Утв.	Глежин	Глежин	25.11.81		Формат А4		
Копировал Лавров							

ШЗ 01А.01.00.001

R2320 (V)

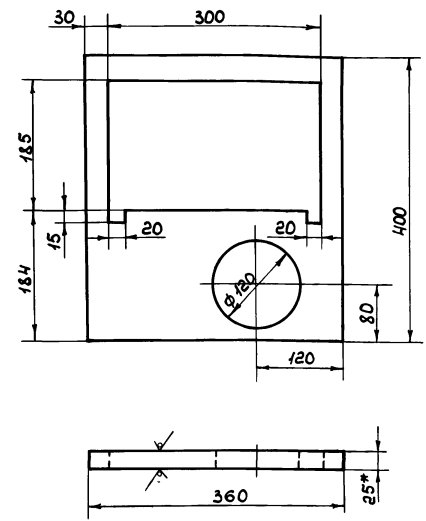

- 1.\* Размеры для справок
- 2. Предельные отклонения размеров  $\pm \frac{IT14}{2}$

			ШЗ. 01А. 01. 00. 001				
Изм.Лист	№ док.им.	Подпись	Дата	Стенка	Лист	Масса	Масшт.
Разраб.	Осокина	Осокина	24.11.80		И	0,96	1:5
Проб.	Николаев	Николаев	26.11.81		Листов 1		
Т.контр.	Бережкова	Бережкова	26.11.81		Мех СССР		
Нач.отд.	Виноградова	Виноградова	26.11.81		ЦИТЭП сельхозпром		
Н.контр.	Матросова	Матросова	24.11.81		г. Иваново		
Утв.	Глежин	Глежин	25.11.81		Формат А4		
Копировал Лавров							

ШЗ.01А.01.02.001

Rz80 (✓)

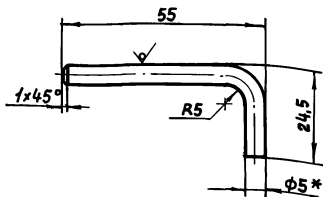

- 1. \*Размеры для справок
- 2. Предельные отклонения размеров  $\pm \frac{0.14}{2}$

ШЗ.01А.01.02.001

Штырь

Лит.	Масса	Масшт.
И	0,013	1:1
Лист	Листов 1	
МСХ СССР		
ЦИТЭПсельхозпром г. Иваново		

Крут В5 ГОСТ 590-71 Ст.3 ГОСТ 535-79

Копировал Крайнова

Формат 11

ШЗ.01А.01.02.002

Rz80 (✓)

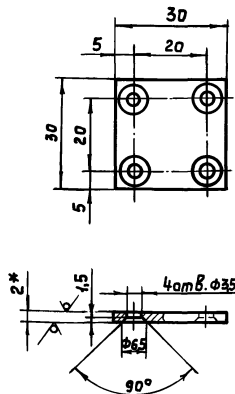

- 1. \*Размеры для справок
- 2. Предельные отклонения размеров  $\pm \frac{0.14}{2}$

ШЗ.01А.01.02.002

Пластина

Лит.	Масса	Масшт.
И	0,014	1:1
Лист	Листов 1	
МСХ СССР		
ЦИТЭПсельхозпром г. Иваново		

Лист В2 ГОСТ 19903-74 \* Ст.3 ГОСТ 16523-70 \*

Копировал Крайнова

Формат 11

ШЗ.01А.01.02.003

Rz80 (✓)

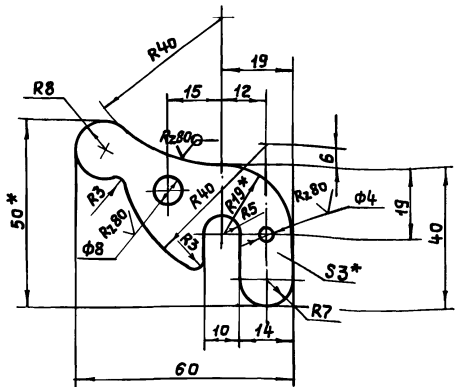

- 1. \*Размеры для справок
- 2. Предельные отклонения размеров  $\pm \frac{0.14}{2}$

ШЗ.01А.01.02.003

Зопор

Лит.	Масса	Масшт.
И	0,032	1:1
Лист	Листов 1	
МСХ СССР		
ЦИТЭПсельхозпром г. Иваново		

Лист В2 ГОСТ 19903-74 \* Ст.3 ГОСТ 16523-70 \*

Копировал Крайнова

Формат 11

ШЗ.01А.01.02.004

Rz80 (✓)

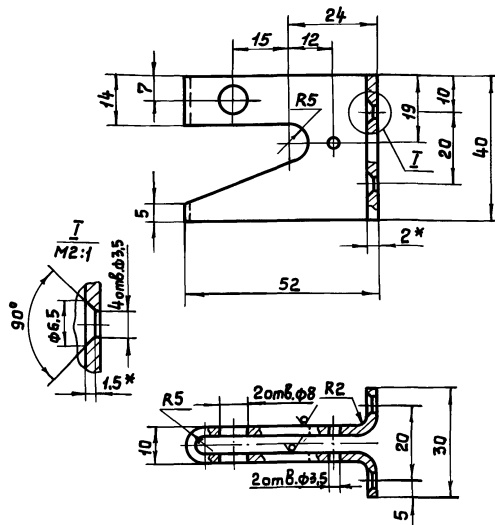

- 1. \*Размеры для справок
- 2. Предельные отклонения размеров  $\pm \frac{0.14}{2}$

ШЗ.01А.01.02.004

Корпус

Лит.	Масса	Масшт.
И	0,06	1:1
Лист	Листов 1	
МСХ СССР		
ЦИТЭПсельхозпром г. Иваново		

Лист В2 ГОСТ 19903-74 \* Ст.3 ГОСТ 16523-70 \*

Копировал Крайнова

17653-03 15 Формат 11

ШЗ 016.00.00.000 СБ

Туповой проект 806-2-5 Альбом 3

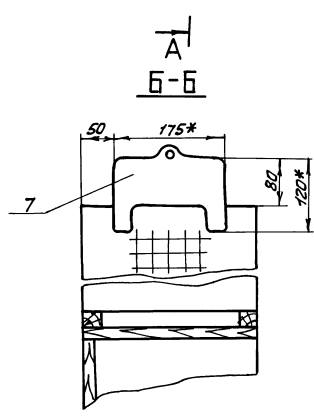
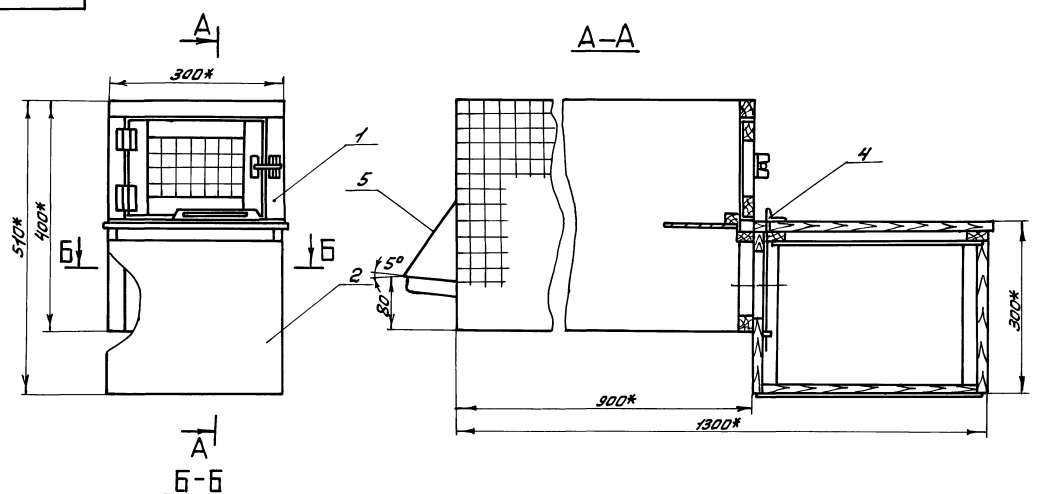

1.\* Размеры для справок  
 2. Предельные отклонения размеров  $\pm \frac{IT14}{2}$

ШЗ 016.00.00.000 СБ		Лит.	Масса	Масштаб
Клетка		И	12,0	1:5
Сборочный чертёж		Лист	Листов 1	
		МХ СССР		
		Центральная конструкторская организация		
		г. Иваново		
Копировал В.Г.		Формат 12		

ШЗ 016.01.00.000 СБ

Туповой проект 806-2-5 Альбом 3

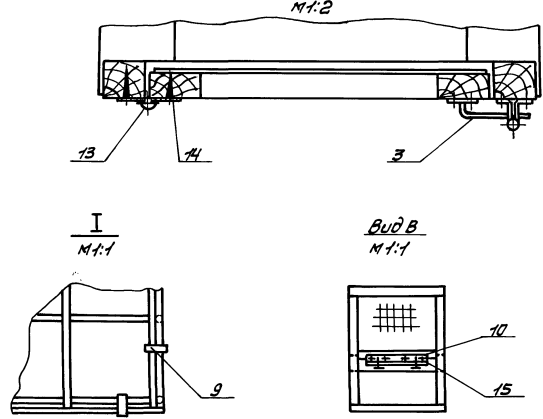
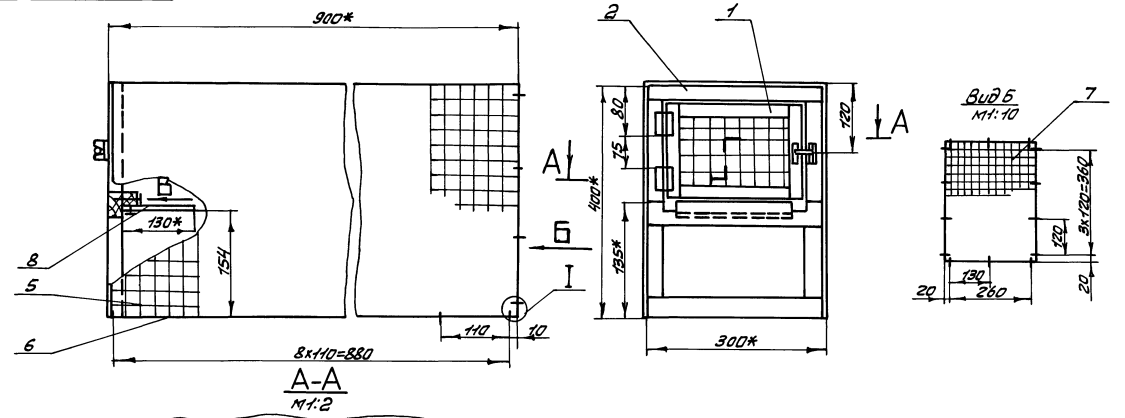

1.\* Размеры для справок  
 2. Предельные отклонения размеров  $\pm \frac{IT14}{2}$

ШЗ 016.01.00.000 СБ		Лит.	Масса	Масштаб
Выгул		И	5,0	1:5
Сборочный чертёж		Лист	Листов 1	
		МХ СССР		
		Центральная конструкторская организация		
		г. Иваново		
Копировал В.Г.		Формат 12		

ШЗ 016.00.00.000 СБ

Туповой проект 806-2-5 Альбом 3



Альбом 3  
Тыловой проект 806-2-5

ШЗ 000 00 20 910 ЕТ

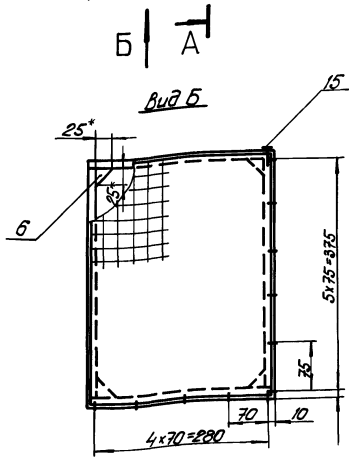
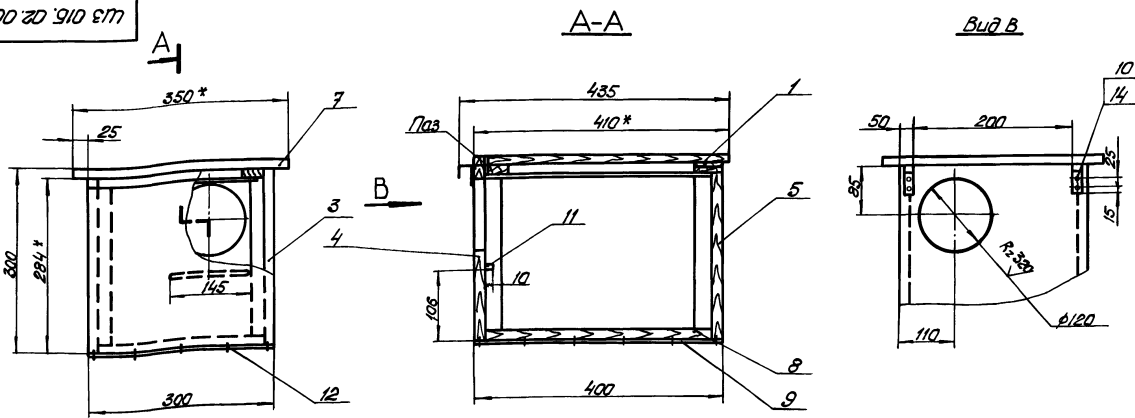

1. \* Размеры для справок.
2. Паз для шибера в щите поз.7 выгнать по месту.
3. Предельные отклонения размеров  $\pm \frac{IT14}{2}$

ШЗ 015.02.00.000 СБ		Лит	Масса	Масштаб
Домик сборочный чертёж.		Ш	6,23	1:5
Лист		Листов 1		
Мех. ссэр		ЦИТЭПсельхозпром		
г. Иваново		Формат 12		

Альбом 3  
Тыловой проект 806-2-5

ШЗ 000 10 10 910 ЕТ

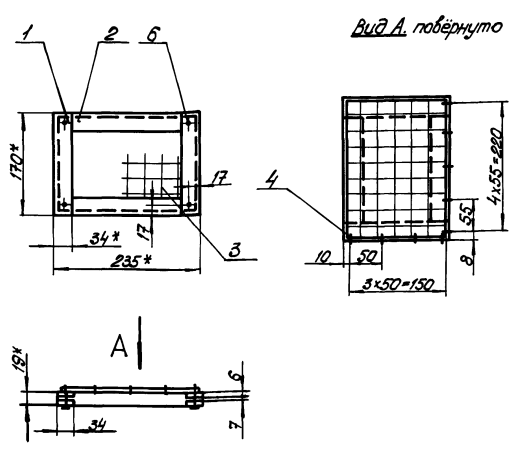

1. \* Размеры для справок.
2. Предельные отклонения размеров  $\pm \frac{IT14}{2}$

ШЗ 015.01.01.000 СБ		Лит	Масса	Масштаб
Дверка сборочный чертёж		Ш	0,36	1:5
Лист		Листов 1		
Мех. ссэр		ЦИТЭПсельхозпром		
г. Иваново		Формат 11		

Альбом 3  
Тыловой проект 806-2-5

ШЗ 000 20 10 910 ЕТ

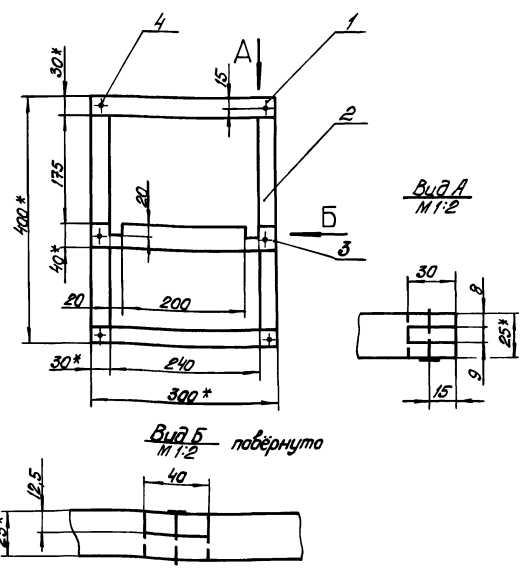

1. \* Размеры для справок.
2. Предельные отклонения размеров  $\pm \frac{IT14}{2}$

ШЗ. 015.01.02.000 СБ		Лит	Масса	Масштаб
Рамка сборочный чертёж		Ш	0,68	1:5
Лист		Листов 1		
Мех. ссэр		ЦИТЭПсельхозпром		
г. Иваново		Формат 11		

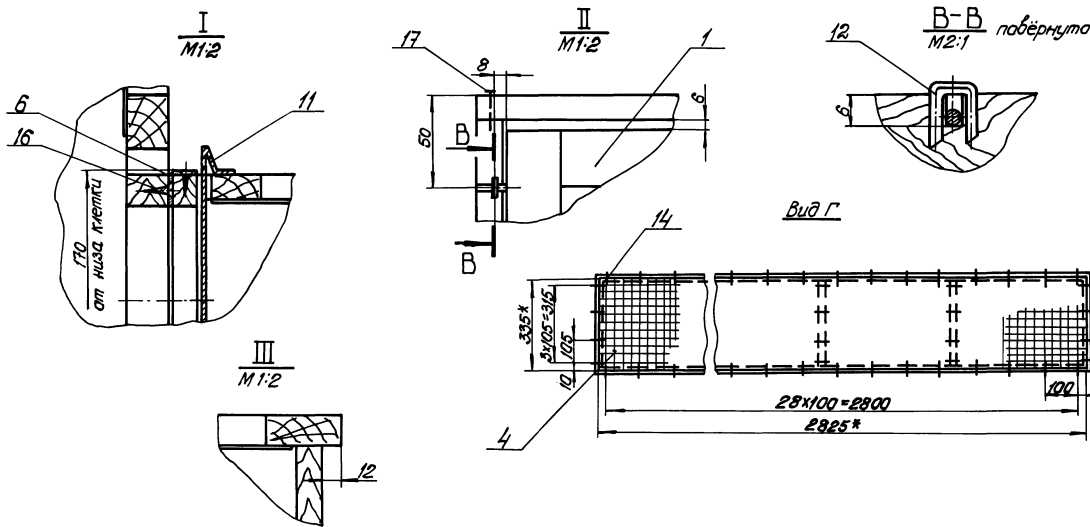
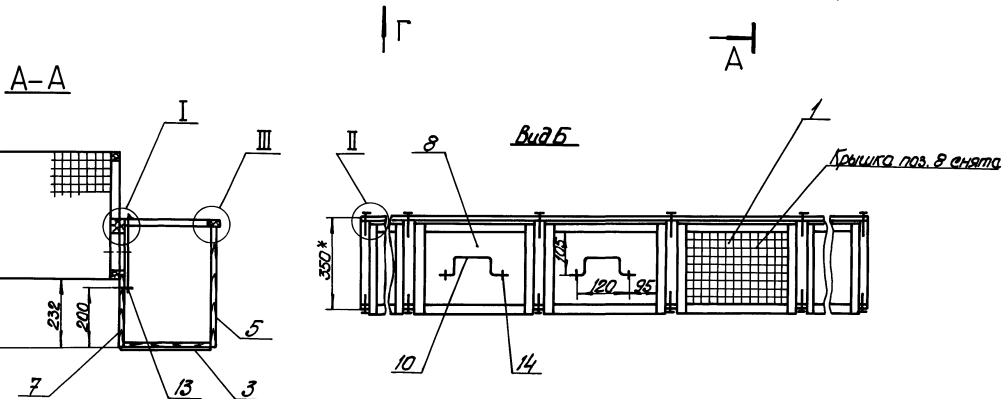
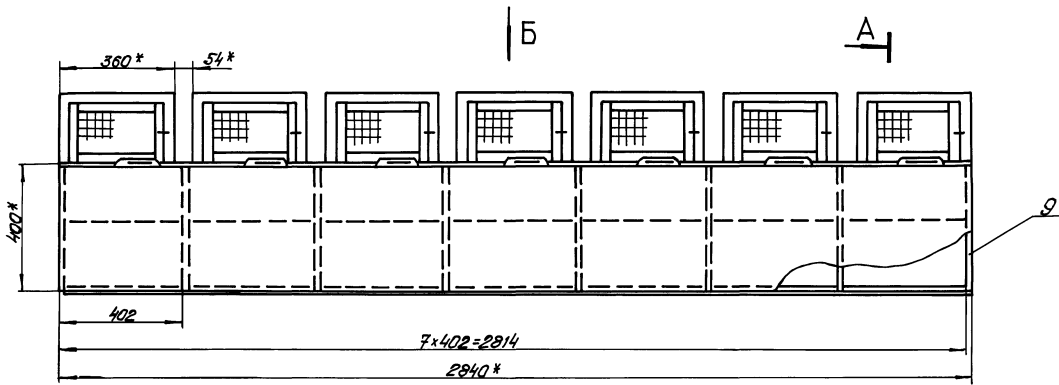

По 7 Стенка  
M1:20

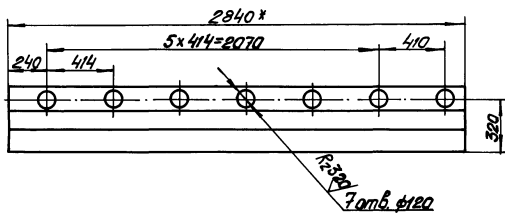

- \* Размеры для справок.
- Предельные отклонения размеров  $\pm \frac{0.14}{2}$

ШЗ 018.00.000 05

		ШЗ 018.00.000 05	
Исполн. № докум. Подп. Дата	Разраб. Лежкина	Блок домиков. Сборочный чертёж	Лит. Масса Масштаб
Проб. Николаев	И. Кант. Бележкова		И 54,6 1:10
Нач. отд. Виноградов	И. Кант. Матросова		Лит. Метод 1
И. Кант. Матросова	И. Кант. Матросова		Мех. сесо
И. Кант. Матросова	И. Кант. Матросова		Цит. эл. сесо
И. Кант. Матросова	И. Кант. Матросова		2. Иванова
И. Кант. Матросова	И. Кант. Матросова		Формат 22
Копировал: Уфя			176.53-03 18

ШЗ 01Г.00.000 СБ

13

Тиловой проект 806-2-5 Альбом 3

Поз. 6. Стенка  
M 1:20

1\* Размеры для справок.  
2. Предельные отклонения размеров ± 0,1/0,2

ШЗ 01Г.00.000 СБ

ШЗ 01Г.00.000 СБ				Лист	Масса	Масштаб
Изд.	Лист	№ докум.	Подп.	Дата	Блок домиков	
Разраб.	Осакина	Осакина	Осакина	2008.01	Сборочный чертеж	
Проект.	Николаев	Николаев	Николаев		И	57,1 1:10
Контр.	Бережков	Бережков	Бережков		Лист	Листов 1
Нач. отд.	Шаргород	Шаргород	Шаргород		МХС САР	
Н.контр.	Натрасова	Натрасова	Натрасова		ЦУИЗП сельхозпром	
Исполн.	Павлов	Павлов	Павлов		г. Иваново	
Копирован	Копирован	Копирован	Копирован		Формат А2	

Шифр листа, Подп. и дата, Взам. шифр, Шифр докум. Подп. и дата

Ш3 018.01.000 СБ

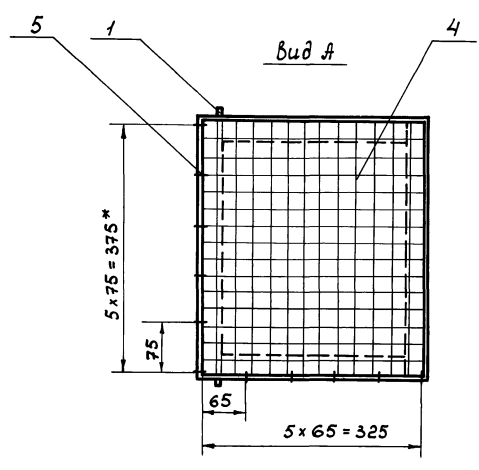
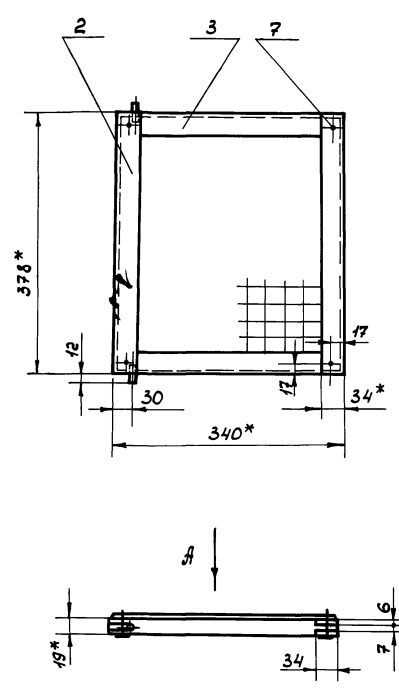

- 1.\* Размеры для справок.
- 2. Предельные отклонения размеров  $\pm 0.14/2$

				Ш3 018.01.000 СБ				Лист	Масса	Масшт.
Изм	Лист	№ докум.	Подп.	Дата	Крышка Сборочный чертеж	И	0,8	1:5		
Разраб.	Орскина	Сева	22.11.82	Лист		Листов 1				
Проб.	Николаев	Мам	22.11.82	МСХ СССР						
Т.контр.	Березикова	С.С.	22.11.82	ЦИТЭПсельхозпром						
Нач. отд.	Виноградов	В.И.	22.11.82	г. Иваново						
Н.контр.	Матросова	Л.И.	22.11.82	Формат 12						
Чтв.	Глежин	Л.И.	22.11.82							

Копировал Трофоп

Шифр листа, Подп. и дата, Взам. шифр, Шифр докум. Подп. и дата

Ш3 018.01.000 СБ

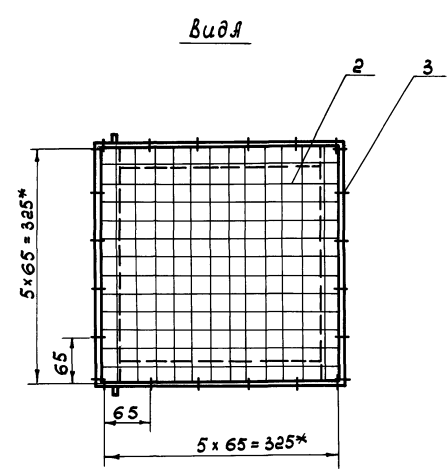
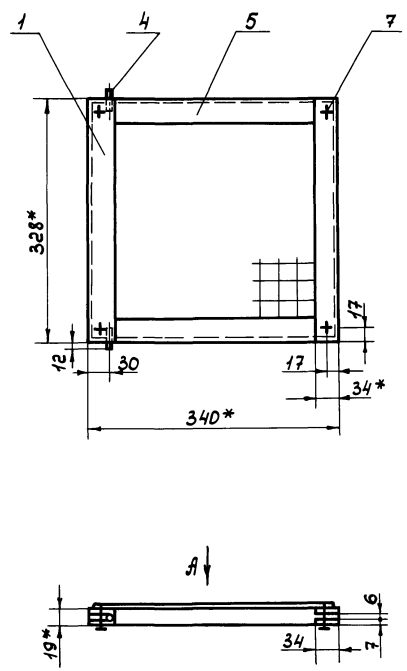

- 1.\* Размеры для справок
- 2. Предельные отклонения размеров  $\pm 0.14/2$

				Ш3 018.01.000 СБ				Лист	Масса	Масшт.
Изм	Лист	№ докум.	Подп.	Дата	Крышка Сборочный чертеж	И	0,73	1:5		
Разраб.	Орскина	Сева	22.11.82	Лист		Листов 1				
Проб.	Николаев	Мам	22.11.82	МСХ СССР						
Т.контр.	Березикова	С.С.	22.11.82	ЦИТЭПсельхозпром						
Нач. отд.	Виноградов	В.И.	22.11.82	г. Иваново						
Н.контр.	Матросова	Л.И.	22.11.82	Формат 12						
Чтв.	Глежин	Л.И.	22.11.82							

Копировал Трофоп

17653-03

20 Формат 12