

ТИПОВОЙ ПРОЕКТ
806 - 2 - 21.88

НОРКОВАЯ ФЕРМА НА 10000 САМОК

ШЕД ДЛЯ ОСНОВНОГО СТАДА

НОРОК НА 416 КЛЕТОК
КОНСТРУКЦИИ ЖЕЛЕЗОБЕТОННЫЕ

АЛЬБОМ 2

НЕСТАНДАРТИЗИРОВАННОЕ ОБОРУДОВАНИЕ

ТИПОВОЙ ПРОЕКТ
806 - 2 - 21.88

НОРКОВАЯ ФЕРМА НА 10000 САМОК
ШЕД ДЛЯ ОСНОВНОГО СТАДА
НОРОК НА 416 КЛЕТОК
КОНСТРУКЦИИ ЖЕЛЕЗОБЕТОННЫЕ
АЛЬБОМ 2

НЕСТАНДАРТИЗИРОВАННОЕ ОБОРУДОВАНИЕ

РАЗРАБОТАН
ПРОЕКТНЫМ ИНСТИТУТОМ
«ГИПРОАГРОТЕХПРОМ»
Г. ИВАНОВО

УТВЕРЖДЕН И ВВЕДЕН
В ДЕЙСТВИЕ
ПРОЕКТНЫМ ИНСТИТУТОМ
«ГИПРОАГРОТЕХПРОМ»
ПРИКАЗ ОТ 18.04.88, № 229

ДИРЕКТОР ИНСТИТУТА
ГЛАВНЫЙ ИНЖЕНЕР ПРОЕКТА



В.В. БАРАНОВ
В.И. ГЛЕЗИН

Содержание

Обозначение	Наименование	Кол.	Стр.
ТХ.Н-00.00.000 8С	Блок клеток для основного стада корок	1	3
	Ведомость спецификаций		
ТХ.Н-00.00.000	Блок клеток для основного стада корок	1	4
	Спецификация		
ТХ.Н-01.00.000	Блок домиков	2	4,5
	Спецификация		
ТХ.Н-02.00.000	Блок выгулов	1	5
	Спецификация		
ТХ.Н-01.01.000	Крышка. Спецификация	1	6
ТХ.Н-01.02.000	Стенка задняя		6
	Спецификация	1	
ТХ.Н-01.03.000	Дно откидное	1	7
	Спецификация		
ТХ.Н-02.01.000	Рамка. Спецификация	1	7
ТХ.Н-02.02.000	Дверца. Спецификация	1	8
ТХ.Н-02.03.000	Каркас. Спецификация	1	8

Обозначение	Наименование	Кол.	Стр.
ТХ.Н-00.00.000 СБ	Блок клеток для основного стада корок	1	9
	Сборочный чертёж		
ТХ.Н-01.00.000 СБ	Блок домиков	3	10,11,12
	Сборочный чертёж		
ТХ.Н-02.00.000 СБ	Блок выгулов	1	13
	Сборочный чертёж		
ТХ.Н-01.01.000 СБ	Крышка. Сборочный чертёж	1	14
ТХ.Н-01.02.000 СБ	Стенка задняя	1	15
	Сборочный чертёж		
ТХ.Н-01.03.000 СБ	Дно откидное	1	16
	Сборочный чертёж		
ТХ.Н-02.01.000 СБ	Рамка. Сборочный чертёж	2	17,18
ТХ.Н-02.02.000 СБ	Дверца	2	19,20
	Сборочный чертёж		
ТХ.Н-02.03.000 СБ	Каркас	2	21,22
	Сборочный чертёж		

Альбом 2

проект 806-2-21.88

Тшлов

Учб. и подл. Подл. и дата. Закрытие - 1988 г. Подл. и дата.

№ строки	Обозначение	Наименование	Куда входит		Примечание
			Обозначение	Кол. дощев. дощ.	
1					
2	ТХ.Н - 00.00.000	Блок клеток для основного стада корок		1	
3					
4	ТХ.Н - 01.00.000	Блок домиков		1	
5	ТХ.Н - 02.00.000	Блок выгулов		1	
6					
7	ТХ.Н - 01.01.000	Крышка	ТХ.Н - 01.00.000	8 8	
8	ТХ.Н - 01.02.000	Стенка задняя	ТХ.Н - 01.00.000	1 1	
9	ТХ.Н - 01.03.000	Дно откидное	ТХ.Н - 01.00.000	2 2	
10					
11	ТХ.Н - 02.01.000	Рамка	ТХ.Н - 02.00.000	1 1	
12	ТХ.Н - 02.02.000	Дверца	ТХ.Н - 02.00.000	8 8	
13	ТХ.Н - 02.03.000	Каркас	ТХ.Н - 02.00.000	1 1	
14					
15					
16					
17					
18					
19					
20					
21					
22					
23					
24					

Черт. лист	№ докум.	Подп.	Дата	ТХ.Н - 00.00.000 ВС		
Резерв.	Кочетков			Блок клеток для основного стада корок вводность спецификации		
Проб.	Гудалов					
Исполн.	Владимирова					
Исполн.	Иванова					
Утв.	Глезин					
Копировал Иванова				Лист	Лист	Листов
				41		1
				Гипроагротехпром г. Иваново Формат А3		
				23158-02	4	

Типовой проект 806-2-218 Альбом 2

Формат	Возраст	Лист	Обозначение	Наименование	Кол.	Примеч.
				<u>Документация</u>		
A3			ТХ.Н - 00.00.000 СБ	Сборочный чертёж		
				<u>Сборочные единицы</u>		
A4	1		ТХ.Н - 01.00.000	Блок домиков	1	
A4	2		ТХ.Н - 02.00.000	Блок выгулов	1	
				<u>Стандартные изделия</u>		
		4	Гвозди К2,5х50 ГОСТ 4028-63		12	

Изм. №, дата, Подп. и дата, Согласован, Исполнитель, Утвержден, Удобен и дата.

Изм. №	Дата	Подп.	Дата	ТХ.Н - 00.00.000	Лист	Лист	Листов
				Блок клеток для			1
				основного стада коров			1
				Гипроагротехпром			
				г. Иваново			
				Капировой Шарбанова			Формат А4

4

Типовой проект 806-2 - 21.88

Формат	Возраст	Лист	Обозначение	Наименование	Кол.	Примеч.
				<u>Документация</u>		
A3			ТХ.Н - 01.00.000 СБ	Сборочный чертёж		
				<u>Сборочные единицы</u>		
A4	1		ТХ.Н - 01.01.000	Крышка	8	
A4	2		ТХ.Н - 01.02.000	Стенка задняя	1	
A4	3		ТХ.Н - 01.03.000	Дно откидное	2	
				<u>Детали</u>		
				<u>Листоматериалы</u>		
B4	4		ТХ.Н - 01.00.001	ГОСТ 24454-80Е Стенка передняя SxLxB = 1914x2825h14x x 380h14	1	13,2кг
B4	5		ТХ.Н - 01.00.002	Перегородка	9	2,02кг
B4	6		ТХ.Н - 01.00.003	Крышка съёмная SxLxB = 1914x246h14x x 260h14	8	0,79кг
				Проболока 20-0-С ГОСТ 3282-74		
B4	7		ТХ.Н - 01.00.004	Ручка	8	0,0049кг
B4	8		ТХ.Н - 01.00.005	Скобка	90	0,001кг

Изм. №, дата, Подп. и дата, Согласован, Исполнитель, Утвержден, Удобен и дата.

Изм. №	Дата	Подп.	Дата	ТХ.Н - 01.00.000	Лист	Лист	Листов
				Блок домиков			2
				Гипроагротехпром			1
				г. Иваново			2
				Капировой Шарбанова			Формат А4

23158-02 5

Альбом 2

8 06 - 2 - 21.88

Туполобой проект

Шк. № табл. / Подп. и дата / Взам. инв. № / Шк. № табл. / Подп. и дата / Изм. инв. № / Шк. № табл. / Подп. и дата

Формат	Зона	Поз.	Обозначение	Наименование	кол.	Примеч.
				<u>Документация</u>		
		А3	ТХ.Н - 01. 01. 000 СБ	Сборочный чертёж		
				<u>Детали</u>		
				Пиломатериалы гост 24454- 80Е		
Б4	1		ТХ.Н - 01. 01. 001	Планка	2	0,13 кг
Б4	2		ТХ.Н - 01. 01. 002	Планка	2	0,14 кг
Б4	3		ТХ.Н - 01. 01. 003	Защёлка	1	0, 01 кг
				Лента 1П- 0,8x18 гост 21996- 76		
Б4	4		ТХ.Н - 01. 01. 004	Ось L = 30 h14 Проволока 4,0-0-С гост 32 82-74	2	0,004 кг
Б4	5		ТХ.Н - 01. 01. 005	Сетка 300h14x325h14 Сетка сварная оцин- кованная 25,0x25,0-2,0 гост 2715-75	1	0,2 кг
Б4	6		ТХ.Н - 01. 00. 005	Скобка Проволока 2,0-0-С гост 32 82-74 Стандартные изделия	20	0,001 кг
		7		Гвозди К2,0 x 40 гост 4028- 63	4	

ТХ.Н - 01. 01. 000

Крышка

Лит. Лист Листов
Гипроагротехпром
г. Иваново

копировал Рязикова

формат А4

Альбом 2

8 06 - 2 - 21.88

Туполобой проект

Шк. № табл. / Подп. и дата / Взам. инв. № / Шк. № табл. / Подп. и дата / Изм. инв. № / Шк. № табл. / Подп. и дата

Формат	Зона	Поз.	Обозначение	Наименование	кол.	Примеч.
				<u>Документация</u>		
		А3	ТХ.Н - 01. 02. 000 СБ	Сборочный чертёж		
				<u>Детали</u>		
				Пиломатериалы гост 24454 - 80Е		
Б4	1		ТХ.Н - 01. 02. 001	Кольцо лаза L=375 h14 Лист АМц1 гост 21631-76	8	0,06 кг
Б4	2		ТХ.Н - 01. 02. 002	Стенка Пиломатериалы гост 24454 - 80Е 3xLxB=20H14x2990H14x x 400H14	1	15,31 кг
				Стандартные изделия		
		3		Гвозди К1, 8 x 32 гост 4028- 63	32	

ТХ.Н - 01. 02. 000

Стенка задняя

Лит. Лист Листов
Гипроагротехпром
г. Иваново

копировал Рязикова

23158-02 7

формат А4

Типовой проект 806-2-21-88

Лист № 1 из 1

Формат	Зона	Поз.	Обозначение	Наименование	Кол.	Примеч.
				Документация		
А3			ТХ.Н-01.03.000 СБ	Сборочный чертёж		
				Детали		
Б4	1		ТХ.Н-01.03.001	Щит	1	6,4 кг
				Пиломатериалы		
				гост 24454-80Е		
				SxLxB=20H'14 x140H'14		
				x 350H'14		
Б4	2		ТХ.Н-01.03.002	Брусок	2	0,13 кг
				Пиломатериалы		
				гост 24454-80Е		
				SxLxB=20H'14 x350H'14		
				x 30 H'14		
				Стандартные изделия		
		3		Гвозди К2,0x40	6	
				гост 4028-63		
ТХ.Н-01.03.000						
Изм. лист № докум. Подп. Дата				Ит. лист листов		
Разраб. Качетков СЗС				Ит. 1		
Проб. Павлов СЗС				Ит. 1		
Нач. отд. Виноградов А				Ит. 1		
И. Комар. Антонычева А				Ит. 1		
Утв. Клецин П				Ит. 1		
Копировал Глазкова				Формат А4		

Типовой проект 806-2-21-88

Лист № 2 из 2

Формат	Зона	Поз.	Обозначение	Наименование	Кол.	Примеч.
				Документация		
А3			ТХ.Н-02.01.000 СБ	Сборочный чертёж		
				Детали		
				Пиломатериалы		
				гост 24454-80Е		
Б4	1		ТХ.Н-02.01.001	Переключина	2	1,36 кг
Б4	2		ТХ.Н-02.01.002	Стойка	1	0,23 кг
Б4	3		ТХ.Н-02.01.003	Стойка	7	0,38 кг
Б4	4		ТХ.Н-02.01.004	Стойка	1	0,23 кг
Б4	5		ТХ.Н-02.01.005	Защёлка	8	0,04 кг
				Лента 1П-0,8x18		
				гост 21996-76		
Б4	6		ТХ.Н-02.01.006	Кронштейн	6	0,04 кг
				лист Б3,0 гост 19903-74		
				Ст. 3 гост 16523-70		
				Стандартные изделия		
		7		Гвозди К2,0 x 40	40	
				гост 4028-63		
ТХ.Н-02.01.000						
Изм. лист № докум. Подп. Дата				Ит. лист листов		
Разраб. Качетков СЗС				Ит. 1		
Проб. Павлов СЗС				Ит. 1		
Нач. отд. Виноградов А				Ит. 1		
И. Комар. Антонычева А				Ит. 1		
Утв. Клецин П				Ит. 1		
Копировал Глазкова				Формат А4		

Рамка

23158-02 8

Формат А4

Альбом 2

Титуловый проект 806-2-21-88

Шифр № табл. / Табл. и дата. / Формат, лист № / Шифр, дата. / Табл. и дата.

Формат	Зона	Поз.	Обозначение	Наименование	Кол.	Примеч.
				<u>Документация</u>		
A3			ТХ.Н-02.02.000 СБ	Сборочный чертёж		
				<u>Детали</u>		
				Проволока 5-24 гост 3282-74		
Б4	1		ТХ.Н-02.02.001	Каркас	1	0,1кг
Б4	2		ТХ.Н-02.02.002	Стяжка	1	0,095кг
Б4	3		ТХ.Н-02.02.003	Ручка	1	0,07кг
Б4	4		ТХ.Н-02.02.004	Полочка кормовая Лист АД1, М-1,2 гост 21631-76	1	0,1кг
Б4	5		ТХ.Н-02.02.005	Сетка 300h14 x 200h14 Сетка сварная оцинкованная 25,0 x 25,0-2,0 гост 2715-75	1	0,12кг
Б4	6		ТХ.Н-02.02.006	Скобка ОЦ Б-ПН-НО-1,0 гост 19904-74 ОН-КР-1 гост 14918-80 L x B = 25 h 14 x 20 h 14	8	0,004 кг

ТХ.Н-02.02.000			
Изм.	Лист	№ вак.чл.	Подп.
Разраб.	Качетков		
Проб.	Гадалов		
Исп.отв.	Винградов		
И.контр.	Антонничева		
Утв.	Глезин		
Дверца		Лит.	Лист
		И	1
Гипроагротехпром г. Иваново			

Копировал Глезкова

формат А4

Альбом 2

Титуловый проект 806-2-21-88

Шифр № табл. / Табл. и дата. / Формат, лист № / Шифр, дата. / Табл. и дата.

Формат	Зона	Поз.	Обозначение	Наименование	Кол.	Примеч.
				<u>Документация</u>		
A3			ТХ.Н-02.03.000 СБ	Сборочный чертёж		
				<u>Детали</u>		
				Сетка сварная оцинкованная 250x250-2,0 гост 2715-75		
Б4	1		ТХ.Н-02.03.001	Секция левая	1	1,65кг
Б4	2		ТХ.Н-02.03.002	Секция	6	1,6кг
Б4	3		ТХ.Н-02.03.003	Секция правая	1	1,65кг
Б4	4		ТХ.Н-02.03.004	Стенка верхняя L x B = 2800 h 14 x 700 h 14	1	4,1кг
Б4	5		ТХ.Н-02.03.005	Стенка задняя L x B = 2800 h 14 x 400 h 14	1	2,35кг
Б4	6		ТХ.Н-02.02.006	Скобка ОЦ Б-ПН-НО-1,0 гост 19904-74 ОН-КР-1 гост 14918-80	180	0,004кг

ТХ.Н-02.03.000			
Изм.	Лист	№ вак.чл.	Подп.
Разраб.	Качетков		
Проб.	Гадалов		
Исп.отв.	Винградов		
И.контр.	Антонничева		
Утв.	Глезин		
Каркас		Лит.	Лист
		И	1
Гипроагротехпром г. Иваново			

Копировал Глезкова

23158-02. 9

формат А4

ТХ.Н - 00.00.000 СБ

Туповой проект 808-2-21-88

Иск. Копия. Подп. и дата. 18.03.00 м.лик. № 104. Копия. Подп. и дата.

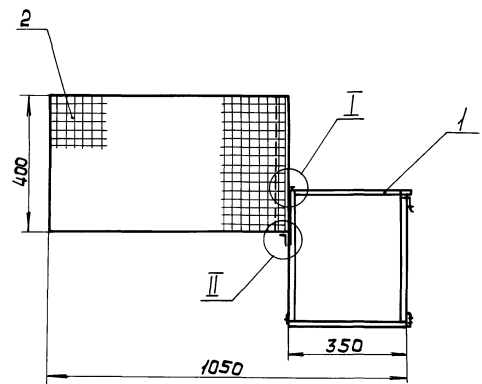
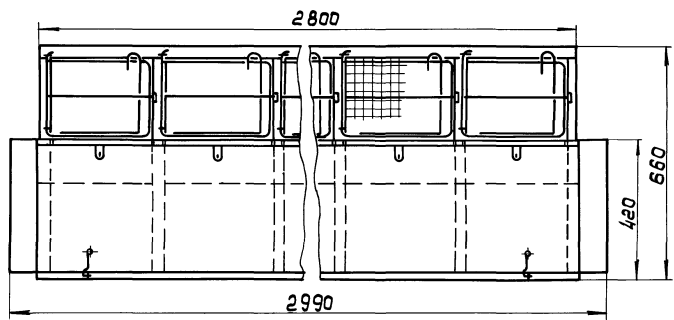

I
M 1:2

II
M 1:2

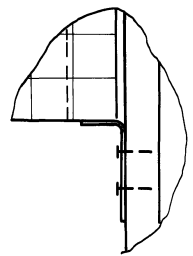
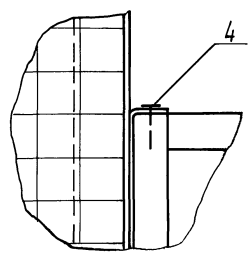

Все размеры для справок

				ТХ.Н - 00.00.000 СБ		
Изм.	Лист	№ докум.	Подп.	Дата	Блок клеток для основного стада поросят	
Разработ.	Качетков				Лит.	Масса
Проект.	Лавалов				И	111,0
Т.Контр.	Макаров				лист	листьев 1
Нач. отд.	Виноградов				Гипроагротехпром	
И.Контр.	Ильинцева				г. Иваново	
Чтв.	Глазков				формат А3	

Туполовой проект 806-2-21.88 Альбом 2

ТХ.Н - 01.00.000 СБ

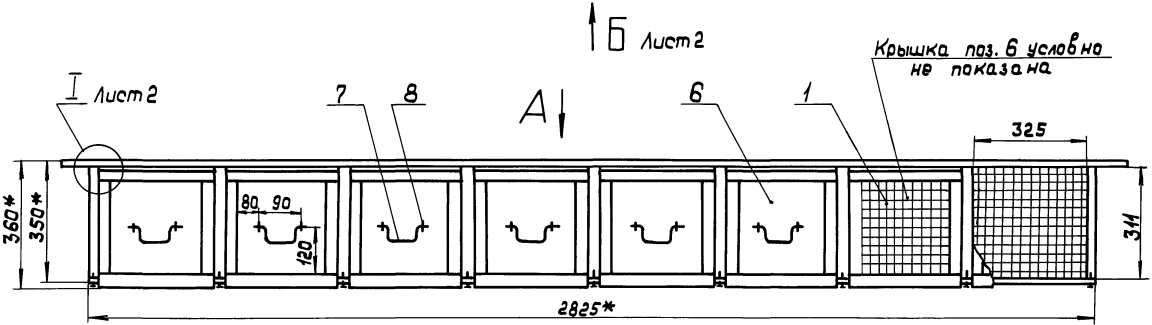
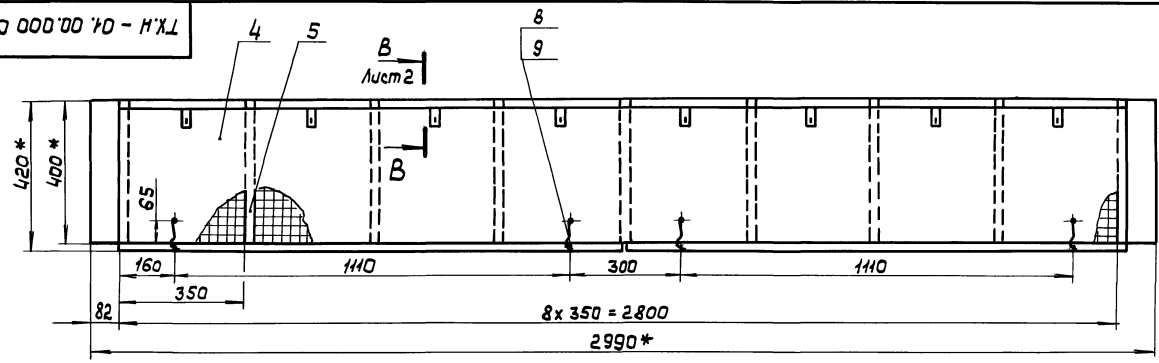

Вид А повернуто

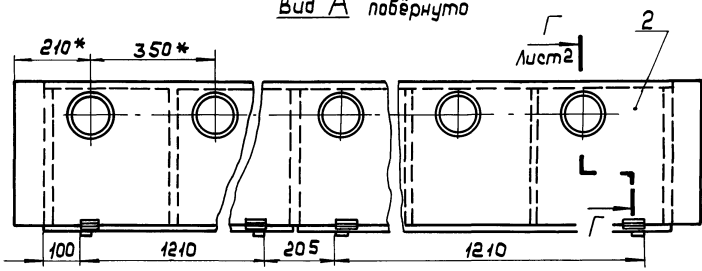

- 1* Размеры для справок.
- 2. Неуказанные предельные отклонения размеров: $H_{14}, h_{14}, \pm \frac{1}{2}$.
- 3. Длина развертки поз. 7-L=200 мм, поз. 8-L=45 мм, поз. 9-L=120 мм, поз. 12-L=45 мм.

Изм	Лист	№ докум.	Подп.	Дата
Разраб.	Кочетков			
Проб.	Туполовой			
Т. контр.	Макаров			
Нач. отд.	Винавараев			
Н. контр.	Антоничева			
Утв.	Глезын			

ТХ.Н - 01.00.000 СБ				
Блок домиков				
Сборочный чертёж				
Лист	Масса	Масштаб		
1	78,0	1:10		
Лист 1		Листов 3		
Гипроаэротехпром г. Иваново				

Копировал Глазкова

23158-02 11 формат А3

Изм. № подл. Подп. и дата. Взам. инв. № Инв. № докум. Подп. и дата.

90 000 00 10 - Н.ХЛ

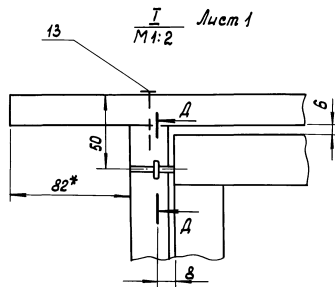
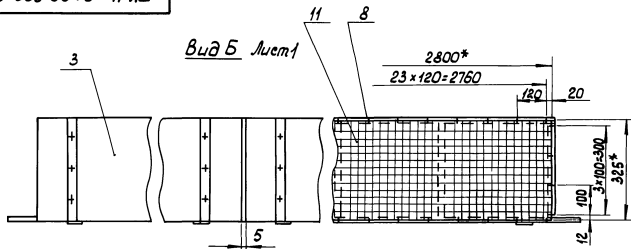

Г - Г Лист 1
M1:5

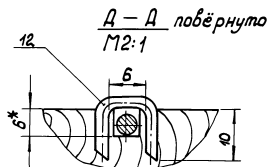
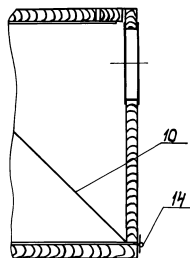

Паз. В
M1:1

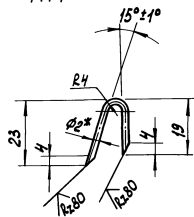

В - В Лист 1
M1:2

ТХ.Н - 04.00.000 СБ				Лист	Масса	Масштаб
Исполн	№ докум	Подп	Дата	4		1:10
Разрб	Кочетков					
Проб	Гавалов			Лист 2 Листов		
Уконтр	Макаров			Гипроагротехпром		
Нач. отд.	Виноградов			г. Ульяново		
И.контр	Иголкина			Формат А3		
Утв	Глезиц					

копировал Карина

23158-02 12

90 000'00'10-H'X'L

Тиловой проект 806-2-2188 Альбом 2

Поз. 5
М1:5

Rz 320max (✓)

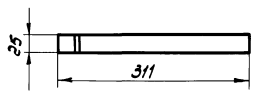
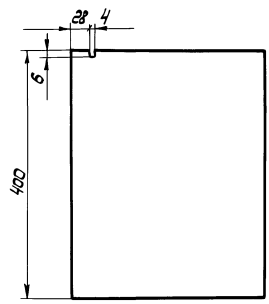

Поз. 9

Rz 150 (✓)

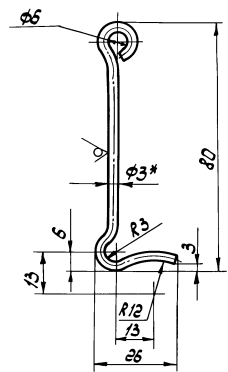

Поз. 10
М1:5

Rz 150 (✓)

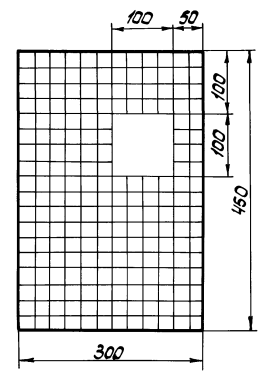

Поз. 7

Rz 150 (✓)

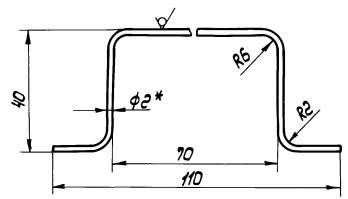

ТХ.Н - 01.00.000 СБ

Имя/Ист.	№ док-м.	Подп.	Дата
Разраб. Сачетков	100-5		
Проб. Гаданов	100-5		
Т. Кондр. Макаров	100-5		
Нач. отд. Виноградов	100-5		
И. Кондр. Яковлев	100-5		
Читб. Ливан	100-5		

Блок домиков
Сборочный чертёж

Лист	Масса	Масштаб
4		1:1
Лист 3		Листов
Гипроагротехпром г. Иваново		
Формат А3		

Копировал Шаранова

23158-02

13

Формат А3

Имя, и подп. Подп. и дата. Взам. инв. инв. и дата. Подп. и дата.

ТХ.Н - 02.00.000 СБ

Альбом 2

Тиловои проект 806-2-21.88

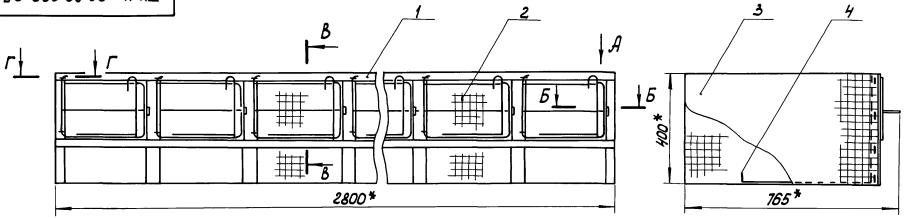

Г - Г
М1:2

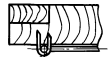

Вид А
М1:5

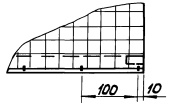

Б - Б
М1:2

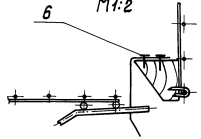

Б - Б
М1:5

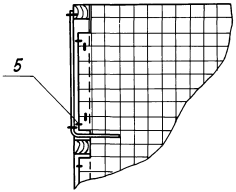

Поз. 4

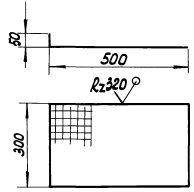

- 1* Размеры для справок.
- 2. Неуказанные предельные отклонения размеров:
Н14, К14, ± $\frac{t}{2}$.

ТХ.Н - 02.00.000 СБ

Изм.	Лист	№ докум.	Подп.	Дата	Лит.	Масса	Масштаб
		Разработчик	Кочетков		И	330	1:10
		Проектировщик	Гавалов				
		Технический контроль	Макаров				
		Исполнитель	Макарадов				
		Исполнитель	Ильин				
		Исполнитель	Ильин				
		Исполнитель	Ильин				
		Исполнитель	Ильин				

Блок выгулов
Сборочный чертёж

Лит. Масса Масштаб
И 330 1:10
Лист Листов 1
Гипроаэрогидропром
г. Иваново
формат А3

Типовой проект 806-2-21.88 Крышка 2

Имя, фамилия, номер и дата, дата, лист, масса, формат

93 000 10 10-H'XL



Рис. А



Поз.1

Rz320max

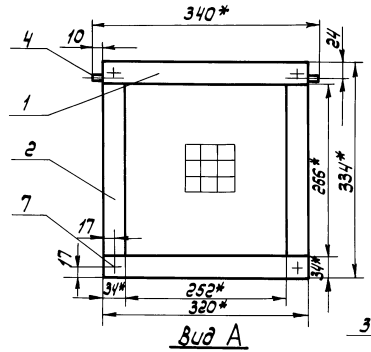
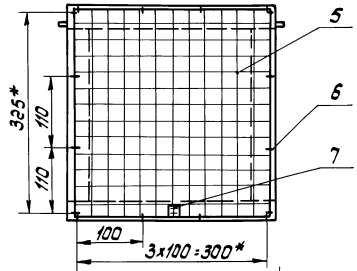
Поз.3
M1:1

Rz80

Поз.2
M1:2

Rz320max

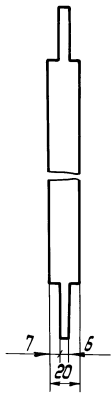
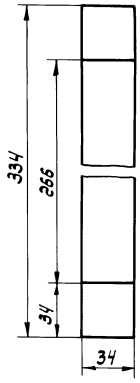
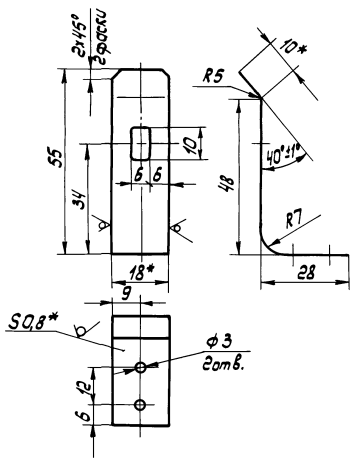

- 1.* Размеры для справок.
2. Неуказанные предельные отклонения размеров: $H14, h14, \pm \frac{E2}{2}$; для дерева $H'14, h'14, \pm \frac{E2}{2}$.

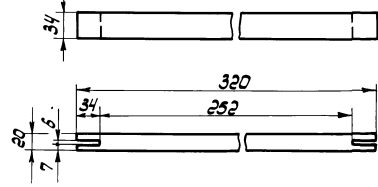

Имя	Лист	№ докум.	Позн.	Дата
Разработчик	Сметчик	Спроектировщик	Специалист	Инженер
У. Гонтарь	В. Адамов	В. Макаров	В. Макаров	В. Макаров
И. Гонтарь	В. Макаров	В. Макаров	В. Макаров	В. Макаров
И. Гонтарь	В. Макаров	В. Макаров	В. Макаров	В. Макаров
И. Гонтарь	В. Макаров	В. Макаров	В. Макаров	В. Макаров

ТХ.Н - 01. 01. 000 СБ

Крышка
Сборочный чертёж

Лист	Масса	Наставка
1	0,8	1:5
Лист	Листов	
Гипроавтомехпром	г. Иваново	

ТХ.Н-01.02.000 СБ

Типовой проект 816-2-21.8 Яльбом 2

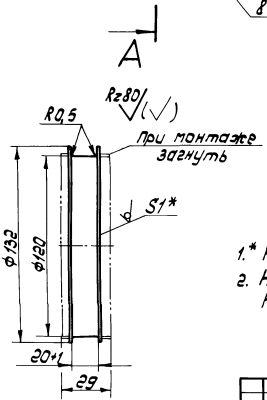
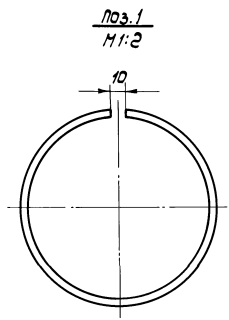
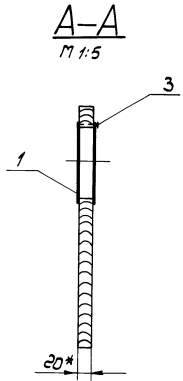
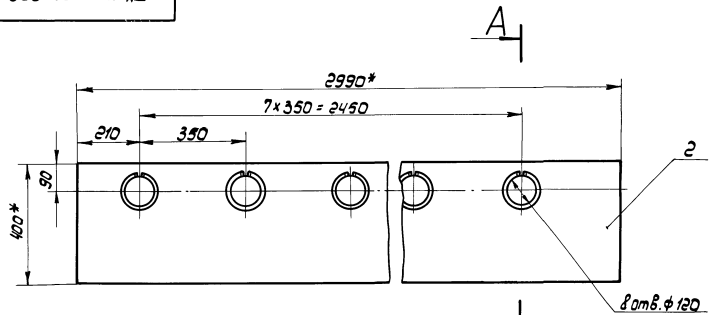

- 1.* Размеры для справок.
- 2. Неуказанные предельные отклонения размеров: Н14, н14, ± $\frac{t_2}{2}$; для дерева Н14, н14, ± $\frac{t_2}{2}$.

Имя, фамилия, подпись и дата
Имя, фамилия, подпись и дата
Имя, фамилия, подпись и дата

				ТХ.Н-01.02.000 СБ				
Имя	Лист	№ докум.	Подп.	Дата	Стенка задняя Сборочный чертёж	Лист	Масса	Масштаб
Разработ.	Провер.	Контр.	Инж. отв.	Исполн.		11	15,8	1:10
Имя	Лист	№ докум.	Подп.	Дата	Лист		Листов	
					Гипроагротехпром г. Ульяново			
					Копировал Шабанова 23.158-02 16 Формат А3			

Альбом 2

Тулловый прорезь 806-2-2.1.88

ТХ.Н-01.03.000 СБ

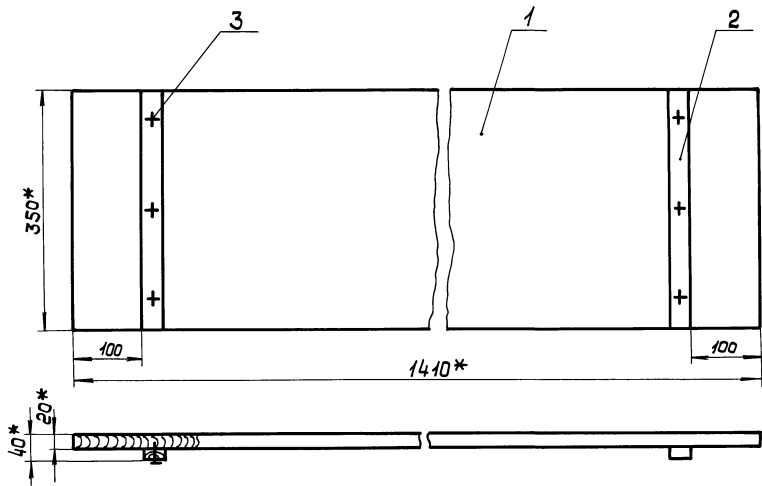

1.* размеры для справок.
 2. Неуказанные предельные отклонения размеров:
 $H_{14}, h_{14}, \pm \frac{t_{14}}{2}$.

Изм. №, дата, Подп. и дата, Изм. №, дата, Подп. и дата, Изм. №, дата, Подп. и дата, Изм. №, дата, Подп. и дата

					ТХ.Н-01.03.000 СБ				
Изм.	Лист	№ докум.	Подп.	Дата	Дно откидное Сборочный чертёж		Лит.	Масса	Масштаб
Разраб.	Кочетков						И	6,76	1:5
Пров.	Гадалов						Лист	Листов	1
Т. контр.	Макаров								Гипразротехпром г. Иваново
Нач. отд.	Виноградов								
Н. контр.	Литманчева								
Этб.	Глезын								

Копировал Глезына

23158-02 17

формат А3

Туполовой проект 808-2-21-88 Альбом 2

ТХ.Н-02.01.000 СБ

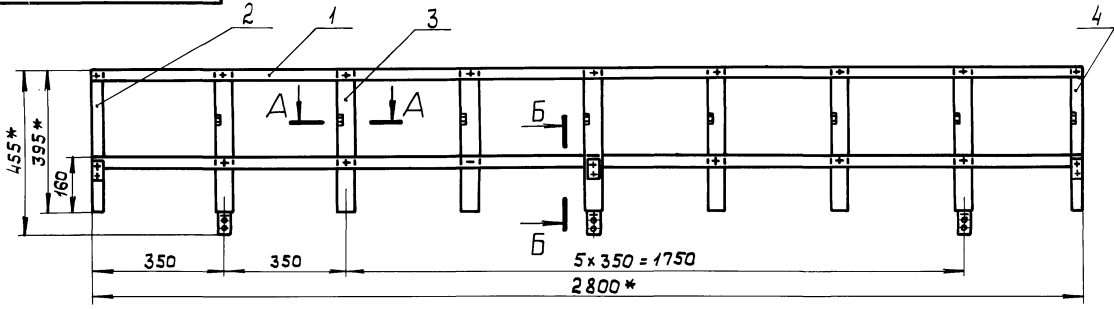

A-A
M 1:1

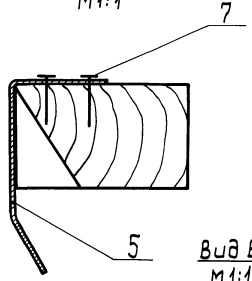

Б-Б
M 1:2

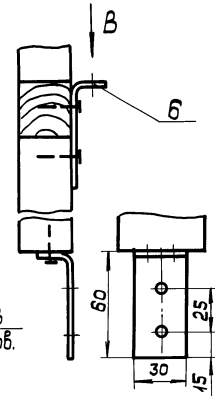

Вид В
M 1:1

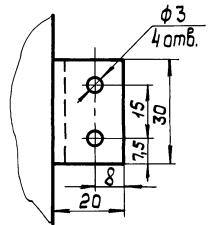

Поз. 1
M 1:5

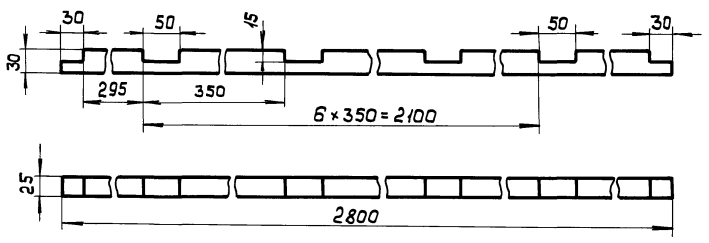

- 1.* Размеры для справок.
2. Неуказанные предельные отклонения размеров:
H14, h14, $\pm \frac{\pm 2}{2}$; для дерева H'14, h'14, $\pm \frac{\pm 2}{2}$.

ТХ.Н-02.01.000 СБ

Изм.	Лист	№ докум.	Подп.	Дата	ТХ.Н-02.01.000 СБ	Лит.	Масса	Масштаб
						Рамка	И	6,2
Разраб.	Качетков				Сборочный чертёж	Лист 1		Листов 2
Пров.	Гадалов							
Т.контр.	Макаров							
Нач.отв.	Винярдов							
И.контр.	Антоньева							Гипросартехпром
Чтб.	ГЛЕЗИН							г. Ибанава

Туполобой проект 806-2-21.88

Учб. № табл. Подст. и дата. Взам. инв. №. Изб. № докум. Подп. и дата.

ТХ.Н-02.01.000 СБ

Поз. 2

Rz320max

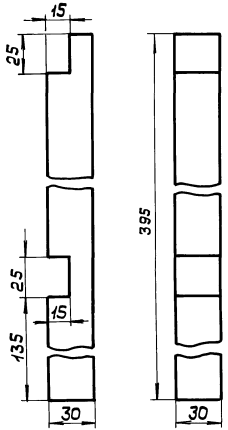

Поз. 3

Rz320max

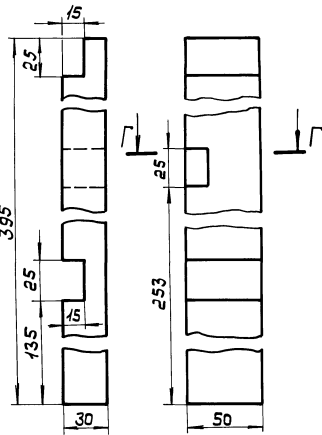

Г-Г

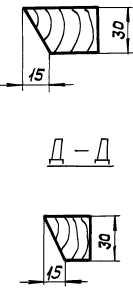

Поз. 4

Rz320max

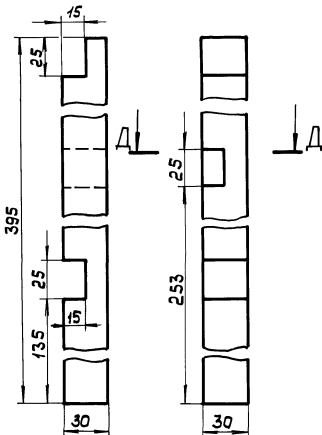

Поз. 5
M1:1

2x45°
2 фаски

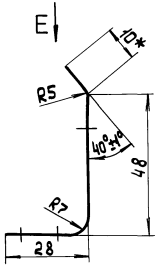
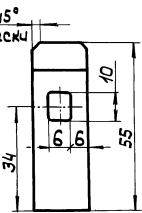

Вид E

Rz 80

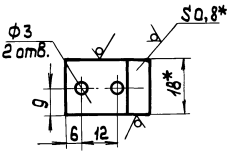

ТХ.Н - 02.01.000 СБ				Лит.		Масса		Масштаб	
Рамка				И				1:2	
Сборочный чертёж				Лист 2		Листов			
Гипроаэротехпром				г. Иваново		Формат А3			

Изм.	Лист	№ докум.	Подп.	Дата
Разраб.	качествен	806-2		
Проб.	Лавалев			
Т. контр.	Макаров			
Н. контр.	Виноградов			
И. контр.	Антонычева			
Утв.	МЛЕЗН			

Капирава Глазкова

23158-02 19

Туполов проект 8.06-2-21.88 Альбом 2

ТХ.Н-02.02.000 СБ

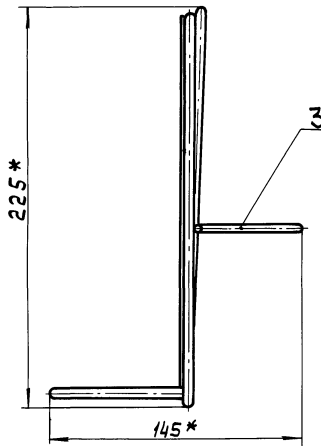
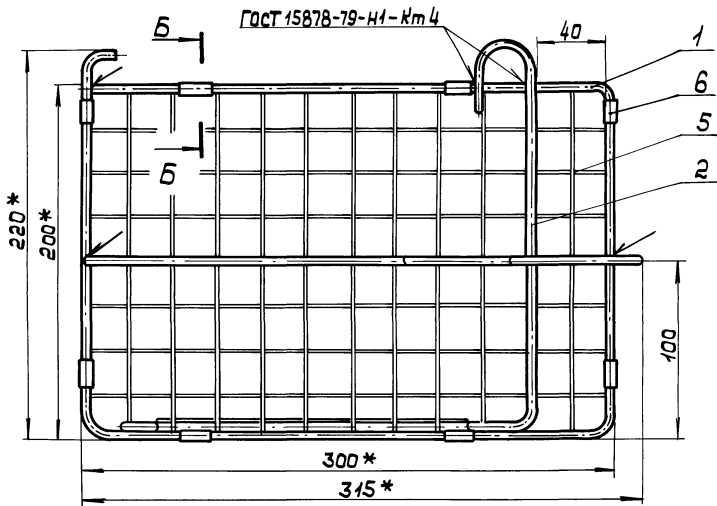

Б-Б
М2:1

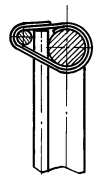

А-А повернуто
М1:1

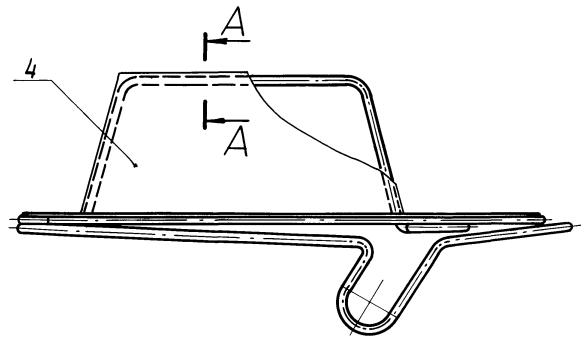

- 1.* Размеры для справок.
- 2. Неуказанные предельные отклонения размеров НЧ, н14, ± $\frac{t}{2}$.
- 3. Радиусы сгиба для поз. 1,2 - 10 мм.
- 4. Длина развёртки поз. 1-Л = 1060 мм, поз. 2-Л = 670 мм, поз. 3-Л = 450 мм.

Лист № подл. Подп. и дата. Взам. инв. № Инв. № формул Подп. и дата.

Изм.	Лист	№ докум.	Подп.	Дата
		Разраб. Качетков		
		Проб. Глазков		
		Т. контр. Макаров		
		Нач. отд. Виноградов		
		Н. контр. Антоничева		
		Утв. Глазков		

ТХ.Н-02.02.000 СБ			
Дверца		Лист	Масса
Сборочный чертёж		и	0,52 1:2
		Лист 1	Листов 2
Гипроаэротехпром г. Иланово			

Копировал Глазкова

23158-02 20

формат А3

Типовой проект 806-2-21.88 АИС00Н2

Инж. - разраб. Лобин. и Батага, Касарский, Шиб. - разраб. Лобин. и Батага.

93 000 20 20 - Н'Х'Л

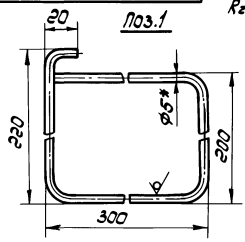

Поз. 2

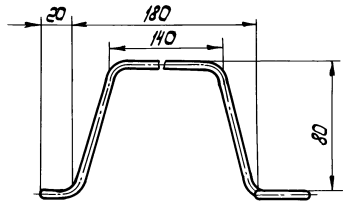
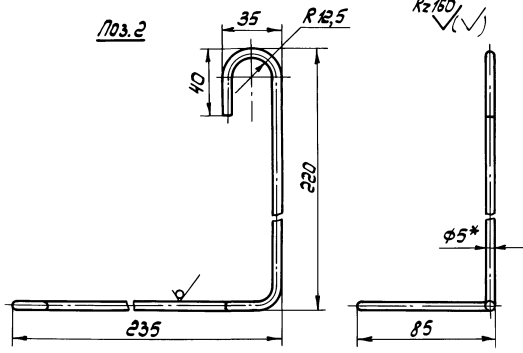

Поз. 3

Rz150

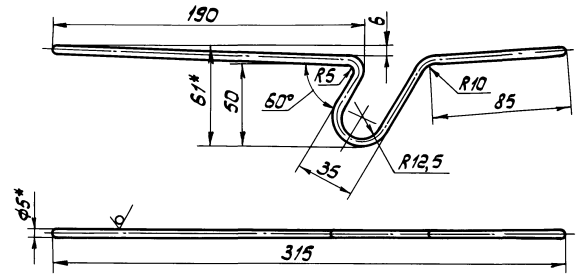

Поз. 4

✓(✓)

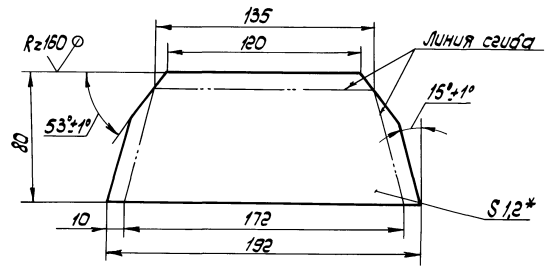

					Т.Х.Н - 02.02.000 СБ		
Изм.	Лист	№ док. с/м.	Подп.	Дата	Дверца Сборочный чертёж		
Разраб.	Лобин. и Батага	Касарский	Шиб.				
Проб.	Лобин. и Батага	Касарский	Шиб.		Лист 2	Листов	1:2
Исполн.	Лобин. и Батага	Касарский	Шиб.		Гипроавтотехпром г. Иваново		
Утв.	Лобин. и Батага	Касарский	Шиб.		Формат А3		

Туповой проект 806-2-21.88 Аладан 2

Т.Х.Н - 02.03.000 СБ

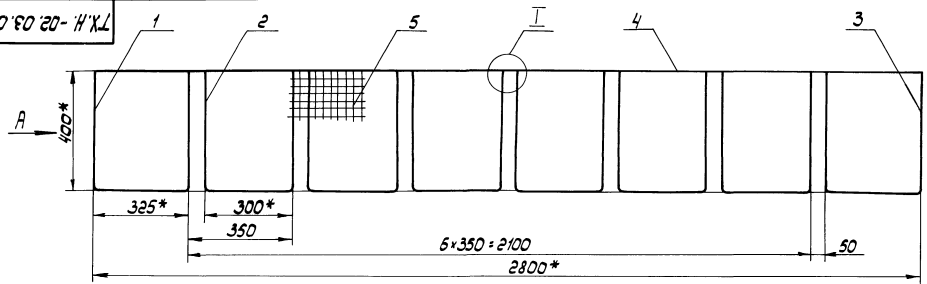

Вид А

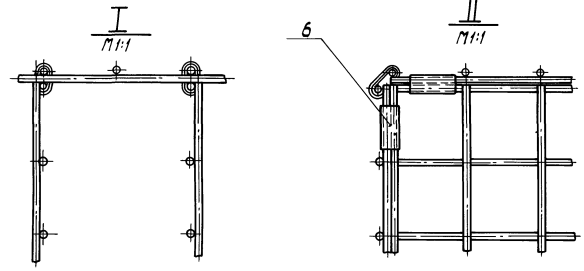
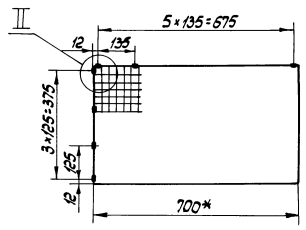

1. * Размеры для справок.
2. Неуказанные предельные отклонения размеров: $НЧ, нЧ, \pm \frac{t_2}{2}$.
3. Радиусы гуда для поз. 1, 2, 3, - 5 мм

Уч. №, дата, Подп. и дата, 3.307.1988, Ш.И. Шадрова, Подп. и дата

				Т.Х.Н - 02.03.000 СБ				
Изм.	Лист	№ докум.	Подп.	Дата	Каркас	Лист	Масса	Масштаб
Разраб.	Прош.	Исполн.	Прош.	Исполн.		4	19,8	1:10
					Сборочный чертёж		Лист 1	Листов 2
					Гипроаэротехпром г. Иваново			
					Формат А3			

Копировал: Шадрова

23158-02 22

Изм. №, подп. и дата. Изм. №, подп. и дата. Подп. и дата.

Типовой проект 806-2-21.88

Альбом 2

ТХ.Н-02.03.000 СБ

Поз.1

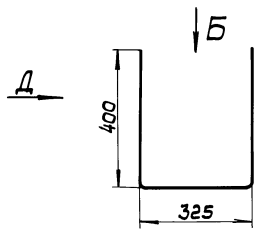

Вид Д

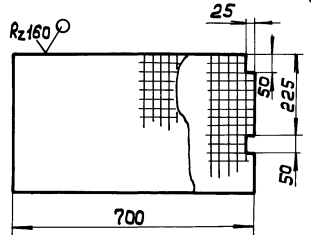

Вид Б
М 1:5

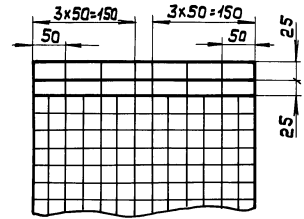

Поз.2

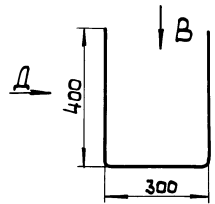

Вид В
М 1:5

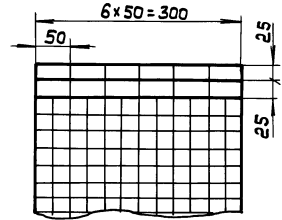

Поз.3

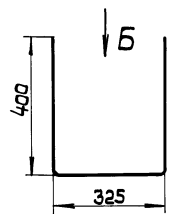

Вид Г

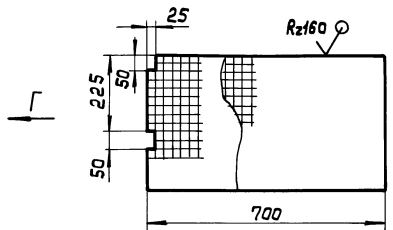

				ТХ.Н-02.03.000 СБ			
				Каркас			
				Сборочный чертёж			
Изм. №	Изм. №	Изм. №	Изм. №	Лит	Масса	Масштаб	
Разраб. Качетков	Проб. Павлов	Т. Кондр. Макаров	Нач. отд. Виноградов	И		1:10	
				Лист 2 из 2			
				Гипроагротехпром г. Илануба			

Копировала Глазкова

23158-02

(23)

Формат А3