

МИНИСТЕРСТВО ЗДРАВООХРАНЕНИЯ СССР

МИНИСТЕРСТВО ПРОСВЕЩЕНИЯ СССР

ОБ ИСПОЛЬЗОВАНИИ ШКОЛЬНОЙ МЕБЕЛИ

Методические указания

Москва,
1985



**МИНИСТЕРСТВО
ПРОСВЕЩЕНИЯ СССР**

(Минпрос СССР)

113819, г. Москва, ГСП
Шаболовка, 33, тел. 232-03-44

1104.85 № 155-949

На № _____

□ методических указаниях □
"Об использовании школьной
мебели"

Направляем методические указания "Об использовании школьной мебели", утвержденные 14.03.85 Министерством здравоохранения СССР и Министерством просвещения СССР.

Просим разработать и осуществлять мероприятия по доведению прилагаемых указаний до органов народного образования и школ, а также организации их изучения и безусловного выполнения.

Методические рекомендации, утвержденные Министерством здравоохранения СССР и Министерством просвещения СССР 02.06.80 №2177-80, считать утратившими силу.

Приложение: 1 экз.

Заместитель Министра

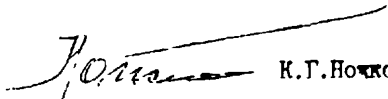
 К.Г.Почко

МИНИСТЕРСТВО ЗДРАВООХРАНЕНИЯ СССР

МИНИСТЕРСТВО ПРОСВЕЩЕНИЯ СССР

ОБ ИСПОЛЬЗОВАНИИ ШКОЛЬНОЙ МЕБЕЛИ

Методические указания

Москва-1985

Настоящие методические указания разработаны Главным санитарно-эпидемиологическим управлением Министерства здравоохранения СССР, НИИ гигиены детей и подростков Министерства здравоохранения СССР, НИИ физиологии детей и подростков и НИИ школьного оборудования и технических средств обучения Академии педагогических наук СССР, подготовлены к утверждению Управлением снабжения школ учебно-наглядными пособиями и учебным оборудованием Министерства просвещения СССР.

Методические указания разрешаются к размножению в необходимых количествах.

УТВЕРЖДАЮ:

Зам. Главного Государственного
санитарного врача СССР

В. Е. Ковчило

12/21/86

№ 3025-85 от 14.03.86

УТВЕРЖДАЮ:

Заместитель Министра
Образования СССР

К. Г. Ножко



ОБ ИСПОЛЬЗОВАНИИ ШКОЛЬНОЙ МЕБЕЛИ

(Методические рекомендации)

Во исполнение основных направлений реформы общеобразовательной и профессиональной школы, Постановления ЦК КПСС и Совета Министров СССР от 12 апреля 1984 г. № 313 "О дальнейшем совершенствовании общего среднего образования молодежи и улучшения условий работы общеобразовательной школы" совершенствуется структура общеобразовательной школы, обеспечивается дальнейшее развитие и укрепление ее материально-технической базы, улучшение условий работы.

В деле улучшения условий работы важное место занимает вопрос оснащения школ мебелью. Для обеспечения работоспособности, правильного физического развития, профилактики нарушения осанки и зрения у детей и подростков большое значение имеет использование школьной мебели, соответствующей гигиеническим требованиям.

В процессе учебных занятий организм учащегося испытывает статическую нагрузку, обусловленную необходимостью длительное время сохранять вынужденную рабочую позу. Эта нагрузка резко увеличивается в случае неправильного устройства мебели, несоответствия ее размеров росту и пропорциям тела учащихся. Возникают условия, способствующие нарушению осанки, развитию близорукости и ее прогрессированию.

Гигиенические требования, предъявляемые к школьной мебели, в первую очередь, касаются ее размеров.

Специальными измерениями установлено, что средние величины отдельных параметров тела, которые служат для нормирования основных размеров мебели и их соотношений, при колебании роста детей и подростков в пределах десяти-пятнадцати сантиметров, существенно не разнятся.

С 1972 года для школьников принята ростовая шкала с интервалом в 15 см. В соответствии с этой шкалой в стандартах на школьную мебель (приложение I) предусмотрено изготовление для учащихся парт, столов и стульев пяти групп: А, Б, В, Г и Д (табл. I).

Таблица I

Размеры парт, столов и стульев

Группы мебели	Группы роста школьников, в см	Высота края крышки стола, обращенного к ученику, над полом, в см	Высота переднего края сиденья над полом, в см	Цвет маркировки
А	до 130	54,0	32,0	желтая
Б	130-145	60,0	36,0	красная
В	145-160	66,0	40,0	голубая
Г	160-175	72,0	44,0	зеленая
Д	свыше 175	78,0	48,0	белая

МАРКИРОВКА МЕБЕЛИ

Парты, столы и стулья, изготовленные в соответствии с ГОСТами, должны иметь фабричную и цветовую маркировку.

На нижних поверхностях крышки стола и сиденья стула, на внутренних поверхностях крышки и сиденья парты наносится обозначение группы мебели (в числителе) и диапазон роста школьников, для которых мебель предназначена (в знаменателе), например, $\frac{\text{Б}}{130 - 145 \text{ см}}$.

Цветовая маркировка мебели наносится на обеих сторонах стола (парты), стула в виде круга диаметром 25 мм или горизонтальной полосы шириной 20 мм (табл. I) и должна быть видна со стороны прохода между рядами.

РАССТАНОВКА МЕБЕЛИ

Первыми во всех трех (четырех) рядах ставят мебель группы А, вторыми - группы Б, третьими - группы В и т.д. При необходимости поставить мебель больших размеров ближе к доске, ее следует ставить **только** в крайних первом или третьем (четвертом) рядах.

Рабочие места в учебных кабинетах за первыми и вторыми столами (партами) в любом ряду отводятся школьникам со значительным снижением остроты слуха (разговорная речь воспринимается от 2 до 4 м, а шепотная – от 0,5 до 1 м). Школьникам с пониженной остротой зрения отводятся места ближе к окну за первыми столами (партами), где наиболее благоприятные условия освещения естественным светом. При хорошей коррекции остроты зрения очками, школьники могут сидеть в любом ряду.

Школьникам с ревматическими заболеваниями, склонным к частым ангинам и острым воспалениям верхних дыхательных путей, рабочие места отводятся дальше от окон.

Не менее 2-х раз в год школьников, сидящих в крайних первом и третьем (четвертом) рядах, меняют местами, не нарушая соответствия номеров мебели росту учащихся. Это необходимо проводить с целью профилактики нарушения осанки.

Между рядами столов (парт) и стенами учебного помещения соблюдаются следующие установленные расстояния:

- в учебных помещениях обычной прямоугольной конфигурации от наружной стены до ряда столов (парт) – не менее 0,5 м; от внутренней стены – не менее 0,5 м; от задней стены до столов (парт) – не менее 0,65 м; от классной доски до первых столов (парт) – не менее 1,6 – 2,0 м, а в кабинетах, имеющих демонстрационные столы – не менее 2,5 м; между рядами одноместных столов – не менее 0,5 м, двухместных – не менее 0,6 м;

- в учебных помещениях квадратной и поперечной конфигурации при расстановке мебели в четыре ряда расстояние от классной доски до первых столов (парт) должно быть не менее 2,5 м, что при длине доски в 3 м обеспечивает "угол рассматривания для школьников, сидящих за первыми столами (партами) в первом и четвертом рядах, не менее 30°.

Для обеспечения угла рассматривания в 35° расстояние от доски до первых столов в крайних рядах должно быть увеличено до 2,4 м при трехрядной расстановке и 3,0 м – при четырехрядной.

ИЗМЕРЕНИЕ РОСТА ШКОЛЬНИКОВ

Рост школьников измеряют в обычной обуви ростомером или специальной рейкой длиной 2 м. На одной стороне рейки наносят деление с интервалом в 15 см, начиная с 130 см. В промежутках между делениями проставляют обозначения групп мебели.

Если используются данные роста школьников, имеющиеся в медицинских картах, то в этом случае к показателю роста прибавляют 2 см на обувь.

Учитель, классный руководитель или заведующий кабинетом, с учетом полученных данных о росте школьников, рассаживает их за парты или столы соответствующей группы.

Рекомендуется в каждом учебном помещении рядом с дверью иметь цветную мерную линейку, на которую наносятся, соответственно группам мебели, цветные полосы шириной 15 см: желтая - на высоте от 115 до 130 см от пола, красная - от 130 до 145 см, голубая - от 145 до 160 см, зеленая - от 160 до 175 см, белая - от 175 до 190 см. Школьники могут самостоятельно измерить свой рост и найти маркировочный цвет необходимой мебели.

Данные о дате измерения роста, группе мебели, состоянии зрения и слуха школьников заносятся в классный журнал. Каждый школьник должен знать цвет маркировки, соответствующий его росту.

Для облегчения рассаживания школьников I-IV классов рекомендуется в начале каждого учебного года заполнять лист здоровья с указанием фамилии, роста, состояния зрения и слуха каждого школьника, а также цвета маркировки столов (парт) и стульев. Лист подписывается классным руководителем и школьным врачом, утверждается директором школы и должен являться действенной формой контроля за правильным использованием школьной мебели.

ПРАВИЛЬНЫЙ ПОДБОР ПАРТ, СТОЛОВ И СТУЛЬЕВ

Классы и учебные кабинеты должны оборудоваться мебелью двух или трех ростовых групп в соответствии с ростом школьников в разных классах (табл. 2).

Таблица 2

Примерное распределение школьников I-XI классов по группам роста

Группы роста школьников в (см)	Группы мебели	К л а с с ы												
		I	II	III	IV	V	VI	VII	VIII	IX	X	XI		
до 130	A	80	70	40										
130-145	Б	20	30	60	80	70	35							
146-160	В				20	30	65	80	50	30				
160-175	Г							20	50	70	80	80		
сн. 175	Д										20	20		

Распределение школьников по принятым в настоящее время группам роста из года в год меняется мало. Зная число параллелей каждого класса и пользуясь табл. 2, можно определить примерную потребность школы в мебели разных ростовых групп.

Учебные помещения для школьников начальных классов рекомендуется оборудовать партами по ГОСТ 5994-79 или ученическими столами (ГОСТ 11015-77) в комплекте со стульями (ГОСТ 11016-77).

Запрещается использовать в классах и кабинетах табуреты и другую мебель без спинки, а также не соответствующую стандартам на школьную мебель.

Столы ученические, предназначенные для оборудования I-ых классов, должны иметь приспособление, позволяющее устанавливать крышку под углом $7-12^{\circ}$ и горизонтально.

Таблица 3

Ориентировочное распределение парт двухместных
(комплектов ученических) в начальных классах

Группа: мебели:	К л а с с ы			
	I	II	III	IV
A	12	10/14	7/9	
B	3	5/6	8/11	12/16
B				3/4

Примечание: 1. В числителе указано количество двухместных парт (комплектов ученических) при наполняемости 30 человек; в знаменателе—40.

2. Комплект ученический состоит из стола 2-х местного и 2-х стульев соответствующих ростовых групп.

3. При оборудовании учебных помещений одноместными столами количество комплектов удваивается.

При необходимости организации занятий в две смены в учебных помещениях, занятых в I и II смене, должны размещаться учащиеся смежных по возрасту классов, например, III и IV. При этом в помещении, предназначенном для III и IV классов, расставляются 2-3 парты группы A, II-15 - группы B и I-2 - группы B, что позволит рассадить большинство детей и в III и в IV классе в соответствии с их ростом.

Учебные кабинеты для школьников V-XI классов оборудуются комплектами двухместных столов ученических по ГОСТ 11015-77 со

стульями по ГОСТ 11016-77.

Оборудовать учебные кабинеты мебелью в соответствии с ростом учащихся возможно лишь при наличии отдельных кабинетов для учащихся разных возрастных групп. Поэтому во всех школах необходимо оборудовать кабинеты с учетом возрастного состава школьников, выделяя кабинеты для учащихся V-VI классов. Это необходимо в связи с особенностями роста и развития 10-11-летних детей и особенно важно для таких предметов, как родной язык, литература, математика, по которым уроки проводятся во все дни недели.

Кроме кабинетов родного языка и литературы, математики комплектами ученическими двухместными оборудуются кабинеты иностранного языка, истории, географии, начальной военной подготовки, методические кабинеты по основам производства и профориентации.

Таблица 4
Ориентировочное распределение комплектов
ученических двухместных в учебных кабинетах

в %

Группы мебели	К л а с с ы					
	V-VI	УП-IX	VI-XI	V-XI	УП-XI	X-XI
Б	50			20		
В	50	50	50	40	40	
Г		50	40	30	50	80
Д			10	10	10	20

При оборудовании кабинетов физики, химии и биологии используются двухместные ученические лабораторные столы групп В, Г, Д по ГОСТ 18314-73, кабинетов изобразительного искусства и черчения - специальные одноместные или двухместные столы групп В и Г по ГОСТ 19549-74 в комплекте со стульями по ГОСТ 11016-77 соответствующих ростовых групп.

Таблица 5
Ориентировочное распределение лабораторных столов
и стульев для черчения и рисования в комплекте со
стульями в учебных кабинетах

в %

Группы мебели	К а б и н е т ы			
	физики	химии	биологии	изобразит. искусства и черчения
В	30	30	50	80
Г	60	60	40	20
Д	10	10	10	

В приложении 2 приведен состав наборов мебели для общеобразовательных школ по учебным кабинетам и другим помещениям.

РАБОЧАЯ ПОЗА И ЕЕ ФОРМИРОВАНИЕ

Важно не только обеспечить рабочее место, соответствующее росту школьника, но и приучить его сохранять во время учебных занятий наименее утомительную позу — сидеть глубоко на стуле, ровно держать корпус и голову; ноги должны быть согнуты в тазобедренном и коленном суставах, ступни опираться на пол, предплечья свободно лежать на столе.

Размеры и соотношения основных частей ученических стола и стула (парты) устанавливаются на основании специальных антропометрических исследований школьников.

Для определения высоты сиденья в качестве величины принята средняя длина голени со стопой; рассчитывая глубину сиденья, исходят из неполной средней величины длины бедра школьников.

Посадка учащихся устойчива и менее утомительна, площадь опоры достаточна, если глубина сиденья предусматривается не менее $2/3$ и не более $3/4$ длины бедра, а профиль сиденья соответствует форме бедра и ягодиц.

У каждого стула (скамьи) обязательно должна быть профилированная спинка, которая используется школьниками как дополнительная опора.

В школьной мебели обязательно должно быть выдержано правильное соотношение основных элементов: крышки стола, сиденья и спинки стула (скамьи). Эти соотношения нормируются величинами дифференции, дистанции сиденья и дистанции спинки.

Расстояние (по вертикали) от заднего края стола до сиденья — дифференция — равно разности высот сиденья и локтя свободно опущенной руки сидящего школьника с добавлением 5,0 — 6,0 см. Заниженная или завышенная дифференция вынуждает школьника опускать или поднимать правое плечо во время письма, что приводит к асимметрии тела и искривлению позвоночника, а также к недопустимому сокращению или увеличению расстояния от глаз до книги (тетради).

Расстояние (по горизонтали) от заднего края крышки стола до спинки стула (скамьи) — дистанция спинки — оказывается оптимальным, если оно не превышает передне-задний диаметр туловища школьника более, чем на 5 см. При завышенной дистанции спинки школьник лишен

возможности использовать спинку стула (скамьи) как дополнительную опору: центр тяжести туловища по отношению к точке опоры смещается вперед. При недостаточной дистанции спинки школьник оказывается "зажат" между крышкой парты и спинкой скамьи: рабочая поза становится неудобной, статическая нагрузка увеличивается, утомление прогрессирует, работоспособность падает.

Расстояние (по горизонтали) между краем крышки стола и краем сиденья - дистанция сиденья (скамьи) - должно быть только отрицательным (не менее 4-х и не более 8-ми см). При нулевой и особенно положительной дистанции школьник, для правильного размещения предплечья на столе, вынужден тянуться вперед: рабочая поза становится неудобной, создаются условия, усугубляющие статическую нагрузку и форсирующие утомление.

Воспитывать правильную посадку у школьников необходимо с первых дней посещения школы; для обучения школьников первых классов следует выделить специальный урок.

Учитель обращает внимание на подбор мебели, соответствующей росту ученика, по цветовой маркировке одинаковой для стола и стула, демонстрирует таблицу "Правильно сиди при письме". После рассмотрения школьниками таблицы учитель спрашивает, как ученик (ученица) держат голову, руки, как опирается на спинку парты (стула), где находятся ноги; обращает внимание на то, что сиденье стула должно заходить за край стола.

Стул задвигается под стол так, чтобы при опоре на спинку между грудью и столом помещалась ладонь.

Далее учитель предлагает школьнику сесть за парту (стол), соответствующую его росту так, как это показано на таблице; еще раз объясняет, как надо держать голову, плечи, руки и т.д. и подчеркивает, что нельзя опираться грудью о край парты (стола) и что расстояние от глаз до книги или тетради должно равняться длине предплечья от локтя до конца пальцев. Руки на столе (парте) лежат свободно: на тетради лежит правая рука и пальцы левой. Обе ноги всей ступней опираются на пол.

При письме школьник опирается о спинку парты (стула) поясницей, при объяснении учителя - сидит более свободно, опираясь о спинку парты (стула) не только крестцово-поясничной, но и подлопаточной частью спины. Учитель после объяснения и показа правильной посадки просит школьников всего класса сесть правильно и, обходя класс, поправляет в случае необходимости их позу.

Таблицу "Правильно сиди при письме" следует поместить в классе, чтобы школьники всегда имели ее перед глазами. Вместе с тем, школьникам необходимо показать таблицы, демонстрирующие дефекты в осанке, возникающие в результате неправильной посадки. Выработка определенного навыка достигается не только объяснением, подкрепленным показом, а и систематическим повторением. Для выработки навыка правильной посадки учитель должен повседневно контролировать правильность позы школьников во время занятий, особенно в течение первых трех-четырех лет обучения в школе, когда у них формируется этот навык. Об этом не следует забывать и в последующие годы обучения.

ПОЛЬЗОВАНИЕ МЕБЕЛЬЮ И РЕМОНТ ЕЕ

При транспортировке мебели должны соблюдаться меры, обеспечивающие ее сохранность. В местах соприкосновения изделий друг с другом, кузовом транспортных средств, увязочными материалами и тарой должны быть проложены мягкие прокладки.

Сборку мебели, поставляемой в разобранном виде, следует производить, придерживаясь порядка, указанного в инструкциях, избегая неосторожных ударов и излишних усилий. В процессе эксплуатации надо периодически проверять затяжку болтов и стяжек.

Изделия школьной мебели должны храниться в закрытых отапливаемых помещениях при температуре не ниже $+10^{\circ}\text{C}$.

При использовании мебели ее следует оберегать от ударов и не ставить на нее предметы, повреждающие покрытие.

Поверхности, отделанные нитроцеллюлозными лаками и эмалями, особенно следует оберегать от нападения растворителей (ацетона, спирта, бензина и др.), кислот и щелочей.

Мебель следует систематически протирать от пыли. Лицевую поверхность крышек столов рекомендуется слегка освежать мыльной теплой (не более $+60^{\circ}\text{C}$) водой с последующей протиркой сухой чистой мягкой тряпкой.

Поступающие от поставщика новые изделия, в которых будут обнаружены скрытые недостатки, изготовитель обязан бесплатно заменить или отремонтировать. Гарантийный срок на изделия школьной мебели при соблюдении надлежащих условий ее транспортирования, использования и хранения установлен ГОСТ 22046-76 для изделий I-ой категории качества - 24 месяца, для изделий со Знаком качества - 30

месяцев. В течение этого срока потребитель имеет право я обязан предъявлять к поставщикам претензии с необходимыми обоснованиями.

Мелкий ремонт мебели, не связанный с использованием стационарного оборудования и специальных приспособлений, производится в школе. К мелким ремонтным работам относятся: укрепление каркасов различных конструкций мебели, укрепление и замена фурнитуры (стяжек, болтов, винтов, шурупов, полкодержателей, замков, ручек и пр.), переклейка шиповых и шкантовых соединений, устранение незначительных механических повреждений, замена отдельных деталей, заделка мелких сколов, отщепов и трещин шпатлевкой, а глубоких - вставками из древесины на клею, приклеивание пластиков, ремонт нитроцеллюлозных эмалевых и лаковых покрытий.

При ремонте мебели должны соблюдаться требования, предъявляемые к ее размерам, устройству и покрытиям. Это особенно следует учитывать при ремонте ученических столов, стульев и парт.

В отремонтированных изделиях не должно быть острых углов и ребер, выступающих винтов и шурупов, всего, что создает опасность учивов, ущемлений и других травм.

Наиболее частыми дефектами ученических столов являются повреждение рабочих поверхностей и кромок крышек, отрыв крышек от каркасов, деформация кронштейнов для портфелей (в металлических каркасах). При креплении оторвавшихся крышек их следует устанавливать в прежнее положение. Разрушенные места под крепежную фурнитуру (втулки, шурупы) следует заделать вставками или пробками на клею. К деревянному каркасу крышку целесообразно дополнительно прикрепить сверху "на проход" двумя-четырьмя шурупами 5x50 (рис.1). Головки шурупов следует утопить на 1-2 мм ниже плоскости крышки и зашпатлевать.

К металлическому каркасу крышку целесообразно дополнительно прикрепить двумя винтами М6 с полукруглой головкой и усом или с полупотайной или потайной головками (рис.2), установленными с двух сторон на расстоянии 350-400 мм от кромки крышки, обращенной к ученику. При исправлении погнувшихся металлических кронштейнов для портфелей: надо обеспечить внутренний размер емкости не менее 130 мм, и расстояние по горизонтали от кромки крышки, обращенной к ученику, до кронштейнов - не менее 300 мм для столов группы А и Е и 340 мм - для столов группы Г и Д (рис.3).

При ремонте стульев следует соблюдать размеры, указанные в таблице 6 и на рис.4.

Изношенные сиденья можно заменить сиденьями из фанеры толщиной 9-12 мм. Передняя кромка фанерного сиденья должна быть скруглена радиусом 20-25 мм (рис. 5).

13

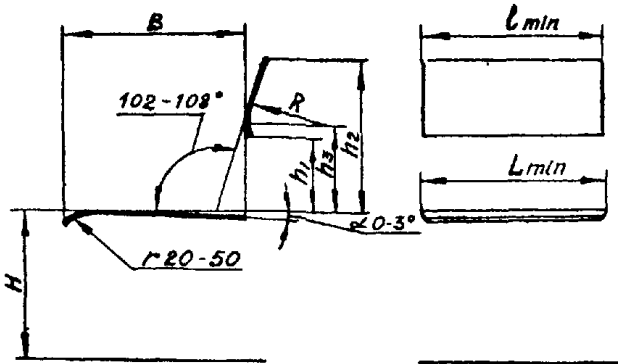
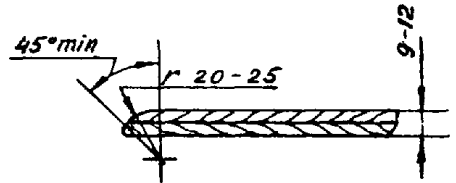
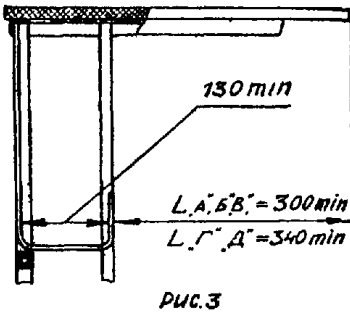
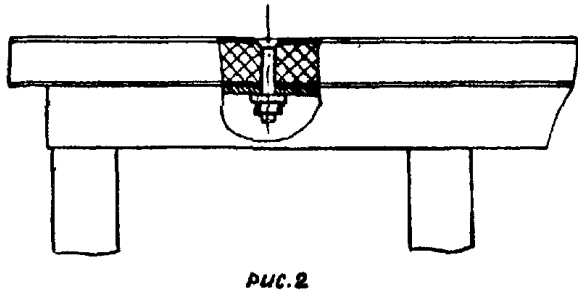
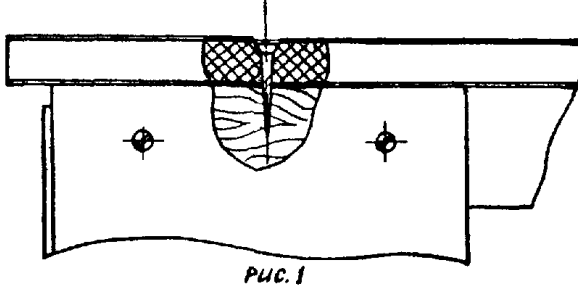

При ремонте прозрачных лаковых покрытий удаляют пыль и загрязнения, а затем снимают с дефектных мест старое лаковое или эмалевое покрытие и наносят новое. Вместо нитролаков, нитроэмалей возможно применять пентафталевые лаки и эмали, которые легче наносятся кистью, но имеют оольшое время высыхания.

Таблица 6

Основные размеры стульев

Р а з м е р ы	Нормы для стульев групп, мм				
	А	Б	В	Г	Д
1. Высота переднего края сиденья Н	320	360	400	440	480
2. Ширина сиденья, не менее	270	310	340	360	380
3. Глубина сиденья В	260	290	320	350	380
4. Высота нижнего края спинки над сиденьем	120	135	150	165	180
5. Ширина спинки, не менее	240	270	300	320	340
6. Высота спинки	60-120	70-135	80-150	90-165	100-180
7. Радиус изгиба переднего края сиденья	Для всех групп 20 - 50				
8. Радиус изгиба спинки	Для всех групп 80 - 100				
9. Угол наклона сиденья	Для всех групп 0 - 3°				
10. Угол наклона спинки	Для всех групп 102 - 108°				

Для ремонта школьной мебели должны использоваться материалы, разрешенные органами санитарно-эпидемиологической службы, стойкие к воздействию теплой воды, моющих и дезинфицирующих средств, а также обладающие низкой теплопроводностью.

Лицевые поверхности крышки стола (парты), следует отделывать с сохранением текстуры светлой древесины или наносить непрозрачные покрытия спокойных светлых тонов (светло-зеленый, бежевый, светлый серовато-зеленый, светло-серый). Цвет каркасов должен быть более насыщенного тона.

Окрашивать школьную мебель в белый цвет нельзя, так как это резко повышает яркость и отрицательно действует на зрение школьников.

Поверхность школьной мебели не должна иметь большого блеска, так как блестящая поверхность столов, шкафов и другого оборудования

оказывает на школьников слепящее действие, утомляет их, резко снижает (на 12-18%) зрительные функции: остроту зрения, быстроту различения, устойчивость ясного видения.

На вновь окрашенные ученические столы и стулья должна быть нанесена цветовая маркировка в соответствии с табл. I.

В отделке мебели для игровых первых классов, помещений групп продленного дня, актового зала и рекреаций желательны интенсивные тона.

При расстановке изделий школьной мебели или их перемещении максимальная физическая нагрузка на одного учащегося I класса должна составлять 2 кг; на учащегося II-IV классов - 3 кг; на учащегося V-IX классов - 6 кг; на учащихся X-XI классов - 9 кг для девушек и 15 кг для юношей.

Все электрические подвожки к лабораторным столам учащихся, столам учителя и демонстрационным столам, как наружные, так и внутренние, должны осуществляться в металлических заземленных трубах или металлорукавах. Напряжение в розетках на ученических столах в лабораториях и других учебных помещениях не должно превышать 42 В.

При монтаже сантехнической разводки трубопроводы технологического оборудования должны иметь следующие цветовые маркировки:

- а) холодная вода - зеленая;
- б) канализация - красно-коричневая.

Мебель, изготавливаемая по разовым заказам или силами школ для их оборудования, должна соответствовать требованиям действующих на нее государственных стандартов. При изготовлении изделий школьной мебели, на которую государственных стандартов не имеется, рекомендуется руководствоваться "Исходными требованиями на проектирование набора мебели для оборудования учебных и других помещений общеобразовательных школ", разработанных НИИ школьного оборудования и технических средств обучения Академии педагогических наук СССР и ЦНИИЭП учебных зданий Государственного комитета по гражданскому строительству и архитектуре при Госстрое СССР.

Администрация и учителя школы обязаны строго выполнять настоящие рекомендации, принимать меры к тому, чтобы оформление заказов на мебель, оснащение ею учебных кабинетов и других аудиторий про-

водились с обязательным соблюдением требований к ассортименту и типоразмерам.

Медицинские работники школы, имея точные данные о росте, состоянии зрения и слуха школьников, обязаны оказывать помощь администрации и учителям школы в составлении расчета необходимого набора мебели, в ее маркировке (если в этом есть необходимость), расстановке по классам и кабинетам, а также осуществлять контроль за правильной посадкой школьников и др. Повседневная проверка правильности рассаживания учеников возлагается на санитарный актив класса.

Контроль за правильным использованием мебели и оказание помощи в этом органам народного образования осуществляют санитарно-эпидемиологические станции.

Методические рекомендации "Об использовании школьной мебели" от 02 июня 1980 г. № 2177-80 считать утратившими силу.

Перечень Государственных стандартов на школьную мебель

- ГОСТ 22046-76 Мебель школьная. Общие технические условия.
- ГОСТ 5994-79 Парты школьные. Типы и функциональные размеры.
- ГОСТ 11015-77 Столы ученические. Типы и функциональные размеры.
- ГОСТ 23380-78 Столы ученические деревянные. Методы испытаний на устойчивость, прочность, жесткость и долговечность.
- ГОСТ 11016-77 Стулья ученические. Типы и функциональные размеры.
- ГОСТ 23381-78 Стулья ученические деревянные. Методы испытаний на устойчивость, прочность, жесткость и долговечность.
- ГОСТ 18314-73 Столы ученические лабораторные. Типы и функциональные размеры.
- ГОСТ 19549-74 Столы ученические для черчения и рисования. Типы и функциональные размеры.
- ГОСТ 19550-74 Столы ученические для кабинетов иностранного языка (языковых лабораторий). Типы и функциональные размеры.
- ГОСТ 18313-73 Столы для учителя. Типы и функциональные размеры.
- ГОСТ 18607-73 Столы демонстрационные. Типы и функциональные размеры.
- ГОСТ 22361-77 Подставки для технических средств обучения. Типы и функциональные размеры.
- ГОСТ 20064-74 Доски классные. Общие технические требования.
- ГОСТ 22359-77 Стулья для актовых залов школ. Типы и функциональные размеры.
- ГОСТ 18666-73 Шкафы для учебных пособий. Типы и функциональные размеры.
- ГОСТ 22360-77 Шкафы вытяжные для школьных химических кабинетов. Типы и функциональные размеры.
- ГОСТ 20902-74 Столы обеденные школьные. Типы и функциональные размеры.

1	2	3	4	5	6	7	8	9
Вариант								
Столы ученические 1-местные в комплекте со стульями, ГОСТ ИС15-77, ИС16-77	компл.	30		40/30	40/30	40/30		20
в том числе: группы "А"	"	24		28/20	32/24	-		2
группы "Б"	"	6		12/10	8/6	32/24		16
группы "В"	"	-		-	-	8/6		2
Вариант								
Столы детские 2-местные тип II в комплекте со стуль- ями, ГОСТ 19301.1-73, ГОСТ 19301.2-73, в том числе: группы "Д"	компл.	15						
группы "Е"	"	12						
группы "Ж"	"	3						
Столы учителя, тип I, ГОСТ 18313-73	шт.	1		1	1	1		1
Столы для ремонта и монтажа средств обучения	"						2	
Столы учителя с емкостями для ТСО, тип II, ГОСТ 18313-73							1	
Столы для аквариума	"	1		1	1	1		
Столы ученические 2-местные для мастерских трудового обучения I-IV классов в комплекте со сту- льями	компл.						20/15	

СОСТАВ НАБОРОВ МЕБЕЛИ ДЛЯ ОБЩЕОБРАЗОВАТЕЛЬНЫХ ШКОЛ

ПОМЕЩЕНИЯ ДЛЯ МЛАДШИХ КЛАССОВ

Наименование изделий	Ед. изм.	Классные I классов	Спальни-игровые I классов	Классные II классов	Классные III классов	Классные IV-V классов	Мастерских для трудового обучения и общ. полезн. труда I-IV классов	Универсальные для продленного дня
1	2	3	4	5	6	7	8	9
Парты школьные 2-местные, ГОСТ 5994-79,	шт.	15		20/15	20/15	20/15		
в том числе: группы "А"	"	12		14/10	16/12	-		
группы "Б"	"	3		6/5	4/3	16/12		
группы "В"	"			-	-	4/3		
Вариант								
Столы ученические 2-местные в комплекте со стульями, ГОСТ 11015-77, ГОСТ 11016-77,	компл.	15		20/15	20/15	20/15		10
в том числе: группы "А"		12		14/10	16/12	-		1
группы "Б"		3		6/5	4/3	16/12		8
группы "В"		-		-	-	4/3		1

----- 1 ----- 2 ----- 3 ----- 4 ----- 5 ----- 6 ----- 7 ----- 8 ----- 9 -----

Вариант

Набор мебели для спальни-игровой, ТО 13 БССР
12-806-82 компл. I

Вариант

Наборы мебели универсального помещения для групп продленного дня, ТО 13 БССР 12-806-82 " I

- Примечание: 1. Количество парт и столов ученических в комплекте со стульями указано из расчета наполняемости в I классе 30 учащихся. Для II-IV классов - при наполняемости 40 учащихся (в числителе) и 30 учащихся (в знаменателе).
2. Набор мебели для спальни-игровой - на 24,3С мест.
3. Набор мебели универсального использования для групп продленного дня включает кровати для сна 6 детей.
4. Количество кроватей детских и шкафов для одежды детей в спальнях-игровых I-х классов указано из расчета наполняемости классов 30 учащихся.

I	2	3	4	5	6	7	8	9
Стулья ученические ГОСТ 11016-77, группы "Г"(для учителя)	шт.	I		I	I	I	I	I
Доски классные обыкновенные, тип ДО, ГОСТ 20064-74	"	I		I	I	I	I	I
Шкафы для учебных пособий, тип П, ГОСТ 18666-73, в том числе:								
- секции нижние	"	4	2	4	4	4	4	4
- секции верхние	"	4	2	4	4	4	4	4
Скамьи школьные 2-местные, ГОСТ 16371-77	"		2					4
Кровати детские складыва- руемые, тип П, ГОСТ 19301.3-73	мест		30					
Стол ленточный секцион- ный с выкатными ящиками, ГОСТ 16371-77	шт.		5					5
Шкафы для одежды детей ГОСТ 16371-77	мест		30					

I	2	3	4	5	6	7	8	9	10	11	12
Столы ученические лабораторные, тип СУЛФ, СУЛБ, в комплекте со стульями, ГОСТ 18314-73, ГОСТ 11016-77	"								15 ^x		15 ^x
Столы ученические лабораторные, тип СУЛХ в комплекте со стульями, ГОСТ 18314-73, ГОСТ 11016-77	КОМПЛ.									15 ^x	
Столы ученические для кабинета информатики и вычислительной техники в комплекте со стульями (для 2-х учащихся), ГОСТ 18315-77, ГОСТ 11016-77	"							15 ^x			
Столы учителя для кабинета информатики и вычислительной техники, тип П, ГОСТ 18313-73	шт.							I			1 8 1
Столы учителя с емкостями для ТСО, тип П, ГОСТ 18313-73	"	I		I	I		I				I
Столы учителя, тип I, ГОСТ 18313-73	"								I		
Столы демонстрационные малые, тип П, ГОСТ 18607-73	"					I					I
Столы демонстрационные для кабинетов физики, тип I, ГОСТ 18607-73	"								I		
Столы демонстрационные для кабинетов химии, тип I, ГОСТ 18607-73	"									I	
Столы ученические, ГОСТ 11016-77 группы "Г"	"	I		I	I		I	I	I	I	I

ПОМЕЩЕНИЯ ДЛЯ СТАРШИХ КЛАССОВ (У-ХІ)

Наименование изделий	Ед. изм.	Учебные кабинеты										
		Родного языка и литературы	Иностранного языка	Истории, обществоведения, основ права	Географии	Математики	Черчения и изобрет. Искус.	Информатики и вычислительной техники	Физики и астрономии	Химии	Биологии	
I	2	3	4	5	6	7	8	9	10	11	12	
Доски классные, обыкновенные тип ДО, ГОСТ 20064-74	шт.			I								
Доски классные, створчатые, тип ДС, ГОСТ 20064-74	"	I	I			I						
Доски классные, раздвижные, тип ДР, ГОСТ 20064-74	"					I		I		I	I	I
Столы ученические 2-местные в комплекте со стульями, ГОСТ 11015-77, ГОСТ 11016-77	компл.	15 ^X	10	15 ^X	15 ^X	15 ^X	15 ^X					
Вариант Столы ученические 1-местные для языковых лабораторий в комплекте со стульями, ГОСТ 19550-74, ГОСТ 11016-77	"		20									
Столы ученические 1-местные для черчения и рисования в комплекте со стульями, ГОСТ 19549-74, ГОСТ 11016-77	"							30 ^X				
Вариант Столы ученические 2-местные для черчения и рисования в комплекте со стульями, ГОСТ 19549-74, ГОСТ 11016-77	"							15 ^X				

ЛАБОРАНТСКИЕ КАБИНЕТОВ

Наименование изделий	Ед. изм.	Родного языка и литературы	Географии	Математики	Физики и астрономии	Химии	Биологии
1	2	3	4	5	6	7	8
Столы для ремонта и монтажа средств обучения	шт.		I	I	I	I	
Столы препараторские с полкой	"				I	I	I
Столы учителя, тип I, ГОСТ 18313-73	"	I	I	I	I	I	I
Столы-тележки для учебных пособий	"				I	I	I
Стулья ученические, ГОСТ 11016-77, группы "Г"	"	I	2	2	2	2	2
Шкафы вытяжные лабораторные стационарные, тип ЛС. ГОСТ 22360-77	"					I	
Шкафы для учебных пособий, тип П. ГОСТ 18666-73, в т.ч.:							
- секции нижние	"	2	4	2	6	6	6
- секции верхние	"	2	4	2	6	6	6
- хранилища для карт	"		I				
- секции антресольные			6			6	6

	I	2	3	4	5	6	7	8	9	10	11	12
Шкафы вытяжные демонстрацион- ные ДС, ГОСТ 22360-77		шт.									I	
Шкафы для учебных пособий, тип П, ГОСТ 18666-73 в т.ч.:												
- секции нижние		"	2	4	4		4	4	4	6	6	4
- секции верхние		"	2	4	4		4	4	4	6	6	4
- секции антресольные		"										
- хранилища для карт		"			I							
- секции для пособий по анатомии		"										I

- Примечание: х) 1. Количество ученических столов со стульями указано из расчета наполняемости классов 30 учащихся. При большей или меньшей наполняемости количество ученических столов со стульями соответственно изменяется.
2. Ориентировочное распределение столов и стульев ученических, столов лабораторных и столов для кабинета черчения в комплекте со стульями дано в табл. 4, 5.

Заказ 145

Бесплатно

Тираж 525 экз.

Ротапринтный участок Ученого методического совета при МП СССР