

# **ВРЕМЕННЫЕ УКАЗАНИЯ**

**ПО ПРОЕКТИРОВАНИЮ РЕЛЬ-  
СОВЫХ УЗКОКОЛЕЙНЫХ ПУ-  
ТЕЙ КОЛЕИ 900<sub>ММ</sub> И 600<sub>ММ</sub>  
НА ПРОМПЛОЩАДКАХ УГО-  
ЛЬНЫХ ПРЕДПРИЯТИЙ**

**ХАРЬКОВ 1960**

Министерство угольной промышленности СССР  
СОБЭЗНАХОПРОЕКТ  
Государственный  
ордена Трудового Красного Знамени проектный институт  
ЮЗГИПРОСАХТ

Утверждаю:

Главный инженер  З.А.Максимович

**ВРЕМЕННЫЕ УКАЗАНИЯ**

по проектированию рельсовых узкоколейных путей  
колеи 900 мм и 600 мм на премплощадках угольных  
предприятий

введены с 15 декабря 1980 года

Начальник отдела  
генпланов и транспорта

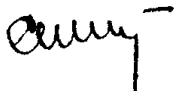

В.Ф.Семакина

Харьков 1980

## I

## ОГЛАВЛЕНИЕ

Раздела	Наименование	№ страниц
I	2	3
I	Общие положения	4
2	Нормы проектирования	4
3	Приложения	13
	Приложение 3.1 Типовое решение. Укладка рельсовых узкоколейных путей на площадках с асфальтированным покрытием	14
	Приложение 3.2. Типовое решение. Укладка рельсовых узкоколейных путей на площадках без асфальтобетонного покрытия	15
	Приложение 3.3. Типовое решение. Укладка рельсовых узкоколейных путей с открытым бал- ластным слоем	16
	Приложение 3.4. Типовое решение. Укладка рельсовых узко- колейных путей в полах зданий на грунте	17
	Приложение 3.5. Типовое решение. Укладка рельсовых узкоколейных путей в полах зданий на перекрытиях	18
	Приложение 3.6. Количество укладочных материалов на 1 км пути	19
	Приложение 3.7 Рельсы	21
	Приложение 3.8. Рельсовые скрепления	22
	Приложение 3.9 Шпалы деревянные	24
	Приложение 3.10. Шпалы железобетонные	25

вн

I	2	3
	Приложение 3.11. Характеристика стрелочных переводов и съездов для колеи 900 мм и 600 мм	30
	Приложение 3.12. Характеристика подвижного состава рельсовых узкоколейных путей	33

Временные указания, разработанные для внутреннего пользования, являются обобщением имеющегося опыта проектирования рельсовых узкоколейных путей.

Настоящими временными указаниями систематизированы сведения, содержащиеся в различных действующих нормативных документах, "Правилах безопасности в угольных и сланцевых шахтах", "Основных направлениях и нормах технологического проектирования угольных шахт, разрезов и обогатительных фабрик", "Правилах технической эксплуатации угольных и сланцевых шахт" и др.

В разработке временных указаний принимали участие:  
т.Семикин В.Ф. - нач. ОГТ, т.Мотышко А.Д. - зам.нач.ОГТ;  
т.Чумаченко П.И. - рук. группы; т.Резуненко А.П.-ст.инженер.

## 1. ОБЩИЕ ПОЛОЖЕНИЯ

1.1. Настоящие временные указания должны соблюдаться при проектировании рельсовых узкоколейных путей колеи 900 и 600 мм на поверхности новых и реконструируемых действующих угольных шахт при вскрытии и подготовке новых горизонтов, на площадках обогатительных фабрик, а также при проектировании отдельных объектов угольных предприятий.

1.2. Настоящие временные указания распространяются на проектирование постоянных и временных рельсовых узкоколейных путей, укладываемых на балласте или на строительном сооружении.

1.3. Ширина колеи рельсовых узкоколейных путей на поверхности шахты должна соответствовать принятой в горных выработках. Ширина рельсовой колеи на новых и реконструируемых шахтах должна быть 900 мм; на действующих допускается - 600 мм.

1.4. Проектирование рельсовых узкоколейных путей должно производиться с соблюдением требований "Правил безопасности в угольных и сланцевых шахтах" в соответствии с "Основными направлениями и нормами технологического проектирования угольных шахт, разрезов и обогатительных фабрик", а также "Правилами технической эксплуатации угольных и сланцевых шахт".

1.5. Настоящие временные указания не распространяются на проектирование рельсовых узкоколейных путей колеи 750 мм, монорельсовых путей, путей специального назначения /под передвижные конвейеры, перестановочные платформы и т.д./, а также путей комплекса обмена вагонеток.

## 2. НОРМЫ ПРОЕКТИРОВАНИЯ

2.1. Схема путевого развития рельсовых узкоколейных путей должна предусматривать движение грузов по кратчайшему пути, возможность связи с другими видами транспорта, полностью обеспечивая технологический процесс, а именно, транспортировку грузов и оборудования со складов, из мастерских к вспомогательному стволу и кроме того, транспортировку угля и породы к технологическому комплексу или погрузочному пункту, а также другие перевозки аналогичного характера.

2.2. Путьевое развитие рельсовых узкоколейных путей на промышленных площадках должно проектироваться в увязке с генеральным планом угольного предприятия с учетом вертикальной планировки площадки и в соответствии со схемой грузопотоков.

2.3. Путьевое развитие должно иметь минимальную длину с учетом требований промышленной эстетики, при этом, как правило, не допускается пересечение рельсовыми узкоколейными путями основных автопроездов на площадке и тротуаров.

2.4. В случае пересечения рельсовых узкоколейных путей с второстепенными автомобильными проездами, а также, как исключение, в особо трудных условиях, с главными, и тротуарами, место пересечения должно быть оборудовано указателями и, при этом, обеспечена видимость переезда как для машиниста локомотива, так и для водителя автотранспорта на расстоянии не менее 20м, для пешеходов - 10м.

2.5. Рельсовые узкоколейные пути разделяются на:

- главные
- отстоя подвижного состава
- ремонта подвижного состава
- обгонные
- соединительные
- погрузочно-выгрузочные

2.6. Минимальные расстояния между осями смежных путей на прямых участках должны соответствовать указанным в табл. 2.6.-I.

Таблица 2.6-I

№ пп	Наименование путей	Минимальное расстояние в мм			
		для колеи 900 мм		для колеи 600 мм	
		в нормальных условиях	в стесненных условиях	в нормальных условиях	в стесненных условиях
1	Главные соединительные, обгонные	1850	1600	1550	1250
2	Пути отстоя и ремонта подвижного состава, погрузочно-выгрузочные	2100	1850	1800	1550

**Примечания:** 1. При расположении в междупутье сооружений и устройств расстояние между осями смежных путей следует назначать с учетом требований п. 2.7.

2. На кривых участках пути расстояние между осями путей, указанные в таблице необходимо устанавливать в соответствии с пунктом 2.10 настоящего указаний.

2.7. Наименьшее расстояние (В) от оси пути до выступающих частей зданий и сооружений должно приниматься в соответствии с табл. 2.7-1.

Таблица 2.7-1

при длине выступающей части	для колеи 900мм.	для колеи 600мм
до 1000мм	1375	1225
Более 1000мм	1675	1525

Расстояние по высоте от головки рельса до низа конструкций зданий и сооружений должно быть не менее 2500 мм.

2.8. Расстояние от оси рельсового узкоколейного пути до края проезжей части автодороги на промплощадках должно быть не менее 3,0м до оси ж.д. пути нормальной колеи 4,0 м.

2.9. При расположении на кривых, минимальные радиусы главных и соединительных путей должно быть: для колеи 900мм - 20м, для колеи 600 мм - 12м. Для остальных путей минимальные радиусы закруглений должны назначаться в зависимости от наибольшей жесткой базы обращающегося подвижного состава, скорости движения и приниматься в соответствии с таблицей 2.9-1.

Таблица 2.9-1

№ п.п.	Жесткая база /мм/	Наименьший радиус кривой /м/	
		При скорости движения до 1,5 м/сек	При скорости движения более 1,5м/сек, а также при угле поворота более 90°
1	2	3	4
1	550	4,0	5,5
2	650	5,0	6,5
3	800	6,0	8,0
4	900	6,5	9,0
5	950	7,0	10,0
6	1100	8,0	11,0
7	1200	8,5	12,0
8	1250	9,0	12,5
9	1300	9,0	13,0



I	2	3	4
10	1500	11,5	15,0
11	1650	12,0	16,5
12	1700	12,0	17,0
13	1800	13,0	18,0

Примечание: В особо трудных условиях допускаются закругления радиусами не менее 4-х кратной наибольшей жесткой базы. Скорость движения при этом не должна превышать 1,5 м/сек.

2.10. На криволинейных участках пути расстояния между осями смежных путей, а также от оси пути до выступающих частей зданий и сооружений должны быть увеличены в обе стороны на величину выступающих частей подвижного состава при повороте на кривой в соответствии с таблице 2.10-1.

2.11. Для рельсовых узкоколейных путей колеи 900 и 600мм длину элементов продольного профиля необходимо принимать как правило кратной длине рельсового звена но не менее 20м; в трудных условиях - не менее 10 м.

2.12. Все рельсовые узкоколейные пути, кроме соединительных, должны располагаться на горизонтальной площадке, а при соответствующем обосновании - на уклонах не круче 1,5%. В трудных условиях допускается увеличение уклона до 2,5%. Соединительные пути необходимо проектировать с уклонами, соответствующими весу состава обращающегося по этим путям, но не более 20%.

2.13. Вытяжные пути следует располагать как правило на спуске не круче 2,5% . в сторону обслуживаемых ими путей или на горизонтальной площадке. В трудных условиях допускается располагать вытяжные пути на подъеме не круче 2% в сторону обслуживаемых путей.

2.14. Алгебраическая разность сопрягаемых уклонов не должна превышать 20%. при этом, смягчение переломов профиля вертикальными кривыми не предусматривается.

Таблица 2.10-1

№ п/п	Жесткая база /мм/ подвижного состава	Длина подвижного состава /мм/	Увеличение расстояния /мм/ при R кривой (м)							
			до 8,5 м		9 + 13,0		14 + 30		31 - 50	
			внешн. сторона	внутрен. сторона	внешн. сторона	внутрен. сторона	внешн. сторона	внутрен. сторона	внешн. сторона	внутрен. сторона
1	500-650	1300-2400	100	20	70	60	40	20	20	20
2	800	2700-2880	160	20	110	90	70	20	30	20
3	900-950	2950-3500	250	20	160	20	100	20	50	20
4	1000-1100	2950-3600	-	-	160	20	110	20	50	20
5	1200	3390-4550	-	-	250	20	180	20	80	20
6	1200	5200	-	-	320	20	230	20	110	20
7	1250	3950	-	-	180	20	130	20	60	20
8	1500	4500-4900	-	-	280	30	200	20	90	20
9	1650-1700	4500-5865	-	-	-	-	260	30	130	20

2.15. Смежные кривые, направленные в одну сторону, должны сопрягаться с прямой вставкой длиной, как правило, равной длине рельсового звена, но не менее жесткой базы подвижного состава; в трудных условиях допускается сопряжение кривых без прямой вставки. Сопряжение смежных кривых направленных в разные стороны без прямой вставки не допускается.

2.16. Земляное полотно вне зданий, как правило, следует проектировать с учетом укладки путей с заглубленным балластным слоем и обеспечения требований благоустройства и застройки промплощадки.

В случае необходимости устройства рельсовых узкоколейных путей с открытым балластным слоем их укладка производится на спланированную территорию с обеспечением отвода атмосферных вод из-под балластной призмы.

2.16.1. Размеры и очертания земляного полотна необходимо принимать в соответствии с типовыми поперечными профилями:

#### ТИП I

#### ПРИ УКЛАДКЕ РЕЛЬСОВЫХ УЗКОКОЛЕЙНЫХ ПУТЕЙ НА ПЛОЩАДКАХ С АСФАЛЬТОБЕТОННЫМ ПОКРЫТИЕМ

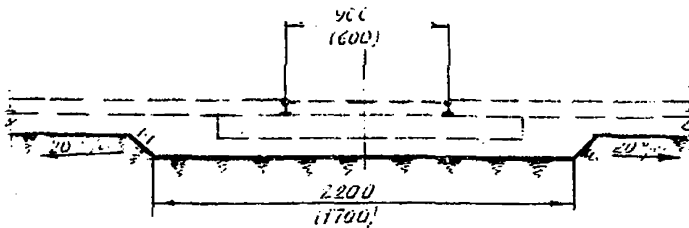

## ТИП II

ПРИ УКЛАДКЕ РЕЛЬСОВЫХ УЗКОКОЛЕЙНЫХ ПУТЕЙ НА ПЛОЩАДКАХ  
БЕЗ АСФАЛЬТОБЕТОННОГО ПОКРЫТИЯ

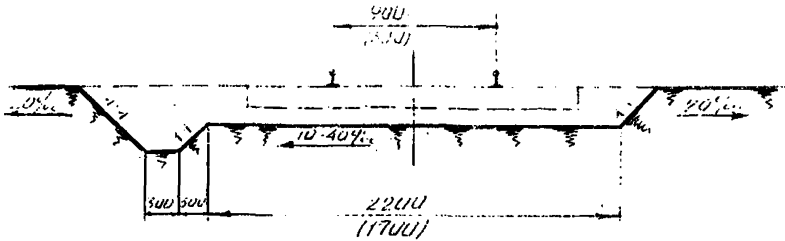

## ТИП III

ПРИ УКЛАДКЕ РЕЛЬСОВЫХ УЗКОКОЛЕЙНЫХ ПУТЕЙ С ОТКРЫТЫМ  
БАЛЛАСТНЫМ СЛОЕМ

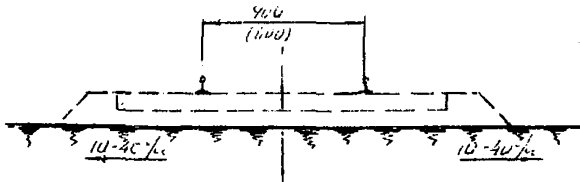

2.17. Земляное полотно рельсовых узкоколейных путей на промплощадках угольных предприятий следует проектировать с учетом возможного его переувлажнения и при необходимости предусматривать меры по его защите.

2.18. При проектировании земляного полотна рельсовых узкоколейных путей с заглубленным балластным слоем в просадочных грунтах вдоль зданий и сооружений необходимо предусматривать изоляцию корыта и надежный отвод воды из него для предотвращения инфильтрации воды из корыта к фундаментам зданий и сооружений.

2.19. Размещение подстилающего слоя при укладке узкоколейных путей в зданиях необходимо предусматривать в соответствии с типовыми поперечными профилями.

ТИП IV  
ПРИ УКЛАДКЕ РЕЛЬСОВЫХ УЗКОКОЛЕЙНЫХ ПУТЕЙ В ПОЛАХ  
НА ГРУНТЕ

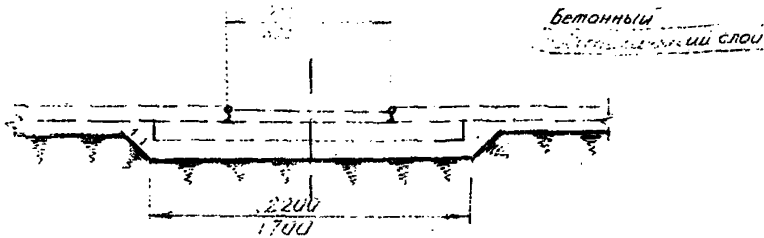

ТИП V  
ПРИ УКЛАДКЕ РЕЛЬСОВЫХ УЗКОКОЛЕЙНЫХ ПУТЕЙ В ПОЛАХ  
НА ПЕРЕКРЫТИИ

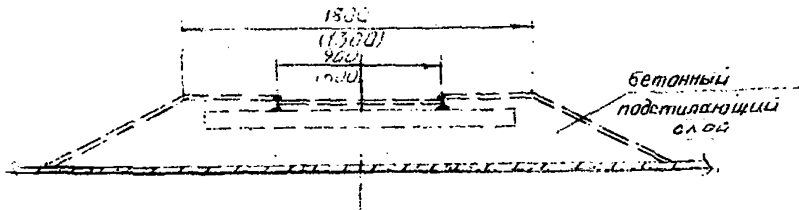

2.20. Мощность верхнего строения пути должна устанавливаться в соответствии с табл.2.20-I.

Таблица 2.20-I

№ сп	Емкость вагонеток /м <sup>3</sup> /	Тип рельсов	Число шпал на I км	Толщина балластного слоя под шпалой/см/	Примечание
	до 2-х	P-18 P-24	1500	10	
	Более 2-х	P-33	1520	15	

Примечание: При увлажнении грунта корыта земляного подотна коэффициент фильтрации которого меньше 0,5 м/сут. толщина балластного слоя под шпалой должна быть увеличена на 5 см.

2.21. В качестве балласта необходимо применять материалы, удовлетворяющие техническим условиям на балласт: щебень горных пород, металлургические шлаки, сортированный и карьерный гравий, ракушечник, крупно- и среднезернистый песок и др.

2.22. Для укладки узкоколейных путей необходимо применять как деревянные, так и железобетонные шпалы.

Деревянные шпалы должны быть пропитаны антисептиками. При ограниченном сроке эксплуатации допускается применение неантисептированных шпал.

Расстояние между осями шпал не должно превышать 0,7 м.

2.23. Стрелочные переводы должны соответствовать ГОСТу и типу укладываемых рельсов.

2.24. Конструкцию верхнего строения следует принимать в соответствии с типовыми решениями, приведенными в приложениях 3.1; 3.2; 3.3; 3.4 и 3.5.

3. ПРИЛОЖЕНИЯ





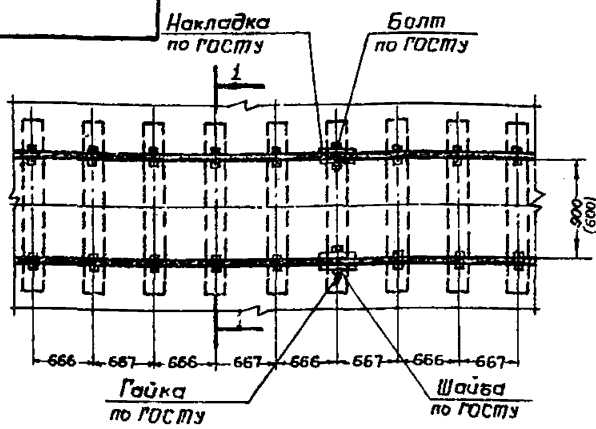

1-1  
М-1:25

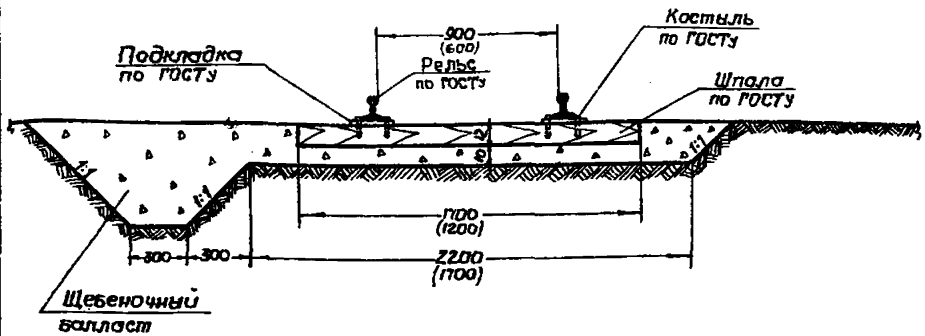

Цикл № подл. / Подп. и дата / Нач. отд. / Проверил / Проектир. / Взам. инв. № / Цикл № докум. / Подпись и дата

Типовое решение

Изм.	Лист	№ документа	подпись	дата

Укладка рельсовых эвкоалейных путей на площадках без асфальтобетонного покрытия.

Лист	Масса	Масштаб
		1:50
Лист	Листов	
МЗП СССР союзная организация ЖБИПРОСАХИП		А Г М

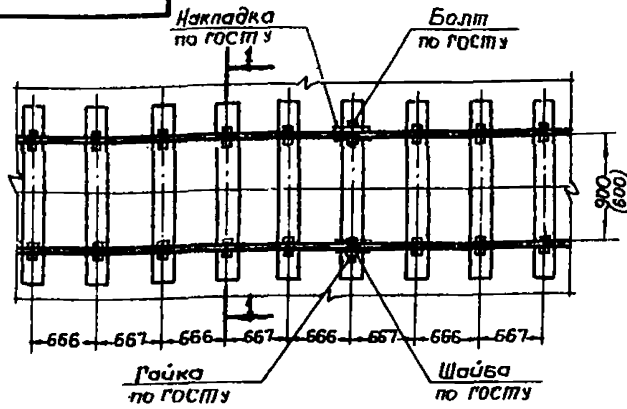

1-1

M 1:25

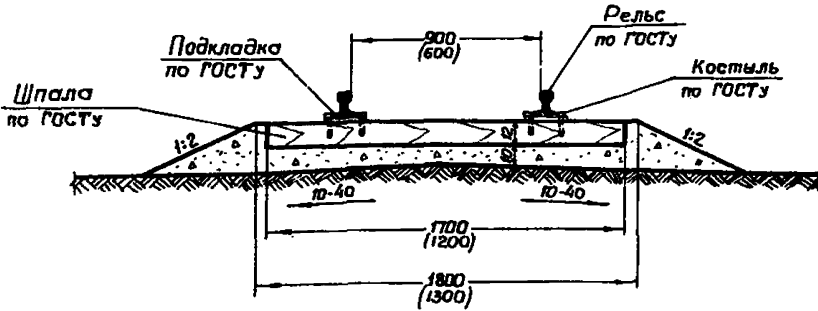

Имя, № подл. Подп. и дата

Взам. инв. №

Имя, № дьяк. Подпись и дата

Имя	№ документа	Подпись	Дата
Проектир. Резуленко			09.01.88
Проверил Харченко			
Руководил Чумаченко			
Нач. отд. Семикин			

Типовое решение

Укладка рельсовых узкоколейных путей с открытым балластным слоем.

Лит.	Масса	Масштаб
		1:50
Лист	Листов	
		Q Г III



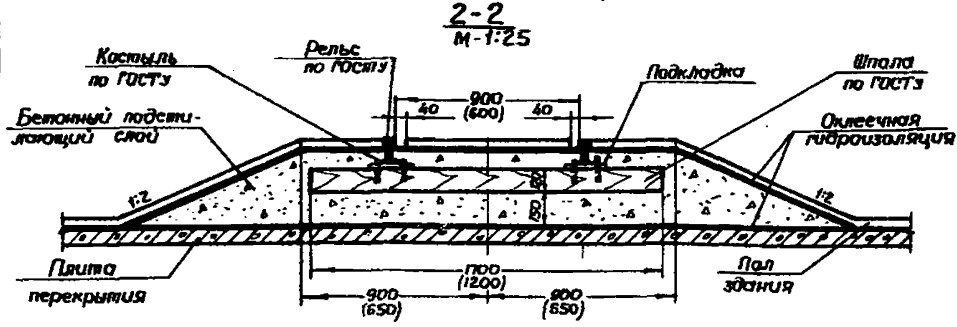
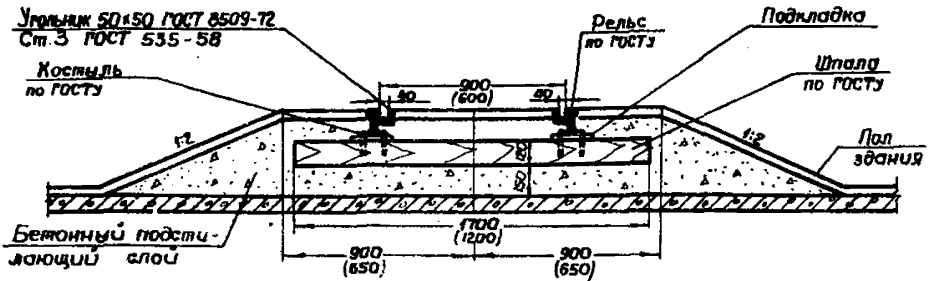
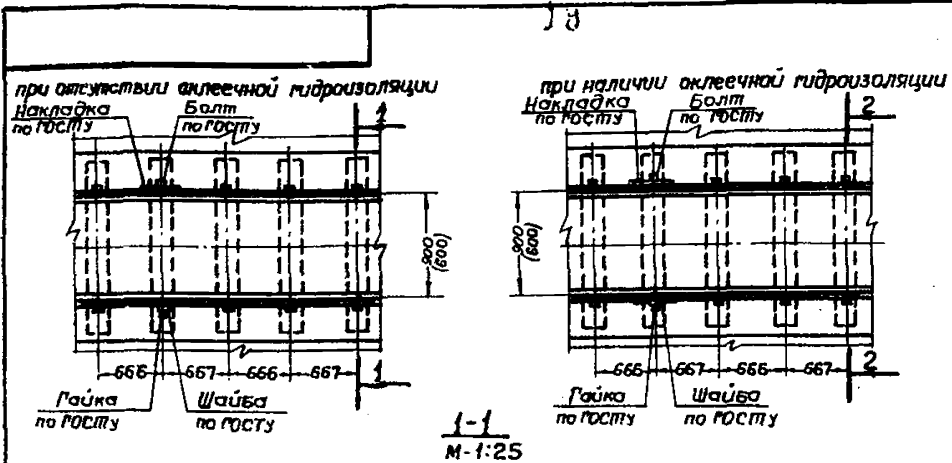

Шк. № техн. Подпись и дата  
Шк. № отв. Шк. № отв. Подпись и дата  
Шк. № отв. Шк. № отв. Подпись и дата

Типовое решение

Укладка рельсовых узкоколейных путей в полах зданий на перекрытии.

Лист	Масса	Масштаб
Лист	Листов	1:50
МНИ СССР союзавтотранс ЖИПРОСАХИТ		О Г М

## Приложение 3.6

Количество укладочных материалов  
на I км. пути

№ пп	Наименование материала	Количе- ство штук	Масса едини- цы в кг	масса в тоннах на I км		
				P-18	P-24	P-33
1	2	3	4	5	6	7
1	Рельсы при длине звена:					
	- 3м	250		36,12	51,20	-
	- 12,5м	160		-	-	66,96
2	Накладки 4-х дырные угловые при длине звена пути					
	- 3м	500	3,06	1,53	-	-
	- 3м	500	4,22	-	2,11	-
3	Подкладки клинчатые при числе шпал на Iкм пути:					
	- 1500 шт	3000	2,03	6,09	6,09	-
4	Подкладки одноборчатые при числе шпал на Iкм пути:					
	- 1520 шт	3040	3,02	-	-	9,18
5	Болты к угловым накладкам /8 шт на звено пути/ $L = 72\text{мм}$	1000	0,16	0,16	-	-
	$L = 88\text{мм}$	1000	0,26	-	0,261	-
6	Болты и гайки к двухголовчатым накладкам /12 шт на звено пути/ $L = 135\text{мм}$	960	0,60	-	-	0,58
7	Костыли /6 шт на I шпалу/ при 1500 шт шпал	9000	0,21	1,89	1,89	-
8	Костыли /6 шт на I шпалу/ при 1520 шт шпал	9120	0,378	-	-	3,45

1	2	3	4	5	6	7
9	шайбы пружинные при длине звена: 8м	1000	0,024	0,024	0,024	-
10	- 12,5м	960	0,064	-	-	0,061

## Рельсы

№ пп	Наименование показателей	Единицы измерения	Характеристика рельсов		
			Р-18	Р-24	Р-33
1	2	3	4	5	6
1	Масса I погонного метра рельса	кг	18,06	25,6	33,48
2	Масса рельса длиной 8м	кг	144,48	204,8	-
3	Масса рельса длиной 12,5м	кг	-	-	418,50
4	Высота рельса Н	мм	90	107	128,0
5	Ширина головки С	мм	40	51	60
6	Ширина подошвы В	мм	80	92	110
7	Толщина шейки Д	мм	10	10,5	12
8	Площадь поперечного сечения	см <sup>2</sup>	23,07	32,7	42,8
9	Момент инерции	см <sup>4</sup>			
	относит.гориз.оси		240	468	968
	относит.верт.оси		47,1	80,6	167
10	Момент сопротивления	см <sup>3</sup>			
	по нижнему волокну		56,1	87,2	155,9
	по верхнему волокну		51	87,6	146,9
11	Стандартная длина рельса	м	8	8	12,5 25,0
12	ГОСТ		6368-52	6368-52	ТУ14-2-190-75 ТУ14-2-297-78

Рельсовые крепления

## Накладки угловые ГОСТ 8141-56

Тип рельса	Масса наклад-ки в кг	Номер нак-ладки	Размеры в мм			Расстояние между осями болтовых отверстий а-в-а-в-а в мм
				Н	Т	
P-18	3,06	4	372	63,9	14,5	36-100-100-100-36
P-24	4,22	5	364	74,1	18,0	42-90-1000-90-42

## Подкладки

Тип рельса	Номер под-кладок	Масса под-кладки в кг	Размеры в мм		Толщина по оси рельса, мм	Число отверстий для костылей
			ширина	длина		
P-18	4	2,03	100	200	15,0	3
P-24	5					

Подкладки клинчатые ГОСТ 8142-56

P-18	4	2,03	100	200	15,0	3
P-24	5					

Подкладки однорреборчатые ГОСТ 7637-55

P-33		3,02	185	150	14,8	3
------	--	------	-----	-----	------	---

## Болты путевые

Тип рельса	Масса болта с гайкой, кг	Диаметр в мм	Длина в мм
------------	--------------------------	--------------	------------

ГОСТ 8144-73

P-18	0,160	16	72
P-24	0,261	18	88

ГОСТ 11530-76 и 11532-76

P-33	0,602	22	135
------	-------	----	-----



Продолжение приложения 3.8

## Костыли

Тип рельса	Масса костыля в кг	Длина в мм	Сечение в мм
------------	-----------------------	------------	--------------

ГОСТ 8143-76

Р-18, Р-24	0,210	130	14x14
	0,135	110	12x12

ГОСТ 5812-75

Р-33	0,378	165	16x16
------	-------	-----	-------

Шайбы пружинные - ГОСТ 19115-73.

Приложение 3.9

Шпалы деревянные ГОСТ 8993-75

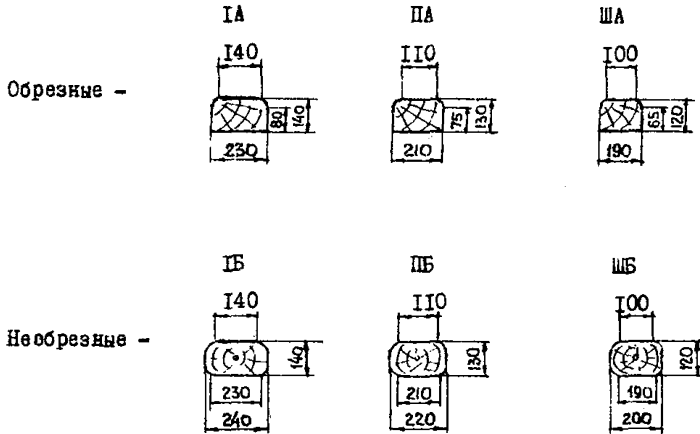

Примечание: Длина деревянных шпал при ширине колеи 900 мм - 1700мм,  
при ширине колеи 600 мм - 1200 мм.

Приложение 3.10

Общий вид рудничной струнабетонной шпалы 2шДН конструкции  
Дон УГЧ. Колея 600мм. Рельсы типа Р24

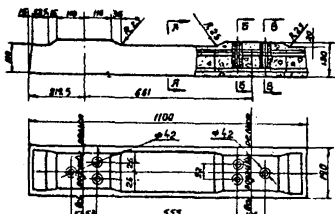

Спецификация материалов

Акт	Наименование	Мат. часть	Объем м <sup>3</sup>	Вес кг	Материал
1	Бетон	а.021	47,49	Бетон М300	
2	Пробка	б.049	0,78	Дуб бук	
3	Нерж., пробки	ж/в	1,53	Сп. А400-А1 Г. 177-97	

Проектируемое напряжение струн 120 кг/мм<sup>2</sup>  
Вес шпалы 50 кг

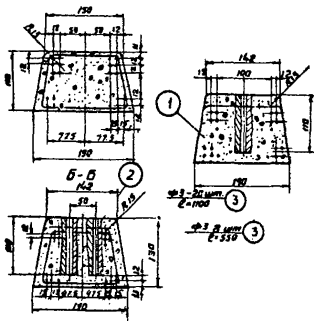

25  
25



Общий вид рудничной железобетонной шпалы ш32 конструкции ДОНУГИ  
 колея 600 мм. Рельсы типа Р24

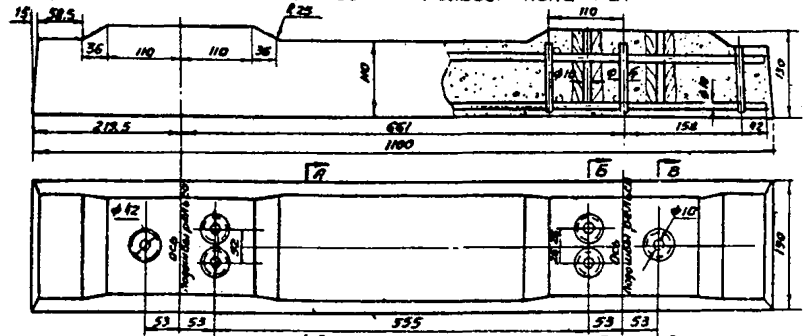

Спецификация материалов

№ п/п	Наименование	№ сорта	Объем м <sup>3</sup>	Вес кг	Материал
1	Бетон		0,82	12,04	Бетон М 500
2	Проволока	6	0,0001	0,75	ЛФВ, сухой
3	Каркас	1	4,18	23,16	С33/101/53/5
Вес шпалы 50 кг					

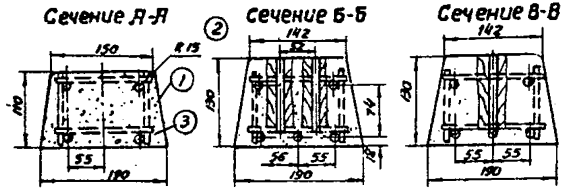

27



Общий вид рудничной струнобетонной шпалы ЗШД конструкции ЛанУГи.  
Колея 900 мм. Рельсы типа Р24

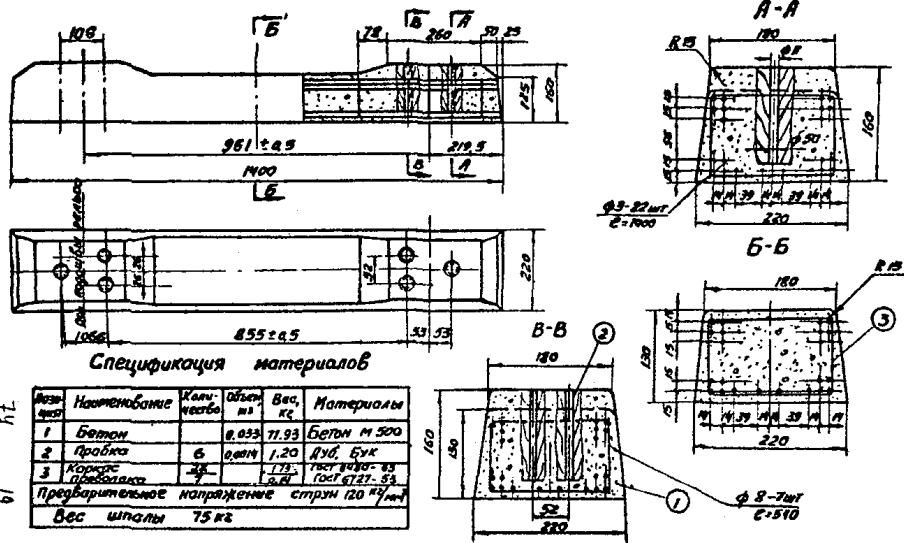

2.9

Характеристика  
стрелочных переводов и съездов  
для колеи 900 мм и 800 мм.

( Выписка из технических условий  
ТУ 12.44.897-79 "Переводы и съезды  
стрелочные узкой колеи для шахт",  
введенных впервые в действие  
с 1 января 1980 г. до 01.01.1982 г.)



Перевод односторонний правый

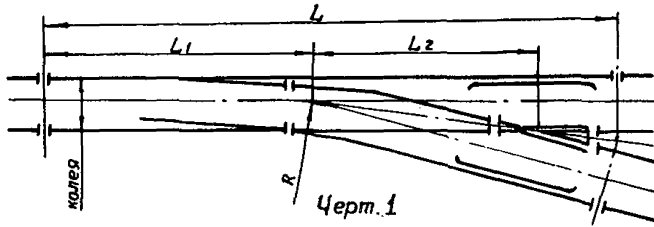

Перевод симметричный

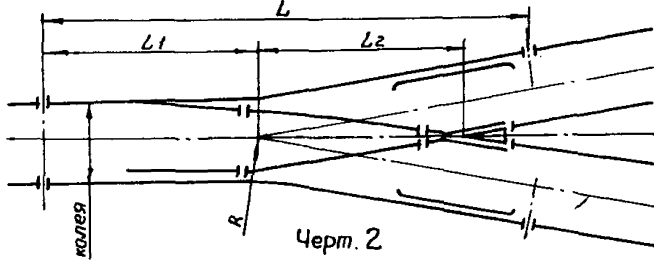

Съезд правый

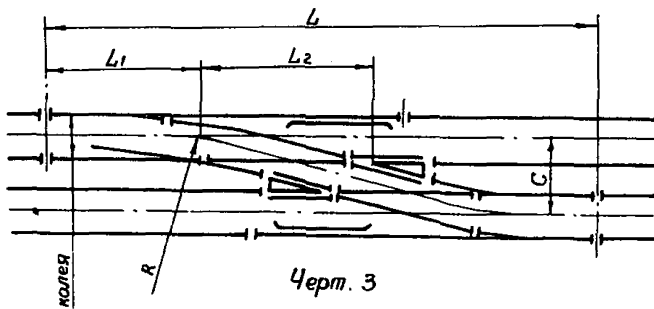

Примечание. Левые переводы и съезды представляют собой зеркальное изображение правых.

Шифр № подл/л	Подп. и дата	Взам. инв. №	Име. № докв.	Подпись и дата

Шифр	Листа	№ докв.	Подпись	Дата

ТУ 12.44. 897 - 79

Лист
5

Обозначение	Код ОКП	Коля, мм	Марка крестови- ны	Радиус перевод- ной кривой, мм	Размеры, мм				Масса, кг не более	
					L	L <sub>1</sub>	L <sub>2</sub>	C		
Переводы односторонние										
П0618-1/4-12	3I 4425 IIII	600	I/4	I2	6310	3I09	2400	-	640	
П0618-1/3-8	3I 4425 III2	600	I/3	8	3675	II65	1800	-	448	
П0618-1/2-4	3I 4425 III3	600	I/2	4	2960	II44	1200	-	378	
П0624-1/4-12	3I 4425 I2II	600	I/4	I2	6560	3262	2400	-	842	
П0424-1/2-4	3I 4425 I2I3	600	I/2	4	3060	II97	1200	-	495,5	
П0924-1/5-20	3I 4425 I2I7	900	I/5	20	9560	3995	4500	-	1157	
П0924-1/4-12	3I 4425 I2I8	900	I/4	I2	8005	34I6	3600	-	980	
П0924-1/3-9	3I 4425 I23I	900	I/3	9	7180	3659	2700	-	892	
П0924-1/2-6	3I 4425 I232	900	I/2	6	4070	I525	1800	-	599,5	
Переводы симметричные										
ПС618-1/3-12	3I 4425 II2I	600	I/3	I2	4220	I793	1800	-	476	
ПС624-1/3-12	3I 4425 I22I	600	I/3	I2	4350	1854	1800	-	626,5	
ПС924-1/3-12	3I 4425 I226	900	I/3	I2	5380	1987	2700	-	743	
ПС924-1/3-20	3I 4425 I225	900	I/3	I2	5710	2304	2700	-	774	
Съезды										
С618-1/4-12I3	3I 4425 2I0I	600	I/4	I2	II337	3I09	2400	I300	II90	
С624-1/4-12I3	3I 4425 220I	600	I/4	I2	II643	3262	2400	I300	I330	
С924-1/4-12I6	3I 4425 2205	900	I/4	I2	I3I32	34I6	3600	I600	I79I,4	

- 32 -

Приложение 3.12

ХАРАКТЕРИСТИКА ПОДВИЖНОГО СОСТАВА  
РЕЛЬСОВЫХ УЗКОКОЛЕЙНЫХ ПУТЕЙ

Тип ЭКР-600	Наименование оборудования Электровоз рудничный		№ IY-OI.I-OI																						
Завод-изготовитель / институт-разработчик /	Кыштымский машиностроительный завод им. М. И. Калинина		Arch. № X-993-3875																						
Состояние освоения	Изготавливается с 1957г.																								
<b>Назначение</b> Предназначен для передвижения вагонеток в шахтах, неопасных по взрыву газа и пыли.																									
<b>Техническая характеристика</b> <table data-bbox="113 764 725 1099"> <tr> <td>Колея, мм</td> <td>600</td> </tr> <tr> <td>Сцепной вес, кгс</td> <td>3000</td> </tr> <tr> <td>Тяговое усилие, кгс</td> <td>550</td> </tr> <tr> <td>Скорость часового режима, км/ч</td> <td>8,3</td> </tr> <tr> <td>Клиренс, мм</td> <td>35<sup>ист.2</sup></td> </tr> <tr> <td>Минимальный радиус кривизны путей, м</td> <td>7</td> </tr> <tr> <td>Жесткая база, мм</td> <td>810<sup>ист.2</sup></td> </tr> <tr> <td>Электродвигатель, тип</td> <td>ДК-800БМ</td> </tr> <tr> <td>    мощность, кВт</td> <td>12,2</td> </tr> <tr> <td>    число оборотов, об/мин</td> <td>470</td> </tr> <tr> <td>    напряжение, в</td> <td>250</td> </tr> </table>				Колея, мм	600	Сцепной вес, кгс	3000	Тяговое усилие, кгс	550	Скорость часового режима, км/ч	8,3	Клиренс, мм	35 <sup>ист.2</sup>	Минимальный радиус кривизны путей, м	7	Жесткая база, мм	810 <sup>ист.2</sup>	Электродвигатель, тип	ДК-800БМ	мощность, кВт	12,2	число оборотов, об/мин	470	напряжение, в	250
Колея, мм	600																								
Сцепной вес, кгс	3000																								
Тяговое усилие, кгс	550																								
Скорость часового режима, км/ч	8,3																								
Клиренс, мм	35 <sup>ист.2</sup>																								
Минимальный радиус кривизны путей, м	7																								
Жесткая база, мм	810 <sup>ист.2</sup>																								
Электродвигатель, тип	ДК-800БМ																								
мощность, кВт	12,2																								
число оборотов, об/мин	470																								
напряжение, в	250																								

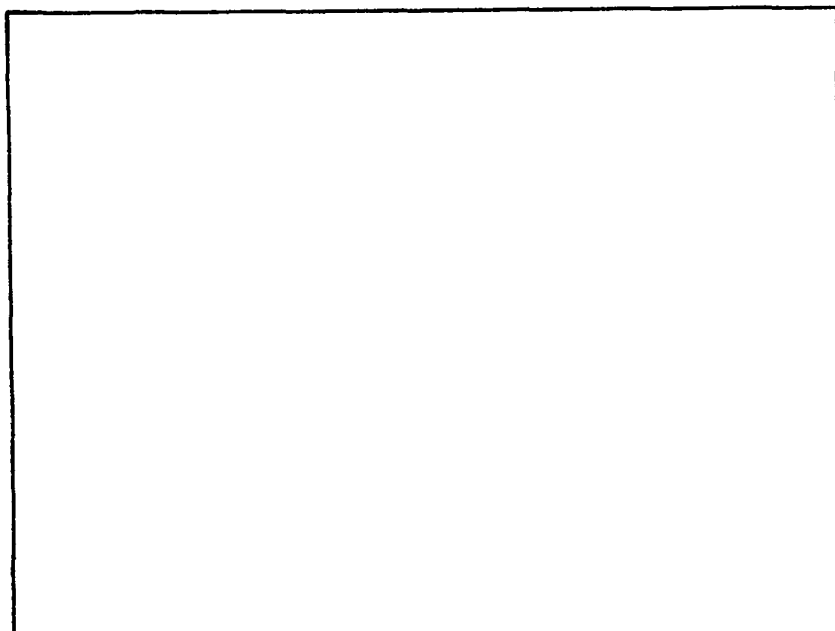

Размеры мм.	2590 X 960 X 1400 <sup>ист.2</sup>	Вес, кг.		Цена, руб.	
				2190	
Наименование источников	Автор	Дата вып.	Вх.№ ПК и дата поступл.	№ хранения	
1. Номенклатура на 1980г.	Кыштым. завод	1973	15.02.80	X-993-3875	
2. Номенклатурный справочник "Подземный транспорт"	НИИинформтяжмаш				НТЬ-622.6 п-442
3. Номенклатура на 1981г.	Кыштым. завод			19 01 81	X-993-3875
Примечание					

Тип 4КР	Наименование оборудования		№ 1У-01.1-02																												
	Электровоз контактный вудничный																														
Завод-изготовитель / институт- разработчик /	Киселевский завод горного машиностроения "Гормаш"																														
	Арх. №	Х-993-3922																													
Состояние освоения	Изготавливается серийно с 1966г.																														
<p><b>Назначение</b>          Предназначен для откатки вагонеток из забоев подготовительных выработок в шахтах и вудниках, опасных по газу и пыли.</p>																															
<p><b>Техническая характеристика</b></p> <table> <tr> <td>Колея, мм</td> <td>600; 750; 900</td> </tr> <tr> <td>Сцепной вес, кгс</td> <td>4000; 4100; 4250</td> </tr> <tr> <td>Тяговое усилие, кгс</td> <td>900</td> </tr> <tr> <td>Скорость часового езжима, км/ч</td> <td>5,0</td> </tr> <tr> <td>Клиренс, мм</td> <td>100</td> </tr> <tr> <td>Жесткая база, мм</td> <td>900<sup>ист.2</sup></td> </tr> <tr> <td>Диаметр колеса по кругу катания, мм</td> <td>540</td> </tr> <tr> <td>Часовая мощность электродвигателя, квт</td> <td>10,2</td> </tr> <tr> <td>Количество электродвигателей</td> <td>2</td> </tr> <tr> <td>Напряжение на токоприемнике, в</td> <td>250</td> </tr> <tr> <td colspan="2">Основные размеры, мм:<sup>ист.2</sup></td> </tr> <tr> <td>    Длина по буферам</td> <td>3120</td> </tr> <tr> <td>    Ширина по выступающим частям</td> <td>1300-1515</td> </tr> <tr> <td>    Высота по кабине</td> <td>1515</td> </tr> </table>				Колея, мм	600; 750; 900	Сцепной вес, кгс	4000; 4100; 4250	Тяговое усилие, кгс	900	Скорость часового езжима, км/ч	5,0	Клиренс, мм	100	Жесткая база, мм	900 <sup>ист.2</sup>	Диаметр колеса по кругу катания, мм	540	Часовая мощность электродвигателя, квт	10,2	Количество электродвигателей	2	Напряжение на токоприемнике, в	250	Основные размеры, мм: <sup>ист.2</sup>		Длина по буферам	3120	Ширина по выступающим частям	1300-1515	Высота по кабине	1515
Колея, мм	600; 750; 900																														
Сцепной вес, кгс	4000; 4100; 4250																														
Тяговое усилие, кгс	900																														
Скорость часового езжима, км/ч	5,0																														
Клиренс, мм	100																														
Жесткая база, мм	900 <sup>ист.2</sup>																														
Диаметр колеса по кругу катания, мм	540																														
Часовая мощность электродвигателя, квт	10,2																														
Количество электродвигателей	2																														
Напряжение на токоприемнике, в	250																														
Основные размеры, мм: <sup>ист.2</sup>																															
Длина по буферам	3120																														
Ширина по выступающим частям	1300-1515																														
Высота по кабине	1515																														

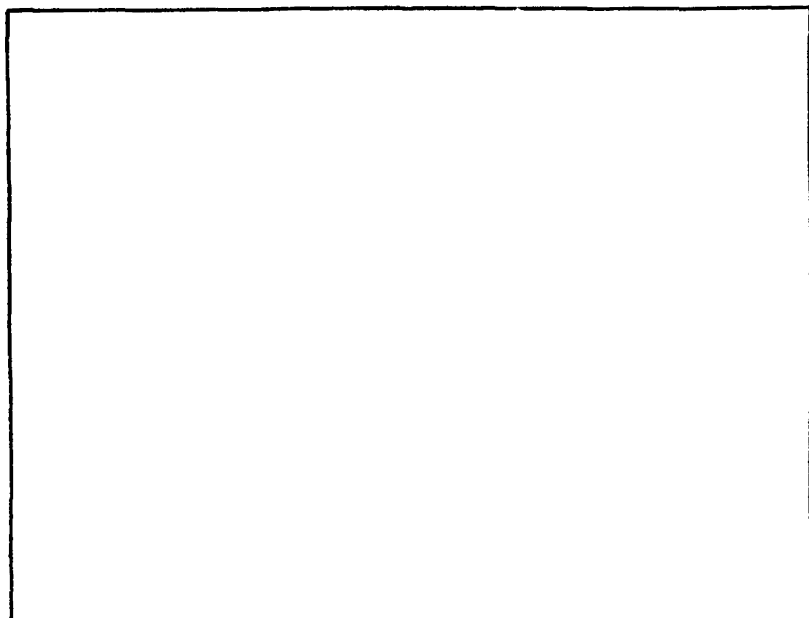

Размеры мм.	см. характ.	Вес, кг.		Цена, руб.
		см. характ		3700
Наименование источников	Автор	Дата вып.	Вх. № ПК и дата поступл.	№ хранения
1, Номенклатура на 1980г. 2, Номенкл. справочник "Горношахтное обоб.". 3. Номенклатура на 1981г.	Кисел."Гормаш" ЦНИИУголь Кисел."Гормаш"	" 1979 "	27.02.80  23.02.81	Х-993-3922 НТБ Х-993-3922
Примечание				

Тип 7КР1У	Наименование оборудования		№ IУ-01. I-03
	Электровоз контактный рудничный		
Завод-изготовитель / институт- разработчик /	Александровский машиностроительный завод им. К. Е. Ворошилова		Арх. № X-993-3942
Состояние освоения	Изготавливается серийно с 1964г.		
<p><b>Назначение</b></p> <p>Предназначен для откатки вагонеток по подземным горизонтальным выработкам (уклон вельсового пути до 7%) шахт и рудников, в которых действующими правилами безопасности разрешена откатка контактными электровозами.</p>			
<p><b>Техническая характеристика</b></p> <p>Сцепной вес, кгс 7000</p> <p>Ширина колеи, мм 600; 750; 900</p> <p>Тяговое усилие часового режима, кгс 1200</p> <p>Скорость часового режима, км/ч 10,5 (при M=25квт.) 12,2 (при M=31квт.)</p> <p>Клиренс, мм 100</p> <p>Жесткая база, мм 1200</p> <p>Диаметр колеса по кругу катания, мм 680</p> <p>Минимальный радиус кривой вписывания, м 9<sup>ист. 2</sup></p> <p>Часовая мощность тяговых двигателей, квт 25; 31</p> <p>Число тяговых двигателей 2</p> <p>Номинальное напряжение на токоприемнике, в 250</p> <p>Рабочая высота токоприемника от головки вельса, мм 1800-2300</p> <p>Габаритные размеры, мм:</p> <p>    Длина по буферам 4500</p> <p>    по осям сцепок 4350</p> <p>    Ширина при колее 600 мм 1050</p> <p>    при колее 750, 900 мм 1350</p> <p>    Высота по кабине 1500</p>			



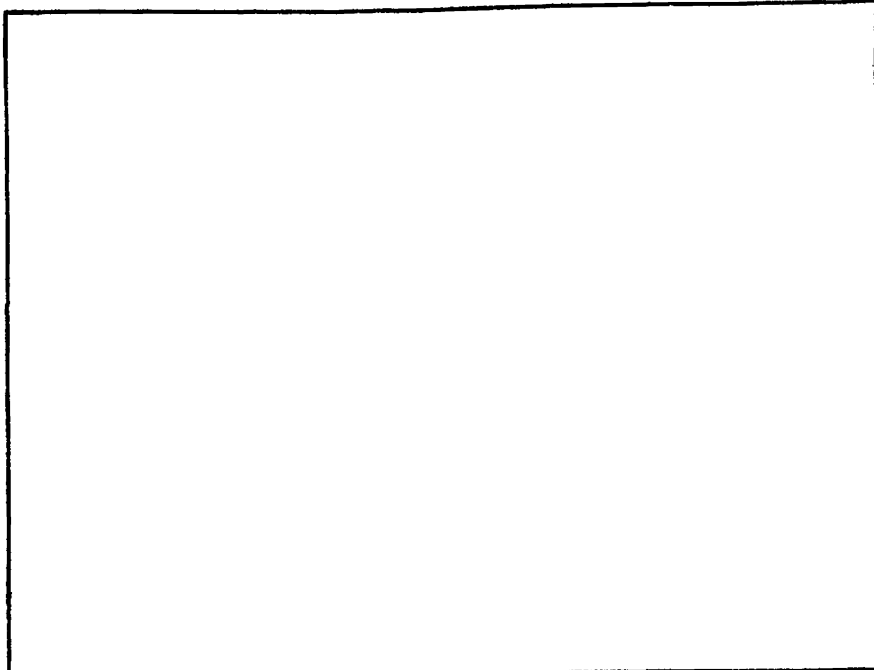

Размеры мм.	см. характ.	Вес, кг.		Цена, руб.
				4050
Наименование источников	Автор	Дата вып.	Вх.№ ПК и дата поступл.	№ хранения
1, Номенклатура на 1980г.	Александр. завод		04.01.80	X-993-3942
2, Справочная картотека "Подз. вельсовый тран-т"	ЦНИЭИуголь	1973		НТБ-622.6 П-442
3, Номенклатурный справоч- ник "Горношахтное обов."	--"---	1979		НТБ
4, Номенклатура на 1981г.	Алексе. завод		05.01.81	X-993-3942
Примечание				

Тип КТО	Наименование оборудования		№ IУ-01. I-04
	Электровоз контактный рудничный		
Завод-изготовитель / институт-разработчик /		Александровский машиностроительный завод им. К. Е. Ворошилова	
		Арх. №	X-993-3942
Состояние освоения		Изготавливается серийно с 1973г. ист. 2	
Назначение			
<p>Предназначен для откатки вагонеток по подземным горизонтальным выработкам (уклон рельсового пути до 7%) шахт и рудников, в которых действующими правилами безопасности разрешена откатка контактными электровозами.</p>			
Техническая характеристика			
Сцепной вес, кгс		10000	
Колея, мм		600; 750; 900	
Тяговое усилие часового режима, кгс		1700	
Скорость часового режима, км/ч		12,2	
Клиренс, мм		100	
Жесткая база, мм		1200	
Диаметр колеса по кругу катания, мм		680	
Часовая мощность тяговых двигателей, квт		31	
Количество тяговых двигателей		2	
Номинальное напряжение на токоотборнике, в		250	
Рабочая высота токоотборника от головки рельса, мм		1800-2300	
Габаритные размеры, мм:			
Длина по раме		4520	
по осям штыревых сцепок		4760	
по осям автосцепок		5200	
Ширина при колее 600 мм		1050	
при колее 900 мм и 750 мм		1350	
Высота по кабине		1650	
Высота сцепок		290; 390	
Торможение		Пневматическое, электро-динамическое, ручное	

Привод песочной системы <sup>ист. 3</sup> Пневматический  
 Компрессор: <sup>ист. 3</sup>  
 производительность, л/мин 500  
 мощность двигателя, квт 3  
 Рабочее давление пневмосистемы, кгс/см<sup>2</sup> 4,5-6 <sup>ист. 3</sup>

Размеры мм.	см. характ.	Вес, кг.		Цена, руб.	
				8700	
Наименование источников	Автор	Дата вып.	Вх. № ПК и дата поступл.	№ хранения	
1, Номенклатура на 1980г.	Александр. завод	1979	04.01.80	X-993-3942 НТБ	
2, Номенклатурный справочник "Горношахтное обор."	ЦНИИУголь				
3, Справочная картотека "Подз. рельсовый тр-т"	---	1973		НТБ 622.6 П-442	
4, Номенклатура на 1981г.	Алекса. завод		05.01.81.	X-993-3942	
Примечание					

Тип К14	Наименование оборудования		№ IV-01. I-05
	Электровоз контактный рудничный		
Завод-изготовитель / институт- разработчик /	Александровский машиностроительный завод им. К. Е. Ворошилова		Арх. № X-993-3942
Состояние освоения	Изготавливается серийно с 1973г.		
<b>Назначение</b> Предназначен для откатки вагонеток по подземным горизонтальным выработкам (уклон рельсового пути до 7%) шахт и рудников, в которых действующими правилами безопасности разрешена откатка контактными электровозами.			
<b>Техническая характеристика</b>			
Сцепной вес, кгс	14000		
Колея, мм	750; 900		
Тяговое усилие часового режима, кгс	2400		
Скорость часового режима, км/ч	12,8		
Клиренс, мм	100		
Жесткая база, мм	1800		
Диаметр колеса по кругу катания, мм	760		
Часовая мощность тяговых двигателей, квт	45		
Количество тяговых двигателей	2		
Номинальное напряжение на токоотъемнике, в	250		
Рабочая высота токоотъемника от головки-рельса, мм	1800-2300		
<b>Габаритные размеры, мм:</b>			
Длина по раме	5200		
по осям штифтовых сцепок	5440		
по осям автосцепок	5750		
Ширина	1350		
Высота по кабине	1650		
Высота сцепок	290; 450		
Торможение	Пневматическое, электро-динамическое, ручное		

Привод песочной системы <sup>ист. 3</sup>  
Компрессор: <sup>ист. 3</sup>

Пневматический

производительность, л/мин

500

мощность двигателя, квт

3

Рабочее давление пневмосистемы, кгс/см<sup>2</sup>

4,5-6 <sup>ист. 3</sup>

Размеры мм.	см. характ.	Вес, кг.		Цена, руб.
				12080
Наименование источников	Автор	Дата вып.	Вх. № ПК и дата поступл.	№ хранения
1. Номенклатура на 1980г.	Александр. завод		04.01.80	X-993-3942
2. Номенклатурный справоч- ник "Горношахтное обоб."	ЦНИИУголь	1979		НТБ
3. Справочная картотека "Подз. вельсовый тв-т"	---	1973		НТБ 622.6
4. Номенклатура на 1981г.	Алекс. завод		05.01.81	П-442 X-993-3942
Примечание				

Тип	Наименование оборудования		№
AK-2У	Электровоз аккумуляторный		IV-01. I-06
Завод-изготовитель / институт- разработчик /	Кутаисский электромеханический завод		
	Арх. №	X-993-389I	
Состояние освоения	Изготавливается серийно с 1957г.		
Назначение			
Предназначен для откатки вагонеток из подготовительных забоев до главных откаточных выработок в шахтах, опасных по газу и пыли.			
Техническая характеристика			
Колея, мм	550; 575; 600; 750; 900		
Сцепной вес, кгс	2000		
Тяговое усилие часового режима, кгс	224/330* ист.2		
Скорость часового режима, км/ч	3,6		
Клиренс, мм	35 <sup>ист.2</sup>		
Жесткая база, мм	650 <sup>ист.2</sup>		
Диаметр колеса по кругу катания, мм	430 <sup>ист.2</sup>		
Тяговый двигатель, тип	MT-2		
	число	I	
	мощность, кВт	2,45/4,0* ист.2	
Аккумуляторная батарея, тип	36ТЖН-300		
	емкость, а.ч.	300 <sup>ист.2</sup>	
	напряжение, в	45	
Основные размеры, мм:	<sup>ист.2</sup>		
Длина по буферам	2015		
Ширина по выступающим частям	для колеи 600 мм		
	для колеи 900 мм		
Высота от головки рельса	II80		

Размеры мм.	см. характ.	Вес, кг.		Цена, руб.
		3295		2800 (кол 600) 2870 (кол 750)
Наименование источников	Автор	Дата вып.	Вх. № ПК и дата поступл.	№ хранения
1, Номенклатура на 1979г. 2, Каталог-справочник "Обор. подземного тран-та" 3, Номенклатура на 1980г.	Кутаисск. завод ЦНИЭИуголь	1974	04.05.79	X-993-389I НТБ 622.6 0-224 X-443-359I
Примечание				
* Числитель означает показатель при полном поле возбуждения двигателя; знаменатель - при ослабленном поле возбуждения двигателя.				

40

Тип 4, 5АРП-2М	Наименование оборудования Электровоз аккумуляторный	№ IY-01. I-07
Завод-изготовитель / институт- разработчик /	Ясногорский машиностроительный завод Арх. № X-993-3884	
Состояние освоения	Изготавливается серийно с 1964г. <sup>ист. 4</sup>	
<p><b>Назначение</b></p> <p>Предназначен для транспортных работ в шахтах, опасных по газу и пыли, в которых действующими правилами допускается эксплуатация аккумуляторных электровозов в рудничном исполнении повышенной надежности "РП".</p>		
<p><b>Техническая характеристика</b></p> <p>Сцепной вес, кгс 4400</p> <p>Колея, мм 550; 575; 600; 750; 900</p> <p>Тяговое усилие, кгс 680</p> <p>Скорость часового режима, км/ч(м/с) 6,44(I,78)</p> <p>Жесткая база, мм 900</p> <p>Клиренс, мм 85</p> <p>Диаметр колеса по кругу катания, мм 540<sup>ист.2</sup></p> <p>Минимальный радиус кривой вписывания, м 6<sup>ист.2</sup></p> <p>Мощность электродвигателей часовая, квт 12</p> <p>Номинальная емкость аккумуляторных батарей, а.ч. 300</p> <p>Номинальное напряжение тяговых электродвигателей, в 80</p> <p>Основные размеры, мм:</p> <p>Длина по буферам 3300</p> <p>Ширина для колеи 550, 575, 600 мм 1000</p> <p>для колеи 750 и 900 мм 1300</p> <p>Высота от головки рельса 1350</p>		



Размеры мм.		Вес, кг.	Цена, руб.	
			8200 (кол 600) 3400 (кол 750), 90	
Наименование источников	Автор	Дата вып.	Вх. № ПК и дата поступл.	№ хранения
1, Номенклатура на 1980г.	Ясногор. завод		08.02.80	X-993-3884
2, Справочная картотека "Подз. вельсовый тр-т"	ЦНИЭИуголь	1973		НТБ 622.6 П-442
3, Каталог-справочник "Обор. подземного тр-та"	---	1974		НТБ 622.6 0-224
4, Номенклатурный справоч- ник "Подземный тр-т..."	НИИинформ- тяжмаш	1973		НТБ 622.6 П-442
5, Номенклатура на 1981г.	Ясногор. завод		23.12.80	X-993-3684

Примечание

Тип 5АРВ-2	Наименование оборудования		№ IY-OI.I-08																																
	Электровоз аккумуляторный взрывобезопасный																																		
Завод-изготовитель / институт- разработчик /	Ясногорский машиностроительный завод																																		
	Арх. №	X-993-3884																																	
Состояние освоения	Изготавливается серийно с 1965г. ист.3																																		
<p><b>Назначение</b></p> <p>Предназначен для транспортных работ в шахтах опасных по газу и пыли, в которых действующими правилами допускается эксплуатация аккумуляторных электровозов во взрывобезопасном исполнении "РВ".</p>																																			
<p><b>Техническая характеристика</b></p> <table> <tr> <td>Колея, мм</td> <td>550; 575; 600; 900</td> </tr> <tr> <td>Сцепной вес, кгс</td> <td>4900</td> </tr> <tr> <td>Тяговое усилие, кгс</td> <td>680</td> </tr> <tr> <td>Скорость часового езжима, км/ч(м/с)</td> <td>6,44(I,78)</td> </tr> <tr> <td>Клиренс, мм</td> <td>85</td> </tr> <tr> <td>Жесткая база, мм</td> <td>950</td> </tr> <tr> <td>Диаметр колеса по кругу катания, мм</td> <td>540<sup>ист.2</sup></td> </tr> <tr> <td>Минимальный радиус кривой вписывания, м</td> <td>6<sup>ист.2</sup></td> </tr> <tr> <td>Мощность электродвигателей часовая, кВт</td> <td>I2</td> </tr> <tr> <td>Номинальная емкость аккумуляторной батареи, а.ч.</td> <td>300</td> </tr> <tr> <td>Номинальное напряжение тяговых электродвигателей, в</td> <td>80</td> </tr> <tr> <td colspan="2"><b>Основные размеры, мм:</b></td> </tr> <tr> <td>Длина по буфезам</td> <td>3480</td> </tr> <tr> <td>Ширина для колеи 550,575,600 мм</td> <td>I000</td> </tr> <tr> <td>для колеи 900 мм</td> <td>I300</td> </tr> <tr> <td>Высота от головки рельса.</td> <td>I450</td> </tr> </table>				Колея, мм	550; 575; 600; 900	Сцепной вес, кгс	4900	Тяговое усилие, кгс	680	Скорость часового езжима, км/ч(м/с)	6,44(I,78)	Клиренс, мм	85	Жесткая база, мм	950	Диаметр колеса по кругу катания, мм	540 <sup>ист.2</sup>	Минимальный радиус кривой вписывания, м	6 <sup>ист.2</sup>	Мощность электродвигателей часовая, кВт	I2	Номинальная емкость аккумуляторной батареи, а.ч.	300	Номинальное напряжение тяговых электродвигателей, в	80	<b>Основные размеры, мм:</b>		Длина по буфезам	3480	Ширина для колеи 550,575,600 мм	I000	для колеи 900 мм	I300	Высота от головки рельса.	I450
Колея, мм	550; 575; 600; 900																																		
Сцепной вес, кгс	4900																																		
Тяговое усилие, кгс	680																																		
Скорость часового езжима, км/ч(м/с)	6,44(I,78)																																		
Клиренс, мм	85																																		
Жесткая база, мм	950																																		
Диаметр колеса по кругу катания, мм	540 <sup>ист.2</sup>																																		
Минимальный радиус кривой вписывания, м	6 <sup>ист.2</sup>																																		
Мощность электродвигателей часовая, кВт	I2																																		
Номинальная емкость аккумуляторной батареи, а.ч.	300																																		
Номинальное напряжение тяговых электродвигателей, в	80																																		
<b>Основные размеры, мм:</b>																																			
Длина по буфезам	3480																																		
Ширина для колеи 550,575,600 мм	I000																																		
для колеи 900 мм	I300																																		
Высота от головки рельса.	I450																																		

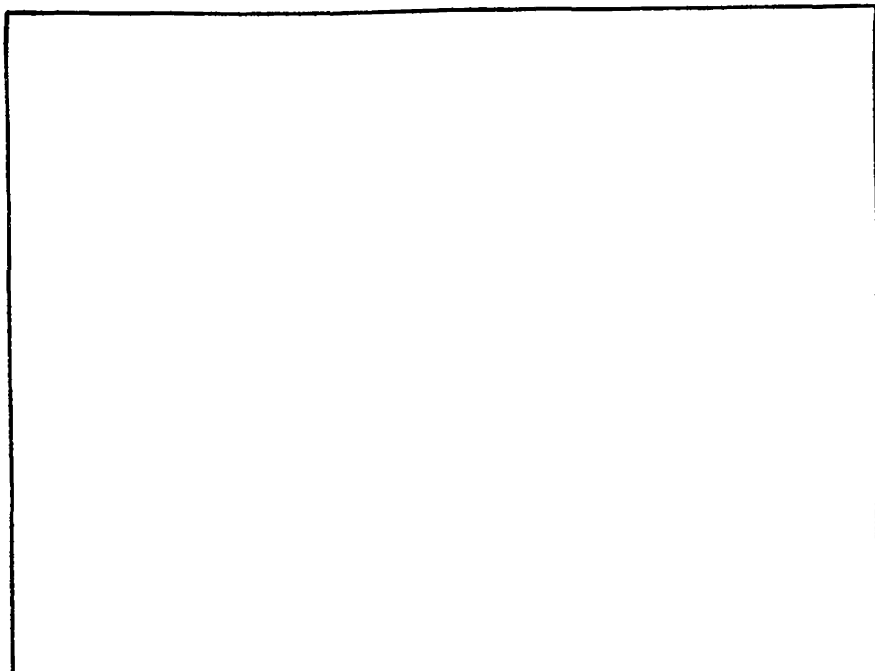

Размеры мм.				Вес, кг.	Цена, руб.
					15608 (кол 600) 15608 (кол 900)
Наименование источников	Автор	Дата вып.	Вх. № ПК и дата поступл.	№ хранения	
1. Номенклатура на 1980г. 2. Справочная картотека "Подз. вельсовый тв-т"	Ясногор. завод ЦНИЭИуголь	1973	04.02.80	X-993-3334 НТБ П-442	
3. Номенклатурный справоч- ник "Подземный тран-т.."	НИИформтяж- "маш"	1973		НТБ П-442	
4. Номенклатура на 1981г	Ясногор. завод		23.12.80	X-993-3884	
Примечание					

Тип АМВД	Наименование оборудования		№ IY-01.I-09
	Электровоз аккумуляторный		
Завод-изготовитель / институт-разработчик /	Дзужковский машиностроительный завод им. 50-летия Советской Украины		
	Арх. №	X-993-4235	
Состояние освоения	Изготавливается серийно с 1975г. <sup>ист.3</sup>		
<p><b>Назначение</b></p> <p>Предназначен для транспортирования составов вагонеток по выработкам шахт, опасных по газу и пыли, где правилами безопасности разрешается эксплуатация электровозов в рудничном исполнении повышенной надежности (РН).</p> <p>Применяется для маневровых работ в околоствольных дворах, на обменных пунктах и на поверхности шахт при температуре не ниже -20°C. Длительная стоянка разрешается при температуре не ниже 0°C.</p>			
<b>Техническая характеристика</b>			
Сцепной вес, кгс	АМВД-600	АМВД-900	
Колея, мм <sup>ист.3</sup>	8000		
Сила тяги часового режима, кгс <sup>ист.3</sup>	500;575;600	750;900	
Скорость часового режима, км/ч	II60	II50	
Клиренс, мм	6,0	7,2	
Жесткая база, мм	не менее 100		
Диаметр колеса по кругу катания, мм	1200		
Тип аккумуляторной батареи	96ТЖН-350	II2ТЖН-350	
Суммарная мощность тяговых двигат.квт	20,3	24,0	
Среднее напряжение батареи, в	II0	I29	
Средняя энергоемкость тяговой аккумуляторной батареи, квт.ч	55	65	
Система управления	Бесреостатная с секционированием батареи		
Тормоз	Электродинамический и колодочный с ручным приводом		
<b>Габаритные размеры, мм:</b>			
Длина	4550		
Ширина	I045	I345	
Высота	I4I5		

Размеры мм.	см. характ.	Вес, кг.		Цена, руб.
				10600 вст. 24
Наименование источников	Автор	Дата вып.	Вх. № ПК и дата поступл.	№ хранения
1. Проспект 2. Номенклатура на 1980г.	Дружк. завод ---"	1974	14.03.80	X-993-4235
3. Номенклатурный справоч- ник "Горношахтное обоб."	ЦНИИУголь	1979		НТБ
4. Номенклатура на 1981г.	Дружк. завод		16.01.81.	X-993-4235
Примечание				

Тип 2АМ8Д	Наименование оборудования Электровоз аккумуляторный сдвоенный		№ IV-01.I-10
Завод-изготовитель / институт- разработчик /	Дружковский машиностроительный завод им. 50-летия Советской Украины		
	Арх. №	X-993-4235	
Состояние освоения	Изготавливается серийно с 1975г. ист. 3		
<p><b>Назначение</b></p> <p>Предназначен для транспортирования составов вагонеток по выработкам шахт, опасных по газу и пыли, где правилами безопасности разрешается эксплуатация электровозов в рудничном исполнении повышенной надежности (РП).</p> <p>Применяется для маневровых работ в окрестностях дворах, на обменных пунктах и на поверхности шахт при температуре не ниже <math>-20^{\circ}\text{C}</math>. Длительная стоянка разрешается при температуре не ниже <math>0^{\circ}\text{C}</math>.</p>			
<p><b>Техническая характеристика</b></p> <p>Колея, мм</p> <p>Сцепной вес, кгс</p> <p>Сила тяги часового режима, кгс</p> <p>Скорость часового режима, км/ч</p> <p>Клиренс, мм</p> <p>Жесткая база, мм</p> <p>Диаметр колеса по кругу катания, мм</p> <p>Тип аккумуляторной батареи</p> <p>Суммарная мощность тяговых двигателей, кВт</p> <p>Среднее напряжение батареи, в</p> <p>Средняя энергоемкость тяговой аккумуляторной батареи, квт.ч</p> <p>Система управления</p> <p>Тормоз</p> <p>Габаритные размеры, мм:</p> <p>    Длина</p> <p>    Ширина</p> <p>    Высота</p>	<p>2АМ8Д-600</p> <p>600</p> <p>16000</p> <p>2320</p> <p>6,0</p> <p>не менее 100</p> <p>1200</p> <p>680</p> <p>2Х96ТЖН-350</p> <p>40,6</p> <p>220</p> <p>77,0</p> <p>Безреостатная с секционированием батареи</p> <p>Электродинамический и колдочный с ручным приводом</p> <p>9470</p> <p>1045</p> <p>1415</p>	<p>2АМ8Д-900</p> <p>900</p> <p>2300</p> <p>7,2</p> <p>2Х112ТЖН-350</p> <p>48</p> <p>250</p> <p>90,4</p>	

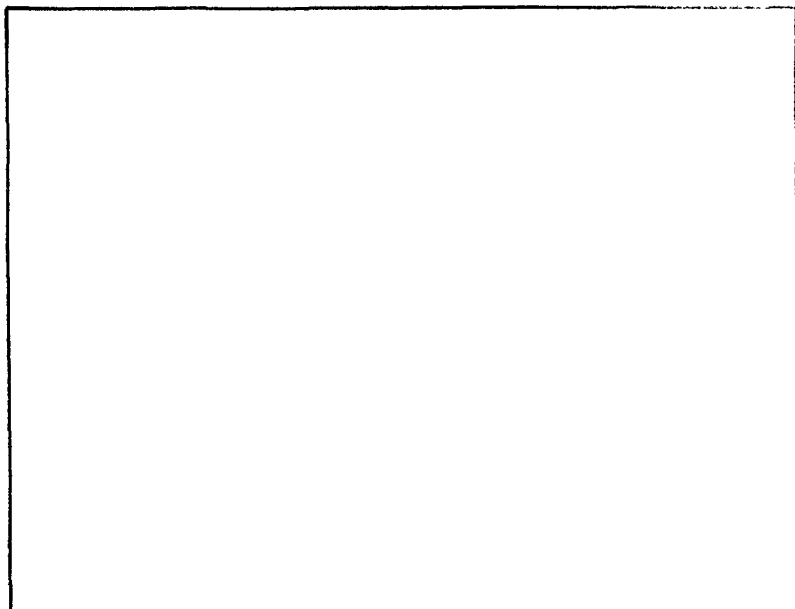

Размеры мм.	см. характ.	Вес, кг.		Цена, руб.
				21300 <sup>ист. 2/4</sup>
Наименование источников	Автор	Дата вып.	Вх. № ПК и дата поступл.	№ хранения
1. Проспект	Дружк. завод	1974		X-993-4235
2. Номенклатура на 1980г.	---"		14.03.80	---"
3. Номенклатурный справочник "Горношахтное осво."	ЦНИИУголь	1979		НТБ
4. Номенклатура на 1981г.	Дружк. завод		16.01.81	X-993-4235
Примечание				

Тип ГР	Наименование оборудования		№		
	Грузовоз рудничный		IY-01. I-II		
Завод-изготовитель / институт- разработчик /	Дружковский машиностроительный завод им. 50-летия Советской Украины			Арх. №	X-993-4235
Состояние освоения	Изготавливается серийно с 1960г. <sup>ист.3</sup>				
Назначение					
Предназначен для работы в вентиляционных выработках шахт, опасных по газу и пыли, где имеется сеть воздухопроводов давлением не менее 4 атм. и диаметром не менее 2".					
Техническая характеристика					
Типоразмеры	ГР2	ГР3	ГР4	ГР5	
Колея, мм	550	575	600	900	
Сцепной вес, кгс <sup>ист.3</sup>		2500	5580	5780	
Максимальная сила тяги, кгс <sup>ист.3</sup>	510		1140	1160	
Частота вращения маховика, об/мин		3000			
Средняя скорость, км/ч					
на первой передаче			5		
на второй передаче			8,3		
Запас энергии маховика, вт.ч			не менее 2860		
Время зарядки маховика, мин			не более 16		
Клиренс, мм				100 <sup>ист.4</sup>	
Длина пробега в рабочем режиме при тяговом усилии 200 кгм, м				2000 <sup>ист.4</sup>	
Количество воздуха, потребляемое за время одной зарядки при давлении в сети 5 кгс/см <sup>2</sup> , м <sup>3</sup>				400 <sup>ист.4</sup>	
Основные размеры, мм:					
длина			3400		
ширина	1020			1300	
высота			1400		
Масса, кг	5800			6000	



Размеры мм.	см. характ.	Вес, кг.		Цена, руб.
		см. характ.		4890 <sup>нет. 2,5</sup>
Наименование источников	Автор	Дата вып.	Вх. № ПК и дата поступл.	№ хранения
1, Проспект	Дружк. завод	1974	1976	X-993-4235
2, Номенклатура на 1980г.	---	---	14.03.80	---
3, Номенклатурный справочник "Горношахтное обоэ."	ЦНИИУголь	1979		НТБ
4, Каталог-справочник "Обоэ. подземного тр-та"	---	1974		НТБ <sup>622.6</sup> 0-224
5, Номенклатура на 1981г.	Дружк. завод		16.01 81	X-993-4235

Примечание

IV-01.2 ЭЛЕКТРОВАЗЫ РУДНИЧНЫЕ,  
НАМЕЧАЕМЫЕ К СЕРИЙНОМУ  
ПРОИЗВОДСТВУ

Тип	Наименование оборудования		№
АРП-Г4	Электровоз аккумуляторный		IV-01.2-01
Завод-изготовитель / институт-разработчик /		Дзукковский машиностроительный завод им. 50-летия Советской Украины	
Состояние освоения		Арх. №	X-993-4235
Назначение		В плане-заказе 1979г.: изготовление опытной партии (5шт.); 1980г.: приемочные испытания опытной партии (5шт.) ист.2	
<p>Предназначен для транспортирования составов вагонеток в главных откаточных выработках шахт, опасных по газу и пыли, где допускается эксплуатация электровозов в рудничном исполнении повышенной надежности (РП).</p>			
Техническая характеристика			
Колеса, мм	900		
Сцепной вес, кгс	14000		
Сила тяги, кгс	1780		
Скорость, км/ч	9,12		
Жесткая база, мм	1655		
Клиренс, мм	не менее 70		
Диаметр колеса по кругу катания, мм	680		
Минимальный радиус вписывания, м	15		
Суммарная мощность, квт	47		
Тип аккумуляторной батареи	161ТНЖК-650		
Емкость батареи, А.ч	650		
Энергоемкость, квт.ч	120		
Среднее напряжение, в	185		
Схема управления тяговыми двигателями	Тиристорная, с широтно-импульсной модуляцией		
Тормозная система	Электродинамическая, бесступенчатая, колодочная с гидравлическим и ручным механическим приводом		
Сигнал	Электрический и ударного типа		
Исполнение батарейного ящика оборудования электровоза	РП РВ РП		

Размеры мм.	5865 X 1360 X 1510			Вес, кг.	Цена, руб.
Наименование источников	Автор	Дата вып.	Вх.№ ПК и дата поступл.	№ хранения	
1, Проспект 2, Внутримин. план-заказ ... на 1980г.	Дружк. завод утв. зам. мин-ра	1974 30.10.79	1976	X-993-4235 ПК	
Примечание					



Преобразователь частоты:

Тип ТПЧ-250-5  
 Мощность, кВт 250  
 Частота на выходе, Гц 5000  
 Номинальный ток на выходе, А 150

Тяговая линия:

Ток в линии, А 150 ±2%  
 Частота, Гц 5000  
 Высота подвески от головки рельса, мм 1900  
 Расстояние между осями кабелей, мм 400  
 Тип кабеля КШСЛ-90

Размеры мм.	5850 X 1350 X 1870	Вес, кг.		Цена, руб.
Наименование источников	Автор	Дата вып.	Вх. № ПК и дата поступл.	% хранения
1, Аннотированный перечень основных работ.. в 1980г. 2, Справочник "Машины и оборудование..."	Донгипро- углемаш В.Н.Холин и др.	1979  1979		НТБ 016 А-687 НТБ 622.233м М-382
Примечание				

Тип ID8-600	Наименование оборудования Дизелевоз взрывобезопасный		№ IU-01.2-03																																
Завод-изготовитель / институт- разработчик /	Дружковский машиностроительный завод им. 50-летия Советской Украины (Донгипроуглемаш)   Арх. №   X-993-4235																																		
Состояние освоения	Испытания опытного образца были назначены на III кв. 1979г. на ш. "Кочегарка" п/о "Ар- темуголь".																																		
<b>Назначение</b> Предназначен для транспортирования составов по выработкам уголь- ных шахт 3 <sup>й</sup> категории, сверхкатегорийных и опасных по внезапным выбросам угля и газа, где допускается эксплуатация локомотивов в исполнении "РВ" и обеспечиваются установленные нормы разжижения взхлопных газов.																																			
<b>Техническая характеристика</b> <table border="0" style="width: 100%;"> <tr> <td>Колея, мм</td> <td>600</td> </tr> <tr> <td>Снепной вес, тгс</td> <td>8000</td> </tr> <tr> <td>Сила тяги максимальная, кгс</td> <td>1650</td> </tr> <tr> <td>Скорость максимальная, км/ч</td> <td>13</td> </tr> <tr> <td>Клиренс, мм</td> <td>100</td> </tr> <tr> <td>Жесткая база, мм</td> <td>1200</td> </tr> <tr> <td>Диаметр колеса по кругу катания, мм</td> <td>680</td> </tr> <tr> <td>Минимальный радиус вписывания, м</td> <td>10</td> </tr> <tr> <td>Привод комодочного тормоза для стоянки</td> <td>Пружинный с гидравличе- ским прибором</td> </tr> <tr> <td>Привод песочниц</td> <td>Гидравлический</td> </tr> <tr> <td>Сигнал</td> <td>Звонок с гидравлическим приводом</td> </tr> <tr> <td>Двигатель, тип</td> <td>Однорядный 4<sup>х</sup>-тактный малотаксичный, взрыво- безопасный дизель РВ-4</td> </tr> <tr> <td>    мощность, л.с. (квт)</td> <td>33 (23)</td> </tr> <tr> <td>    частота вращения коленвала, об/м</td> <td>1900</td> </tr> <tr> <td>    система охлаждения</td> <td>Водяная замкнутая с воз- душным радиатором</td> </tr> <tr> <td>    пуск дизеля</td> <td>Гидростартером</td> </tr> </table>				Колея, мм	600	Снепной вес, тгс	8000	Сила тяги максимальная, кгс	1650	Скорость максимальная, км/ч	13	Клиренс, мм	100	Жесткая база, мм	1200	Диаметр колеса по кругу катания, мм	680	Минимальный радиус вписывания, м	10	Привод комодочного тормоза для стоянки	Пружинный с гидравличе- ским прибором	Привод песочниц	Гидравлический	Сигнал	Звонок с гидравлическим приводом	Двигатель, тип	Однорядный 4 <sup>х</sup> -тактный малотаксичный, взрыво- безопасный дизель РВ-4	мощность, л.с. (квт)	33 (23)	частота вращения коленвала, об/м	1900	система охлаждения	Водяная замкнутая с воз- душным радиатором	пуск дизеля	Гидростартером
Колея, мм	600																																		
Снепной вес, тгс	8000																																		
Сила тяги максимальная, кгс	1650																																		
Скорость максимальная, км/ч	13																																		
Клиренс, мм	100																																		
Жесткая база, мм	1200																																		
Диаметр колеса по кругу катания, мм	680																																		
Минимальный радиус вписывания, м	10																																		
Привод комодочного тормоза для стоянки	Пружинный с гидравличе- ским прибором																																		
Привод песочниц	Гидравлический																																		
Сигнал	Звонок с гидравлическим приводом																																		
Двигатель, тип	Однорядный 4 <sup>х</sup> -тактный малотаксичный, взрыво- безопасный дизель РВ-4																																		
мощность, л.с. (квт)	33 (23)																																		
частота вращения коленвала, об/м	1900																																		
система охлаждения	Водяная замкнутая с воз- душным радиатором																																		
пуск дизеля	Гидростартером																																		

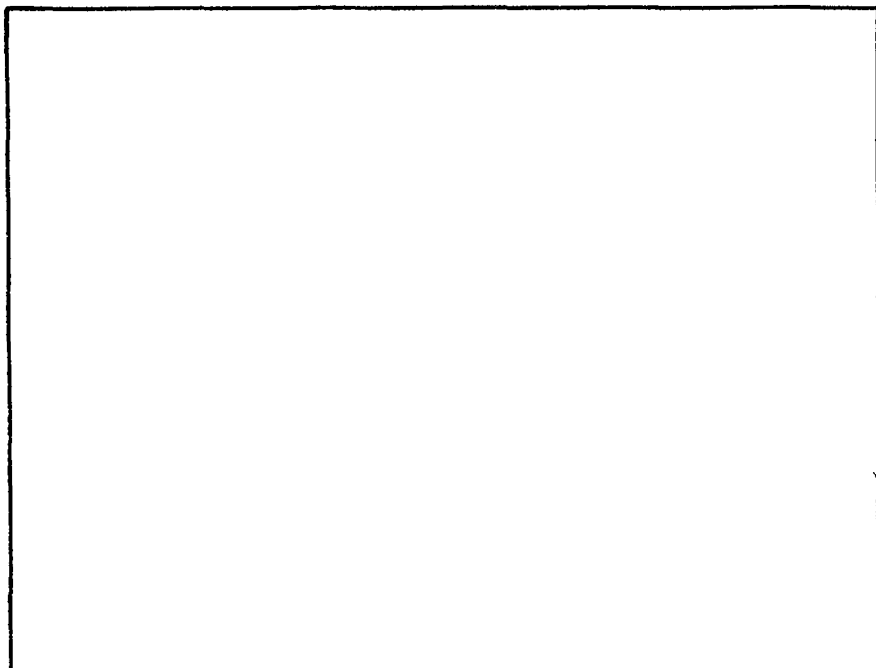

Размеры мм.				Вес, кг.	Цена, руб.
Наименование источников	Автор	Дата вып.	Вх.№ ПК и дата поступл.	№ хранения	
I, Аннотированный перечень основных работ. .1980г.	Донгипроугле- маш	1979		НТБ-016 А-687	
Примечание					



Тип Д8-900	Наименование оборудования		№ ГУ-01.2-04
	Дизельловоз взрывобезопасный		
Завод-изготовитель / институт- разработчик /	Дружковский машиностроительный завод им. 50-летия Советской Украины		
	(Донгипроуглемаш)	Арх. №	X-993-4235
Состояние освоения	В 1979г. были запланированы промышленные испытания опытной партии (Зшт.) на ш. им. Ю. Гагарина п/о "Артемуголь" <i>МУТ СССР рекомендовано серийное изготовление.</i>		
<b>Назначение</b> Предназначен для транспортирования составов по главным магистральным выработкам шахт свежескатерийных и опасных по внезапным выбросам угля и газа, где допускается эксплуатация локомотивов в исполнении РВ и обеспечиваются установленные нормы разжигания выхлопных газов.			
<b>Техническая характеристика</b>			
Колея, мм	900		
Сцепной вес, кгс	8000		
Сила тяги максимальная, кгс	1650		
Скорость максимальная, км/ч	13		
Клиренс, мм	100 <sup>ист.2,3</sup>		
Жесткая база, мм	1250		
Минимальный радиус вписывания, м	10		
Привод колодочного тормоза:			
основной	Гидравлический		
дублирующий	Ручной		
Двигатель, тип	Одноядный 4 <sup>х</sup> тактный малотаксичный, взрывобезопасный дизель		
мощность, квт (л.с.)	28 (38)		
частота вращения коленвала, об/мин	1900		
число цилиндров	4		
пуск дизеля	Гидростартером		
система охлаждения	Водяная замкнутая с воздушным радиатором		
удельный расход топлива, г/э.л.с.ч	200 $\pm$ 5%		
топливо	ДЛ по ГОСТ 4749-73		

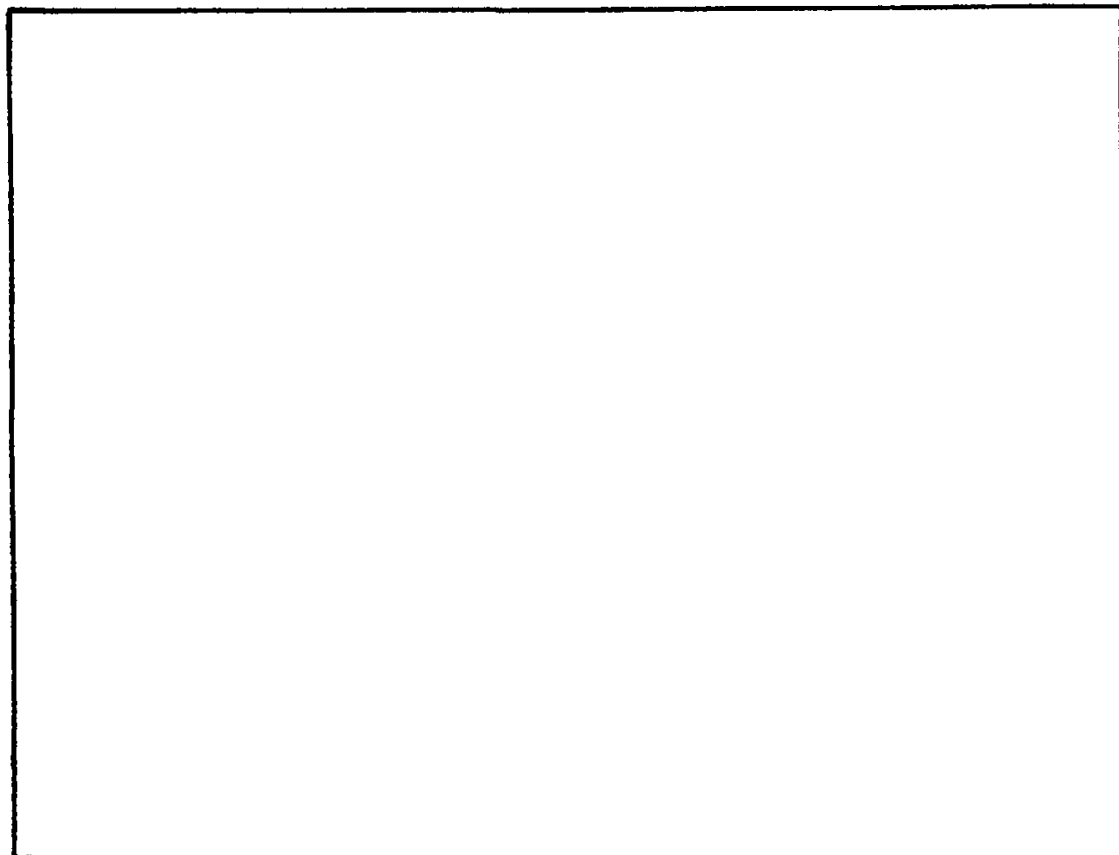

Размеры мм.	4600 X 1350 X 1500 <small>ист. 3</small>	Вес, кг.	Цена, руб.

Наименование источников	Автор	Дата вып.	Вх. № ПК и дата поступл.	№ хранения
1, Аннотированный перечень основных работ... в 1978г.	Донтипро- углемаш	1979		НТБ 016 А-687
2, Справочник "Машины и оборудование..."	В. Н. Холин и др.	1979		622.233м НТБМ-382
3, Справочная картотека "Подз. рельсовый тэ-т"	ЦНИЭИ Уголь	1973		622.6 НТБ П-442
4, Новинки... Донтипроузелов Уголь Укр.		1980.10		НТБ

Примечание

Тип 0,7 ВГ :-600 I;6	Наименование оборудования							№ IУ-02. I-0I
	Вагонетки шахтные с глухим неопрокидным кузовом							
Завод-изготовитель / институт-разработчик /	(1) Дзержковский машзавод X-993-4235							Арх. № X-993-396I
	(2) Киселевский завод "Гормаш" X-993-3922 (3) Киселевский машзавод им. Черных							
Состояние освоения	Изготавливаются серийно (см. характ.)							
<b>Назначение</b> Предназначены для транспортирования горной массы по подземным выработкам и на поверхности шахт.								
<b>Техническая характеристика</b>								
Тип вагонетки	ВГО,7	ВРО,8	ВГI,0	ВГI, I	ВГI, 2	ВГI, 3	ВГI, 4	ВГI, 6
Емкость кузова, м <sup>3</sup>	0,7	0,8	I,0	I, I	I, 2	I, 3	I, 4	I, 6
Грузоподъемность, т	I, 8	I, 4	I, 8	2,0	3,0	2, 3	2, 5	3,0
Колея, мм	600	600	600	600	600/750	600	600	600
Жесткая база, мм	500	450	500	550	600	550	650	800
Диаметр колес, мм	300	300	300	300	350	300	300	300
Высота оси сцепки до головки рельсов, мм	290	320	320	320	320	320	320	320
Тип сцепки	крюковая вращающаяся кр/невз; крюковая вращающ.							
Посадка кузова	аморт.							
Тяговое усилие сцепки, тс	6ист.5	6	6	6	6	6	6	6
Коэффициент таян	0,29				0,32			
Основные размеры, мм								
длина	I200	I400	I500	I800	I850	2000	2400	2700
ширина	850	800	850	850	I000	880	850	850
высота	I220	I300	I300	I300	I300	I300	I230	I200
Год поставки на серийное пр-во	I978		I97I	I97I	I97I	I97I	I97I	I97I
Завод-изготовит.	(2)	Дзержковский завод			(3)	Дзержковский завод		
Масса, кг	523	502	5I8	58I	783	637	676	708
Цена, руб.	225	I4I	I43		286		I73	I78

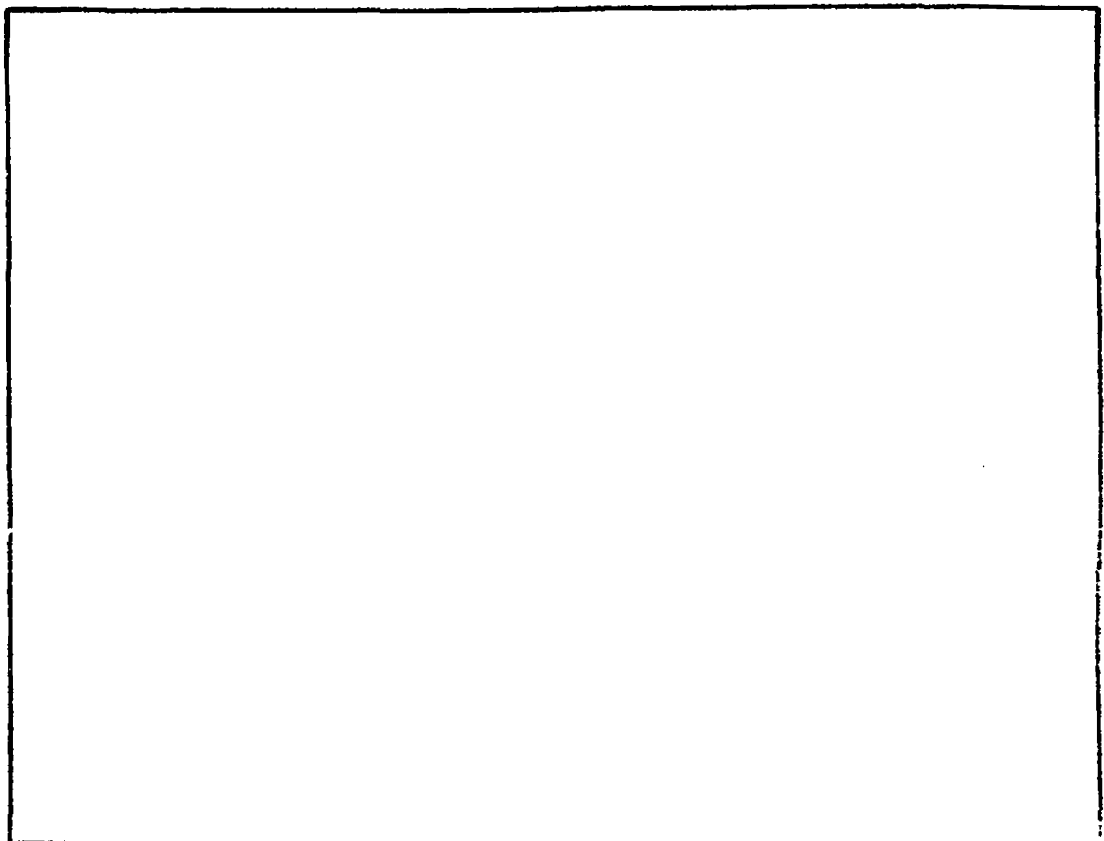

Размеры мм.	см. характ.	Вес, кг.		Цена, руб.	
		см. характ.	см. характ.	см. характ.	см. характ.
Наименование источников		Автор	Дата вып.	Вх. № ПК и дата поступл.	№ хранения
1. Номенклатура на 1980г.		Дружк. завод		14.03.80	X-993-4235
2. ---		Кисел. "Горман"		27.02.80	X-993-3922
3. ---		Кисел. им. Черных		22.02.80	X-993-3961
4. Проспект		Дружк. завод	1974		X-993-4235
5. Номенклатурный справочник "Горношахтное обесп."		ЦНИИУголь	1979		НТБ
6. номенклатура на 1981г.		Дружк. завод		16.01.81	X-993-4235
7. " " 1981г.		Кисел. им Черных		04 02 81	X-993-3961
8. " " 1981г.		Кисел. Горман		23 02 81	X-993-3962

Примечание

Тип 2,0(4М) ВГ IО ВР-5М	Наименование оборудования								№
	Вагонетки шахтные с глухим неопрокидным кузовом								IУ-02. I-02
Завод-изготовитель / институт-разработчик /	(1) Киселевский завод "Гормаш" X-993-3922								
	(2) Киселевский машзавод X-993-3961								
	(3) Дружковский машзавод X-993-4235								
	(4) Днепропетровский Арх. № X-993-3830								
Состояние освоения	Изготавливается серийно (см. характ.)								
<b>Назначение</b> Предназначены для транспортирования горной массы по подземным выработкам и на поверхности шахт.									
<b>Техническая характеристика</b>									
Тип вагонетки	ВГ2,0	ВГ2,2	ВГ2,5	ВГ3,3	ВР-5М	ВГ4,0	ВГ-9	ВГ-10	
Емкость кузова, м <sup>3</sup>	2,0	2,2	2,5	3,3	3,4	4,0	9,0	10,0	
Грузоподъемность, т	5,0	5,5	4,5	6,0		10,0	22,5	25,0	
Колея, мм	750	600/750	900	900	900	750	750/900		
Жесткая база, мм	1000	1000	800	1100	1100	1250			
Диаметр колес, мм	400	400	350	350	400	400	400	400	
Высота оси сцепки до головки рельсов, мм	335	365	365	365	375	335			
Подвеска кузова	жестк. аморт.				аморт. жестк.		амортизир.		
Тип сцепки	шт/но/вравтомкр/вр			кр/вр		шт/вр		вращающ.	
Тяговое усилие сцепки, тс			6	6					
Коэффициент тары	0,30	0,4	0,25	0,26	0,3	0,27			
Основные размеры, мм									
длина	3070	2950	2800	3450	3450	3950	7850	7300	
ширина	1250	1200	1240	1320	1320	1350	1350	1800	
высота	1200	1300	1300	1300	1340	1550	1550	1600	
Год поставки на серийное про-во	1965	1966	1971	1971	1970	1976			
Завод-изготвтит.	"Гормаш"		(2,3)	(2,3)	"Гормаш"		(4)	(4)	
Масса, кг	1500	1964/1966	1910/1480	1281	1582	2749	7616	8935	
Цена, руб	510	1436/1460	308	328	445	1100	2750	3250	
	(278)*(305)								

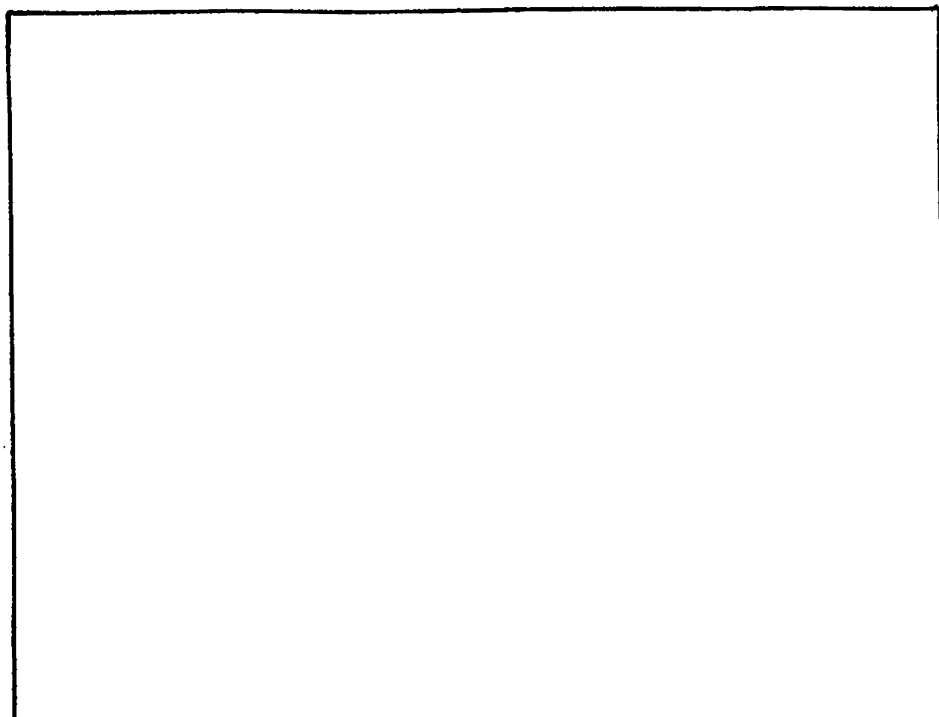

Размеры мм.	см. характ.	Вес, кг.		Цена, руб.
		см. характ.		см. характ.
Наименование источников	Автор	Дата вып.	Вх. № ПК и дата поступл.	% хранения
1, Номенклатура на 1980г.	Кисел. "Горька"		27.02.80	X-993-3922
2, ---"	Кисел. им. Черных		22.02.80	X-993-3961
3, ---"	Дружк. завод		14.03.80	X-993-4235
4, Проспект	---	1975	1976	---
5, Номенклатура на 1980г.	Днепроп. завод		11.02.80	X-993-3830
6, ---"--- 1981г	Дружк. завод		16.01.81	X-993-4235
7, ---"--- 1981г	Кисел. им. Черных		04.02.81	X-993-3961
8, ---"--- 1981г.	Кисел. Горька		23.02.81	X-993-3922

**Примечание**

\* Данные без скобок для изделий, выпускаемых Киселевским машиностроительным заводом им. Черных; в скобках - Дружковским машиностроительным заводом.

Тип	Наименование оборудования		№	
УД-2,5 ВШ-8 ВД-3,3;5,6	Вагонетки шахтные грузовые с разгрузкой через дно		ИУ-02. I-03	
Завод-изготовитель / институт- разработчик /	К	Киселевский машиностроительный завод им. И.С.Черных		
		Дружковский машиностроительный завод им. 50-летия Сов.Укр. Арх. № X-993-3961 X-993-4235		
Состояние освоения		Изготавливаются серийно (см. характ.)		
<b>Назначение</b> Предназначены для транспортирования горной массы по подземным выработкам и на промышленных площадках шахт.				
<b>Техническая характеристика</b>				
Тип вагонетки	УД-2,5	ВШ-8	ВД-3,3	ВД-5,6
Емкость кузова, м <sup>3</sup>	2,5	3,12	3,3	5,5
Грузоподъемность, т			6,0	10,0
Колея, мм	900	900	900	900
Жесткая база, мм	800	900	1100	1500
Диаметр колеса, мм	350	350	350	400
Высота оси сцепки от головки рель- сов, мм	220	220	365	365
Тип сцепки	штыревая		автомат. невр.	
Тяговое усилие сцепки, тс	6	6	67	67
Коэффициент тяги	0,29	0,24	0,30	0,26
Основные размеры, мм:				
длина	2880	3295	3575	4900
ширина	1240	1385	1350	1350
высота	1300	1220	1400	1550
Год поставки на серийное про-во	1969	1960	1971	1971
Завод-изготовитель	Киселевский машзавод им. Черных Дружк.			
Масса, кг	1300	1350	1650 (1695)*	2881
Цена, руб	310	320	659 (652)*	1246

Размеры мм.	см. характ.	Вес, кг.		Цена, руб.	
		см. характ.	см. характ.	см. характ.	см. характ.
Наименование источников	Автор	Дата вып.	Вх. № ПК и дата поступл.	№ хранения	
1, Номенклатура на 1980г.	Кисел. машзавод		22.02.80	X-993-3961	
2, Номенклатура на 1980г.	Дружк. завод		14.03.80	X-993-4235	
3, Проспект	---	1974	1976	---	
4, Номенклатурный справоч- ник "Горношахтное обор."	ЦНИИуголь	1979		НТБ	
5, Номенклатура на 1981г.	Дружк. завод		16.01.81.	X-993-4235	
6, " " " 1981г.	Кисел. завод		04.02.81.	X-993-3961	
Примечание					
* Данные в скобках для изделий, выпускаемых Дружковским заводом					



Тип В0-0,4 (УВ0)0,8	Наименование оборудования		№ IY-02.I-04
	Вагонетки шахтные грузовые с глухим опрокидным кузовом		
Завод-изготовитель / институт-разработчик /	Киселевский машиностроительный завод им. И.С.Черных		Арх. № X-993-396I
Состояние освоения	Изготавлиются серийно с 1975г.		
<b>Назначение</b> Предназначены для транспортировки горной массы по подземным выработкам и на промышленных площадках шахт.			
<b>Техническая характеристика</b>			
	В0-0,4-600 (УВ0-С,5)	В0-0,8-600 (УВ0-0,8)	
Емкость кузова, м <sup>3</sup>	0,4	0,8	
Грузоподъемность, т	1,0	2,0	
Колея, мм	600	600/750	
Жесткая база, мм	400	600	
Диаметр колес, мм	300	300	
Высота оси сцепки от головки рельсов, мм	290	290	
Тип сцепки	кожковая трезвен. невращ.		
Тяговое усилие сцепки, тс	3	6	
Коэффициент тары	0,52	0,35/0,36	
Посадка кузова <sup>ист.2</sup>	жесткая	поддрессор.	
Габаритные размеры, мм:			
длина по буферам	1300	1850	
ширина	870	1000	
высота	1250	1250	
Масса, кг <sup>ист.2</sup>	492	496/713,9	
Цена, руб	215	230	

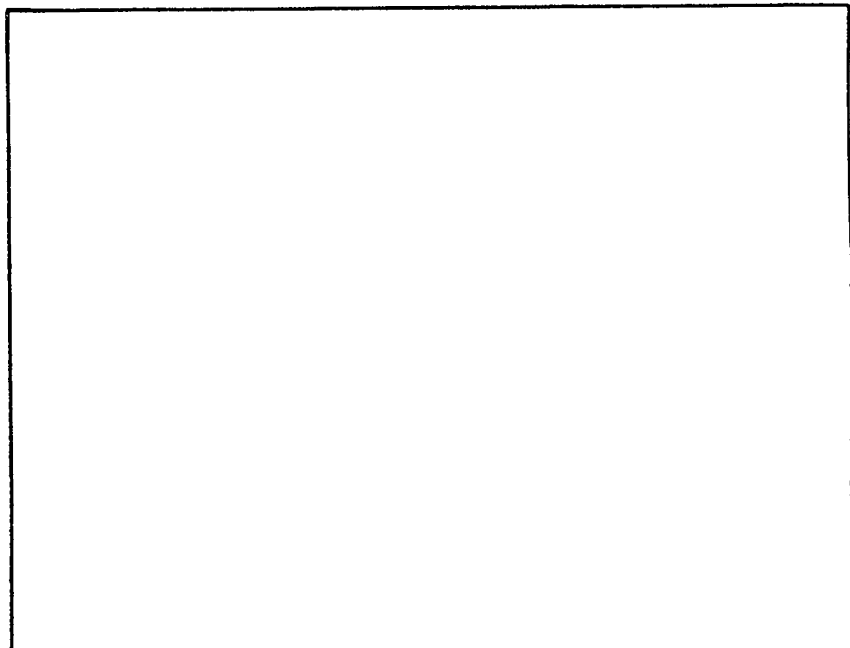

Размеры мм.	см. характ.	Вес, кг.		Цена, руб.
		см. характ.	см. характ.	см. характ.
Наименование источников	Автор	Дата вып.	Вх. № ПК и дата поступл.	% хранения
1, Номенклатура на 1980г.	Кисел. завод	.	22.02.80	X-993-396I
2, Каталог "Оборудование для шахт..."	---"		---"	---"
3, Номенклатура на 1981г	---"		04.02.81	---"
Примечание				

Тип ВБ-1,6 ВБ-2,5	Наименование оборудования		№ ИУ-02. I-05
	Вагонетка с откидным бортом		
Завод-изготовитель / институт- разработчик /	Киселевский завод горного машиностроения "Гормаш"		
	Арх. №	X-993-3922	
Состояние освоения	Изготавливаются серийно с 1978г.		
<b>Назначение</b> Предназначены для транспортирования горной массы по подземным выработкам и на промышленных площадках шахт.			
<b>Техническая характеристика</b>			
	ВБ-1,6	ВБ-2,5 (УВБ-2,5М)	
Емкость кузова, м <sup>3</sup>	1,6	2,5	
Грузоподъемность, тс	4,0	6,25	
Колея, мм	600/750	600/750	
Жесткая база, мм	900	1000	
Диаметр колеса по кругу катания, мм	400	400	
Высота оси сцепки от головки рельсов, мм	365	365	
Тип сцепки	автоматический		
Способ разгрузки	саморазгружающий за счет откидного борта и разгрузочной кривой		
Угол опрокидывания кузова, град	45	45	
Коэффициент тапы	0,55	0,45	
Габаритные размеры, мм:			
длина	2950	3600	
ширина	1300	1350	
высота	1300	1400	
Масса, кг	2049/2060	2556/2610 <sup>нст 3</sup>	
Цена, руб	840	620/1000 <sup>нст 3</sup>	

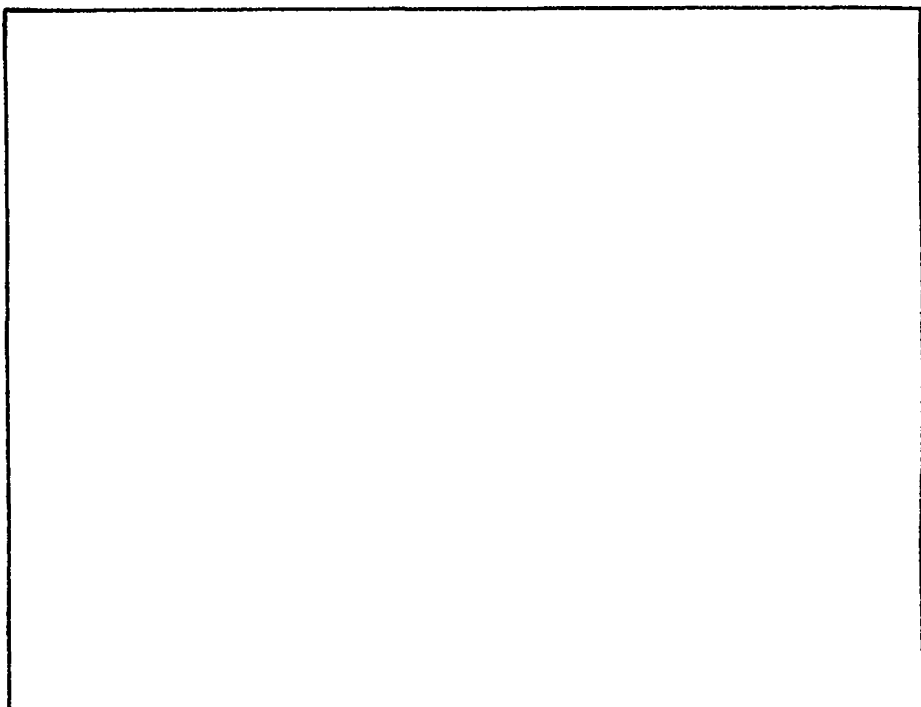

Размеры мм.	см. характ.	Вес, кг.		Цена, руб.	
		см. характ.	см. характ.		
Наименование источников	Автор	Дата вып.	Вх.№ ПК и дата поступл.	№ хранения	
1, Номенклатура на 1980г.	Кисел. "Гормаш"	"	27.02.80	X-993-3922	
2, Номенклатурный справоч- ник "Горношахтное обор."	ЦНИЭДуголь	1979		НТБ	
3, Номенклатура на 1981г.	Кисел "Гормаш"		23 02 81.	X-993-3922	

Примечание

Тип ВП-12 - 18	Наименование оборудования		№ ИУ-02.1-06
	Вагонетки пассажирские		
Завод-изготовитель / институт- разработчик /	Киселевский машиностроительный завод им. И.С.Черных <i>РМЗ 170 "Свердловский завод"</i> (В17-12)		
	Арх. №	Х-993-3961 <del>Х-993-6383</del>	
Состояние освоения	Изготавливаются серийно с 1960г.		
<b>Назначение</b> Предназначены для перевозки людей по горизонтальным подземным выработкам шахт.			
<b>Техническая характеристика</b>			
	ВП-12	ВП-18	
Число мест	12	18	
Колея, мм	600	900	
Жесткая база, мм			
вагонетки	1700	1500	
тележки	450		
Диаметр колеса по кругу катания, мм	300	300	
Минимальный радиус закругления, мм	8000	8000	
Максимальная скорость движения, м/сек	5	5	
Тип сцепки	крюковая, трехзвенная, с пружинным амортизатором		
Высота оси сцепки от головки рельсов, мм	380	380	
Тяговое усилие сцепки, тс	6	6	
Конструкция буферов	штампованные с пружинным амортизатором		
Конструкция рессов	витые пружины		

Размеры мм.	4500 X 1025 X 1530 (ВП-12)	Вес, кг.		Цена, руб.
	4500 X 1325 X 1530 (ВП-18)	1500(ВП-12)	560 (ВП-12)	
		1800(ВП-18)	605 (ВП-18)	
Наименование источников	Автор	Дата вып.	Вх.№ ПК и дата поступл.	№ хранения
1, Номенклатура на 1980г. 2, Справочник "Машины и оборудование..." 3, Номенклатура на 1981г. 4, — " — — 1981г.	Кисел. машзавод В. Н. Хорин и др. ВМЗ по Свердлованф Кисел. завод	1979	22.02.80  06.01.81 04.02.81	X-993-3961 НТБМ-382 X-993-6383 X-993-3961
Примечание				

-56-

Тип ВЛНЗ-6	Наименование оборудования		№ IY-02. I-07																										
	Вагонетки людские наклонные																												
Завод-изготовитель / институт- разработчик /	Краснолучский машиностроительный завод																												
	Арх. №	X-993-3903																											
Состояние освоения	Изготавливаются серийно с 1972г.																												
<p><b>Назначение</b></p> <p>Предназначены для перевозки людей по наклонным выработкам, которая может осуществляться либо одной головной вагонеткой ВЛНЗ-6Г, либо составом из двух вагонеток (одной головной ВЛНЗ-6Г и одной прицепной ВЛНЗ-6П).</p> <p>Вагонетки оборудованы парашютными устройствами с захватами для рельсов Р24 или Р33.</p>																													
<p><b>Техническая характеристика</b></p> <table> <tr> <td>Угол наклона выработки, град</td> <td>40-80</td> </tr> <tr> <td>Число мест</td> <td>6</td> </tr> <tr> <td>Колея, мм</td> <td>600</td> </tr> <tr> <td>Максимальная скорость движения, м/с</td> <td>5</td> </tr> <tr> <td>Максимальное замедление, м/с<sup>2</sup> ист.2</td> <td>50</td> </tr> <tr> <td>Жесткая база, мм ист.2</td> <td>3000</td> </tr> <tr> <td>Диаметр колеса, мм ист.2</td> <td>300</td> </tr> <tr> <td>Минимальный радиус закругления пути, м ист.2</td> <td></td> </tr> <tr> <td>    в плане</td> <td>30</td> </tr> <tr> <td>    по профилю</td> <td>50</td> </tr> <tr> <td>Тяговое усилие сцепки, тс</td> <td></td> </tr> <tr> <td>    для головной вагонетки</td> <td>5</td> </tr> <tr> <td>    для прицепной вагонетки</td> <td>2,5</td> </tr> </table>				Угол наклона выработки, град	40-80	Число мест	6	Колея, мм	600	Максимальная скорость движения, м/с	5	Максимальное замедление, м/с <sup>2</sup> ист.2	50	Жесткая база, мм ист.2	3000	Диаметр колеса, мм ист.2	300	Минимальный радиус закругления пути, м ист.2		в плане	30	по профилю	50	Тяговое усилие сцепки, тс		для головной вагонетки	5	для прицепной вагонетки	2,5
Угол наклона выработки, град	40-80																												
Число мест	6																												
Колея, мм	600																												
Максимальная скорость движения, м/с	5																												
Максимальное замедление, м/с <sup>2</sup> ист.2	50																												
Жесткая база, мм ист.2	3000																												
Диаметр колеса, мм ист.2	300																												
Минимальный радиус закругления пути, м ист.2																													
в плане	30																												
по профилю	50																												
Тяговое усилие сцепки, тс																													
для головной вагонетки	5																												
для прицепной вагонетки	2,5																												

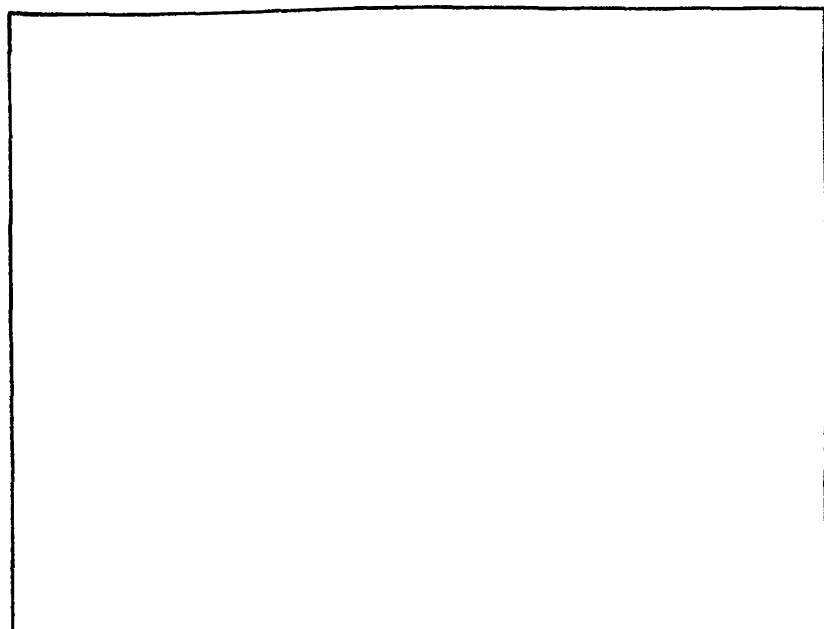

Размеры мм.	4600 X 1070 X 1200	Вес, кг.		Цена, руб.
		1870 (Г) 1885 (П)	1920 (Г) 1760 (П)	
Наименование источников	Автор	Дата вып.	Вх.№ ПК и дата поступл.	№ хранения
1, Номенклатура на 1980г. 2, Справочник "Машины и оборудование..." 3, Номенклатурный справоч- ник "Горношахтное обор."	Краснолуч. завод В. Н. Хорин и др. ЦНИИУголь	1979 1979	28.01.80	X-993-3903 622.233M НТБ М-382 НТБ
Примечание				



Тип ВЛН-I-IO ВЛН-I-15	Наименование оборудования		№ IV-02. I-08
	Вагонетки людские наклонные		
Завод-изготовитель / институт- разработчик /	Краснолучский машиностроительный завод		
	Арх. №	X-993-3900	
Состояние освоения	Изготавливаются серийно ВЛН-I-IO - с 1973г.; ВЛН-I-15 - с 1975г.		
<p><b>Назначение</b></p> <p>Предназначены для перевозки людей по наклонным горным выработкам. Выпускаются головные вагонетки ВЛН-I-IOГ и ВЛН-I-15Г, которые могут быть использованы как отдельно, так и в составе с прицепными вагонетками соответственно ВЛН-I-IOП и ВЛН-I-15П.</p> <p>Вагонетки снабжены тормозной катеткой и амортизационным устройством для улавливания и торможения вагонеток при обрыве тягового каната или превышении допустимой скорости.</p>			
<b>Техническая характеристика</b>			
	ВЛН-I-IO	ВЛН-I-15	
Угол наклона выработки, град	6-30	6-30	
Число мест	10	15	
Колея, мм	600	900	
Максимальная скорость движения, м/с		5	
Максимальное замедление, м/с <sup>2</sup> ист.2		35	
Жесткая база, мм <sup>ист.2</sup>		3300	
Диаметр колеса, мм		300	
Минимальный радиус закругления пути, м <sup>ист.2</sup>			
в план		9	
по профилю		25	
Тяговое усилие сцепки, тс		8,5/7,0*	
Габаритные размеры, мм:			
длина по раме		5000	
ширина	1075	1400	
высота		1500	
Масса, кг	2140/2110*2470/2440*		
Цена, руб	1800/1470 1920/1560		

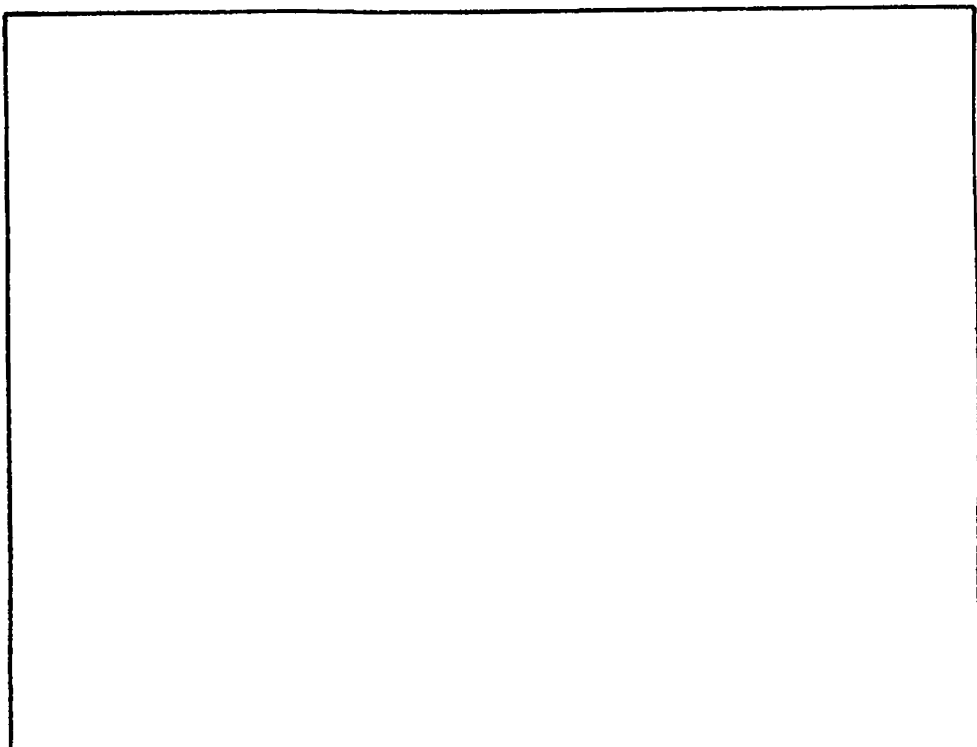

Размеры мм.	см. характ.	Вес, кг.		Цена, руб.	
		см. характ.	см. характ.	см. характ.	см. характ.
Наименование источников	Автор	Дата вып.	Вх.№ ПК и дата поступл.	№ хранения	
1, Номенклатура на 1980г. 2, Справочник "Машины и оборудование..." 3, Номенклатурный справоч- ник "Горношахтное обор."	Краснолуч. завод В.Н.Хорин и др. ЦНИЭИуголь	1979  1979	28.01.80	Х-993-3903 НТБ  НТБ	

**Примечание**

\* В числителе - данные для головных вагонеток; в знаменателе - для прицепных вагонеток.

Тип ВЛН2-10* -15	Наименование оборудования		№ IY-02.I-09
	Вагонетки людские наклонные		
Завод-изготовитель / институт- разработчик /	Краснолучский машиностроительный завод		
		Арх. №	X-993-3903
Состояние освоения	Изготавливаются серийно с 1980г.		
<p><b>Назначение</b></p> <p>Предназначены для перевозки людей по наклонным горным выработкам.</p> <p>Выпускаются головные вагонетки ВЛН2-10Г и ВЛН2-15Г, которые могут быть использованы как отдельно, так и в составе с прицепными вагонетками соответственно ВЛН2-10П и ВЛН2-15П.</p> <p>Снабжены парашютной системой с канатными амортизаторами многократного действия.</p>			
<b>Техническая характеристика</b>			
	ВЛН2-10	ВЛН2-15	
Угол наклона выработки, град		6-50	
Число мест	10	15	
Колея, мм	600	900	
Максимальная скорость, м/с	5	5	
Максимальное замедление, м/с <sup>2</sup> ист.2		40	
Тяговое усилие сцепки, тс		8,5/7,0***	
Габаритные размеры, мм:			
длина		5000	
ширина	1075	1400	
высота		1500	
Масса, кг	2270/2280***	2530/2530	
Цена, руб.	3690/3120	3850/3260	

Размеры мм.	см. характ.	Вес, кг.		Цена, руб.
		см. характ.	см. характ.	см. характ.
Наименование источников	Автор	Дата вып.	Вх. № ПК и дата поступл.	№ хранения
1. Номенклатура на 1980г. 2. Новые вагонетки ВЛН2-10 ВЛН2-15 для перевозки людей (ст. сборника ЦНИЭИуголь "Уг. машиностр."	Краснолуч. завод Пашевский А. Б. и др.	1979. I	28.01.80	Х-993-3903 НТБ
Примечание				
* Выпускаются взамен серийно выпускаемых ранее вагонеток ВЛ-50/10 и ВЛ-50/15, которые сняты с производства с 1980г.				
** В числителе - данные для головных вагонеток; в знаменателе - для прицепных вагонеток.				

Тип ВПК-7 -10	Наименование оборудования		№ ИУ-02. I-10																																							
	Вагоны проходческие с донным конвейером																																									
Завод-изготовитель / институт- разработчик /	Днепропетровский завод горношахтного оборудова- ния																																									
	Арх. №	X-993-3830																																								
Состояние освоения	Изготавливаются серийно																																									
<p><b>Назначение</b></p> <p>Предназначены для приема, аккумуляции, транспортировки и раз- грузки горной массы при проходке горизонтальных горных выработок.</p>																																										
<p><b>Техническая характеристика</b></p> <table border="0"> <thead> <tr> <th></th> <th>ВПК-7</th> <th>ВПК-10</th> </tr> </thead> <tbody> <tr> <td>Емкость кузова, м<sup>3</sup></td> <td>7</td> <td>10</td> </tr> <tr> <td>Грузоподъемность, т</td> <td>20</td> <td>28</td> </tr> <tr> <td>Колея, мм</td> <td>600; 750; 900</td> <td>750; 900</td> </tr> <tr> <td>Тип конвейера</td> <td colspan="2">скребковый</td> </tr> <tr> <td>Время разгрузки вагона, мин</td> <td>I-I,5</td> <td>2-2,5</td> </tr> <tr> <td>Габаритные размеры, мм:</td> <td></td> <td></td> </tr> <tr> <td>    длина</td> <td>8600</td> <td>10400</td> </tr> <tr> <td>    ширина</td> <td>1350</td> <td>1500</td> </tr> <tr> <td>    высота</td> <td>1650</td> <td>1650</td> </tr> <tr> <td>    высота при поднятом кузове</td> <td>2500</td> <td>2500</td> </tr> <tr> <td>Масса, кг</td> <td>9790</td> <td>11450</td> </tr> <tr> <td>Цена, руб</td> <td>14000</td> <td>13150</td> </tr> </tbody> </table>					ВПК-7	ВПК-10	Емкость кузова, м <sup>3</sup>	7	10	Грузоподъемность, т	20	28	Колея, мм	600; 750; 900	750; 900	Тип конвейера	скребковый		Время разгрузки вагона, мин	I-I,5	2-2,5	Габаритные размеры, мм:			длина	8600	10400	ширина	1350	1500	высота	1650	1650	высота при поднятом кузове	2500	2500	Масса, кг	9790	11450	Цена, руб	14000	13150
	ВПК-7	ВПК-10																																								
Емкость кузова, м <sup>3</sup>	7	10																																								
Грузоподъемность, т	20	28																																								
Колея, мм	600; 750; 900	750; 900																																								
Тип конвейера	скребковый																																									
Время разгрузки вагона, мин	I-I,5	2-2,5																																								
Габаритные размеры, мм:																																										
длина	8600	10400																																								
ширина	1350	1500																																								
высота	1650	1650																																								
высота при поднятом кузове	2500	2500																																								
Масса, кг	9790	11450																																								
Цена, руб	14000	13150																																								

Размеры мм.				Вес, кг.	Цена, руб.
Наименование источников	Автор	Дата вып.	Вх.№ ПК и дата поступл.	№ хранения	
I, Номенклатура на 1980г.	Днепрод. завод		II.02.80	X-993-3830	
Примечание					

Тип ВЛ	Наименование оборудования		№ ИУ-02. I-II																																													
	Вагонетка для доставки леса																																															
Завод-изготовитель / институт- разработчик /		Киселевский завод горного машиностроения "Гормаш"																																														
		Арх. №	X-993-3922																																													
Состояние освоения		Изготавливается серийно с 1960г.																																														
<p><b>Назначение</b></p> <p>Предназначена для доставки лесоматериалов от лесного склада до забоя по горизонтальным и наклонным выработкам.</p>																																																
<p><b>Техническая характеристика</b></p> <table border="1"> <thead> <tr> <th></th> <th>ВЛ-600</th> <th>ВЛ-900</th> </tr> </thead> <tbody> <tr> <td>Грузоподъемность, тс</td> <td>1,4</td> <td>4,0</td> </tr> <tr> <td>Колея, мм</td> <td>600</td> <td>900</td> </tr> <tr> <td>Диаметр колеса по <u>кругу</u> катания, мм</td> <td>300</td> <td>350</td> </tr> <tr> <td>Жесткая база, мм</td> <td>550</td> <td>1100</td> </tr> <tr> <td>Тип сцепки</td> <td colspan="2">крюковая неврещающаяся</td> </tr> <tr> <td>Способ разгрузки</td> <td colspan="2">через откидные стойки</td> </tr> <tr> <td>Высота оси сцепки от головки рельсов, мм</td> <td>320</td> <td>365</td> </tr> <tr> <td>Минимальный радиус вписывания, м</td> <td>6</td> <td>10</td> </tr> <tr> <td colspan="3">Габаритные размеры, мм:</td> </tr> <tr> <td>длина</td> <td>2000</td> <td>3459</td> </tr> <tr> <td>ширина</td> <td>880</td> <td>1320</td> </tr> <tr> <td>высота</td> <td>1150</td> <td>1300</td> </tr> <tr> <td>Масса, кг</td> <td>535478</td> <td>829725 <i>ист 3</i></td> </tr> <tr> <td>Цена, руб</td> <td>185</td> <td>290</td> </tr> </tbody> </table>					ВЛ-600	ВЛ-900	Грузоподъемность, тс	1,4	4,0	Колея, мм	600	900	Диаметр колеса по <u>кругу</u> катания, мм	300	350	Жесткая база, мм	550	1100	Тип сцепки	крюковая неврещающаяся		Способ разгрузки	через откидные стойки		Высота оси сцепки от головки рельсов, мм	320	365	Минимальный радиус вписывания, м	6	10	Габаритные размеры, мм:			длина	2000	3459	ширина	880	1320	высота	1150	1300	Масса, кг	535478	829725 <i>ист 3</i>	Цена, руб	185	290
	ВЛ-600	ВЛ-900																																														
Грузоподъемность, тс	1,4	4,0																																														
Колея, мм	600	900																																														
Диаметр колеса по <u>кругу</u> катания, мм	300	350																																														
Жесткая база, мм	550	1100																																														
Тип сцепки	крюковая неврещающаяся																																															
Способ разгрузки	через откидные стойки																																															
Высота оси сцепки от головки рельсов, мм	320	365																																														
Минимальный радиус вписывания, м	6	10																																														
Габаритные размеры, мм:																																																
длина	2000	3459																																														
ширина	880	1320																																														
высота	1150	1300																																														
Масса, кг	535478	829725 <i>ист 3</i>																																														
Цена, руб	185	290																																														

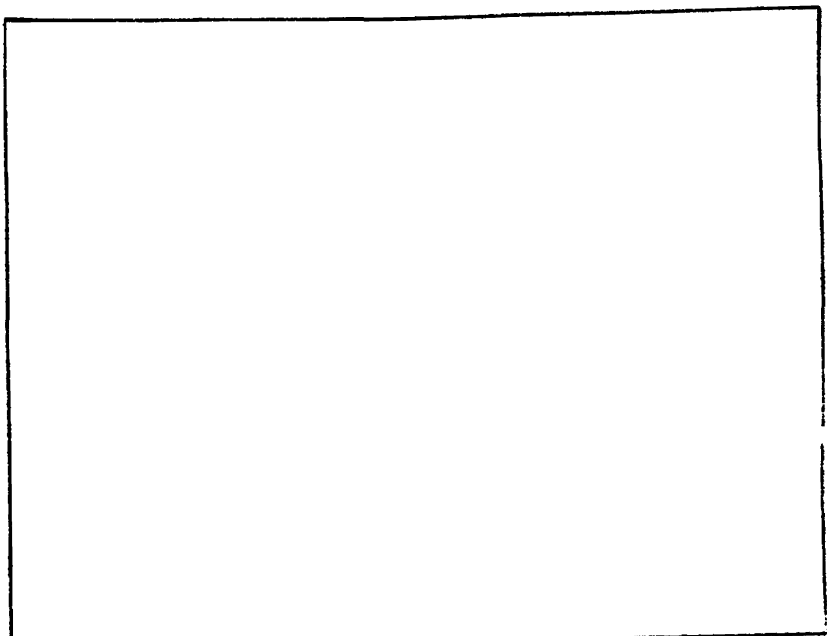

Размеры мм.	см. характ.	Вес, кг,		Цена, руб.	
		см. характ.	см. характ.	см, характ.	см, характ.
Наименование источников	Автор	Дата вып.	Вх.№ ПК и дата поступл.	№ хранения	
1. Номенклатура на 1980г.	Кисел. "Гормаш"	1979	27.02.80	Х-993-3922	
2. Номенклатурный справочник "Горношахтное обор."	ЦНИИЗуголь				НТБ
3. Номенклатура на 1981г.	Кисель "Гормаш"		23.02.81	Х-993-3922	
Примечание					



Тип ВВ	Наименование оборудования		№ IY-02. I-I2
	Вагонетка для взрывчатых веществ		
Завод-изготовитель / институт- разработчик /	Киселевский завод горного машиностроения "Гормаш"		
	Арх. №	X-993-3922	
Состояние освоения	Изготавливается серийно с 1968г.		
<b>Назначение</b> Предназначена для транспортирования взрывчатых веществ по подземным выработкам и на поверхности шахт.			
<b>Техническая характеристика</b>			
Колея, мм	600	750	900
Емкость кузова, ящиков ВВ весом 30 кг, шт	6	10	10
Жесткая база, мм	650	1200	1200
Диаметр колеса по кругу катания, мм	300	400	400
Коэффициент тары	0,5	0,5	0,6
Габаритные размеры, мм:			
длина по буферам	2600	3390	3390
ширина	1030	1240	1240
высота от головки рельса	850	950	950
Масса, кг	770	1165/1240	1180/1265 <sup>ис.3</sup>
Цена, руб	740	740	740

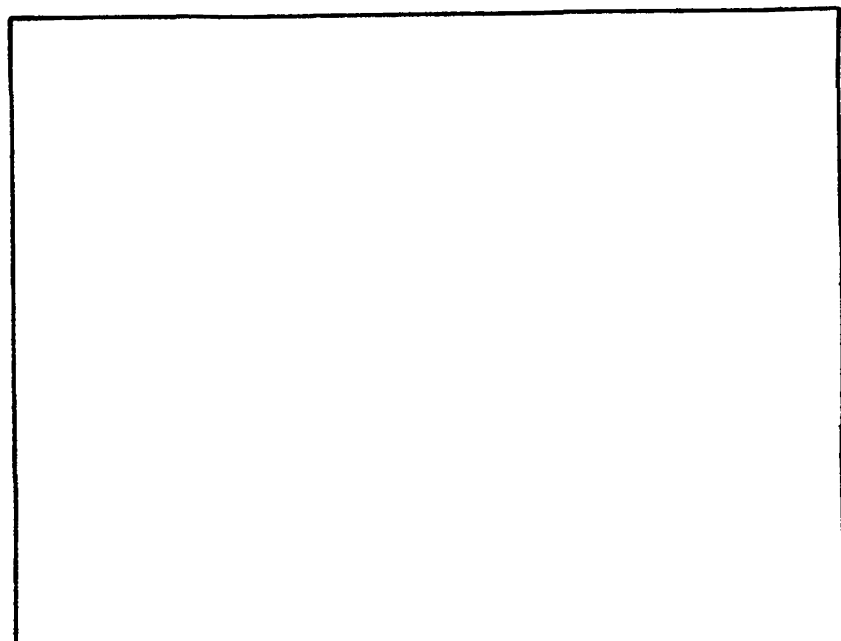

Размеры мм.	см. характ.	Вес, кг.		Цена, руб.	
		см. характ.	см. характ.	см. характ.	см. характ.
Наименование источников	Автор	Дата вып.	Вх. № ПК и дата поступл.	№ хранения	
1. Номенклатура на 1980г.	Кисел. "Гормаш"	1979	27.02.80	X-993-3922 НТБ	
2. Номенклатурный справочник "Горношахтное оборудование"	ЦНИИУголь		23.02.81		
3. Номенклатура на 1981г.	Кисел. "Гормаш"			X-993-3922	
Примечание					

Тип ВДИ	Наименование оборудования		№ ИУ-02. I-13
	Вагонетка для инструмента, огнетушителей инертной пыли и песка		
Завод-изготовитель / институт- разработчик /	Киселевский завод горного машиностроения "Гормаш"		Арх. № Х-993-3922
Состояние освоения	Изготавливается серийно с 1968г.		
<b>Назначение</b> Предназначена для транспортирования инструмента, огнетушителей и инертной пыли в составе противопожарного поезда для тушения по- жаров в условиях шахт.			
<b>Техническая характеристика</b>			
Колея, мм	600/750	900	
Емкость кузова, м <sup>3</sup>	1,3	2,0	
Жесткая база, мм	550	800	
Диаметр колеса по кругу катания, мм	300	350	
Высота оси сцепки от головки рельсов, мм	320	365	
Габаритные размеры, мм:			
длина	2000	2810	
ширина	930	1290	
высота	1380	1200	
Масса, кг	650	1200	
Цена, руб	366	366	

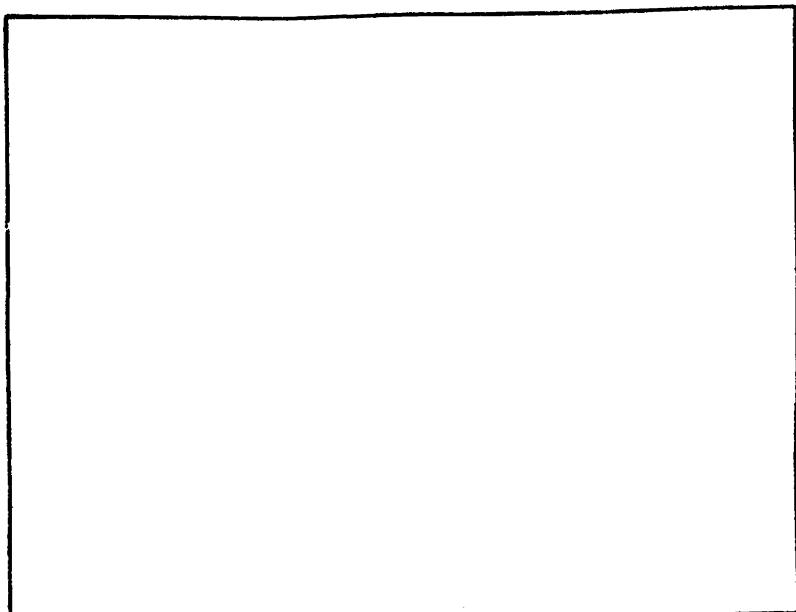

Размеры мм.	см. характ.	Вес, кг.		Цена, руб.
		см. характ.	см. характ.	см. характ.
Наименование источников	Автор	Дата вып.	Вх. № ПК и дата поступл.	№ хранения
1. Номенклатура на 1980г. 2. Номенклатурный справоч- ник "Горношахтное обор." 3. Номенклатура на 1981г.	Кисел. "Гормаш" ЦНИИУголь	1979	27.02.80	X-99 <sup>3</sup> -3922 НТБ
	Кисел. "Гормаш"		23.02.81	X-993 3922
Примечание				

Тип ВДВ	Наименование оборудования		№ IУ-02. I-I4
	Вагонетка для воды		
Завод-изготовитель / институт- разработчик /	Киселевский завод горного машиностроения "Гормаш"		Арх. № X-993-3922
Состояние освоения	Изготавливается серийно с 1968г.		
<b>Назначение</b> Предназначена для транспортировки воды в составе противо пожар-ного поезда для тушения пожаров в условиях шахт.			
<b>Техническая характеристика</b>			
Емкость кузова, м <sup>3</sup>		2	
Колея, мм		900	
Жесткая база, мм		800	
Диаметр колеса по кругу катания, мм		350	
Высота оси сцепки от головки рельсов, мм		365	

Размеры мм.	2810 X 1250 X 1240	Вес, кг.		Цена, руб.
		1250 1120 вес 2		375
Наименование источников	Автор	Дата вып.	Вх. № ПК и дата поступл.	№ хранения
1. Номенклатура на 1980г. 2. Номенклатурный справоч- ник "Горношахтное обор." 3. Номенклатура на 1981г.	Кисел. "Гормаш" ЦНИЭИуголь Кисел. "Гормаш"	1979	27.02.80 23.02.81	X-993-3922 НТБ X-993-3922
Примечание				

-64-

Тип ПОЗ	Наименование оборудования		№ IY-02. I-15
	Вагонетка		
Завод-изготовитель / институт- разработчик /	Киселевский завод горного машиностроения "Гормаш"		
	Арх. №	X-993-3922	
Состояние освоения	Изготавливается серийно с 1969г.		
<b>Назначение</b> Предназначена для транспортирования оборудования в составе противопожарного поезда для тушения пожаров в условиях шахт.			
<b>Техническая характеристика</b>			
Колея, мм	600	750	900
Жесткая база, мм	550	1000	1100
Диаметр колеса по кругу катания, мм.	300	300	350
Высота оси сцепки от головки рельсов, мм	320	320	365
Габаритные размеры, мм:			
длина по буферам	2000	2900	3450
ширина	880	1200	1320
высота	535	570	570
Масса, кг	500	750 600	900 840 <sup>иср.3</sup>
Цена, руб	330	330	330

Размеры мм.	см. характ.	Вес, кг.	Цена, руб.	
		см. характ.	см. характ.	
Наименование источников	Автор	Дата вып.	Вх. № ПК и дата поступл.	№ хранения
1, Номенклатура на 1980г. 2, Номенклатурный справоч- ник "Горношахтное обор." 3, Номенклатура на 1981г.	Кисел. "Гормаш" ЦНИИУголь	1979	27.02.80	X-993-3922 НТБ
	Кисел. "Гормаш"		23 02 81	X-993-3922
Примечание				



Тип ВАН-2	Наименование оборудования		№ IV-02.I-I6
	Вагонетка ассенизационная шахтная		
Завод-изготовитель / институт- разработчик /	Киселевский завод гононого машиностроения "Гормаш"		
	Арх. №	X-993-3922	
Состояние освоения	Изготавливается серийно с 1968г.		
<b>Назначение</b> Предназначена для транспортирования фекальных масс из подземных санузлов по выработкам шахт с выдачей на поверхность.			
<b>Техническая характеристика</b>			
Колея, мм	600	750	900
Емкость цистерны, м <sup>3</sup>	1,0	0,7	1,4
Жесткая база, мм	650	600	800
Диаметр колеса по кругу катания, мм	300	300	350
Количество очков	2	2	2
Диаметр очков, мм	250	250	250
Высота оси сцепки от головки рельсов, мм	320	320	365
Габаритные размеры, мм:			
длина по буферам	2400	1850	2800
ширина по цистерне	850	1000	1000
высота	1150	1150	1175
Масса, кг	750	750	1073
Цена, руб	455	455	455

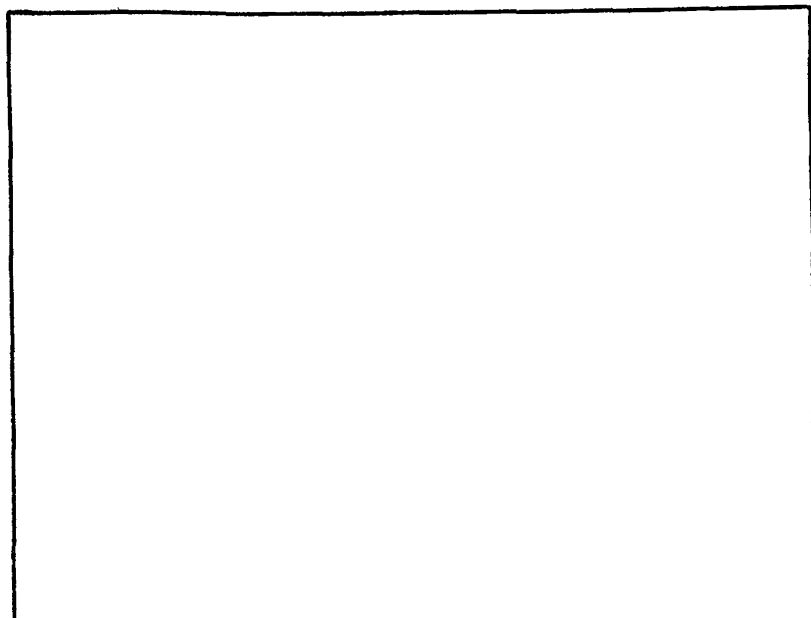

Размеры мм.	см. характ.	Вес, кг.		Цена, руб.	
		см. характ.	см. характ.	см. характ.	см. характ.
Наименование источников	Автор	Дата вып.	Вх. № ПК и дата поступл.	№ хранения	
1. Номенклатура на 1980г. 2. Номенклатурный справоч- ник "Горношахтное обор." 3. Номенклатуры на 1981г.	Кисел. "Горман" ЦНИИУголь Кисел. "Горнаш"	1979	27.02.80  23.02.81.	X-993-3922 НТБ X-993-3922	
Примечание					

Тип ВС5П1	Наименование оборудования		№ ИУ-02. I-18
	Вагон самеходный		
Завод-изготовитель / институт- разработчик /	Днепропетровский завод горншахтного оборудова- ния		
	Арх. №	X-993-3830	
Состояние освоения	Изготавливается серийно		
<b>Назначение</b> Предназначен для доставки горной массы при проходческих и очист- ных работах в подземных условиях.			
<b>Техническая характеристика</b>			
Грузоподъемность, т	не более 5		
Объем кузова, м <sup>3</sup>	1,6		
Привод	пневматический		
Максимальная скорость при движе- нии по сухому ровному горизон- тальному участку, км/ч			
первая с грузом 5т	3,5		
без груза	4,0		
вторая с грузом 5т	5,0		
без груза	6,5		
Длина доставки, м	100		
Наибольшая высота вагона при разгрузке кузова, мм	не более 2130		
Крупность погружаемых кусков, мм	не более 400		
Минимальный радиус поворота, мм	3500		

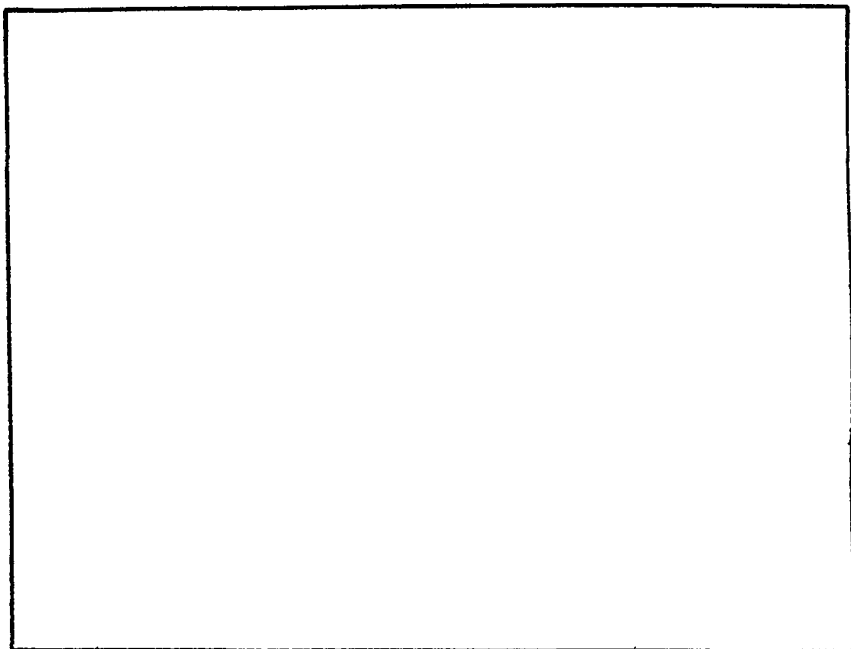

Размеры мм.	3000 X 1400 X 1500	Вес, кг.		Цена, руб.
		3000		8000
Наименование источников	Автор	Дата вып.	Вх. № ПК и дата поступл.	№ хранения
I, Номенклатура на 1980г.	Днепроп. завод		II. 02. 80	X-993-3830
Примечание				