

СССР

ОТРАСЛЕВОЙ СТАНДАРТ

ФЛАНЦЫ СОЕДИНИТЕЛЬНЫЕ СИСТЕМЫ
ОТОПЛЕНИЯ ПАССАЖИРСКИХ ВАГОНОВ

Типы, конструкция и размеры

ОСТ 24.691.02-84

Издание официальное

УТВЕРЖДЕН И ВВЕДЕН В ДЕЙСТВИЕ указанием Министерства
тяжелого и транспортного машиностроения
от 26.12.84 № ВА-002/13476

ИСПОЛНИТЕЛИ Ю.А.Юрченко (руководитель темы)
Г.Д.Шеваренкова (ответственный исполнитель)
В.С.Лебедев (соисполнитель)
Т.В.Корнева (соисполнитель)

СОГЛАСОВАН Всесоюзным промышленным объединением
вагоностроения Министерства тяжелого
и транспортного машиностроения

И.И.Разгонов

Главным управлением вагонного хозяйства
Министерства путей сообщения

Г.И.Осадчук

Главным управлением по ремонту подвижного
состава и производству запасных частей

В.Н.Пашенко

УДК

Группа Г 18

ОТРАСЛЕВОЙ СТАНДАРТ

ФЛАНЦЫ СОЕДИНИТЕЛЬНЫЕ
СИСТЕМЫ ОТОПЛЕНИЯ
ПАССАЖИРСКИХ ВАГОНОВ

ОСТ 24.691.02-84
Взамен ОСТ 24.366.32

Типы, конструкция и
размеры

Указанием Министерства тяжелого и транспортного машиностроения
от 26.12.1984 г. № ВА-002/13476 срок введения установлен

с 01.01.86

Несоблюдение стандарта преследуется по закону

Настоящий стандарт распространяется на соединительные
фланцы системы отопления для пассажирских вагонов локомо-
тивной тяги колеи 1520 мм.

Стандарт не распространяется на вагоны габарита "РИЦ".

1. ТИПЫ

1.1. Установлены следующие типы фланцев, указанные в
таблице.

Издание официальное

Перепечатка воспрещена

Обозначение типа фланца	Область применения
I	<p><u>$d_y = 60$ мм</u></p> <p>Возвратная труба отопления (только при ремонте); уравнительный трубопровод насоса ЦМВ (постройки заводов ГДР); дроссельный клапан ЦМВ (постройки заводов ВНР); патрубок калорифера ЦМВ (постройки ПНР);</p> <p><u>$d_y = 75$ мм</u></p> <p>Обогревательные трубы системы отопления всех типов ЦМВ, оборудованных водяным отоплением (постройки ЛВЗ, заводов ГДР и ПНР)</p>
2	Трубы котельного отделения ЦМВ (постройки ЛВЗ, КВЗ, заводов ГДР и ВНР)
3	Расширитель ЦМВ (постройки заводов ПНР, ГДР, ВНР)
4	Расширитель ЦМВ (постройки ПНР)
5	Циркуляционный провод ЦМВ(постройки ПНР)
6	Циркуляционный провод к расширителю ЦМВ (постройки ПНР)

Продолжение

Обозначение типа фланца	Область применения
7	Циркуляционный насос ЦМВ (постройки ГДР)
8	Циркуляционный провод ЦМВ (постройки заводов ПНР)
9	Циркуляционный провод ЦМВ (постройки заводов ПНР)
10	Дроссельный клапан ЦМВ (постройки заводов ПНР)
11	$d_y = 90 \text{ мм}$ Дроссельный клапан ЦМВ (постройки заводов ВНР); $d_y = 78 \text{ мм}$ Аксиальнорегулирующий клапан ЦМВ (постройки заводов ГДР)
12	Коробка насоса ЦМВ (постройки заводов ВНР)
13	Коробка насоса ЦМВ (только при ремонте)
14	Обогревательные овалы сети отопления ЦМВ (постройки заводов ВНР)
15	Отопительные трубы ЦМВ (постройки ЛВЗ и КВЗ)
16	Патрубок точки ЦМВ (постройки КВЗ)

d_y — условный размер, выбранный по параметрическому ряду нормальных линейных размеров (по ГОСТ 6636-69), как наиболее близкий к фактическому диаметру внутреннего отверстия фланца.

2. КОНСТРУКЦИЯ И РАЗМЕРЫ

2.1. Конструкция и размеры фланцев системы отопления должны соответствовать чертежам I-16.

2.2. Условное обозначение должно состоять из краткого наименования изделия, обозначения типа, значения условного диаметра (указывается для типов I, 2, 7, II, I3, I5, I6) и обозначения стандарта.

Пример условного обозначения фланца типа 5:

Фланец 5 ОСТ 24.691.02-84

То же, типа II для $d_y = 90$ мм:

Фланец II-90 ОСТ 24.691.02-84

2.3. Фланцы должны быть изготовлены из стали марки В Ст 4пс ГОСТ 380-71.

По согласованию с заказчиком допускается изготавливать фланцы типа I из алюминиевого сплава марки АМгЗМ по ГОСТ 4784-84 или из стали марки I5Л по ГОСТ 977-75 методом точного литья по выплавляемым моделям, а фланцы типа 2 - из алюминиевого сплава марки АМг5 по ГОСТ 4784-74.

2.4. Допуски на свободные размеры и штамповочные уклоны должны соответствовать II классу ГОСТ 7505-74.

2.5. Неуказанные предельные отклонения размеров: отверстий - H I4; валов - h I4; остальных - $\pm \frac{IT I4}{2}$.

Фланец тип 1

Rz80

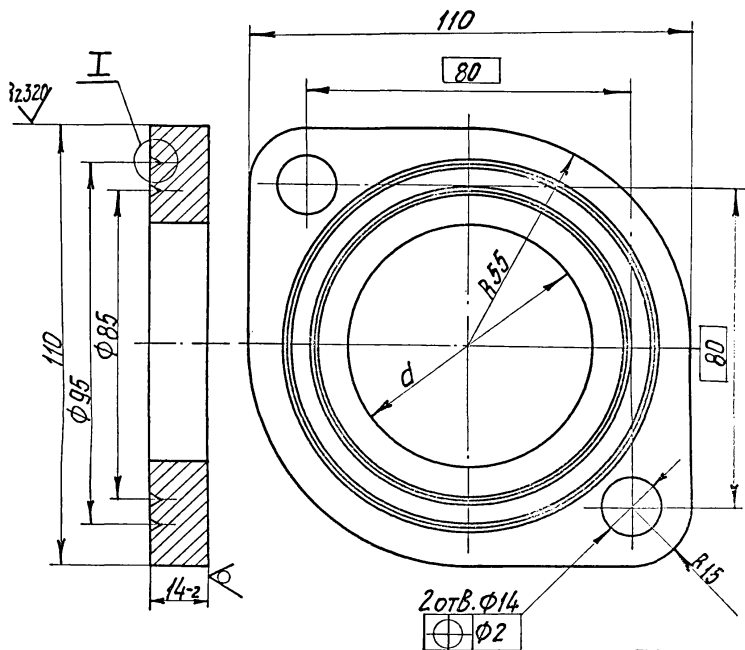
Размеры в мм

Условный диаметр, d _ч	d	Масса, кг
60	61	0,70
75	76	0,65

I
 M5:1

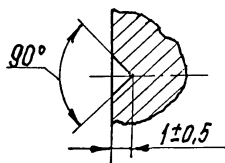

Черт. 1

Фланец тип 2

ГОСТ 12.001.02-07

Rz80/ (✓)

Размеры в мм

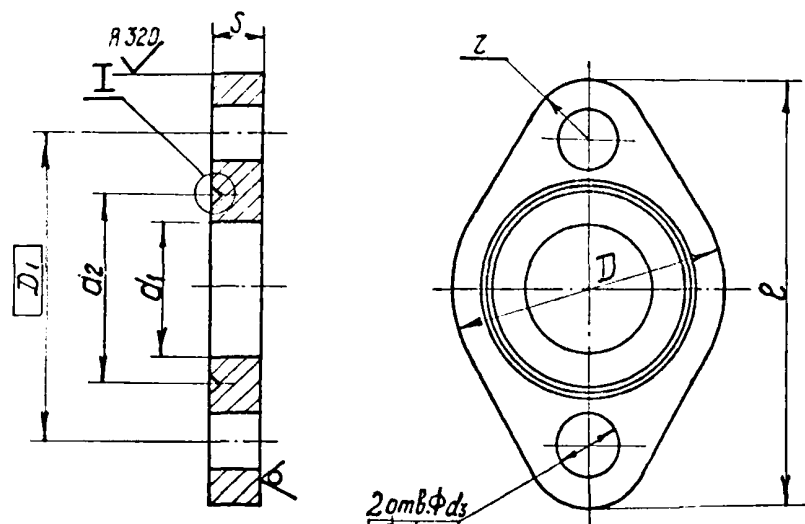

2 отв. φ d3
φ2

I
1:5

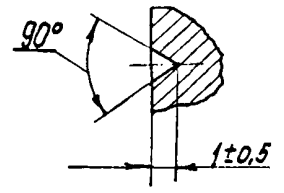

Числовой диаметр, dч	D	d1	d2	d3	D1	ℓ	z	s	Масса, кг			
13	40	13,5	30	12	50	75	14	8	0,13			
14		14,5							0,12			
17		17,7							0,12			
18		18,5							0,12			
21		22,0							0,11			
22		22,5							0,11			
27	55	27,5	42		14	65	90	18	0,34			
28		28,5							0,34			
30		30,5							0,33			
32		32,5							0,32			
34		34,5							0,31			
35		35,5							0,31			
38	75	38,5	55	80		110	12	0,40				
40		40,5						0,39				
42		43,0						0,38				
45		45,5						0,34				
48		85						49,0	65	90	120	0,44
60		95						61,0	70	100	135	25

Черт. 2

Фланец тип 3

Rz80
✓(✓)

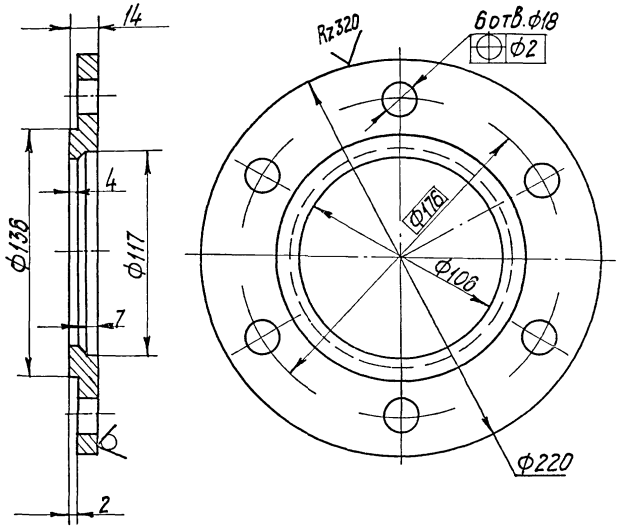

Масса - 2,8 кг

Черт. 3

Фланец тип 4

Rz=80/ (✓) (✓)

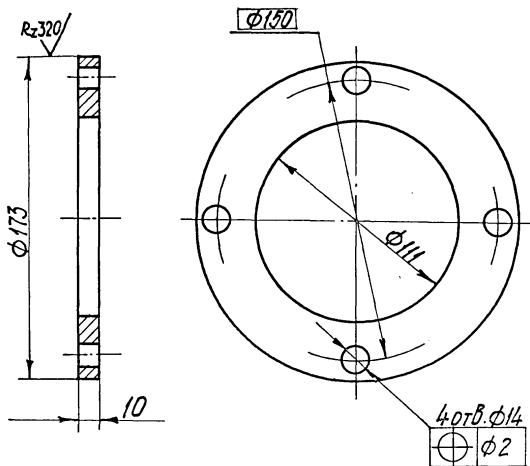

Масса - 1.1 кг

Черт. 4

Фланец тип 5

Rz80 (✓)

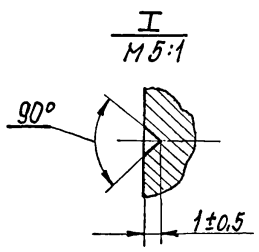
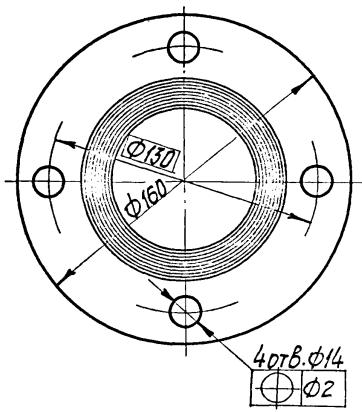
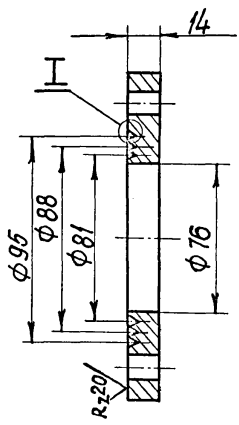

Масса - 1,7 кг

Черт. 5

Фланец тип 6

Rz 80
✓(✓)

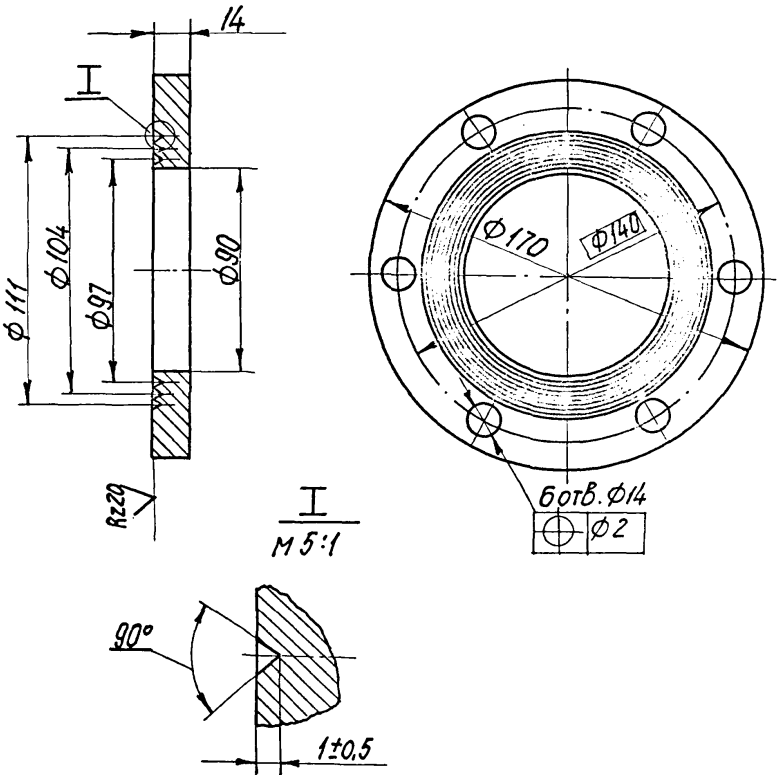

Масса - 1.8 кг

Черт. 6

Фланец тип 7

Rz80

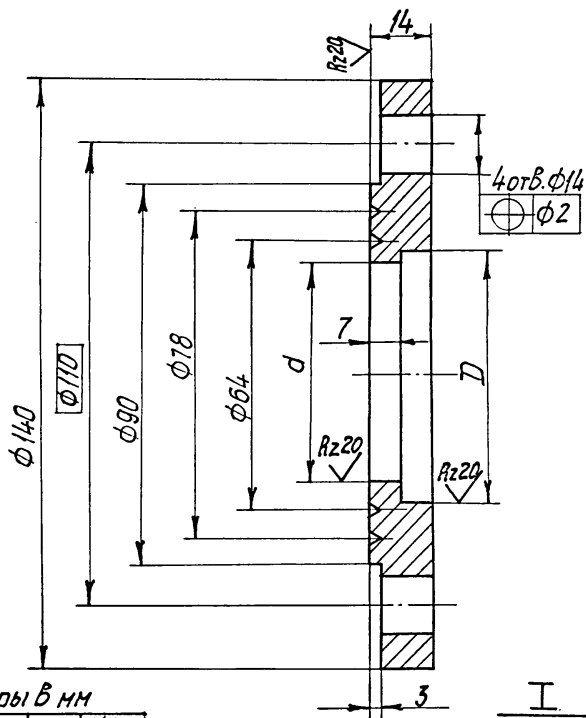

Размеры в мм

Числовой диаметр, d _н	D	d	Нормы Rz
27	27,5	21	1,37
60	61	52	0,95

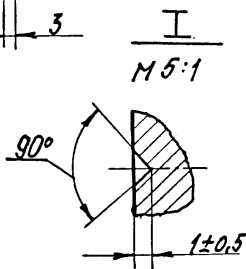

Черт. 7

Фланец тип 8

Rz80
√(✓)

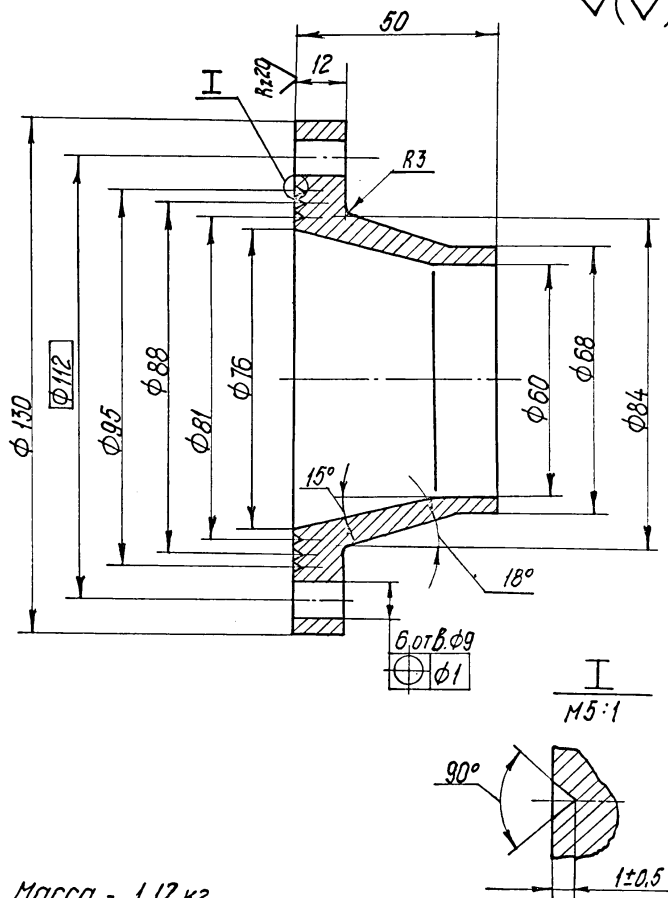

Масса - 1,12 кг

Черт. 8

Фланец тип 9

R₂₈₀ (✓)

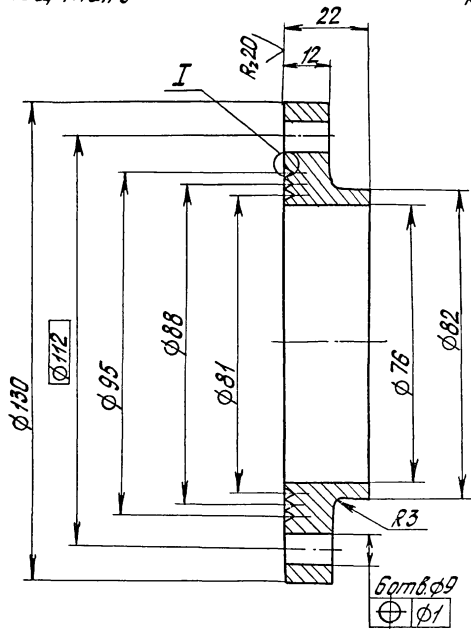

6отв. $\varnothing 9$
 $\oplus \varnothing 9$

I
 M5:1

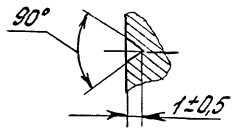

Масса - 0,9 кг

Черт. 9

КОНЕЦ ТУП 10

Rz80
√(√)

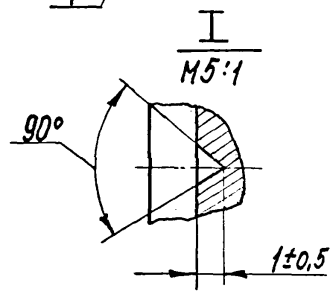
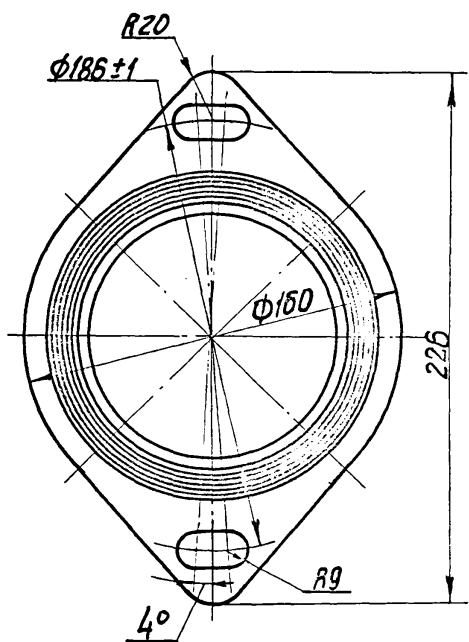
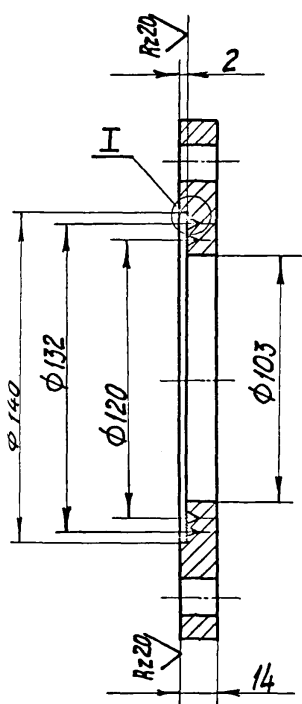

Масса - 1,6 кг

Черт. 10

Rz80 (✓)

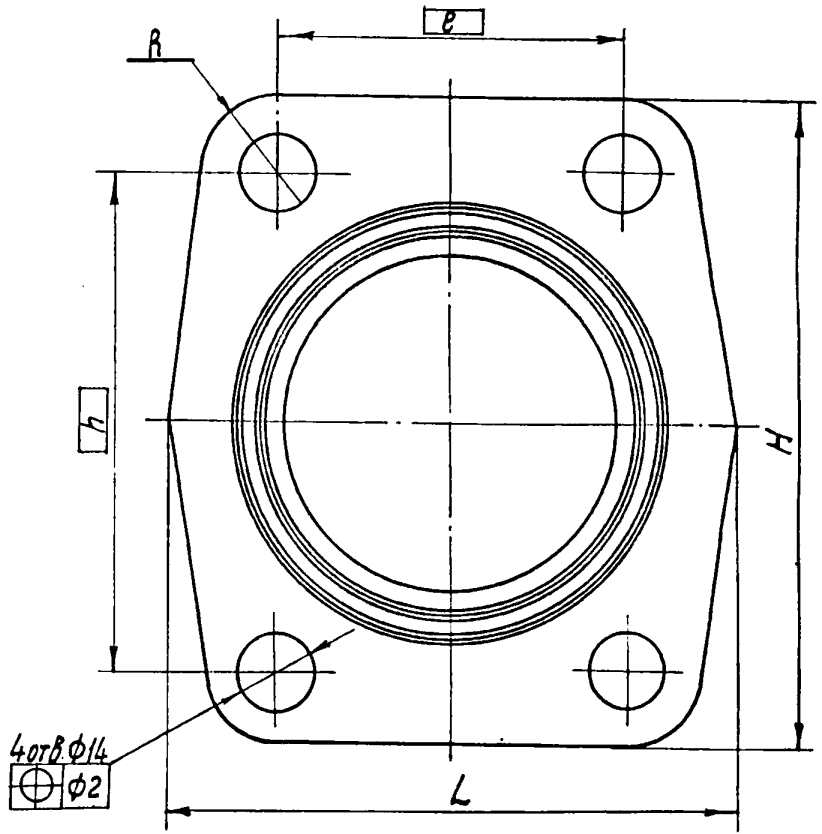
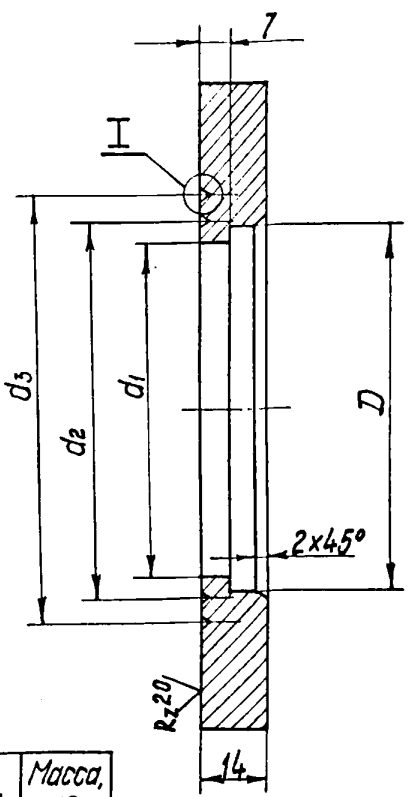

Размеры в мм

Диаметр, d _у	D	d ₁	d ₂	d ₃	R	L	e	H	h	Масса, кг
78	77	72	78	94	16	125	76	140	108	1,30
90	91	82	88	96	14,5	116	72	130	100	1,22

Черт. 11

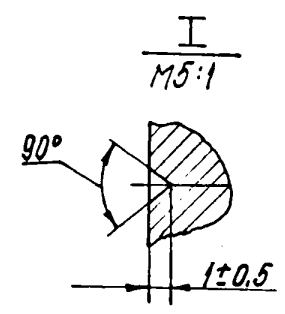

ОСТ 24.691.02-84 Стр 16

Rz 80 / (✓)

Фланец тип 12

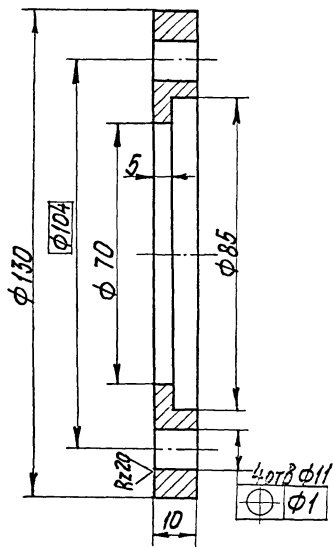

Масса - 0,65 кг

Черт. 12

Фланец тип 13

Rz 80 $\sqrt{(\checkmark)}$

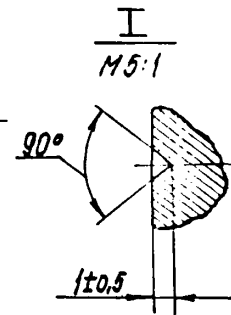
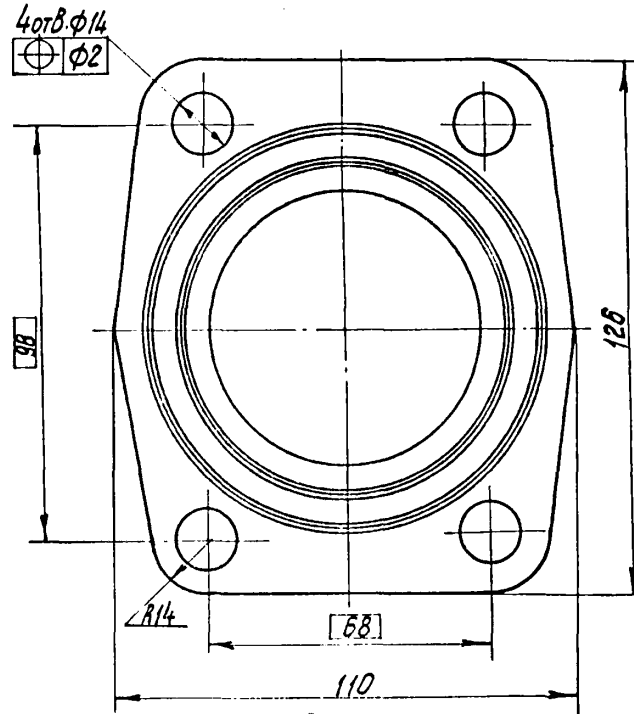
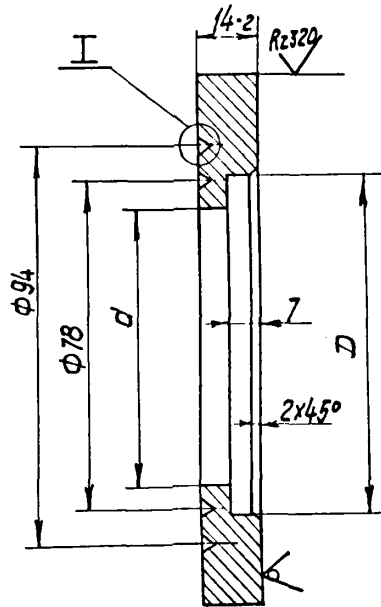

Размеры в мм

Условный диаметр, d _у	D	d	Масса, кг
50	50	40	1,20
60	61	56	1,27
78	77	72	1,10
85	85	70	1,00

Черт. 13

Фланец тип 14

Rz80
✓

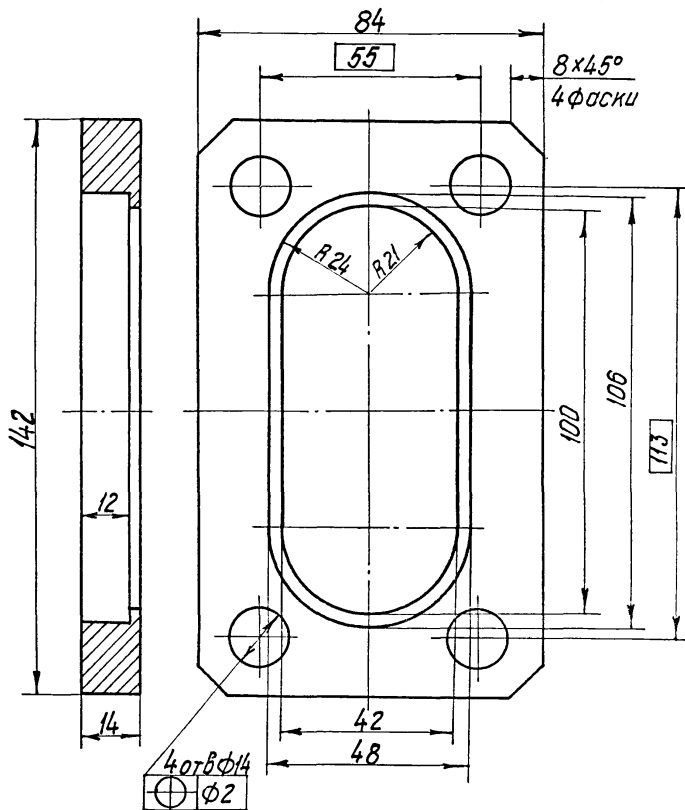

Масса - 1,0 кг

Черт. 14

Фланец тип 15

Rz80 (✓)

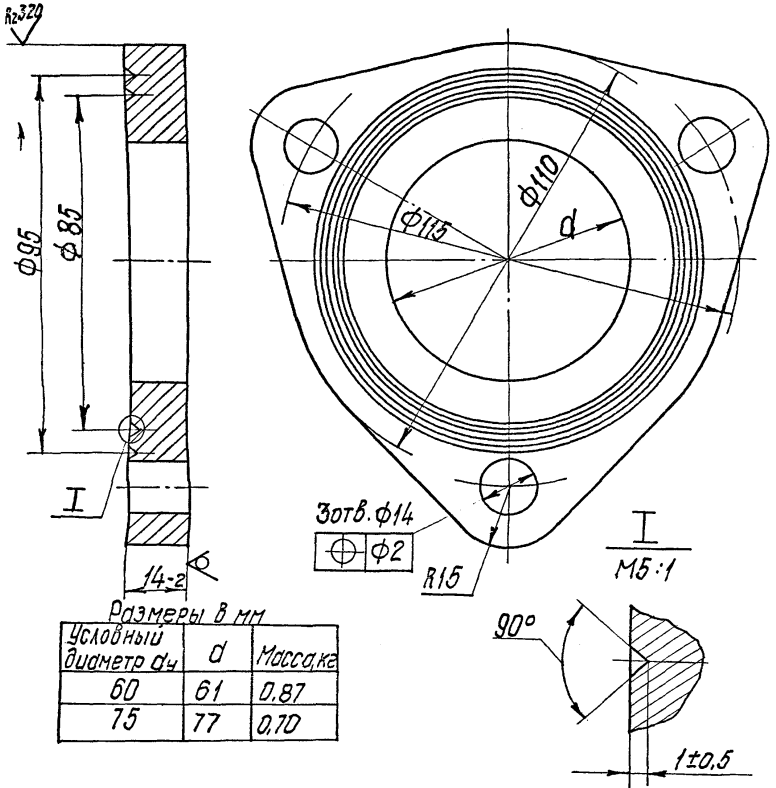

Черт. 15.

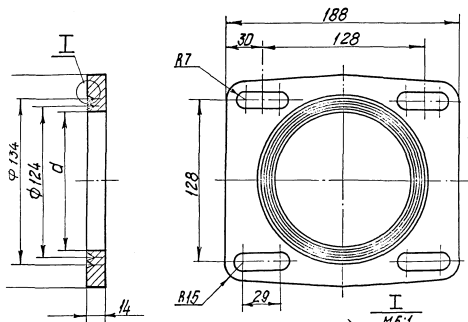

Размеры в мм

Условный диаметр, d_y	d	Масса, кг
78	77	2,55
112	112	1,96

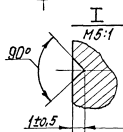

ПРИЛОЖЕНИЕ

Справочное

ПЕРЕЧЕНЬ

документов, на которые имеются ссылки в стандарте

Обозначение документа	Номер пункта стандарта
ГОСТ 380-71	2.3
ГОСТ 977-75	2.3
ГОСТ 4784-84	2.3
ГОСТ 6636-69	1.1
ГОСТ 7505-74	2.4

ЛИСТ РЕГИСТРАЦИИ ИЗМЕНЕНИЙ

Порядковый номер изме- нения	Номера листов (страниц)				Дата и номер указания об утвер- ждении	Под- пись	Дата	Срок вве- дения изме- нения
	изме- нен- ных	замен- нен- ных	новых	анну- лиро- ван- ных				