

ГОСУДАРСТВЕННЫЕ СТАНДАРТЫ
СБОРНИК
ОТРАСЛЕВЫЕ СТАНДАРТЫ
И НОРМАЛЫ

АВТОМОБИЛЕСТРОЕНИЕ

Автомобили, прицепы и полуприцепы

ТОМ I

ЧАСТЬ 3



АВТОМОБИЛЕСТРОЕНИЕ

АВТОМОБИЛИ, ПРИЦЕПЫ И ПОЛУПРИЦЕПЫ

СБОРНИК ГОСУДАРСТВЕННЫХ И ОТРАСЛЕВЫХ
СТАНДАРТОВ И ОТРАСЛЕВЫХ НОРМАЛЕЙ

ТОМ I

Часть 3

Издание официальное

ИЗДАТЕЛЬСТВО СТАНДАРТОВ
Москва 1974

В сборник «Автомобилестроение. Автомобили, прицепы и полуприцепы» включены государственные и отраслевые стандарты и отраслевые нормы, утвержденные до 1 мая 1974 года.

В стандарты и нормы внесены все изменения, принятые до указанного срока. Около номера стандарта и нормы, в которые внесены изменения, стоит знак*.

Текущая информация о вновь утвержденных и пересмотренных государственных стандартах, а также о принятых к ним изменениях, публикуется в выпускаемом ежемесячно «Информационном указателе стандартов», об отраслевых стандартах и нормах — в выпускаемом, ежеквартально «Информационном указателе отраслевых стандартов (нормалей) автомобилестроения».

**НАВЕСКИ (ПЕТЛИ) ДВЕРНЫЕ АВТОМОБИЛЕЙ,
АВТОБУСОВ И ТРОЛЛЕЙБУСОВ**

Технические требования и методы испытаний

**ОСТ 37.001.
033—72**

Приказом Управления конструкторских и экспериментальных работ Министерства автомобильной промышленности СССР от 29/IX 1972 г. № 5 срок введения установлен

с 1/VII 1973 г.

Настоящий отраслевой стандарт распространяется на навески (петли) дверные легковых и грузовых автомобилей, автобусов и троллейбусов всех типов и устанавливает технические требования и методы испытаний.

Пп. 1.4, 1.8 и подраздел 2.5 не распространяются на навески автомобилей, автобусов и троллейбусов, если производство последних начато до утверждения настоящего стандарта.

Стандарт не распространяется на петли створчатых дверей автобусов и троллейбусов.

1. ТЕХНИЧЕСКИЕ ТРЕБОВАНИЯ

1.1. Навески должны соответствовать требованиям настоящего стандарта, рабочим и габаритным чертежам, утвержденным в установленном порядке.

1.2. Видовые и рабочие поверхности навесок должны соответствовать утвержденным эталонам и не должны иметь плен, окарины, забоин, заусенцев, раковин.

1.3. Усилие вращения навесок в шарнирном соединении должно соответствовать утвержденному эталону.

1.4. Навески в сборе с ограничителем должны выдерживать испытания на стенде на надежность не менее 100000 циклов (полное открывание и закрывание дверей) без поломок, остаточных деформаций и сохранять дальнейшую работоспособность.

1.5. Навески, находящиеся на производстве до утверждения настоящего стандарта, должны выдерживать испытания на надежность не менее 30 000 циклов (полное открывание и закрывание

Государственная регистрация № 47 от 29/I 1973 г.

Издание официальное

Перепечатка воспрещена

дверей) без поломок, остаточных деформаций и сохранять дальнейшую работоспособность.

1.6. Конструкция стенов для испытания навесок и усилия закрытия двери должны быть согласованы между предприятием-изготовителем навесок и основным заказчиком.

1.7. Изменения габаритных и посадочных размеров навесок предприятие-калькодержатель должно согласовать с автомобильными предприятиями-потребителями не менее чем за три месяца до их введения.

1.8. Требования безопасности к навескам боковых дверей. Навески боковых дверей* в условиях эксплуатации должны поддерживать дверь в рабочем положении и выдерживать продольную нагрузку не менее 1134 кгс и поперечную нагрузку не менее 907 кгс.

2. МЕТОДЫ ИСПЫТАНИЙ И ПРАВИЛА ПРИЕМКИ

2.1. Проверке размеров по п. 1.1 и внешнему осмотру по п. 1.2 должны подвергаться 3% навесок от каждой партии, но не менее пяти штук каждого типоразмера.

2.2. Проверка размеров навесок по п. 1.1 должна производиться калибрами, шаблонами или универсальным измерительным инструментом.

2.3. Стойкость антикоррозионного покрытия навесок должна проверяться не реже двух раз в квартал.

Испытанию должны быть подвергнуты не менее трех комплектов навесок (верхние и нижние) каждого типоразмера из одной партии.

Проверка качества антикоррозионных покрытий должна производиться по соответствующим государственным стандартам.

2.4. Испытания навесок на надежность по пп. 1.4 и 1.5

2.4.1. Испытаниям должны подвергаться не менее трех комплектов навесок каждого типоразмера один раз в квартал.

2.4.2. Одновременному испытанию должен подвергаться комплект навесок одной двери. Навески должны быть расположены на расстоянии, соответствующем их установке на двери автомобиля, и нагружены моментом, создаваемым массой двери автомобиля, автобуса или троллейбуса, для которого они предназначены.

2.5. Испытание навесок боковой двери на прочность по п. 1.8

2.5.1. Контрольному испытанию подвергаются пять комплектов навесок. Комплект навесок боковой двери считается одним, если он отличается только тем, что спроектирован для левой и правой дверей, т. е. для двухдверного кузова (кабины); для четырехдверного кузова испытанию подвергаются пять комплектов навесок для передней двери и пять комплектов навесок для задней двери.

* Принятые в данном стандарте термины и их определения приведены в приложении.

2.5.2. Контрольные испытания проводятся предприятием-изготовителем не реже одного раза в квартал. Каждое испытание должно быть проведено не менее двух раз и для каждого замера должен быть использован новый комплект навесок.

Примечание. Один комплект навесок остается в резерве.

2.5.3. Испытываемые навески (комплект) должны быть установлены и закреплены на стендах (разрывных машинах) в соответствии с действующей технической документацией предприятия-изготовителя автомобиля на установку и крепление их в кузове автомобиля в положении полностью закрытой двери. Для исключения влияния приспособлений на результаты испытаний они должны быть достаточно жесткими.

2.5.4. Разрывная машина должна обеспечивать разрывное усилие не менее 1500 кгс.

Усилие должно прикладываться плавно возрастающим при скорости раздвижения захватывающих приспособлений, не превышающей 5 мм/мин. Погрешность измерения величины усилия не должна быть более 2%.

2.5.5. Продольная нагрузка должна быть приложена перпендикулярно оси вращения навесок и действовать в плоскости, проходящей через эту ось (черт. 1).

Схема приложения продольной нагрузки

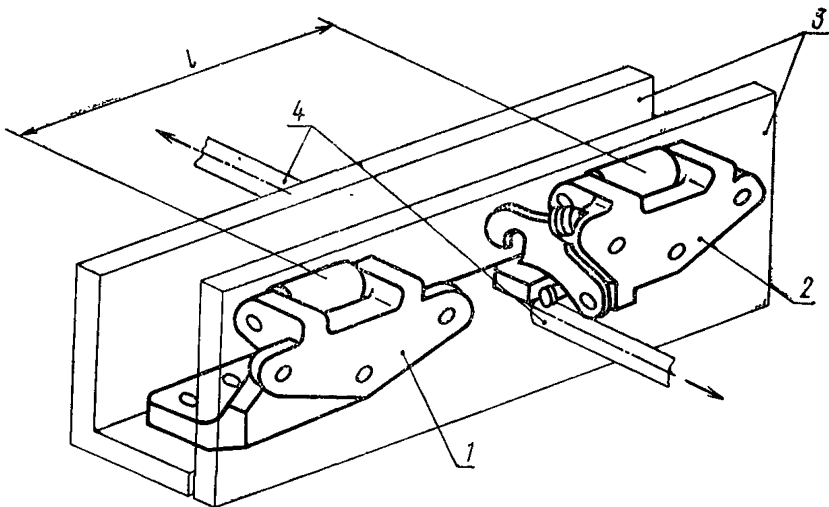

1 — верхняя навеска; 2 — нижняя навеска; 3 — детали приспособлений; 4 — устройства для крепления приспособления в захватах разрывной машины; l — расстояние между центрами навесок

Черт. 1

2.5.6. Поперечная нагрузка должна быть приложена перпендикулярно линии действия продольной нагрузки, указанной в п. 2.5.5, и оси вращения и действовать в плоскости, проходящей через эту ось (черт. 2).

Схема приложения поперечной нагрузки

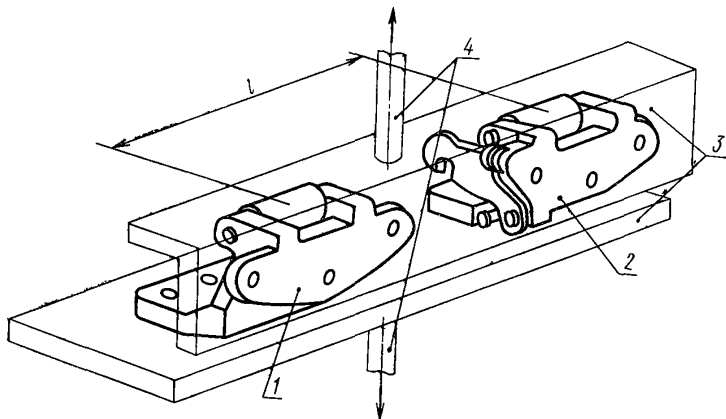

1 — верхняя навеска; 2 — нижняя навеска; 3 — детали приспособлений; 4 — устройства для крепления приспособления в захватах разрывной машины; l — расстояние между центрами навесок

Черт. 2

2.6. Заказчику предоставляется право проверки навесок на соответствие требованиям настоящего стандарта.

2.7. При получении заказчиком неудовлетворительных результатов проверки навесок хотя бы по одному пункту, производится повторная проверка удвоенного количества новых образцов из той же партии.

В случае неудовлетворительных результатов повторной проверки хотя бы по одному пункту вся партия бракуется и возвращается предприятию-изготовителю.

3. ДОЛГОВЕЧНОСТЬ И ГАРАНТИЯ

3.1. Предприятие-изготовитель должно гарантировать соответствие навесок требованиям настоящего стандарта.

3.2. Предприятие-изготовитель гарантирует нормальную работу навесок в течение гарантийного срока, установленного на автомобиль (автобус, троллейбус), для которого предназначены навески.

3.3. Предприятие-изготовитель обязано безвозмездно производить замену или ремонт навесок в течение гарантийного срока службы автомобиля (автобуса, троллейбуса) при условии соблюдения технических условий на их установку.

3.4. Долговечность навесок должна быть не менее срока службы (пробега) до первого капитального ремонта автомобилей (автобусов и троллейбусов), утвержденного в установленном порядке.

4. МАРКИРОВКА, УПАКОВКА, ТРАНСПОРТИРОВАНИЕ И ХРАНЕНИЕ

4.1. На каждой навеске должны быть проставлены товарный знак предприятия-изготовителя и клеймо технического контроля.

4.2. Навески должны быть упакованы в ящики или специальные контейнеры. Упаковка должна гарантировать навески от повреждения, загрязнения и коррозии при транспортировании.

4.3. Антикоррозионное покрытие и упаковка навесок, предназначенных для поставки в качестве запасных частей, должны обеспечивать их хранение в сухом помещении в течение трех лет без переконсервации. Консервация навесок должна производиться по ОСТ 37.002.001—70.

4.4. В каждый ящик или контейнер должны быть упакованы навески одного типоразмера. Масса ящика (брутто) не должна быть более 50 кг.

4.5. В каждый ящик или контейнер должен быть вложен упаковочный лист со штампом технического контроля, в котором указываются:

- наименование или товарный знак предприятия-изготовителя;
- наименование изделия;
- номер изделия по каталогу;
- номер настоящего стандарта;
- количество изделий.

4.6. На ящике, контейнере или прикрепленной к ним бирке должна быть сделана четкая надпись с указанием:

- наименования или товарного знака предприятия-изготовителя;
- наименования изделия;
- номера изделия по каталогу;
- номера настоящего стандарта;
- количества изделий.

Транспортная тара должна маркироваться по ГОСТ 14192—71.

4.7. Навески до установки на автомобиль (автобус, троллейбус) должны храниться в сухом закрытом помещении.

Замена

ГОСТ 14192—71 введен взамен ГОСТ 14192—69.

Термины и их определения, принятые в стандарте

Термин	Определение
Боковая дверь	Дверь, расположенная в боковой стороне кузова, ось вращения навесок которой расположена в вертикальной или почти в вертикальной плоскости
Продольная нагрузка	Нагрузка, направленная параллельно продольной оси автомобиля
Поперечная нагрузка	Нагрузка, направленная перпендикулярно продольной оси автомобиля

**ПЕРЕЧЕНЬ ГОСУДАРСТВЕННЫХ СТАНДАРТОВ,
ВКЛЮЧЕННЫХ В СБОРНИК, ПО ПОРЯДКУ НОМЕРОВ**

Номер стандарта	Стр.	Номер стандарта	Стр.
1902—53	280	12715—67	37
2349—54	287	13228—67	93
4364—67	80	13298—70	43
4365—67	90	13569—68	124
6914—54	100	13570—68	121
8107—64	59	13571—68	116
8430—67	15	13572—68	127
8891—58	299	13887—68	230
9008—64	301	13915—68	321
9734—61	141	13946—68	312
12016—66	96	14650—69	318
12024—66	132	14929—69	259
12105—74	294	15853—70	106
		17394—72	3
		18837—73	197

**ПЕРЕЧЕНЬ ОТРАСЛЕВЫХ СТАНДАРТОВ,
ВКЛЮЧЕННЫХ В СБОРНИК, ПО ПОРЯДКУ НОМЕРОВ**

Номер стандарта	Стр.	Номер стандарта	Стр.
37.001.002—70	167	37.001.021—71	236
37.001.008—70	189	37.001.032—72	249
37.001.009—70	180	37.001.033—72	243
37.001.012—70	148	37.001.034—72	239
37.001.013—70	165	37.001.035—72	276
37.001.017—70	159	37.001.039—72	85
37.001.019—71	187	37.001.044—73	56
37.001.020—71	156	37.001.049—73	282

**ПЕРЕЧЕНЬ ОТРАСЛЕВЫХ НОРМАЛЕЙ,
ВКЛЮЧЕННЫХ В СБОРНИК, ПО ПОРЯДКУ НОМЕРОВ**

Номер стандарта	Стр.	Номер стандарта	Стр.
Н 8018—61	311	ОН 025 277—66	272
Н 8026—62	129	ОН 025 278—66	274
ОН 025 197—67	175	ОН 025 281—66	327
ОН 025 257—65	178	ОН 025 283—66	306
ОН 025 275—66	264	ОН 025 320—68	284
ОН 025 276—66	268	ОН 025 326—69	223
		ОН 025 335—69	173

СОДЕРЖАНИЕ

ГОСТ 17394—72	Шины пневматические широкопрофильные. Основные параметры и размеры	3
ГОСТ 8430—67	Шины пневматические для большегрузных автомобилей, строительных, дорожных и подъемно-транспортных машин	15
ГОСТ 12715—67	Шины пневматические крупногабаритные. Основные параметры и размеры	37
ГОСТ 13298—70	Шины пневматические с регулируемым давлением	43
ОСТ 37.001.044—73	Система регулирования давления в шинах автомобилей. Технические требования	56
ГОСТ 8107—64	Вентили для пневматических шин постоянного давления	59
ГОСТ 4364—67	Приводы пневматические к тормозам автомобилей и автопоездов. Технические требования	80
ОСТ 37.001.039—72	Сигнализация аварийного состояния и контроль рабочих тормозных систем автотранспортных средств. Технические требования	85
ГОСТ 4365—67	Приводы пневматические к тормозам автомобилей и автопоездов. Головки соединительные. Типы, основные размеры и параметры	90
ГОСТ 13228—67	Приводы пневматические к тормозам автомобилей и автопоездов. Камеры тормозные диафрагменные. Присоединительные размеры и технические требования	93
ГОСТ 12016—66	Автомобили и автопоезда. Приводы пневматические к тормозам. Цилиндры тормозные. Типы, основные параметры и размеры, технические требования	96
ГОСТ 6914—54	Накладки тормозные для легковых автомобилей	100
ГОСТ 15853—70	Накладки асбестовые тормозные. Размеры	106
ГОСТ 13571—68	Компрессоры автомобильные одноступенчатого сжатия. Технические требования	116
ГОСТ 13570—68	Компрессоры автомобильные одноцилиндровые. Основные параметры и размеры	121
ГОСТ 13569—68	Компрессоры автомобильные двухцилиндровые. Основные параметры и размеры	124
ГОСТ 13572—68	Компрессоры автомобильные трехцилиндровые. Основные параметры и размеры	127

Н 8026—62	Кабины грузовых автомобилей. Типы и основные параметры	129
ГОСТ 12024—66	Автобусы. Кабины. Рабочее место водителя. Размеры и технические требования	132
ГОСТ 9734—61	Автомобили грузовые. Кабины. Рабочее место водителя. Размеры и технические требования	141
ОСТ 37.001.012—70	Автомобили, автобусы, троллейбусы. Обозначения условные на органах управления и сигнальных лампах	148
ОСТ 37.001.020—71	Безопасность конструкции панелей приборов автобусов и троллейбусов. Технические требования	156
ОСТ 37.001.017—70	Органы управления легковых автомобилей. Безопасность конструкции и расположения. Технические требования	159
ОСТ 37.001.013—70	Автомобили, автобусы, троллейбусы. Рулевые механизмы. Основные параметры	165
ОСТ 37.001.002—70	Автомобили легковые. Безопасность конструкций рулевых управлений. Технические требования и методы испытаний	167
ОН 025 335—69	Автомобильный подвижной состав. Усилители рулевого управления гидравлические. Основные параметры	173
ОН 025 197—67	Пальцы с шаровыми головками для рулевых тяг. Размеры и технические требования	175
ОН 025 257—65	Автомобили и автобусы. Колеса рулевые. Диаметр и присоединительные размеры	178
ОСТ 37.001.009—70	Автомобили легковые. Безопасность конструкции сидений. Технические требования и методы испытаний	180
ОСТ 37.001.019—71	Безопасность конструкции сиденья водителя автобуса и троллейбуса. Технические требования	187
ОСТ 37.001.008—70	Автомобильный подвижной состав. Пружины сидений. Классификация и технические требования	189
ГОСТ 18837—73	Ремни безопасности для водителей и пассажиров автотранспортных средств. Технические требования и методы испытаний	197
ОН 025 326—69	Автомобили легковые. Крепление ремней безопасности. Технические требования	223
ГОСТ 13887—68	Зеркала наружные заднего вида грузовых автомобилей (автопоездов)	230
ОСТ 37.001.021—71	Безопасность конструкции внутренней арматуры и элементов внутреннего оборудования автобусов и троллейбусов. Технические требования	236
ОСТ 37.001.034—72	Стеклоподъемники рычажные дверей автомобилей, автобусов и троллейбусов. Технические требования и методы испытаний	239
ОСТ 37.001.033—72	Навески (петли) дверные автомобилей, автобусов и троллейбусов. Технические требования и методы испытаний	243

ОСТ 37.001.032—72	Замки и приводы замков дверей и багажников автомобилей и автобусов. Технические требования и методы испытаний	249
ГОСТ 14929—69	Ручки дверей кабин грузовых автомобилей. Основные размеры и расположение. Технические требования	259
ОН 025 275—66	Автобусы и троллейбусы. Механизмы управления пассажирскими дверями. Принципиальные схемы и технические требования	264
ОН 025 276—66	Автобусы и троллейбусы. Механизмы управления пассажирскими дверями. Клапан электропневматический дистанционного управления. Основные параметры, присоединительные размеры и технические требования	268
ОН 025 277—66	Автобусы и троллейбусы. Механизмы управления пассажирскими дверями. Цилиндры пневматические. Основные параметры, присоединительные размеры и технические требования	272
ОН 025 278—66	Автобусы и троллейбусы. Механизмы управления пассажирскими дверями. Манжеты поршней пневматических цилиндров. Основные размеры и технические требования	274
ОСТ 37.001.035—72	Застежки капотов автомобилей и автобусов. Технические требования и методы испытаний	276
ГОСТ 1902—53	Автомобили. Расположение и размеры буферов	280
ОСТ 37.001.049—73	Автомобильные поезда. Расположение штепсельных разъёмов	282
ОН 025 320—68	Автомобили легковые. Тягово-сцепное устройство шарового типа. Сцепной шар. Размеры	284
ГОСТ 2349—54	Тягово-сцепные приборы автомобилей, тягачей, тракторов и прицепов. Основные параметры и размеры	287
ГОСТ 12105—74	Тягачи седельные и полуприцепы. Присоединительные размеры	294
ГОСТ 8891—58	Автомобили грузовые. Бортовые платформы. Размеры	299
ГОСТ 9008—64	Детали деревянные платформ грузовых автомобилей, прицепов и полуприцепов	301
ОН 025 283—66	Запоры бортов платформ грузовых автомобилей	306
Н 8018—61	Расположение горловин топливных баков на автомобилях	311
ГОСТ 13946—68	Пробки и заливные горловины топливных баков автомобилей. Типы и основные размеры	312
ГОСТ 14650—69	Оси автомобильных прицепов и полуприцепов. Типы, основные параметры и размеры	318
ГОСТ 13915—68	Круги поворотные автомобильных прицепов и полуприцепов	321
ОН 025 281—66	Автомобильный подвижной состав и двигателя. Заводские таблички. Маркировка. Размеры и технические требования	327

Перечень государственных стандартов, включенных в сборник, по порядку номеров . . .	335
Перечень отраслевых стандартов, включенных в сборник, по порядку номеров	335
Перечень отраслевых нормалей, включенных в сборник, по порядку номеров	335