

**НАЦИОНАЛЬНОЕ ОБЪЕДИНЕНИЕ СТРОИТЕЛЕЙ**

**Справочно-методическое пособие**

**ПОРЯДОК  
ОРГАНИЗАЦИИ И ПРОВЕДЕНИЯ  
СТРОИТЕЛЬНОГО КОНТРОЛЯ ПРИ  
СТРОИТЕЛЬСТВЕ СООРУЖЕНИЙ  
СВЯЗИ**

**СМП НОСТРОЙ 3.32.1-2014**

**ИЗДАНИЕ ОФИЦИАЛЬНОЕ**

**Москва 2017**

НАЦИОНАЛЬНОЕ ОБЪЕДИНЕНИЕ СТРОИТЕЛЕЙ

---

Справочно-методическое пособие

ПОРЯДОК  
ОРГАНИЗАЦИИ И ПРОВЕДЕНИЯ СТРОИТЕЛЬНОГО  
КОНТРОЛЯ ПРИ СТРОИТЕЛЬСТВЕ СООРУЖЕНИЙ  
СВЯЗИ

СМП НОСТРОЙ 3.32.1-2014

Издание официальное

---

Общество с ограниченной ответственностью  
«НИИ экономики связи и информатики «Интерэконтс»

Общество с ограниченной ответственностью Издательство «БСТ»

Москва 2017

## Предисловие

1 РАЗРАБОТАН	ООО «НИИ экономики связи и информатики «Интерэкомс» (ООО «НИИ «Интерэкомс»)
2 ПРЕДСТАВЛЕН НА УТВЕРЖДЕНИЕ	Комитетом по строительству объектов связи, телекоммуникаций и информационных технологий Национального объединения строителей, протокол от 23 августа 2013 г. № 14
3 УТВЕРЖДЕН И ВВЕДЕН В ДЕЙСТВИЕ	Решением Совета Национального объединения строителей, протокол от 14 апреля 2014 г. № 53
4 ВВЕДЕН	ВПЕРВЫЕ

© Национальное объединение строителей, 2014

*Распространение настоящего документа осуществляется в соответствии с действующим законодательством и с соблюдением правил, установленных Национальным объединением строителей*

## Содержание

1 Область применения .....	1
2 Нормативные ссылки .....	2
3 Термины и определения .....	5
4 Сокращения .....	14
5 Общие положения по организации строительного контроля сооружений связи .....	14
6 Входной контроль при строительстве сооружений связи .....	17
6.1 Общие положения .....	17
6.2 Входной контроль проектной документации .....	17
6.3 Входной контроль поступивших материалов, изделий, конструкций .....	20
6.4 Освидетельствование геодезической разбивочной основы для строительства сооружений связи .....	24
7 Операционный контроль при строительстве сооружений связи .....	26
7.1 Операционный контроль при выполнении и по завершении операций строительно-монтажных работ .....	26
7.2 Освидетельствование скрытых работ, ответственных строительных конструкций и участков сетей инженерно-технического обеспечения .....	28
8 Оценка соответствия .....	31
Приложение А (справочное) Состав сооружений связи и виды выполняемых работ при их строительстве, цели и задачи строительного контроля сооружений связи .....	34
Приложение Б (справочное) Форма акта освидетельствования геодезической разбивочной основы .....	43
Приложение В (справочное) Пример схемы (карты) операционного контроля качества .....	46
Приложение Г (справочное) Форма акта освидетельствования скрытых работ .....	48

## **СМП НОСТРОЙ 3.32.1-2014**

Приложение Д (справочное) Форма акта освидетельствования ответственных конструкций .....	52
Приложение Е (справочное) Форма акта освидетельствования участков сетей инженерно-технического обеспечения .....	56
Приложение Ж (справочное) Форма акта приемки законченного строительством объекта КС-11 (для всех объектов, кроме жилых домов).....	61
Приложение И (справочное) Форма акта приемки законченного строительством объекта приемочной комиссией КС-14 (для всех объектов, кроме жилых домов) .....	65
Библиография .....	70

## Введение

Настоящий документ разработан в соответствии с Программой стандартизации Национального объединения строителей.

Разработка данного документа направлена на реализацию положений Градостроительного кодекса Российской Федерации, Федерального закона от 27 декабря 2002 г. № 184-ФЗ «О техническом регулировании», Федерального закона от 30 декабря 2009 г. № 384-ФЗ «Технический регламент о безопасности зданий и сооружений», Федерального закона от 07 июля 2003 г. № 126-ФЗ «О связи», постановления Правительства Российской Федерации от 21 июня 2010 г. № 468 «О порядке проведения строительного контроля при осуществлении строительства, реконструкции и капитального ремонта объектов капитального строительства».

Настоящий документ разработан для разъяснения основных положений постановления Правительства Российской Федерации от 21 июня 2010 г. № 468 «О порядке проведения строительного контроля при осуществлении строительства, реконструкции и капитального ремонта объектов капитального строительства», а также СП 48.13330.2011 «СНиП 12012004 Организация строительства», утвержденного приказом Минрегиона России от 27 декабря 2010 г. № 781, и для уточнения единых требований к организации строительного контроля при строительстве, реконструкции, капитальном ремонте сооружений связи применительно к деятельности строительного-монтажных организаций в сфере связи.

Объектом регулирования, для которого настоящий документ устанавливает порядок проведения контроля, являются процессы строительства, реконструкции, капитального ремонта сооружений связи; аспектом регулирования – проведение работ по осуществлению строительного контроля за выполнением работ при строительстве, реконструкции, капитальном ремонте сооружений связи.

Авторский коллектив: д-р экон. наук *Ю.И. Мхитарян* (НП СРО «Строй-СвязьТелеком»), канд. экон. наук *Л.К. Стегненко*, канд. экон. наук *И.С. Борисова*, *Е.В. Гаврюшина*, *А.Р. Петрухин* (ООО «НИИ «Интерэкомс»).



СПРАВОЧНО-МЕТОДИЧЕСКОЕ ПОСОБИЕ  
НАЦИОНАЛЬНОГО ОБЪЕДИНЕНИЯ СТРОИТЕЛЕЙ

---

**ПОРЯДОК ОРГАНИЗАЦИИ И ПРОВЕДЕНИЯ  
СТРОИТЕЛЬНОГО КОНТРОЛЯ ПРИ СТРОИТЕЛЬСТВЕ  
СООРУЖЕНИЙ СВЯЗИ**

Management and procedure of construction supervision during construction of  
communication structures

---

## **1 Область применения**

1.1 Настоящий документ устанавливает общие положения по организации строительного контроля, в том числе по выполняемым в его составе входному и операционному контролю, оценке соответствия выполненных работ, применительно к строительству, реконструкции, капитальному ремонту сооружений связи.

1.2 В документе определены общие требования по проведению строительного контроля при строительстве, реконструкции, капитальном ремонте сооружений связи как со стороны лица, осуществляющего строительство, так и со стороны заказчика.

1.3 Настоящий документ распространяется на сооружения связи, являющиеся объектами капитального строительства, представляющие собой несущие и/или ограждающие подземные, наземные или надземные строительные конструкции, строительство, реконструкцию, капитальный ремонт которых осуществляют строительно-монтажные организации, действующие в сфере связи: кабельную каналлизацию, кабельные колодцы, опоры и стойки линий передач, переходы под линейными объектами (автомобильными, железными дорогами) и другими препятствиями естественного и искусственного происхождения, антенно-мачтовые сооружения,



башни и др. Состав сооружений связи, являющихся объектами капитального строительства и одновременно объектами строительного контроля, представлен в приложении А.

## **2 Нормативные ссылки**

В настоящем документе использованы нормативные ссылки на следующие стандарты и своды правил:

ГОСТ 9.602–2005 Единая система защиты от коррозии и старения. Сооружения подземные. Общие требования к защите от коррозии

ГОСТ 21.110–2013 Система проектной документации для строительства. Спецификация оборудования, изделий и материалов

ГОСТ 21.113–88 Система проектной документации для строительства. Обозначения характеристик точности

ГОСТ 21.501–2011 Система проектной документации для строительства. Правила выполнения рабочей документации архитектурных и конструктивных решений

ГОСТ 427–75 Линейки измерительные металлические. Технические условия

ГОСТ 18322–78 (СТ СЭВ 5151-85) Система технического обслуживания и ремонта техники. Термины и определения

ГОСТ Р 12.3.048–2002 Система стандартов безопасности труда. Строительство. Производство земляных работ способом гидромеханизации. Требования безопасности

ГОСТ Р 21.001–2013 Система проектной документации для строительства. Общие положения

ГОСТ Р 21.1101–2013 Система проектной документации для строительства. Основные требования к проектной и рабочей документации

СП 45.13330.2012 «СНиП 3.02.01-87 Земляные сооружения, основания и фундаменты»

СП 48.13330.2011 «СНиП 12012004 Организация строительства»

СП 63.13330.2012 «СНиП 52-01-2003 Бетонные и железобетонные конструкции. Основные положения»

СП 68.13330.2011 «СНиП 3.01.94-87 Приемка в эксплуатацию законченных строительством объектов. Основные положения»

СП 70.13330.2012 «СНиП 3.03.01-87 Несущие и ограждающие конструкции»

СП 71.13330.2011 «СНиП 3.04.01-87 Изоляционные и отделочные покрытия»

СП 126.13330.2012 «СНиП 3.01.03-84 Геодезические работы в строительстве»

СТО НОСТРОЙ 2.3.18-2011 Освоение подземного пространства. Укрепление грунтов инъекционными методами в строительстве

СТО НОСТРОЙ 2.3.140-2013 Мелиоративные и водохозяйственные системы и сооружения. Разработка грунта методом гидромеханизации. Правила и контроль выполнения, требования к результатам работ

СТО НОСТРОЙ 2.5.74-2012 Основания и фундаменты. Устройство «стены в грунте». Правила, контроль выполнения и требования к результатам работ

СТО НОСТРОЙ 2.6.54-2011 Конструкции монолитные бетонные и железобетонные. Технические требования к производству работ, правила и методы контроля

СТО НОСТРОЙ 2.7.16-2011 Конструкции сборно-монолитные железобетонные. Стены и перекрытия с пространственным арматурным каркасом. Правила выполнения, приемки и контроля монтажных, арматурных и бетонных работ

СТО НОСТРОЙ 2.9.142-2014 Восстановление и повышение несущей способности кирпичных стен. Проектирование и строительство. Правила, контроль выполнения и требования к результатам работ

СТО НОСТРОЙ 2.10.64-2012 Сварочные работы. Правила, контроль выполнения и требования к результатам работ

СТО НОСТРОЙ 2.10.76-2012 Строительные конструкции металлические. Болтовые соединения. Правила и контроль монтажа, требования к результатам работ

СТО НОСТРОЙ 2.12.97-2013 Перекрытия зданий и сооружений. Монтаж покрытия теплоизоляционного и огнезащитного. Правила производства работ. Требования к результатам и система контроля выполненных работ

## **СМП НОСТРОЙ 3.32.1-2014**

СТО НОСТРОЙ 2.12.118-2013 Строительные конструкции зданий и сооружений. Нанесение огнезащитных покрытий. Правила, контроль выполнения к результатам работ

СТО НОСТРОЙ 2.12.119-2013 Огнезащита стальных конструкций. Монтаж покрытия огнезащитного. Правила, контроль выполнения и требования к результатам работ

СТО НОСТРОЙ 2.27.17-2011 Освоение подземного пространства. Прокладка подземных инженерных коммуникаций методом горизонтально направленного бурения

СТО НОСТРОЙ 2.33.6-2011 Организация строительного производства. Правила подготовки к сдаче-приемке и вводу в эксплуатацию законченных строительством жилых зданий

СТО НОСТРОЙ 2.33.51-2011 Организация строительного производства. Подготовка и производство строительных и монтажных работ

СТО НОСТРОЙ 2.33.52-2011 Организация строительного производства. Организация строительной площадки. Новое строительство

СТО НОСТРОЙ 2.33.53-2011 Организация строительного производства. Снос (демонтаж) зданий и сооружений

Примечание – При пользовании настоящим документом следует проверить действие ссылочных нормативных документов в информационной системе общего пользования на официальных сайтах национального органа Российской Федерации по стандартизации и НОСТРОЙ в сети Интернет или по ежегодно издаваемым информационным указателям, опубликованным по состоянию на 1 января текущего года. Если ссылочный нормативный документ заменен (изменен, актуализирован), то при пользовании настоящим документом следует руководствоваться заменяющим (измененным, актуализированным) нормативным документом. Если ссылочный нормативный документ отменен без замены, то положение, в котором дана ссылка на него, применяется в части, не затрагивающей эту ссылку.

### 3 Термины и определения

В настоящем документе применены термины в соответствии с Градостроительным кодексом Российской Федерации [1], Федеральным законом [2], Федеральным законом [3], Федеральным законом [4], а также следующие термины с соответствующими определениями:

**3.1 антенно-мачтовые сооружения:** Инженерные сооружения, состоящие из комплекса элементов, предназначенного для излучения и/или приема электромагнитных сигналов и состоящего из излучающих (приемных) элементов (антенны), несущих конструкций (башня, мачта, консоль и т.д.), фидеров, вспомогательного оборудования (освещение и др.).

**3.2 входной контроль:** Контроль качества поступающих материалов, изделий, конструкций, грунта и т.п., а также технической документации и строительной площадки, предоставленной заказчиком (застройщиком).

**3.3 геодезическая разбивочная основа для строительства:** Сеть закрепленных знаками геодезических пунктов, определяющих положение здания (сооружения) на местности и обеспечивающих выполнение дальнейших построений и измерений в процессе строительства с наименьшими затратами и необходимой точностью.

#### 3.4

**государственный контроль (надзор):** Деятельность уполномоченных органов государственной власти (федеральных органов исполнительной власти и органов исполнительной власти субъектов Российской Федерации), направленная на предупреждение, выявление и пресечение нарушений юридическими лицами, их руководителями и иными должностными лицами, индивидуальными предпринимателями, их уполномоченными представителями требований, установленных настоящим Федеральным законом, другими федеральными законами и принимаемыми в соответствии с ними иными нормативными правовыми актами Российской Федерации, законами и иными нормативными правовыми актами субъектов

Российской Федерации, посредством организации и проведения проверок юридических лиц, индивидуальных предпринимателей, принятия предусмотренных законодательством Российской Федерации мер по пресечению и (или) устранению последствий выявленных нарушений, а также деятельность указанных уполномоченных органов государственной власти по систематическому наблюдению за исполнением обязательных требований, анализу и прогнозированию состояния исполнения обязательных требований при осуществлении деятельности юридическими лицами, индивидуальными предпринимателями. Отдельные полномочия по осуществлению федерального государственного лесного надзора (лесной охраны), федерального государственного пожарного надзора, государственного надзора в области использования и охраны особо охраняемых природных территорий, государственного портового контроля, федерального государственного пробирного надзора, а также контроля за соблюдением требований законодательства Российской Федерации в сфере противодействия легализации (отмыванию) доходов, полученных преступным путем, и финансированию терроризма организациями, индивидуальными предпринимателями, осуществляющими скупку, куплю-продажу драгоценных металлов и драгоценных камней, ювелирных изделий из них и лома таких изделий, в соответствии с федеральными законами могут осуществляться государственными учреждениями, подведомственными соответственно федеральным органам исполнительной власти и органам исполнительной власти субъектов Российской Федерации.

[Федеральный закон [5, статья 2, пункт 1]]

**3.5 застройщик:** Физическое или юридическое лицо, обеспечивающее на принадлежащем ему земельном участке (или участке иного правообладателя) строительство, реконструкцию, капитальный ремонт объектов капитального строительства, а также выполнение инженерных изысканий, подготовку проектной документации для их строительства, реконструкции, капитального ремонта (по Градостроительному кодексу Российской Федерации).

3.6 **инженерная инфраструктура:** Система коммуникаций и объектов водоснабжения, канализации, тепло-, электро- и газоснабжения, связи, обеспечивающая устойчивое развитие и функционирование поселений и межселенных территорий.

## 3.7

**канализация кабельная:** Система постоянных подземных сооружений для размещения кабелей энергетических и слабых токов в городах и промышленных предприятиях.

[СП 11-104-97 [6, приложение А]]

## 3.8

**капитальный ремонт линейных объектов:** Изменение параметров линейных объектов или их участков (частей), которое не влечет за собой изменение класса, категории и (или) первоначально установленных показателей функционирования таких объектов и при котором не требуется изменение границ полос отвода и (или) охранных зон таких объектов.

[Градостроительный кодекс Российской Федерации [1, статья 1, пункт 14.3]]

## 3.9

**капитальный ремонт объектов капитального строительства (за исключением линейных объектов):** Замена и (или) восстановление строительных конструкций объектов капитального строительства или элементов таких конструкций, за исключением несущих строительных конструкций, замена и (или) восстановление систем инженерно-технического обеспечения и сетей инженерно-технического обеспечения объектов капитального строительства или их элементов, а также замена отдельных элементов несущих строительных конструкций на аналогичные или иные улучшающие показатели таких конструкций элементы и (или) восстановление указанных элементов.

[Градостроительный кодекс Российской Федерации [1, статья 1, пункт 14.2]]

3.10

**капитальный ремонт:** Ремонт, выполняемый для восстановления исправности и полного или близкого к полному восстановлению ресурса изделия с заменой или восстановлением любых его частей, включая базовые.

[ГОСТ 18322–78, статья 36]

3.11 **качество:** Совокупность характеристик объекта, относящихся к его способности удовлетворить установленные и предполагаемые потребности.

3.12 **контроль:** Деятельность, включающая проведение измерений, экспертизы, испытаний или оценки одной или нескольких характеристик объекта и сравнение полученных результатов с установленными требованиями для определения соответствия по каждой из этих характеристик.

3.13

**линейно-кабельные сооружения связи:** Объекты инженерной инфраструктуры, созданные или приспособленные для размещения кабелей связи.

[Федеральный закон [4, статья 2, пункт 6]]

3.14

**линии связи:** Линии передачи, физические цепи и линейно-кабельные сооружения связи.

[Федеральный закон [4, статья 2, пункт 7]]

3.15 **линия передачи:** Совокупность линейных трактов систем передачи и/или типовых физических цепей, имеющих общие линейные сооружения, устройства их обслуживания и одну и ту же среду распространения в пределах действия устройств обслуживания.

3.16 **лицо, осуществляющее строительство:** Застройщик либо привлекаемое застройщиком или техническим заказчиком на основании договора физическое или юридическое лицо (подрядчик), которое организует и координирует работы по строительству, реконструкции объекта капитального строительства, обеспечивает соблюдение требований проектной документации, технических регламентов, тех-

ники безопасности в процессе указанных работ, несет ответственность за качество выполненных работ и их соответствие требованиям проектной документации и вправе выполнять определенные виды работ по строительству, реконструкции, капитальному ремонту объекта капитального строительства самостоятельно при условии соответствия такого лица требованиям Градостроительного кодекса Российской Федерации [1, статья 52, пункт 2] и (или) с привлечением других соответствующих этим требованиям лиц.

**3.17 нормативный документ:** Документ, устанавливающий нормы и правила, общие принципы или характеристики, касающиеся различных видов деятельности.

**3.18 объект связи:** Совокупность средств связи, обеспечивающего оборудования, зданий, строений или контейнеров-аппаратных, в которых они размещены, а также линии связи, сети связи, предназначенные для выполнения технологически завершенных функций в процессах, связанных с оказанием услуг связи.

**3.19 операционный контроль:** Проверка соблюдения требований, реализуемых в ходе выполнения технологической операции.

**3.20 освидетельствование ответственных конструкций и участков сетей инженерно-технического обеспечения:** Оценка соответствия ответственных конструкций и участков сетей инженерно-технического обеспечения предъявляемым к ним требованиям.

**3.21 освидетельствование скрытых работ:** Оценка соответствия скрытых работ предъявляемым к ним требованиям.

**3.22 ответственные конструкции и участки сетей инженерно-технического обеспечения:** Строительные конструкции и участки сетей инженерно-технического обеспечения, устранение выявленных в процессе проведения строительного контроля недостатков в которых невозможно без разборки или повреждения других строительных конструкций и участков сетей инженерно-технического обеспечения.



**Примечания**

1 К наиболее ответственным относятся те конструкции и участки сетей инженерно-технического обеспечения, некачественное выполнение которых может привести к потере несущей способности конструкций или к непригодности сооружения для нормальной эксплуатации.

2 Перечень ответственных конструкций, подлежащих освидетельствованию, определяется проектной документацией.

**3.23**

**оценка соответствия:** Прямое или косвенное определение соблюдения требований, предъявляемых к объекту.

[Федеральный закон [2, статья 2]]

**3.24 подрядчик:** Юридическое или физическое лицо, которое выполняет работу по договору подряда и (или) государственному контракту, заключаемым с заказчиком в соответствии с законодательством РФ.

**3.25 помещение:** Пространство внутри (часть объема) здания или сооружения, имеющее определенное функциональное назначение и ограниченное строительными конструкциями.

**3.26 проект организации строительства:** Документ, предназначенный для определения организационно-технологических принципов возведения проектируемого комплекса, решения планово-финансовых вопросов, обоснования продолжительности, трудоемкости и сметной стоимости строительства, увязки объемно-планировочных и конструктивных решений с организационно-техническими требованиями, учитывающими конкретные условия строительства, создания условий для организации своевременного материально-технического снабжения.

**3.27 проект производства работ:** Документ, регламентирующий производство работ для конкретного здания или сооружения в соответствии с технологическими правилами, требованиями к охране труда, экологической безопасности и качеству работ.

Примечание – Документ устанавливает порядок инженерного оборудования и обустройства строительной площадки, обеспечивает моделирование строительного процесса, прогнозирование возможных рисков, определяет оптимальные сроки строительства.

## 3.28

**проектная документация:** Совокупность текстовых и графических документов, определяющих архитектурные, функционально-технологические, конструктивные и инженерно-технические и иные решения проектируемого здания (сооружения), состав которых необходим для оценки соответствия принятых решений заданию на проектирование, требованиям технических регламентов и документов в области стандартизации и достаточен для разработки рабочей документации для строительства.

[ГОСТ Р 21.001–2013, статья 3.1.5]

## 3.29

**рабочая документация:** Совокупность текстовых и графических документов, обеспечивающих реализацию принятых в утвержденной проектной документации технических решений объекта капитального строительства, необходимых для производства строительных и монтажных работ, обеспечения строительства оборудованием, изделиями и материалами и/или изготовления строительных изделий.

Примечание – В состав рабочей документации входят основные комплекты рабочих чертежей, спецификации оборудования, изделий и материалов, сметы, другие прилагаемые документы, разработанные в дополнение к рабочим чертежам основного комплекта.

[ГОСТ Р 21.001–2013, статья 3.1.6]

**3.30 сервитут:** Право ограниченного пользования чужим земельным участком.

Примечание – Согласно Гражданскому кодексу Российской Федерации [7, статья 274], сервитут может устанавливаться для обеспечения прохода и проезда через соседний земельный участок, прокладки и эксплуатации линий электропередачи, связи и трубопроводов, обеспечения водоснабжения и мелиорации, а также других нужд собственника недвижимого имущества, которые не могут быть обеспечены без установления сервитута.

**3.31 скрытые работы:** Работы, которые оказывают влияние на безопасность объекта капитального строительства и в соответствии с технологией строительства, реконструкции, капитального ремонта контроль за выполнением которых не может быть проведен после выполнения последующих работ.

3.32

**сооружения связи:** Объекты инженерной инфраструктуры (в том числе линейно-кабельные сооружения связи), созданные или приспособленные для размещения средств связи, кабелей связи.

[Федеральный закон [4, статья 2, пункт 27]]

3.33

**спецификация оборудования, изделий и материалов:** Текстовый проектный документ, определяющий состав оборудования, изделий и материалов и предназначенный для комплектования, подготовки и осуществления строительства.

[ГОСТ 21.110–2013, статья 3.1]

3.34

**средства связи:** Технические и программные средства, используемые для формирования, приема, обработки, хранения, передачи, доставки сообщений электросвязи или почтовых отправлений, а также иные технические и программные средства, используемые при оказании услуг связи или обеспечении функционирования сетей связи, включая технические системы и устройства с измерительными функциями.

[Федеральный закон [4, статья 2, пункт 28]]

**3.35 строительная конструкция:** Часть здания или другого строительного сооружения, выполняющая определенные несущие, ограждающие и (или) эстетические функции.

**3.36 строительный генеральный план (стройгенплан):** План строительной площадки с размещением на нем эксплуатируемых зданий и возводимых объектов и их комплексов, основных строительных машин и механизмов, временных зданий и сооружений, внутрипостроечных дорог и подъездных путей, необходимых на период возведения основных объектов.

**3.37 строительный контроль объектов и сооружений связи:** Процедура в процессе строительства, реконструкции, капитального ремонта объектов связи и со-

оружений связи, проводимая в целях проверки соответствия выполняемых работ проектной документации, требованиям технических регламентов, результатам инженерных изысканий, требованиям градостроительного плана земельного участка, а также в целях проверки соответствия используемых материалов, оборудования, конструкций установленным к ним требованиям для обеспечения безопасности данных объектов капитального строительства и качества результатов выполнения работ и включающая проведение измерений, экспертизы, испытаний или оценки одной или нескольких характеристик технологических процессов, применяемых строительных материалов, объектов капитального строительства в целом или их частей, а также учет выполнения работ, итоговую проверку выполненных работ и подготовку заключения о соответствии.

**3.38 схема операционного контроля качества:** Организационно-технологический документ, разрабатываемый для операционного контроля выполнения работ и определяющий состав контролируемых операций, требования к качеству применяемых материалов, изделий, конструкций и выполнения работ, методы, средства контроля.

**3.39 технический заказчик:** Физическое лицо, действующее на профессиональной основе, или юридическое лицо, которые уполномочены застройщиком и от имени застройщика заключают договоры о выполнении инженерных изысканий, о подготовке проектной документации, о строительстве, реконструкции, капитальном ремонте объектов капитального строительства, подготавливают задания на выполнение указанных видов работ, предоставляют лицам, выполняющим инженерные изыскания и (или) осуществляющим подготовку проектной документации, строительство, реконструкцию, капитальный ремонт объектов капитального строительства, материалы и документы, необходимые для выполнения указанных видов работ, утверждают проектную документацию, подписывают документы, необходимые для получения разрешения на ввод объекта капитального строительства в эксплуатацию, осуществляют иные функции, предусмотренные Градостроительным кодексом Российской Федерации [1].

Примечания

1 Застройщик вправе осуществлять функции технического заказчика самостоятельно.

2 Данное определение соответствует определению Градостроительного кодекса Российской Федерации [1, статья 1, пункт 22] за исключением редакционных отличий.

3.40 **технологическая карта**: Организационно-технологический документ, разрабатываемый для выполнения технологического процесса и определяющий состав операций и средств механизации, требования к качеству, трудоемкость, ресурсы и мероприятия по безопасности.

## **4 Сокращения**

В настоящем документе применены следующие сокращения:

НРП – необслуживаемый регенерационный пункт;

НУП – необслуживаемый усилительный пункт;

ПОС – проект организации строительства;

СОКК – схема операционного контроля качества.

## **5 Общие положения по организации строительного контроля сооружений связи**

5.1 Строительный контроль должен проводиться в процессе строительства, реконструкции, капитального ремонта сооружений связи.

5.2 Строительный контроль должен осуществляться на всех стадиях выполнения строительно-монтажных работ при строительстве сооружений связи. В составе строительного контроля выполняются:

- входной контроль;
- операционный контроль;
- оценка соответствия выполненных работ.

5.3 Строительный контроль при строительстве, реконструкции, капитальном ремонте сооружений связи проводится следующими лицами:

- лицом, осуществляющим строительство;
- техническим заказчиком (далее – заказчик) или застройщиком, выполняющим функции технического заказчика;
- лицом, осуществляющим подготовку проектной документации.

5.4 Заказчик (застройщик) и лицо, осуществляющее строительство сооружений связи, вправе проводить строительный контроль самостоятельно или с привлечением специализированных организаций на основании договора.

5.5 Лицо, осуществляющее строительство сооружений связи, должно выполнять:

- входной контроль проектной документации, предоставленной заказчиком (застройщиком);
- освидетельствование геодезической разбивочной основы объекта капитального строительства;
- входной контроль применяемых строительных материалов, изделий, конструкций и оборудования, поставленных для строительства сооружения связи;
- операционный контроль в процессе выполнения и по завершении операций строительно-монтажных работ;
- освидетельствование выполненных работ, результаты которых становятся недоступными для контроля после начала выполнения последующих работ (освидетельствование скрытых работ);
- освидетельствование ответственных строительных конструкций и участков сетей инженерно-технического обеспечения.

5.6 При строительном контроле (надзоре) со стороны заказчика (застройщика) проводятся:

- проверка наличия у лица, осуществляющего строительство сооружений связи, документов о качестве применяемых им материалов, изделий, конструкций, оборудования (наличие сертификатов в установленных случаях), а также документированных результатов входного контроля и лабораторных испытаний (при необходимости);

### **СМП НОСТРОЙ 3.32.1-2014**

- проверка выполнения лицом, осуществляющим строительство, контрольных мероприятий по соблюдению правил складирования и хранения применяемой продукции (материалов, изделий, конструкций, оборудования) и достоверности документирования их результатов;

- контроль наличия и правильности ведения лицом, осуществляющим строительство сооружений связи, исполнительной документации, в том числе оценка достоверности геодезических исполнительных схем выполненных конструкций с выборочным контролем точности положения элементов;

- контроль за устранением дефектов в проектной документации, выявленных в процессе строительства;

- контроль соответствия выполняемого лицом, осуществляющим строительство, операционного контроля установленным требованиям;

- контроль исполнения лицом, осуществляющим строительство, предписаний органов государственного надзора и местного самоуправления;

- извещение органов государственного надзора обо всех случаях аварийного состояния на объекте строительства;

- оценка (совместно с лицом, осуществляющим строительство) соответствия выполненных работ (этапов), конструкций, участков инженерных сетей, подписание двухсторонних актов, подтверждающих соответствие; контроль за выполнением лицом, осуществляющим строительство сооружений связи, требования о недопустимости выполнения последующих работ до подписания указанных актов;

- проверка (совместно с лицом, осуществляющим строительство) соответствия законченного строительством объекта требованиям законодательства, нормативной, проектной и рабочей документации, результатам инженерных изысканий, градостроительному плану земельного участка, требованиям технических регламентов.

5.7 При строительстве опасных и особо опасных, технически сложных и уникальных объектов осуществляется авторский надзор проектировщика. В остальных случаях он осуществляется по решению застройщика (заказчика). Порядок осуществления и функции авторского надзора устанавливаются СП 11-110-99 [8].

5.8 Участники строительства, проводящие строительный контроль сооружений связи как со стороны лица, осуществляющего строительство, так и со стороны заказчика (застройщика), должны разработать документированную процедуру (инструкцию, порядок, стандарт и т.п.) его проведения применительно к особенностям видов сооружений связи, в строительстве которых они участвуют. Документ должен быть утвержден высшим руководителем соответствующего участника строительства (лица, осуществляющего строительство, заказчика), также должно быть обеспечено поддержание данного документа в актуальном состоянии.

## **6 Входной контроль при строительстве сооружений связи**

### **6.1 Общие положения**

6.1.1 Входной контроль осуществляется до момента начала использования в процессе строительства поступившей продукции (материалов, конструкций и т.д.), проектной и рабочей документации, строительной площадки, предоставленной заказчиком (застройщиком).

6.1.2 Входной контроль при строительстве сооружений связи включает:

- входной контроль проектной документации;
- входной контроль поступивших материалов, изделий, конструкций и т.д.;
- освидетельствование геодезической разбивочной основы для строительства

сооружения связи.

### **6.2 Входной контроль проектной документации**

6.2.1 Входной контроль проектной документации, предоставляемой заказчиком (застройщиком), проводит лицо, осуществляющее строительство, и привлеченные для выполнения работ субподрядчики в сроки, установленные договором подряда.

Представленная заказчиком (застройщиком) проектная и рабочая документация должна быть зарегистрирована (см. 6.2.15).



## **СМШ НОСТРОЙ 3.32.1-2014**

Анализу подлежит вся представленная документация, включая ПОС и рабочую документацию.

6.2.2 Проектная и рабочая документация должна быть допущена к производству работ подписью лица, уполномоченного заказчиком (застройщиком), и путем простановки штампа.

6.2.3 Согласно СП 48.13330.2011 (подпункт 7.1.1) при входном контроле проектной и рабочей документации должно быть проверено следующее:

- комплектность документации на соответствие требованиям;
- наличие свидетельств согласований и утверждений;
- наличие ссылок на нормативные документы, используемые при создании сооружений связи;
- соответствие проектных осевых размеров и геодезической основы строящегося сооружения связи;
- соответствие границ стройплощадки на стройгенплане установленным сервитутам;
- наличие требований к фактической точности контролируемых параметров;
- наличие указаний о методах контроля и измерений, в том числе в виде ссылок на соответствующие нормативные документы.

6.2.4 При проверке комплектности проектной документации (включая ПОС и рабочую документацию) на строительство сооружения связи следует руководствоваться Положением [9, пункты 33 – 42 – для линейных объектов капитального строительства, пункты 10 – 32 – для остальных объектов капитального строительства].

6.2.5 При проверке комплектности рабочей документации на строительство сооружения связи следует руководствоваться ГОСТ Р 21.1101.

6.2.6 Все поступившие от заказчика (застройщика) документы должны быть проверены на наличие необходимых утверждающих и согласующих подписей:

- уполномоченных должностных лиц соответствующих внешних организаций и органов государственной власти;

- ответственных должностных лиц проектной организации, разработавшей представленные документы;

- заказчика (застройщика).

Подписи должны содержать должности лиц, подписывающих документы, и сопровождаться расшифровкой фамилий.

6.2.7 При проверке наличия ссылок на нормативные документы необходимо руководствоваться требованиями ГОСТ Р 21.1101–2013 (пункты 4.3.1, 4.3.3, 4.3.5), который определяет форму и содержание основного ссылочного документа «Ведомость ссылочных и прилагаемых документов» и требует приведения общих указаний к каждому комплекту документов.

6.2.8 Проверку соответствия проектных осевых размеров и геодезической основы для строительства сооружения связи следует осуществлять в соответствии с положениями СП 126.13330.2012 (пункт 5.15).

6.2.9 Проверка соответствия границ стройплощадки на стройгенплане установленным сервитутам при входном контроле проектной документации должна состоять в сравнении сведений об особенностях проведения работ на выделенном земельном участке, указанных на стройгенплане, с градостроительным планом.

6.2.10 Требования к фактической точности контролируемых параметров сооружений, конструкций и их элементов должны устанавливаться на чертежах в рабочей документации (согласно ГОСТ 21.501–2011 (пункт 4.6)).

В соответствии с ГОСТ 21.113–88 (пункт 1.2) характеристики точности приводятся либо непосредственно на изображениях чертежа, либо указываются в технических требованиях на чертежах.

6.2.11 В процессе входного контроля необходимо убедиться, что в рабочей документации на строительство сооружений связи (рабочих чертежах, планах, схемах и т.д.) приведены установленные характеристики фактической точности (допуски или предельные отклонения) контролируемых параметров сооружений, конструкций.

При этом следует руководствоваться ГОСТ 21.113.

### **СМП НОСТРОЙ 3.32.1-2014**

6.2.12 При входном контроле проектной документации необходимо убедиться, что в ПОС в соответствии с Положением [9, пункт 23] представлены меры по обеспечению контроля качества используемых материалов, конструкций, выполняемых работ, меры по организации, при необходимости, служб геодезического и лабораторного контроля, а также меры по мониторингу состояния зданий и сооружений, расположенных в непосредственной близости от строящегося сооружения связи.

6.2.13 При обнаружении в ходе входного контроля недостатков соответствующая документация возвращается на доработку в срок, указанный в договоре.

6.2.14 Результаты входного контроля проектной документации оформляются документально.

6.2.15 Порядок регистрации поступившей от заказчика проектной документации и оформления результатов входного контроля этой документации определяется в соответствии с внутренней процедурой лицом, осуществляющим строительство.

### **6.3 Входной контроль поступивших материалов, изделий, конструкций**

6.3.1 Лицо, осуществляющее строительство, должно обеспечивать контроль качества применяемых строительных материалов, изделий, конструкций и другой продукции, используемой при строительстве сооружений связи в соответствии с Градостроительным кодексом Российской Федерации [1].

6.3.2 Согласно СП 48.13330 входной контроль проводится с целью проверки соответствия поступающих для использования в процессе строительства материалов, изделий, конструкций требованиям стандартов, технических условий, технических свидетельств на них или иным требованиям, указанным в проектной, нормативно-технической документации и (или) в договоре подряда.

6.3.3 Задачами входного контроля являются:

- получение объективной и достаточной информации о качестве поставляемой продукции;
- предотвращение использования продукции, не соответствующей требованиям нормативно-технической документации и (или) договора на поставку;

- обеспечение требуемого качества создаваемой продукции и выполняемых в строительстве работ.

6.3.4 Входной контроль поступающих материалов, изделий, конструкций и другой продукции при строительстве сооружений связи должен предусматривать:

- контроль наличия и содержания сопроводительной документации, удостоверяющей качество и комплектность продукции. Для продукции, подлежащей обязательной сертификации в соответствии с постановлением Правительства РФ [10], должно проверяться наличие необходимых сертификатов. Перечень средств связи, подлежащих обязательной сертификации, установлен постановлением Правительства РФ [11];

- контроль качества поступающей продукции (материалов, изделий, конструкций и др.);

- документирование результатов входного контроля в журналах учета.

6.3.5 Контроль качества продукции проводят путем:

- визуального контроля поступившей продукции и анализа данных, приведенных в сопроводительной документации, удостоверяющей качество и комплектность продукции;

- проведения испытаний по всем или отдельным показателям качества, предусмотренным нормативно-технической документацией и (или) договором на поставку.

6.3.6 Перечень продукции, подлежащей входному контролю, вид контроля, контролируемые показатели устанавливаются исходя из стабильности качества продукции поставщика, значимости показателя для обеспечения заданных свойств готовой продукции.

6.3.7 Визуальный контроль и анализ данных, приведенных в сопроводительной документации, должны предусматривать проверку:

- наличия и правильности маркировки;

- комплектности поступившего вида продукции;

- состояния упаковки;

## СМП НОСТРОЙ 3.32.1-2014

- наличия требуемых сопроводительных документов (заверенные копии сертификатов соответствия качества продукции, пожарной безопасности, деклараций о соответствии, санитарно-эпидемиологических заключений, технических свидетельств на иностранную продукцию);

- соответствия приведенным в сопроводительной документации показателям качества внешнего вида, к которым относятся предусмотренные стандартами геометрические размеры, качество, состояние поверхностей и форма.

6.3.8 Испытания должны проводиться в следующих случаях:

- при отсутствии или неправильной маркировке продукции;
- при отсутствии, некомплектности или неправильном оформлении сопроводительных документов;
- если такие проверки предусмотрены действующими стандартами, проектом, договором поставки, процедурой входного контроля.

Примечание – В отдельных случаях могут привлекаться компетентные измерительные лаборатории.

6.3.9 В случае выполнения входного контроля качества и проводимых испытаний привлеченными организациями следует проверять соответствие применяемых ими методов контроля и испытаний требованиям, установленным национальными стандартами и внутренней процедурой входного контроля.

6.3.10 Материалы, изделия, конструкции и другую продукцию, несоответствие которых установленным требованиям выявлено входным контролем, следует отделить от пригодных и промаркировать. Работы с применением этих материалов, изделий, конструкций и другой продукции следует приостановить. Застройщик (заказчик) должен быть извещен о приостановке работ и ее причинах.

В таких случаях может быть принято одно из трех решений:

- поставщик выполняет замену несоответствующих материалов, изделий, конструкций и другой продукции соответствующими;
- несоответствующая продукция дорабатывается;

- несоответствующие материалы, изделия, конструкции и другая продукция могут быть применены после обязательного согласования с застройщиком (заказчиком), проектировщиком и органом государственного контроля (надзора) по его компетенции.

6.3.11 Лицо, осуществляющее строительство, должно документально установить порядок проведения и оформления результатов входного контроля качества поступающих для строительства объекта капитального строительства сооружений связи материалов, изделий, конструкций и т.д.

6.3.12 В состав документа, регламентирующего проведение входного контроля качества поступающих материалов, изделий, конструкций и прочей продукции включаются:

а) перечень основных материалов, изделий, конструкций, которые будут поступать на объект(ы) капитального строительства и подвергаться входному контролю, с указанием наименования, марки, типа продукции, обозначения стандарта или иного документа, требованиям которого они должны соответствовать, перечня сопроводительной документации, составленный по спецификациям и иным сведениям, указываемым в проектной и рабочей документации;

б) порядок визуального контроля и проведения испытаний поступающих материалов, изделий, конструкций на соответствие требованиям проекта, стандартов и (или) иных документов, где содержатся:

1) правила маркировки, контролируемые параметры качества и их установленные значения;

2) виды и планы контроля, объем выборок;

3) методы измерений контролируемых параметров (оценки соответствия требованиям);

4) используемые средства измерений;

5) правила формирования выборок и проведения работ с ними;

6) правила оформления документов по результатам измерений;

в) правила документирования результатов входного контроля, включающие:

1) указания о маркировке продукции по результатам входного контроля;

2) форму журнала входного контроля, порядок ведения записей в журнале и оформления результатов входного контроля (актов, заключений, протоколов);

3) перечень ответственных лиц, уполномоченных осуществлять входной контроль и визировать записи в документации по входному контролю;

г) порядок действий в отношении несоответствующей продукции с указанием:

1) мест ее складирования;

2) правил оформления претензионной документации и передачи ее поставщикам;

3) порядка возврата продукции поставщикам;

д) порядок мониторинга и анализа качества поступающих от поставщиков материалов, изделий, конструкций.

#### **6.4 Освидетельствование геодезической разбивочной основы для строительства сооружений связи**

6.4.1 Заказчик должен создать геодезическую разбивочную основу для строительства и не менее чем за 10 дней (в соответствии с СП 126.13330.2012 (пункт 5.15)) до начала выполнения строительно-монтажных работ передать лицу, осуществляющему строительство, техническую документацию на нее и закрепленные на площадке строительства пункты основы, в том числе:

- знаки разбивочной сети строительной площадки;

- плановые (осевые) знаки внешней разбивочной сети здания (сооружения)

числом не менее четырех на каждую ось, в том числе знаки, определяющие точки пересечения основных разбивочных осей всех углов здания (сооружения); число разбивочных осей, закрепляемых осевыми знаками, следует определять с учетом конфигурации и размеров здания (сооружения). На местности следует закреплять основные разбивочные оси, определяющие габариты здания (сооружения), и оси в местах температурных (деформационных) швов, главные оси гидротехнических и сложных инженерных сооружений;

- плановые (осевые) знаки линейных сооружений, определяющие ось, начало, конец трассы, колодцы (камеры), закрепленные на прямых участках не менее чем через 0,5 км и на углах поворота и резких переломах трассы;

- нивелирные реперы, закрепленные по границам и внутри застраиваемой территории у каждого здания (сооружения) не менее одного, вдоль осей инженерных сетей – не реже чем через 0,5 км;

- каталоги координат, высот и абрисы всех пунктов геодезической разбивочной основы в системе МСК-СРФ.

6.4.2 Лицо, осуществляющее строительство, выполняет приемку (освидетельствование) предоставленной ему заказчиком геодезической разбивочной основы, при приемке проверяет ее соответствие установленным нормативными документами по геодезическому обеспечению строительства требованиям к точности расположения и надежности закрепления знаков на местности.

6.4.3 Освидетельствование геодезической разбивочной основы оформляется в соответствии с требованием СП 48.13330.2011 (подпункт 7.1.2) актом по форме, установленной в РД 11-02-2006 [12]. Форма акта приведена в приложении Б.

6.4.4 Заказчик (застройщик) может осуществлять контроль достоверности представленных для освидетельствования исполнительных геодезических схем. Поэтому принятые знаки геодезической разбивочной основы и монтажные ориентиры в процессе строительства должны находиться под наблюдением за сохранностью и устойчивостью и проверяться (согласно СП 126.13330.2012 (пункт 5.17)) инструментально не реже двух раз в год (в весенний и осенне-зимний периоды). При этом проверяется неизменность положения знаков геодезической разбивочной основы.

6.4.5 Результаты таких проверок должны быть документально оформлены. Порядок оформления (форма, сроки, ответственные) определяется в соответствии с внутренней процедурой лицом, осуществляющим строительство.



## **7 Операционный контроль при строительстве сооружений связи**

### **7.1 Операционный контроль при выполнении и по завершении операций строительного-монтажных работ**

7.1.1 Цель проведения операционного контроля при выполнении строительного-монтажных работ состоит в обеспечении своевременного выявления дефектов и причин их возникновения и принятии мер по их устранению и предупреждению.

7.1.2 Основными задачами операционного контроля являются:

- обеспечение соблюдения технологии выполнения строительного-монтажных работ;
- обеспечение соответствия выполняемых работ проекту и требованиям нормативных документов;
- использование соответствующих современных методов и средств для выявления дефектов (несоответствий) и причин их возникновения.

7.1.3 В соответствии с СП 48.13330.2011 (подпункт 7.1.6) при операционном контроле лицо, осуществляющее строительство, должно проверять:

- соответствие последовательности и состава выполняемых технологических операций технологической и нормативной документации, распространяющейся на данные технологические операции;
- соблюдение технологических режимов, установленных технологическими картами и регламентами;
- соответствие показателей качества выполнения операций и их результатов требованиям проектной и технологической документации, а также распространяющейся на данные технологические операции нормативной документации.

Кроме того, в ходе операционного контроля при выполнении или по завершении работ необходимо проверить:

- своевременность и правильность оформления производственной документации;

- результаты предпринятых действий по устранению недостатков, отмеченных в журналах учета выполнения работ.

7.1.4 Места выполнения контрольных операций, их частота, исполнители, методы и средства измерений, формы записей результатов, порядок принятия решений при выявлении несоответствий установленным требованиям должны соответствовать требованиям проектной, технологической и нормативной документации.

7.1.5 Операционный контроль со стороны лица, осуществляющего строительство, должны осуществлять производители работ, мастера, а также специалисты, занимающиеся контролем отдельных видов работ (например, геодезисты).

7.1.6 Организация операционного контроля и надзор за его осуществлением возлагаются на руководителей и главных инженеров строительных организаций.

7.1.7 Основными документами при организации и проведении операционного контроля являются проектная и рабочая документация, нормативно-технические документы, технологические карты и входящие в их состав СОКК, составляемые производителем работ отдельно по видам работ для каждого объекта.

7.1.8 СОКК выполняемых работ при строительстве сооружений связи должны быть составлены на основе требований национальных стандартов, строительных норм и правил, технических условий, типовой проектной документации, отраслевых нормативных документов в области связи, а также требований производителей оборудования и средств связи, типовых технологических карт и типовых СОКК (примеры типовых СОКК приведены в Картах операционного контроля [13]).

СОКК могут содержать:

- эскизы конструкций сооружения (при необходимости);
- контролируемые параметры с указанием отклонений величины контролируемых параметров;
- основные характеристики качества материалов и конструкций (прочность, морозостойкость, огнестойкость и др.);
- перечень операций, процессов, качество которых необходимо проверить;
- ссылки на нормативно-технические документы;

## **СМП НОСТРОЙ 3.32.1-2014**

- данные о составе и содержании контроля, устанавливаемые на основании нормативных документов и рабочих чертежей;
- указания о способе контроля качества выполняемых операций и процессов с переносом измерительных приборов и инструментов;
- сроки проведения контроля;
- перечень лиц, осуществляющих контроль качества;
- перечень операций, контролируемых с помощью строительной лаборатории, геодезической службы;
- перечень скрытых работ, подлежащих освидетельствованию с составлением акта.

Пример СОКК представлен в приложении В.

7.1.9 Результаты операционного контроля документируются в общем журнале работ.

7.1.10 Состав, порядок ведения исполнительной документации, формы и порядок ведения общего и специальных журналов, в которых ведется учет выполнения работ, приведены в РД 11-02-2006 [12] и РД 11-05-2007 [14].

### **7.2 Освидетельствование скрытых работ, ответственных строительных конструкций и участков сетей инженерно-технического обеспечения**

7.2.1 В соответствии с ГОСТ Р 21.1101 перечни скрытых работ, ответственных строительных конструкций и участков сетей инженерно-технического обеспечения, подлежащих освидетельствованию, определяются проектной документацией. Требования, предъявляемые к актам освидетельствования, содержатся в РД 11-02-2006 [12].

7.2.2 До проведения освидетельствования скрытых работ запрещается выполнять последующие работы.

7.2.3 Освидетельствование ответственных строительных конструкций и участков сетей инженерно-технического обеспечения должно осуществляться по мере их готовности.

7.2.4 В проведении процедур освидетельствования скрытых работ, ответственных строительных конструкций или участков сетей инженерно-технического обеспечения участвуют ответственные представители лица, осуществляющего строительство, заказчика (застройщика), а также могут участвовать представители соответствующих органов государственного надзора, авторского надзора и, при необходимости, независимые эксперты.

7.2.5 Для проведения контрольных процедур освидетельствования скрытых работ, ответственных строительных конструкций или участков сетей инженерно-технического обеспечения лицо, осуществляющее строительство, извещает заказчика (застройщика) и других участников этих мероприятий о дате и времени их проведения не позднее чем за три рабочих дня.

7.2.6 В случае, если заказчик был уведомлен в установленном порядке и не явился для участия в контрольных мероприятиях, лицо, осуществляющее строительство, вправе провести их в отсутствие заказчика.

7.2.7 При проведении освидетельствования скрытых работ, ответственных конструкций или участков сетей инженерно-технического обеспечения лицо, осуществляющее строительство, представляет участникам этих мероприятий следующую производственно-техническую документацию:

- общий журнал работ;
- журнал производства отдельных видов выполненных работ;
- акты приемки ранее выполненных работ;
- журналы (протоколы, акты) лабораторных испытаний материалов;
- паспорта и сертификаты на материалы и изделия;
- рабочие чертежи.

7.2.8 При проведении освидетельствования скрытых работ заказчик вправе проверить соответствие технических характеристик используемых при строительстве материалов, изделий, конструкций, оборудования требуемым характеристикам. Результаты освидетельствования скрытых работ оформляются путем составления акта в двух экземплярах. Форма акта приведена в приложении Г.

7.2.9 К процедуре оценки соответствия ответственных строительных конструкций и ярусов конструкций лицо, осуществляющее строительство, должно представить акты освидетельствования всех скрытых работ, выполненных при сооружении конструкции, геодезические исполнительные схемы, а также протоколы испытаний конструкций в случаях, предусмотренных проектной документацией и (или) договором строительного подряда. Результаты освидетельствования ответственных строительных конструкций оформляются путем составления акта в двух экземплярах. Форма акта приведена в приложении Д.

7.2.10 Испытания участков сетей инженерно-технического обеспечения и смонтированного инженерного оборудования выполняются согласно требованиям соответствующих нормативных документов. Результаты освидетельствования участков сетей инженерно-технического обеспечения оформляются путем составления акта в двух экземплярах. Форма акта приведена в приложении Е.

7.2.11 Сведения о проведенных контрольных мероприятиях по освидетельствованию скрытых работ, ответственных строительных конструкций, участков сетей инженерно-технического обеспечения отражаются в общем журнале работ с приложением к нему соответствующих актов.

7.2.12 При обнаружении в результате строительного контроля дефектов (несоответствий) в выполняемых работах, конструкциях, участках сетей инженерно-технического обеспечения соответствующие акты должны оформляться только после устранения выявленных дефектов (несоответствий).

7.2.13 Заказчик (застройщик) может потребовать повторного освидетельствования после устранения выявленных дефектов.

7.2.14 В случаях, когда последующие работы должны начинаться после перерыва более чем в шесть месяцев с момента завершения освидетельствования предыдущих скрытых работ, ответственных конструкций или участков сетей инженерно-технического обеспечения, перед началом работ процедуру освидетельствования следует выполнить повторно с оформлением соответствующего акта.

## 8 Оценка соответствия

8.1 Соответствие выполняемых работ при строительстве сооружений связи требованиям Федерального закона [3] и проектной документации устанавливается путем оценки соответствия сооружения в процессе строительства и по окончании строительства (Федеральный закон [3, статья 38, пункт 4]).

8.2 Оценка соответствия, проводимая на объектах капитального строительства сооружений связи, включает:

а) оценку соответствия в процессе строительства:

- 1) оценку выполненных видов работ, влияющих на безопасность объекта капитального строительства, в том числе скрытых работ;
- 2) оценку законченных этапов строительства объекта капитального строительства;
- 3) оценку готовых ответственных конструкций;
- 4) оценку готовых ответственных участков сетей инженерно-технического обеспечения;

б) заключительную оценку соответствия законченных строительством объектов капитального строительства сооружений связи.

8.3 В процедурах оценки соответствия участвуют представители заказчика (застройщика) и лица, осуществляющего строительство (подрядчика). К проведению указанных процедур могут привлекаться представители соответствующих органов государственного надзора, авторского надзора (проектировщики) и, при необходимости, независимые эксперты.

8.4 При оценке соответствия в процессе строительства проводятся:

- оценка (совместно заказчиком и лицом, осуществляющим строительство) соответствия выполненных работ, влияющих на безопасность объекта капитального строительства, в том числе скрытых работ, на которые в проектной, рабочей, нормативной документации имеются требования к качеству и критерии качества, смонтированных ответственных конструкций, участков сетей инженерно-техниче-

ского обеспечения требованиям проектной, рабочей и нормативной документации;

- проверка выполнения требования о недопустимости проведения последующих работ до приемки предыдущих, подлежащих оценке соответствия;
- проверка готовности объекта капитального строительства сооружений связи к следующему этапу строительства при завершении очередного этапа;
- составление актов оценки соответствия в процессе строительства.

8.5 Форма актов и порядок проведения оценки соответствия в процессе строительства определяются внутренней процедурой лица, осуществляющего строительство. При этом в акте должны быть отражены следующие сведения:

- наименование объекта;
- сведения о заказчике (застройщике) с указанием контактных данных и свидетельства о госрегистрации;
- сведения о лице, осуществляющем строительство, с указанием контактных данных и свидетельства о госрегистрации;
- сведения о лице, осуществляющем подготовку проектной документации, с указанием контактных данных и свидетельства о госрегистрации;
- сведения о других участниках подготовки и выполнения строительства с указанием контактных данных и свидетельства о госрегистрации;
- сведения обо всех участниках проверки (фамилия, инициалы, должность);
- содержание проверки (что подлежит проверке, что проверено, измерено, обследовано);
- выводы участников проверки;
- подписи участников проверки;
- дата подписания.

8.6 Для оформления результатов оценки соответствия в процессе строительства могут применяться формы актов, рекомендуемых к использованию при проведении освидетельствования геодезической разбивочной основы, скрытых работ, ответственных строительных конструкций, участков сетей инженерно-технического обеспечения, которые приведены в приложениях Б, Г, Д, Е.

8.7 При заключительной оценке соответствия законченных строительством объектов капитального строительства сооружений связи проводятся (совместно заказчиком и лицом, осуществляющим строительство):

- оценка соответствия законченных строительством сооружений связи требованиям законодательства и проектной документации (согласно Федеральному закону [3, статья 39]), а также оценка соответствия требованиям нормативной документации, результатам инженерных изысканий, требованиям градостроительного плана земельного участка, технических регламентов и условиям договора;

- оценка строительной и технологической готовности объекта капитального строительства сооружений связи под монтаж кабелей и оборудования;

- составление документов по результатам заключительной оценки соответствия.

8.8 Оценка соответствия законченного строительством сооружения связи документально оформляется путем составления акта оценки соответствия по форме, установленной заказчиком. Рекомендуемые к использованию формы:

- форма, приведенная в СТО НОСТРОЙ 2.33.6-2011 (приложение Б, за исключением пункта 8, который должен быть оформлен как в межотраслевой форме № КС-11 (вариант А));

- типовая межотраслевая форма № КС-11 (вариант А). Форма № КС-11 (вариант А) приведена в приложении Ж;

- типовая межотраслевая форма № КС-14 (вариант А) в случае привлечения к процедуре оценки соответствия других участников, кроме заказчика и лица, осуществляющего строительство. Форма № КС-14 (вариант А) приведена в приложении И.



**Приложение А**

(справочное)

**Состав сооружений связи и виды выполняемых работ при их строительстве,  
цели и задачи строительного контроля сооружений связи**

**А.1 Состав сооружений связи и виды выполняемых работ при их строительстве**

А.1.1 Объекты капитального строительства, относящиеся к сфере связи и являющиеся объектами строительного контроля, при выполнении строительно-монтажных работ, в соответствии с их функциональными особенностями, подразделяются на две группы:

- сооружения связи;
- объекты связи.

А.1.2 В состав сооружений связи входят:

- кабельная канализация;
- кабельные колодцы;
- опоры линий передачи;
- стойки линий передачи;
- переходы под линейными объектами (автомобильными или железными дорогами) и другими препятствиями естественного или искусственного происхождения;
- антенно-мачтовые сооружения;
- башни;
- специализированные помещения станций (пунктов) линий передачи для размещения оборудования связи (НУП, НРП и др.);
- распределительные шкафы и распределительные коробки;
- вводы линий связи в здания станций.

А.1.3 Основными видами выполняемых работ при строительстве сооружений связи являются следующие общестроительные работы:

- геодезические работы, выполняемые на строительных площадках;
- подготовительные работы;
- земляные работы, включая водопонижение, уплотнение и закрепление грунтов;
- установка и укрепление опор линий связи;
- устройство бетонных и железобетонных монолитных конструкций;
- монтаж сборных бетонных и железобетонных конструкций;
- монтаж и демонтаж металлических конструкций;
- монтаж и демонтаж фундаментов и конструкций подземной части сооружений (кроме мостов, транспортных эстакад и путепроводов), в том числе канализационных и телефонных колодцев;

- монтаж и демонтаж мачтовых сооружений (в том числе связи) и радиобашен;
- монтаж и демонтаж тросовых конструкций (растяжки, вантовые конструкции и проч.);
- устройство наружных и внутренних инженерных сетей и систем;
- защита строительных конструкций, трубопроводов и оборудования;
- устройство переходов под линейными объектами (автомобильными или железными дорогами) и другими препятствиями естественного или искусственного происхождения;
- работы по строительству переходов методом горизонтально-направленного бурения.

## **А.2 Цели и задачи строительного контроля сооружений связи**

А.2.1 Целью строительного контроля при строительстве, реконструкции, капитальном ремонте сооружений связи является обеспечение безопасности сооружений связи и качества результатов выполненных работ.

А.2.2 Основная задача строительного контроля при строительстве, реконструкции, капитальном ремонте сооружений связи состоит в проверке соответствия выполняемых работ по строительству, реконструкции, капитальному ремонту сооружений связи и их результатов установленным требованиям.

А.2.3 Предметом строительного контроля при строительстве, реконструкции, капитальном ремонте сооружений связи являются процессы реализации и результаты реализации на объектах капитального строительства требований:

- проектной и подготовленной на ее основе рабочей документации;
- результатов инженерных изысканий;
- градостроительного плана земельного участка;
- технических регламентов и других нормативно-технических документов;
- условий договора.

А.2.4 Специфика строительного контроля строящихся сооружений связи состоит в необходимости оценки хода и результатов выполнения характерных для устройства этих сооружений работ: работ по геодезической разметке территории, земляных работ, работ по устройству фундаментов и конструкций подземной части сооружений, устройству бетонных и железобетонных конструкций, монтажу мачтовых сооружений, башен.

## СМП НОСТРОЙ 3.32.1-2014

Таблица А.1 – Виды строительного контроля, осуществляемого при выполнении работ по строительству сооружений связи

Виды сооружений связи	Виды строительного контроля при выполнении работ по строительству сооружений связи	Документы, определяющие требования к выполняемым работам
1. Кабельная канализация	Строительный контроль при выполнении:	
	- геодезических разбивочных работ;	СП 126.13330
	- подготовительных работ, включая, расчистку и планировку территории, перекладку существующих и прокладку новых инженерных сетей, устройство складских площадок и помещений;	Руководство по строительству линейных сооружений магистральных и внутризоновых кабельных линий связи [15, разделы 1 – 4]; СТО НОСТРОЙ 2.33.51; СТО НОСТРОЙ 2.33.52; СТО НОСТРОЙ 2.33.53
	- земляных работ, включая работы по выемке грунтов, водопонижению, уплотнению и закреплению грунтов различными способами;	СП 45.13330; Руководство по строительству линейных сооружений магистральных и внутризоновых кабельных линий связи [15, раздел 5] Руководство по строительству линейных сооружений местных телефонных сетей [16, разделы 2, 3]
	- работ по устройству подземных трубопроводов связи (с использованием бетонных, асбоцементных, полиэтиленовых и других труб для прокладки кабелей), включая их прокладку и монтаж;	Руководство по строительству линейных сооружений местных телефонных сетей [16, раздел 3]; Временная инструкция по приемке в эксплуатацию линейных сооружений ВОЛП в ПВП кабелеводах и составлению исполнительной документации на сдаваемые линейные сооружения [17]; ТР 94.13-01 [18, раздел 13.4]; СТО НОСТРОЙ 2.27.17
	- работ по защите строительных конструкций, трубопроводов, включая устройство ограждений;	Руководство по строительству линейных сооружений местных телефонных сетей [16, разделы 17, 18]; Руководство по строительству линейных сооружений магистральных и внутризоновых кабельных линий связи [15, раздел 18]; СП 71.13330; ГОСТ 9.602

Продолжение таблицы А.1

Виды сооружений связи	Виды строительного контроля при выполнении работ по строительству сооружений связи	Документы, определяющие требования к выполняемым работам
2. Кабельные колодцы	Строительный контроль при выполнении: - геодезических разбивочных работ;	СП 126.13330
	- подготовительных работ, включая расчистку территории, искусственное понижение уровня грунтовых вод, демонтаж и монтаж элементов инженерных сетей;	СТО НОСТРОЙ 2.33.51; СТО НОСТРОЙ 2.33.52; СТО НОСТРОЙ 2.33.53
	- земляных работ, включая работы по выемке грунтов, уплотнению и закреплению грунтов различными способами;	СП 45.13330; Руководство по строительству линейных сооружений местных телефонных сетей [16, раздел 2]
	- работ по устройству сборных и монолитных бетонных и железобетонных конструкций смотровых устройств (колодцев);	СП 70.13330; Руководство по строительству линейных сооружений местных телефонных сетей [16, пункты 3.9 – 3.17]
	- работ по устройству конструкций смотровых колодцев из кирпича;	СП 70.13330; Руководство по строительству линейных сооружений местных телефонных сетей [16, раздел 3]; СТО НОСТРОЙ 2.9.142
	- работ по защите конструкций смотровых устройств (колодцев) (гидроизоляция, огнезащита и т.д.)	СП 71.13330; СТО НОСТРОЙ 2.12.97
3. Опоры линий передач	Строительный контроль при выполнении: - геодезических разбивочных работ по размещению опор;	СП 126.13330; Руководство по строительству линейных сооружений местных телефонных сетей [16, пункт 8.5]
	- подготовительных работ, включая расчистку и планировку территории, устройство складских площадок и помещений, изготовление и оснастку опор;	Руководство по строительству линейных сооружений магистральных и внутризоновых кабельных линий связи [15, разделы 1 – 4]; СТО НОСТРОЙ 2.33.51; СТО НОСТРОЙ 2.33.52; СТО НОСТРОЙ 2.33.53

## СМШ НОСТРОЙ 3.32.1-2014

Продолжение таблицы А.1

Виды сооружений связи	Виды строительного контроля при выполнении работ по строительству сооружений связи	Документы, определяющие требования к выполняемым работам
	- земляных работ, включая разработку грунта под опоры;	СП 45.13330; Руководство по строительству линейных сооружений магистральных и внутризоновых кабельных линий связи [15, раздел 5]; Руководство по строительству линейных сооружений местных телефонных сетей [16, раздел 2, пункт 8.7]
	- работ по установке и укреплению опор;	Руководство по строительству линейных сооружений местных телефонных сетей [16, раздел 8]
	- работ по защите конструкций опор линий передачи, включая гидроизоляцию, антисептирование, грозозащиту	Руководство по строительству линейных сооружений местных телефонных сетей [16, пункты 8.9.8, 8.9.9]; СТО НОСТРОЙ 2.12.118; СТО НОСТРОЙ 2.12.119
4. Стойки линий передачи	Строительный контроль при выполнении: - геодезических разбивочных работ по размещению стоек;	СП 126.13330
	- работ по монтажу, укреплению и демонтажу металлических конструкций стоек линий передачи;	Руководство по строительству линейных сооружений местных телефонных сетей [16, пункт 8.14]; СТО НОСТРОЙ 2.10.76; СТО НОСТРОЙ 2.10.64
	- работ по устройству подходов к стоечным опорам	Руководство по строительству линейных сооружений местных телефонных сетей [16, пункт 8.14.4]
5. Переходы под линейными объектами (автомобильными или железными дорогами) и другими препятствиями естественного или искусственного происхождения	Строительный контроль при выполнении: - геодезических разбивочных работ трассы кабельного перехода;	СП 126.13330
	- подготовительных работ, включая подготовку стройплощадок, временных помещений и инженерных сооружений, при переходе через водную преграду – обследование трассы по дну водоема;	Руководство по строительству линейных сооружений магистральных и внутризоновых кабельных линий связи [15, разделы 1 – 4, 6, пункты 7.13 – 7.20]; Руководство по строительству линейных сооружений местных телефонных сетей [16, пункт 6.2];

Продолжение таблицы А.1

Виды сооружений связи	Виды строительного контроля при выполнении работ по строительству сооружений связи	Документы, определяющие требования к выполняемым работам
		СТО НОСТРОЙ 2.33.51; СТО НОСТРОЙ 2.33.52; СТО НОСТРОЙ 2.33.53
	- земляных работ, включая механизированную разработку грунта, разработку грунта с использованием средств гидромеханизации, уплотнение и закрепление грунтов различными способами;	СП 45.13330; Руководство по строительству линейных сооружений местных телефонных сетей [16, разделы 2, 6]; Руководство по строительству линейных сооружений магистральных и внутризоновых кабельных линий связи [15, пункты 6.58 – 6.78, раздел 7]; СТО НОСТРОЙ 2.3.140; ГОСТ Р 12.3.048; СТО НОСТРОЙ 2.3.18
	- работ по бурению и устройству горизонтальных скважин, включая крепление скважин трубами	Руководство по строительству линейных сооружений местных телефонных сетей [16, пункты 2.10, 2.12]; Руководство по строительству линейных сооружений магистральных и внутризоновых кабельных линий связи [15, пункты 6.64 – 6.78, раздел 7]; СТО НОСТРОЙ 2.27.17
6. Антенно-мачтовые сооружения	Строительный контроль при выполнении: - геодезических разбивочных работ сооружений на местности;	СП 126.13330
	- подготовительных работ, включая подготовку стройплощадок, временных помещений, инженерных сооружений, подъездных дорог;	СТО НОСТРОЙ 2.33.51; СТО НОСТРОЙ 2.33.52; СТО НОСТРОЙ 2.33.53
	- земляных работ, включая механизированную разработку грунта, водопонижение, уплотнение и закрепление грунтов;	СП 45.13330; СТО НОСТРОЙ 2.3.18
	- работ по устройству фундаментов, включая опалубочные, арматурные работы, устройство монолитных бетонных и железобетонных конструкций;	СП 45.13330; СП 70.13330; СП 63.13330; СТО НОСТРОЙ 2.5.74; СТО НОСТРОЙ 2.6.54; СТО НОСТРОЙ 2.7.16

## СМП НОСТРОЙ 3.32.1-2014

Продолжение таблицы А.1

Виды сооружений связи	Виды строительного контроля при выполнении работ по строительству сооружений связи	Документы, определяющие требования к выполняемым работам
	<p>- работ по монтажу металлических конструкций, включая сварку и резку металлических конструкций, монтаж, усиление и демонтаж мачтовых сооружений, тросовых несущих конструкций (растяжек, вантовых конструкций и пр.);</p> <p>- работ по монтажу антенн и фидеров;</p> <p>- работ по устройству освещения, заземления и ограждения антенно-мачтового сооружения</p>	<p>СП 70.13330; Примечание – Особые требования к монтажу конструкций антенных сооружений связи – СП 70.13330.2012 (пункт 4.20). СТО НОСТРОЙ 2.10.64; СТО НОСТРОЙ 2.10.76</p>
7. Башни	<p>Строительный контроль при выполнении:</p> <p>- геодезических разбивочных работ сооружений на местности;</p> <p>- подготовительных работ, включая подготовку стройплощадок, временных помещений, инженерных сооружений, подъездных дорог;</p> <p>- земляных работ, включая механизированную разработку грунта, водопонижение, уплотнение и закрепление грунтов;</p> <p>- работ по устройству фундаментов, включая опалубочные, арматурные работы, устройство монолитных бетонных и железобетонных конструкций;</p> <p>- работ по монтажу и демонтажу сборных металлических конструкций радиобашен;</p> <p>- работ по монтажу антенн и фидеров;</p> <p>- работ по устройству освещения, заземления и ограждения радиобашни</p>	<p>СП 126.13330</p> <p>СТО НОСТРОЙ 2.33.51; СТО НОСТРОЙ 2.33.52; СТО НОСТРОЙ 2.33.53</p> <p>СП 45.13330; СТО НОСТРОЙ 2.3.18</p> <p>СП 45.13330; СП 70.13330; СП 63.13330; СТО НОСТРОЙ 2.5.74; СТО НОСТРОЙ 2.6.54; СТО НОСТРОЙ 2.7.16</p> <p>СП 70.13330; Примечание – Особые требования к монтажу конструкций антенных сооружений связи – СП 70.13330.2012 (пункт 4.20). СТО НОСТРОЙ 2.10.64; СТО НОСТРОЙ 2.10.76</p>

Продолжение таблицы А.1

Виды сооружений связи	Виды строительного контроля при выполнении работ по строительству сооружений связи	Документы, определяющие требования к выполняемым работам
8. Специализированные помещения станций (пунктов) линий передачи для размещения оборудования связи (НУП, НРП и др.)	Строительный контроль при выполнении: - геодезических разбивочных работ для определения мест установки НУП, НРП;	СП 126.13330; Руководство по строительству линейных сооружений магистральных и внутризоновых кабельных линий связи [15, пункты 21.12 – 21.15]
	- подготовительных работ, включая подготовку стройплощадок, мест для складирования, временных помещений, подъездных путей, стоянки автомашин и механизмов;	СТО НОСТРОЙ 2.33.51; СТО НОСТРОЙ 2.33.52; СТО НОСТРОЙ 2.33.53; Руководство по строительству линейных сооружений магистральных и внутризоновых кабельных линий связи [15, пункты 21.12 – 21.15]
	- земляных работ, включая механизированную разработку грунта при подготовке котлованов, водопонижение, уплотнение и закрепление грунтов, засыпку котлована;	Руководство по строительству линейных сооружений магистральных и внутризоновых кабельных линий связи [15, пункты 16 – 26, 32 – 36]; СП 45.13330 СТО НОСТРОЙ 2.3.18
	- работ по устройству котлованов для НУП, НРП, включая монтаж и демонтаж фундаментов, устройство песчаной подушки;	Руководство по строительству линейных сооружений магистральных и внутризоновых кабельных линий связи [15, раздел 21]; СП 45.13330; СТО НОСТРОЙ 2.5.74
	- работ по установке и монтажу подземных и наземных металлических конструкций НУП и НРП	Руководство по строительству линейных сооружений магистральных и внутризоновых кабельных линий связи [15, раздел 21]
9. Распределительные шкафы и распределительные коробки	Строительный контроль при выполнении: - работ по монтажу фундаментов для установки распределительных шкафов;	СП 70.13330; СТО НОСТРОЙ 2.5.74
	- работ по установке распределительных шкафов;	Руководство по строительству линейных сооружений местных телефонных сетей [16, пункт 3.20]
	- работ по монтажу кабельных боксов в распределительных шкафах;	
	- работ по монтажу распределительных коробок	



## СМП НОСТРОЙ 3.32.1-2014

Окончание таблицы А.1

Виды сооружений связи	Виды строительного контроля при выполнении работ по строительству сооружений связи	Документы, определяющие требования к выполняемым работам
10. Вводы линий связи в здания станций	Строительный контроль при выполнении: - работ по прокладке трубопровода до входа в здание от ближайшей трассы кабельной канализации;	См. пункт 1 настоящей таблицы; СТО НОСТРОЙ 2.27.17
	- работ по устройству кабельного колодца;	См. пункт 2 настоящей таблицы
	- работ по устройству кабельного ввода, включая герметизацию каналов ввода	Руководство по строительству линейных сооружений местных телефонных сетей [16, раздел 7]
Примечание – Представленный состав документов, относящихся к видам выполняемых при строительстве сооружений связи работ, не является исчерпывающим и может быть изменен или расширен за счет документов, учитывающих другие условия и факторы осуществления работ или имеющих другой статус.		

**Приложение Б**

(справочное)

**Форма акта освидетельствования геодезической разбивочной основы**

Объект капитального строительства \_\_\_\_\_

\_\_\_\_\_ (наименование, почтовый или строительный адрес объекта капитального строительства)

Застройщик или заказчик \_\_\_\_\_

\_\_\_\_\_ (наименование, номер и дата выдачи свидетельства

\_\_\_\_\_ о государственной регистрации, ОГРН, ИНН, почтовые реквизиты, телефон/факс – для юридических лиц;

\_\_\_\_\_ фамилия, имя, отчество, паспортные данные, место проживания, телефон/факс – для физических лиц)

Лицо, осуществляющее строительство \_\_\_\_\_

\_\_\_\_\_ (наименование, номер и дата выдачи свидетельства

\_\_\_\_\_ о государственной регистрации, ОГРН, ИНН, почтовые реквизиты, телефон/факс – для юридических лиц;

\_\_\_\_\_ фамилия, имя, отчество, паспортные данные, место проживания, телефон/факс – для физических лиц)

Лицо, осуществляющее подготовку проектной документации \_\_\_\_\_

\_\_\_\_\_ (наименование, номер и дата выдачи свидетельства

\_\_\_\_\_ о государственной регистрации, ОГРН, ИНН, почтовые реквизиты, телефон/факс – для юридических лиц;

\_\_\_\_\_ фамилия, имя, отчество, паспортные данные, место проживания, телефон/факс – для физических лиц)

Лицо, осуществляющее строительство, выполнившее работы по созданию геодезической разбивочной основы \_\_\_\_\_

\_\_\_\_\_ (наименование, номер и дата выдачи свидетельства

\_\_\_\_\_ о государственной регистрации, ОГРН, ИНН, почтовые реквизиты, телефон/факс – для юридических лиц;

\_\_\_\_\_ фамилия, имя, отчество, паспортные данные, место проживания, телефон/факс – для физических лиц)

**АКТ**  
**освидетельствования геодезической разбивочной основы**  
**объекта капитального строительства**

№ \_\_\_\_\_ « \_\_\_\_ » \_\_\_\_\_ 20\_\_ г.

Представитель застройщика или заказчика \_\_\_\_\_

(должность, фамилия, инициалы, реквизиты документа о представительстве)

Представитель лица, осуществляющего строительство \_\_\_\_\_

(должность, фамилия, инициалы, реквизиты документа о представительстве)

Представитель лица, осуществляющего строительство, по вопросам строительного контроля

(должность, фамилия, инициалы, реквизиты документа о представительстве)

Представитель лица, осуществляющего подготовку проектной документации \_\_\_\_\_

(должность, фамилия, инициалы, реквизиты документа о представительстве)

Представитель лица, осуществляющего строительство, выполнившего работы по созданию геодезической разбивочной основы \_\_\_\_\_

(должность, фамилия, инициалы, реквизиты документа о представительстве)

рассмотрели представленную документацию на геодезическую разбивочную основу для строительства \_\_\_\_\_

(наименование объекта капитального строительства)

и произвели осмотр закрепленных на местности знаков этой основы.

Предъявленные к освидетельствованию знаки геодезической разбивочной основы для строительства, их координаты, отметки, места установки и способы закрепления соответствуют требованиям проектной документации, а также техническим регламентам (нормам и правилам), иным нормативным правовым актам \_\_\_\_\_

(номер, другие реквизиты чертежа, наименование

проектной документации, сведения о лицах, осуществляющих подготовку раздела проектной документации,

наименование, статьи (пункты) технического регламента (норм и правил), иных нормативных правовых актов) и выполнены с соблюдением заданной точности построений и измерений.

Дополнительные сведения \_\_\_\_\_

Акт составлен в \_\_\_\_\_ экземплярах.

Приложения: \_\_\_\_\_

(чертежи, схемы, ведомости и т.п.)

Представитель застройщика или заказчика \_\_\_\_\_

(должность, фамилия, инициалы, подпись)

Представитель лица, осуществляющего строительство \_\_\_\_\_

(должность, фамилия, инициалы, подпись)

Представитель лица, осуществляющего строительство, по вопросам строительного контроля

(должность, фамилия, инициалы, подпись)

Представитель лица, осуществляющего подготовку проектной документации \_\_\_\_\_

(должность, фамилия, инициалы, подпись)

Представитель лица, осуществляющего строительство, выполнившего работы по созданию геодезической разбивочной основы \_\_\_\_\_

(должность, фамилия, инициалы, подпись)

Приложение В  
(справочное)

Пример схемы (карты) операционного контроля качества

Карта операционного контроля качества при установке  
опалубки фундаментов

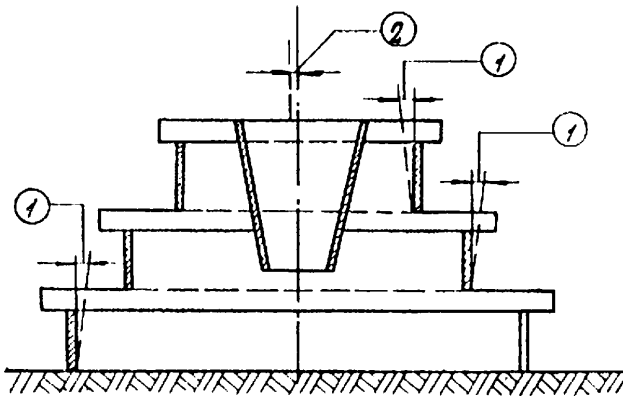

Допуски при установке опалубки фундамента в соответствии с требованиями СП 70.13330.

1. Расстояние от вертикали или проектного положения плоскостей опалубки фундаментов и линий их пересечений:

- на 1 м высоты – 5 мм;
- на всю высоту – 20 мм.

2. Смещение от проектного положения осей опалубки:

- фундаментов – 15 мм;
- фундаментов под стальные конструкции – 8 мм.

3. Местные неровности опалубки (при проверке рейкой длиной 2 м) – 3 мм.

Таблица В.1 – Программа работ по операционному контролю

Лица, осуществляющие контроль качества	Операции, подлежащие контролю	Состав контроля	Способ контроля и средства измерения	Время контроля	Лица, привлекаемые к контролю	Активируемые работы
Производитель работ	Подготовительные работы	Определение состояния основания	Визуально	До установки опалубки	–	+
	Установка опалубки	Соответствие положения опалубки установочным осям, точность установки закладных деталей и их закрепление	С помощью теодолита, рулетки, отвеса, стального метра	После установки опалубки	Геодезист	–
Мастер	Подготовительные работы	Соответствие проекту и качество опалубочных щитов, блоков и креплений, правильность хранения элементов опалубки	Визуально, с помощью стального метра	До установки опалубки	–	–
	Установка опалубки	Соблюдение проектных размеров и отметок. Горизонтальность и вертикальность элементов опалубки. Качество креплений. Качество внутренней поверхности опалубки	Визуально, с помощью нивелира, отвеса, стального метра	В ходе установки опалубки	–	–

Таблица В.2 – Параметры, подлежащие контролю и необходимые для операционного контроля средства измерений

Параметр	Величины предельных отклонений, мм	Метод контроля	Средства измерения
Расстояние от вертикали или проектного положения плоскостей опалубки фундаментов и линий их пересечений на 1 м высоты	5	Измерительный	Теодолиты (ГОСТ 427), метр складной типа МСД
Смещение от проектного положения осей опалубки фундаментов	15	Измерительный	Теодолиты (ГОСТ 427), метр складной типа МСД
Местные неровности опалубки	3	Измерительный	Рейка длиной 2 м

Приложение Г

(справочное)

**Форма акта освидетельствования скрытых работ**

Объект капитального строительства \_\_\_\_\_

\_\_\_\_\_

(наименование, почтовый или строительный адрес объекта капитального строительства)

Застройщик или заказчик \_\_\_\_\_

(наименование, номер и дата выдачи свидетельства

\_\_\_\_\_

о государственной регистрации, ОГРН, ИНН, почтовые реквизиты, телефон/факс – для юридических лиц;

\_\_\_\_\_

фамилия, имя, отчество, паспортные данные, место проживания, телефон/факс – для физических лиц)

Лицо, осуществляющее строительство \_\_\_\_\_

(наименование, номер и дата выдачи свидетельства

\_\_\_\_\_

о государственной регистрации, ОГРН, ИНН, почтовые реквизиты, телефон/факс – для юридических лиц;

\_\_\_\_\_

фамилия, имя, отчество, паспортные данные, место проживания, телефон/факс – для физических лиц)

Лицо, осуществляющее подготовку проектной документации \_\_\_\_\_

(наименование, номер и дата выдачи свидетельства

\_\_\_\_\_

о государственной регистрации, ОГРН, ИНН, почтовые реквизиты, телефон/факс – для юридических лиц;

\_\_\_\_\_

фамилия, имя, отчество, паспортные данные, место проживания, телефон/факс – для физических лиц)

Лицо, осуществляющее строительство, выполнившее работы, подлежащие освидетельствованию

\_\_\_\_\_

(наименование, номер и дата выдачи свидетельства

\_\_\_\_\_

о государственной регистрации, ОГРН, ИНН, почтовые реквизиты, телефон/факс – для юридических лиц;

\_\_\_\_\_

фамилия, имя, отчество, паспортные данные, место проживания, телефон/факс – для физических лиц)

## АКТ

## освидетельствования скрытых работ

№ \_\_\_\_\_ «\_\_» \_\_\_\_\_ 20\_\_ г.

Представитель застройщика или заказчика \_\_\_\_\_

(должность, фамилия, инициалы, реквизиты документа о представительстве)

Представитель лица, осуществляющего строительство \_\_\_\_\_

(должность, фамилия, инициалы, реквизиты документа о представительстве)

Представитель лица, осуществляющего строительство, по вопросам строительного контроля

(должность, фамилия, инициалы, реквизиты документа о представительстве)

Представитель лица, осуществляющего подготовку проектной документации \_\_\_\_\_

(должность, фамилия, инициалы, реквизиты документа о представительстве)

Представитель лица, осуществляющего строительство, выполнившего работы, подлежащие освидетельствованию \_\_\_\_\_

(должность, фамилия, инициалы, реквизиты документа о представительстве)

а также иные представители лиц, участвующих в освидетельствовании: \_\_\_\_\_

(наименование, должность, фамилия, инициалы, реквизиты документа о представительстве)

произвели осмотр работ, выполненных \_\_\_\_\_

(наименование лица, осуществляющего строительство, выполнившего работы)

и составили настоящий акт о нижеследующем:

1. К освидетельствованию предъявлены следующие работы \_\_\_\_\_

(наименование скрытых работ)

2. Работы выполнены по проектной документации \_\_\_\_\_

(номер, другие реквизиты чертежа, наименование проектной документации,

сведения о лицах, осуществляющих подготовку раздела проектной документации)



**СМП НОСТРОЙ 3.32.1-2014**

3. При выполнении работ применены \_\_\_\_\_

\_\_\_\_\_

(наименование строительных материалов, изделий)

\_\_\_\_\_

со ссылкой на сертификаты или другие документы, подтверждающие качество)

4. Предъявлены документы, подтверждающие соответствие работ предъявляемым к ним требованиям: \_\_\_\_\_

\_\_\_\_\_

(исполнительные схемы и чертежи, результаты экспертиз, обследований, лабораторных и иных

\_\_\_\_\_

испытаний выполненных работ, проведенных в процессе строительного контроля)

5. Даты: начала работ «\_\_» \_\_\_\_\_ 20\_\_ г.

окончания работ «\_\_» \_\_\_\_\_ 20\_\_ г.

6. Работы выполнены в соответствии с \_\_\_\_\_

\_\_\_\_\_

(указывается наименование, статьи (пункты)

\_\_\_\_\_

технического регламента (норм и правил), иных нормативных правовых актов, разделы проектной документации)

7. Разрешается производство последующих работ по \_\_\_\_\_

\_\_\_\_\_

(наименование работ, конструкций, участков сетей инженерно-технического обеспечения)

Дополнительные сведения \_\_\_\_\_

\_\_\_\_\_

Акт составлен в \_\_\_\_\_ экземплярах.

Приложения: \_\_\_\_\_

Представитель застройщика или заказчика \_\_\_\_\_

\_\_\_\_\_  
(должность, фамилия, инициалы, подпись)

Представитель лица, осуществляющего строительство \_\_\_\_\_

\_\_\_\_\_  
(должность, фамилия, инициалы, подпись)

Представитель лица, осуществляющего строительство, по вопросам строительного контроля

\_\_\_\_\_  
(должность, фамилия, инициалы, подпись)

Представитель лица, осуществляющего подготовку проектной документации \_\_\_\_\_

\_\_\_\_\_  
(должность, фамилия, инициалы, подпись)

Представитель лица, осуществляющего строительство, выполнившего работы, подлежащие  
освидетельствованию \_\_\_\_\_

\_\_\_\_\_  
(должность, фамилия, инициалы, подпись)

Представители иных лиц:

\_\_\_\_\_  
(должность, фамилия, инициалы, подпись)

\_\_\_\_\_  
(должность, фамилия, инициалы, подпись)

\_\_\_\_\_  
(должность, фамилия, инициалы, подпись)

Приложение Д  
(справочное)

**Форма акта освидетельствования ответственных конструкций**

Объект капитального строительства \_\_\_\_\_

(наименование, почтовый или строительный адрес объекта капитального строительства)

Застройщик или заказчик \_\_\_\_\_

(наименование, номер и дата выдачи свидетельства

о государственной регистрации, ОГРН, ИНН, почтовые реквизиты, телефон/факс – для юридических лиц;

фамилия, имя, отчество, паспортные данные, место проживания, телефон/факс – для физических лиц)

Лицо, осуществляющее строительство \_\_\_\_\_

(наименование, номер и дата выдачи свидетельства

о государственной регистрации, ОГРН, ИНН, почтовые реквизиты, телефон/факс – для юридических лиц;

фамилия, имя, отчество, паспортные данные, место проживания, телефон/факс – для физических лиц)

Лицо, осуществляющее подготовку проектной документации \_\_\_\_\_

(наименование, номер и дата выдачи свидетельства

о государственной регистрации, ОГРН, ИНН, почтовые реквизиты, телефон/факс – для юридических лиц;

фамилия, имя, отчество, паспортные данные, место проживания, телефон/факс – для физических лиц)

Лицо, осуществляющее строительство, выполнившее конструкции, подлежащие освидетельствованию \_\_\_\_\_

(наименование, номер и дата выдачи свидетельства

о государственной регистрации, ОГРН, ИНН, почтовые реквизиты, телефон/факс – для юридических лиц;

фамилия, имя, отчество, паспортные данные, место проживания, телефон/факс – для физических лиц)

## АКТ

## освидетельствования ответственных конструкций

№ \_\_\_\_\_ «\_\_» \_\_\_\_\_ 20\_\_ г.

(наименование конструкций)

Представитель застройщика или заказчика \_\_\_\_\_

(должность, фамилия, инициалы, реквизиты документа о представительстве)

Представитель лица, осуществляющего строительство \_\_\_\_\_

(должность, фамилия, инициалы, реквизиты документа о представительстве)

Представитель лица, осуществляющего строительство, по вопросам строительного контроля

(должность, фамилия, инициалы, реквизиты документа о представительстве)

Представитель лица, осуществляющего подготовку проектной документации \_\_\_\_\_

(должность, фамилия, инициалы, реквизиты документа о представительстве)

Представитель лица, осуществляющего строительство, выполнившего конструкции, подлежащие освидетельствованию \_\_\_\_\_

(должность, фамилия, инициалы, реквизиты документа о представительстве)

а также иные представители лиц, участвующих в освидетельствовании: \_\_\_\_\_

(наименование, должность, фамилия, инициалы, реквизиты документа о представительстве)

произвели осмотр ответственных конструкций, выполненных \_\_\_\_\_

(наименование лица, осуществляющего строительство, фактически выполнившего конструкции)

и составили настоящий акт о нижеследующем:

1. К освидетельствованию предъявлены следующие ответственные конструкции \_\_\_\_\_

(перечень и краткая характеристика конструкций)

2. Конструкции выполнены по проектной документации \_\_\_\_\_

(номер, другие реквизиты чертежа, наименование проектной документации,

сведения о лицах, осуществляющих подготовку раздела проектной документации)

## СМП НОСТРОЙ 3.32.1-2014

3. При выполнении конструкций применены \_\_\_\_\_

(наименование материалов (изделий)

со ссылкой на сертификаты или другие документы, подтверждающие качество)

4. Освидетельствованы скрытые работы, которые оказывают влияние на безопасность конструкций \_\_\_\_\_

(указываются скрытые работы, даты и номера актов их освидетельствования)

5. Предъявлены документы, подтверждающие соответствие конструкций предъявляемым к ним требованиям, в том числе:

а) исполнительные геодезические схемы положения конструкций \_\_\_\_\_

(наименование документа, дата, номер, другие реквизиты)

б) результаты экспертиз, обследований, лабораторных и иных испытаний выполненных работ, проведенных в процессе строительного контроля \_\_\_\_\_

(наименование документа, дата, номер, другие реквизиты)

6. Проведены необходимые испытания и опробования \_\_\_\_\_

(наименование документа, дата, номер, другие реквизиты)

7. Даты: начала работ «\_\_» \_\_\_\_\_ 20\_\_ г.

окончания работ «\_\_» \_\_\_\_\_ 20\_\_ г.

8. Предъявленные конструкции выполнены в соответствии с проектной документацией и техническими регламентами (нормами и правилами), иными нормативными правовыми актами

(указываются наименование, статьи (пункты)

технического регламента (норм и правил), иных нормативных правовых актов,

разделы проектной документации)

9. На основании изложенного:

а) разрешается использование конструкций по назначению \_\_\_\_\_ ;  
или разрешается использование конструкций по назначению с нагружением в размере \_\_\_\_\_ %  
проектной нагрузки;

или разрешается полное нагружение при выполнении следующих условий: \_\_\_\_\_

б) разрешается производство последующих работ: \_\_\_\_\_

(наименование работ и конструкций)

Дополнительные сведения \_\_\_\_\_

Акт составлен в \_\_\_\_\_ экземплярах.

Приложения:

Представитель застройщика или заказчика \_\_\_\_\_

(должность, фамилия, инициалы, подпись)

Представитель лица, осуществляющего строительство \_\_\_\_\_

(должность, фамилия, инициалы, подпись)

Представитель лица, осуществляющего строительство, по вопросам строительного контроля \_\_\_\_\_

(должность, фамилия, инициалы, подпись)

Представитель лица, осуществляющего подготовку проектной документации \_\_\_\_\_

(должность, фамилия, инициалы, подпись)

Представитель лица, осуществляющего строительство, выполнившего конструкции, подлежащие освидетельствованию \_\_\_\_\_

(должность, фамилия, инициалы, подпись)

Представители иных лиц:

(должность, фамилия, инициалы, подпись)

(должность, фамилия, инициалы, подпись)

(должность, фамилия, инициалы, подпись)

**Приложение Е**

(справочное)

**Форма акта освидетельствования участков сетей инженерно-технического обеспечения**

Объект капитального строительства \_\_\_\_\_

\_\_\_\_\_ (наименование, почтовый или строительный адрес объекта капитального строительства)

Застройщик или заказчик \_\_\_\_\_

\_\_\_\_\_ (наименование, номер и дата выдачи свидетельства)

\_\_\_\_\_ о государственной регистрации, ОГРН, ИНН, почтовые реквизиты, телефон/факс – для юридических лиц;

\_\_\_\_\_ фамилия, имя, отчество, паспортные данные, место проживания, телефон/факс – для физических лиц)

Лицо, осуществляющее строительство \_\_\_\_\_

\_\_\_\_\_ (наименование, номер и дата выдачи свидетельства)

\_\_\_\_\_ о государственной регистрации, ОГРН, ИНН, почтовые реквизиты, телефон/факс – для юридических лиц;

\_\_\_\_\_ фамилия, имя, отчество, паспортные данные, место проживания, телефон/факс – для физических лиц)

Лицо, осуществляющее подготовку проектной документации \_\_\_\_\_

\_\_\_\_\_ (наименование, номер и дата выдачи свидетельства)

\_\_\_\_\_ о государственной регистрации, ОГРН, ИНН, почтовые реквизиты, телефон/факс – для юридических лиц;

\_\_\_\_\_ фамилия, имя, отчество, паспортные данные, место проживания, телефон/факс – для физических лиц)

Лицо, осуществляющее строительство, выполнившее участки сетей инженерно-технического обеспечения, подлежащие освидетельствованию \_\_\_\_\_

\_\_\_\_\_ (наименование, номер и дата выдачи свидетельства)

\_\_\_\_\_ о государственной регистрации, ОГРН, ИНН, почтовые реквизиты, телефон/факс – для юридических лиц;

\_\_\_\_\_ фамилия, имя, отчество, паспортные данные, место проживания, телефон/факс – для физических лиц)

Организация, осуществляющая эксплуатацию сетей инженерно-технического обеспечения:

\_\_\_\_\_ (наименование, номер и дата выдачи свидетельства)

\_\_\_\_\_ о государственной регистрации, ОГРН, ИНН, почтовые реквизиты, телефон/факс – для юридических лиц;

\_\_\_\_\_ фамилия, имя, отчество, паспортные данные, место проживания, телефон/факс – для физических лиц)

## АКТ

## освидетельствования участков сетей инженерно-технического обеспечения

№ \_\_\_\_\_ «\_\_» \_\_\_\_\_ 20\_\_ г.

Представитель застройщика или заказчика \_\_\_\_\_

(должность, фамилия, инициалы, реквизиты документа о представительстве)

Представитель лица, осуществляющего строительство \_\_\_\_\_

(должность, фамилия, инициалы, реквизиты документа о представительстве)

Представитель лица, осуществляющего строительство, по вопросам строительного контроля

(должность, фамилия, инициалы, реквизиты документа о представительстве)

Представитель лица, осуществляющего подготовку проектной документации \_\_\_\_\_

(должность, фамилия, инициалы, реквизиты документа о представительстве)

Представитель лица, осуществляющего строительство, выполнившего участки сетей инженерно-технического обеспечения \_\_\_\_\_,

(должность, фамилия, инициалы, реквизиты документа о представительстве)

Представитель организации, осуществляющей эксплуатацию сетей инженерно-технического обеспечения: \_\_\_\_\_,

(должность, фамилия, инициалы, реквизиты документа о представительстве)

а также иные представители лиц, участвующих в освидетельствовании: \_\_\_\_\_

(наименование, должность, фамилия, инициалы, реквизиты документа о представительстве)

составили настоящий акт о нижеследующем:

1. К освидетельствованию предъявлены следующие участки сети инженерно-технического обеспечения \_\_\_\_\_

(перечень и краткая характеристика участков сетей инженерно-технического обеспечения)



## СМП НОСТРОЙ 3.32.1-2014

2. Участки сетей инженерно-технического обеспечения выполнены по проектной документации

---

(номер, другие реквизиты чертежа, наименование проектной документации,

---

сведения о лицах, осуществляющих подготовку раздела проектной документации)

3. Технические условия подключения объекта капитального строительства к сетям инженерно-технического обеспечения предоставлены \_\_\_\_\_

---

(номер и дата технических условий, кем выданы, срок действия технических условий, иные сведения)

4. При выполнении участков сетей инженерно-технического обеспечения применены

---

(наименование материалов (изделий) со ссылкой на сертификаты

---

или другие документы, подтверждающие качество)

5. Освидетельствованы скрытые работы, оказывающие влияние на безопасность участков сетей инженерно-технического обеспечения \_\_\_\_\_

---

(указываются скрытые работы, даты и номера актов их освидетельствования)

6. Предъявлены документы, подтверждающие соответствие участков сетей инженерно-технического обеспечения предъявляемым к ним требованиям, в том числе:

а) исполнительные геодезические схемы положения сетей инженерно-технического обеспечения

---

(наименование документа, дата, номер, другие реквизиты)

б) результаты экспертиз, обследований, лабораторных и иных испытаний выполненных работ, проведенных в процессе строительного контроля \_\_\_\_\_

---

(наименование документа, дата, номер, другие реквизиты)

в) технические условия \_\_\_\_\_

---

(наименование документа, дата, номер, другие реквизиты)

7. Проведены необходимые испытания и опробования \_\_\_\_\_

(указываются наименования испытаний, номера и даты актов)

8. Даты: начала работ «\_\_» \_\_\_\_\_ 20\_\_ г.

окончания работ «\_\_» \_\_\_\_\_ 20\_\_ г.

9. Предъявленные участки сетей инженерно-технического обеспечения выполнены в соответствии с техническими условиями подключения, проектной документацией и техническими регламентами (нормами и правилами), иными нормативными правовыми актами

(указывается наименование, статьи (пункты) технического регламента (норм и правил),

иных нормативных правовых актов, разделы проектной документации)

Дополнительные сведения \_\_\_\_\_

Акт составлен в \_\_\_\_\_ экземплярах.

Приложения:

Представитель застройщика или заказчика \_\_\_\_\_

(должность, фамилия, инициалы, подпись)

Представитель лица, осуществляющего строительство \_\_\_\_\_

(должность, фамилия, инициалы, подпись)

Представитель лица, осуществляющего строительство, по вопросам строительного контроля

(должность, фамилия, инициалы, подпись)

Представитель лица, осуществляющего подготовку проектной документации \_\_\_\_\_

(должность, фамилия, инициалы, подпись)

### СМП НОСТРОЙ 3.32.1-2014

Представитель лица, осуществляющего строительство, выполнившего участки сетей инженерно-технического обеспечения, подлежащие освидетельствованию \_\_\_\_\_

\_\_\_\_\_  
(должность, фамилия, инициалы, подпись)

Представитель организации, осуществляющей эксплуатацию сетей инженерно-технического обеспечения: \_\_\_\_\_

\_\_\_\_\_  
(должность, фамилия, инициалы, подпись)

Представители иных лиц:

\_\_\_\_\_  
(должность, фамилия, инициалы, подпись)

\_\_\_\_\_  
(должность, фамилия, инициалы, подпись)

\_\_\_\_\_  
(должность, фамилия, инициалы, подпись)

**Приложение Ж**

(справочное)

**Форма акта приемки законченного строительством объекта КС-11**

(для всех объектов, кроме жилых домов)

Типовая межотраслевая форма № КС-11

Утверждена постановлением Госкомстата России

от 30.10.97 № 71а

**АКТ № \_\_\_\_\_****приемки законченного строительством объекта**

« \_\_\_\_ » \_\_\_\_\_ год

Организация \_\_\_\_\_ по ОКПО

Форма по ОКУД

Дата составления

Код		
0336003		

Код вида операции	Код			
	строительной организации	участка	объекта	

Заказчик в лице \_\_\_\_\_

должность, фамилия, имя, отчество

с одной стороны, и исполнитель работ (генеральный подрядчик, подрядчик) в лице \_\_\_\_\_

должность, фамилия, имя, отчество

с другой стороны, руководствуясь Временным положением о приемке законченных строительством объектов на территории Российской Федерации, составили настоящий акт о нижеследующем.

1. Исполнителем работ предъявлен заказчику к приемке \_\_\_\_\_

наименование объекта и вид строительства

расположенные по адресу \_\_\_\_\_

2. Строительство производилось в соответствии с разрешением на строительство, выданным \_\_\_\_\_

наименование органа, выдавшего разрешение

### СМП НОСТРОЙ 3.32.1-2014

3. В строительстве принимали участие \_\_\_\_\_  
наименование субподрядных организаций, их реквизиты, виды

\_\_\_\_\_ работ, выполнявшихся каждой из них

4. Проектно-сметная документация на строительство разработана генеральным проектировщиком

\_\_\_\_\_ наименование организации и ее реквизиты

выполнившим \_\_\_\_\_

\_\_\_\_\_ наименование частей или разделов документации

и субподрядными организациями \_\_\_\_\_

\_\_\_\_\_ наименование организаций, их реквизиты и выполненные части и

\_\_\_\_\_ разделы документации. Перечень организаций может указываться в приложении

5. Исходные данные для проектирования выданы \_\_\_\_\_

\_\_\_\_\_ наименование научно-исследовательских, изыскательских

\_\_\_\_\_ и других организаций, их реквизиты. Перечень организаций может указываться в приложении

6. Проектно-сметная документация утверждена \_\_\_\_\_

\_\_\_\_\_ наименование органа, утвердившего (перутвердившего)

\_\_\_\_\_ проектно-сметную документацию на объект (очередь, пусковой комплекс)

« \_\_\_\_ » \_\_\_\_\_ год № \_\_\_\_\_

7. Строительно-монтажные работы осуществлены в сроки:

Начало работ \_\_\_\_\_

\_\_\_\_\_ месяц, год

Окончание работ \_\_\_\_\_

\_\_\_\_\_ месяц, год

8. **Вариант А** (для всех объектов, кроме жилых домов)

Предъявленный исполнителем работ к приемке \_\_\_\_\_

наименование объекта

имеет следующие основные показатели мощности, производительности, производственной площади, протяженности, вместимости, объему, пропускной способности, провозной способности, число рабочих мест и т.п.

Показатель (мощность, производительность и т.п.)	Единица измерения	По проекту		Фактически	
		общая с учетом ранее принятых	в том числе пускового комплекса или очереди	общая с учетом ранее принятых	в том числе пускового комплекса или очереди
1	2	3	4	5	6

9. На объекте установлено предусмотренное проектом оборудование в количестве согласно актам о его приемке после индивидуального испытания и комплексного опробования (перечень указанных актов приведен в приложении \_\_\_\_\_).

10. Внешние наружные коммуникации холодного и горячего водоснабжения, канализации, теплоснабжения, газоснабжения, энергоснабжения и связи обеспечивают нормальную эксплуатацию объекта и приняты пользователями – городскими эксплуатационными организациями (перечень справок пользователей городских эксплуатационных организаций приведен в приложении \_\_\_\_\_).

11. Работы по озеленению, устройству верхнего покрытия подъездных дорог к зданию, тротуаров, хозяйственных, игровых и спортивных площадок, а также отделке элементов фасадов зданий должны быть выполнены (при переносе сроков выполнения работ):

Работы	Единица измерения	Объем работ	Срок выполнения
1	2	3	4

12. Стоимость объекта по утвержденной проектно-сметной документации

Всего \_\_\_\_\_ руб. \_\_\_\_\_ коп.

в том числе:

стоимость строительно-монтажных работ \_\_\_\_\_ руб. \_\_\_\_\_ коп.

стоимость оборудования, инструмента и инвентаря \_\_\_\_\_ руб. \_\_\_\_\_ коп.

13. Стоимость принимаемых основных фондов \_\_\_\_\_ руб. \_\_\_\_\_ коп.

в том числе:

стоимость строительно-монтажных работ \_\_\_\_\_ руб. \_\_\_\_\_ коп.

стоимость оборудования, инструмента и инвентаря \_\_\_\_\_ руб. \_\_\_\_\_ коп.

14. Неотъемлемой составной частью настоящего акта является документация, перечень которой приведен в приложении \_\_\_\_\_ (в соответствии с пунктом 3.5 СП 68.13330.2011).

15. Дополнительные условия \_\_\_\_\_

(пункт заполняется при совмещении приемки с вводом объекта в действие, приемке «под ключ», при частичном вводе в действие или приемке, в случае совмещения функций заказчика и исполнителя работ)

**Объект сдал** \_\_\_\_\_

должность

подпись

расшифровка подписи

**Объект принял** \_\_\_\_\_

должность

подпись

расшифровка подписи

**Исполнитель работ**

**Заказчик**

(генеральный подрядчик,  
подрядчик)

Примечание. В случаях, когда функции заказчика и исполнителя работ - подрядчика выполняются одним лицом, состав подписей определяется инвестором.

## Приложение И

(справочное)

**Форма акта приемки законченного строительством объекта  
приемочной комиссией КС-14**

(для всех объектов, кроме жилых домов)

Типовая межотраслевая форма № КС-14

Утверждена постановлением Госкомстата России

от 30.10.97 № 71а

УТВЕРЖДАЮ

\_\_\_\_\_

должность

\_\_\_\_\_

подпись

\_\_\_\_\_

расшифровка подписи

АКТ № \_\_\_\_\_

« \_\_\_\_ » \_\_\_\_\_ 20\_\_ г.

**ПРИЕМКИ ЗАКОНЧЕННОГО СТРОИТЕЛЬСТВОМ  
ОБЪЕКТА ПРИЕМОЧНОЙ КОМИССИЕЙ**

Код

0336003

Форма по ОКУД

Организация \_\_\_\_\_ по ОКПО

Дата составления	Код вида операции	Код			
		строительной организации	участка	объекта	

Местонахождение объекта \_\_\_\_\_

приемочная комиссия, назначенная \_\_\_\_\_

наименование органа, назначившего комиссию

решением (приказом, постановлением и др.) от « \_\_\_\_ » \_\_\_\_\_ 20\_\_ г.

установила:

1. Исполнителем работ предъявлен комиссии к приемке \_\_\_\_\_

наименование объекта и вид строительства

расположенный по адресу \_\_\_\_\_

2. Строительство производилось в соответствии с разрешением на строительство, выданным \_\_\_\_\_

наименование органа, выдавшего разрешение



### СМП НОСТРОЙ 3.32.1-2014

3. В строительстве принимали участие \_\_\_\_\_  
наименование субподрядных

\_\_\_\_\_ организаций, их реквизиты, виды работ, выполнявшихся каждой из них

4. Проектно-сметная документация на строительство разработана генеральным проектировщиком \_\_\_\_\_  
наименование организации и ее реквизиты

\_\_\_\_\_ выполнившим \_\_\_\_\_  
наименование частей или разделов документации

и субподрядными организациями \_\_\_\_\_  
наименование организации, их реквизиты, выполненные части и

\_\_\_\_\_ разделы документации перечень организаций может указываться в приложении

5. Исходные данные для проектирования выданы \_\_\_\_\_  
наименование научно-исследовательских, изыскательских

\_\_\_\_\_ и других организаций, их реквизиты. Перечень организаций может указываться в приложении

6. Проектно-сметная документация утверждена \_\_\_\_\_  
наименование органа, утвердившего (перепутвердившего)

\_\_\_\_\_ проектно-сметную документацию на объект (очередь, пусковой комплекс)

« \_\_\_\_ » \_\_\_\_\_ 20 \_\_\_\_ г. № \_\_\_\_\_

7. Строительно-монтажные работы осуществлены в сроки:

Начало работ \_\_\_\_\_  
\_\_\_\_\_ месяц, год

Окончание работ \_\_\_\_\_  
\_\_\_\_\_ месяц, год

8. Вариант А (для всех объектов, кроме жилых домов)

Предъявленный исполнителем работ к приемке \_\_\_\_\_

наименование объекта

имеет следующие основные показатели мощности, производительности, производственной площади, протяженности, вместимости, объему, пропускной способности, провозной способности, количество рабочих мест и т.п.

Показатель (мощность, производительность и т.п.)	Единица измерения	По проекту		Фактически	
		общая с учетом ранее принятых	в том числе пускового комплекса или очереди	общая с учетом ранее принятых	в том числе пускового комплекса или очереди
1	2	3	4	5	6

9. На объекте установлено предусмотренное проектом оборудование в количестве согласно актам о его приемке после индивидуального испытания и комплексного опробования (перечень указанных актов приведен в приложении).

10. Внешние наружные коммуникации холодного и горячего водоснабжения, канализации, теплоснабжения, газоснабжения, энергоснабжения и связи обеспечивают нормальную эксплуатацию объекта и приняты пользователями - городскими эксплуатационными организациями (перечень справок пользователей городских эксплуатационных организаций приведен в приложении).

11. Работы по озеленению, устройству верхнего покрытия подъездных дорог к зданию, тротуаров, хозяйственных, игровых и спортивных площадок, а также отделке элементов фасадов зданий должны быть выполнены (при переносе сроков выполнения работ):

Работы	Единица измерения	Объем работ	Срок выполнения
1	2	3	4

12. Стоимость объекта по утвержденной проектно-сметной документации

Всего \_\_\_\_\_ руб. коп.

в том числе:

стоимость строительно-монтажных работ \_\_\_\_\_ руб. коп.

стоимость оборудования, инструмента и инвентаря \_\_\_\_\_ руб. коп.

13. Стоимость принимаемых основных фондов \_\_\_\_\_ руб. коп.

в том числе:

стоимость строительно-монтажных работ \_\_\_\_\_ руб. коп.

стоимость оборудования, инструмента и инвентаря \_\_\_\_\_ руб. коп.

14. Неотъемлемой составной частью настоящего акта является документация, перечень которой приведен в приложении \_\_\_\_\_ (в соответствии с пунктом 3.5 СП 68.133330.2011).

15. Дополнительные условия \_\_\_\_\_

(пункт заполняется при совмещении приемки с вводом объекта в действие, приемке «под ключ», при частичном вводе в действие или приемке, в случае совмещения функций заказчика и исполнителя работ)

## РЕШЕНИЕ ПРИЕМОЧНОЙ КОМИССИИ

Предъявленный к приемке _____	_____	
	наименование объекта	
выполнен в соответствии с проектом, отвечает санитарно-эпидемиологическим, экологическим, пожарным, строительным нормам и правилам и государственным стандартам и вводится в действие		
Председатель комиссии _____	_____	_____
	должность	подпись
		расшифровка подписи
Члены комиссии – представителей заказчика застройщика:		
генерального подрядчика _____	_____	_____
	должность	подпись
		расшифровка подписи
органов государственного санитарно-эпидемиологического надзора _____	_____	_____
	должность	подпись
		расшифровка подписи
органов экологического надзора _____	_____	_____
	должность	подпись
		расшифровка подписи
органов государственного пожарного надзора _____	_____	_____
	должность	подпись
		расшифровка подписи
органов государственного архитектурно-строительного надзора _____	_____	_____
	должность	подпись
		расшифровка подписи
генерального проектировщика _____	_____	_____
	должность	подпись
		расшифровка подписи
других заинтересованных органов и организаций _____	_____	_____
	должность	подпись
		расшифровка подписи

## Библиография

- [1] Градостроительный кодекс Российской Федерации
- [2] Федеральный закон от 27 декабря 2002 г. № 184-ФЗ «О техническом регулировании»
- [3] Федеральный закон от 30 декабря 2009 г. № 384-ФЗ «Технический регламент о безопасности зданий и сооружений»
- [4] Федеральный закон от 07 июля 2003 г. № 126-ФЗ «О связи»
- [5] Федеральный закон от 26 декабря 2008 г. № 294-ФЗ «О защите прав юридических лиц и индивидуальных предпринимателей при осуществлении государственного контроля (надзора) и муниципального контроля»
- [6] Свод правил СП 11-104-97 Инженерно-геодезические изыскания для строительства. Часть II. Выполнение съемки подземных коммуникаций при инженерно-геодезических изысканиях для строительства
- [7] Гражданский кодекс Российской Федерации
- [8] Свод правил СП 11-110-99 Авторский надзор за строительством зданий и сооружений
- [9] Положение «О составе разделов проектной документации и требованиях к их содержанию» (утв. Постановлением Правительства РФ от 16 февраля 2008 г. № 87)
- [10] Постановление Правительства РФ от 1 декабря 2009 г. № 982 «Об утверждении единого перечня продукции, подлежащей обязательной сертификации, и единого перечня продукции, подтверждение соответствия которой осуществляется в форме принятия декларации о соответствии»
- [11] Постановление Правительства РФ от 25 июня 2009 г. № 532 «Об утверждении перечня средств связи, подлежащих обязательной сертификации»

- [12] Руководящий документ РД 11-02-2006 Требования к составу и порядку ведения исполнительной документации при строительстве, реконструкции, капитальном ремонте объектов капитального строительства и требования, предъявляемые к актам освидетельствования работ, конструкций, участков сетей инженерно-технического обеспечения
- [13] Карты операционного контроля качества основных строительного-монтажных работ. ОАО ПКТИпромстрой, 1999
- [14] Руководящий документ РД 11-05-2007 Порядок ведения общего и (или) специального журнала учета выполнения работ при строительстве, реконструкции, капитальном ремонте объектов капитального строительства
- [15] Руководство по строительству линейных сооружений магистральных и внутризоновых кабельных линий связи (утв. приказом Минсвязи СССР от 30 ноября 1984 г. № 424)
- [16] Руководство по строительству линейных сооружений местных телефонных сетей. М.: ОАО «ССКТЬ-ТОМАСС», 2005
- [17] Временная инструкция по приемке в эксплуатацию линейных сооружений ВОЛП в ПВП кабелеводах и составлению исполнительной документации на сдаваемые линейные сооружения (утв. приказом Госкомсвязи России от 12 ноября 1998 г.)
- [18] Технический регламент ТР 94.13-01 Технический регламент операционного контроля качества строительного-монтажных и специальных работ при возведении зданий и сооружений. Часть 13. Контроль качества монтажа инженерных систем

ОКС 91.040.01

Виды работ 32.8, 20.13 по приказу Минрегиона России от 30 декабря 2009 г. № 624.

Ключевые слова: сооружение связи, объект капитального строительства, строительный контроль, нормативная документация, акт

---

Издание официальное  
Справочно-методическое пособие

**ПОРЯДОК  
ОРГАНИЗАЦИИ И ПРОВЕДЕНИЯ СТРОИТЕЛЬНОГО КОНТРОЛЯ  
ПРИ СТРОИТЕЛЬСТВЕ СООРУЖЕНИЙ СВЯЗИ**

**СМП НОСТРОЙ 3.32.1-2014**

---

*Подготовлено к изданию в ООО Издательство «БСТ»*

*107996, Москва, ул. Кузнецкий мост, 21/5, оф. 643; тел./факс: (495) 626-04-76; e-mail: BSTmag@co.ru*