

ГОСУДАРСТВЕННЫЕ СТАНДАРТЫ
СОЮЗА ССР

ТРУБЫ ПЛАСТМАССОВЫЕ
КАНАЛИЗАЦИОННЫЕ И ФАСОННЫЕ
ЧАСТИ К НИМ

ГОСТ 22689.0-77—ГОСТ 22689.20-77

Издание официальное

МОСКВА—1980

Редактор *В. Н. Розанова*
Технический редактор *А. Г. Каширин*
Корректор *Г. М. Фролова*

Сдано в наб. 20.04.79 Подп. в печ. 18.02.80 4,5 п. л. 3,68 уч.-изд. л. Тир. 10000 Цена 20 коп.

Ордена «Знак Почета» Издательство стандартов 123557, Москва, Новопресненский пер., 3
Тип. «Московский печатник». Москва, Лялин пер., 6. Зак. 699

© Издательство стандартов, 1980

ТРУБЫ ПЛАСТМАССОВЫЕ КАНАЛИЗАЦИОННЫЕ
И ФАСОННЫЕ ЧАСТИ К НИМ.
КОЛЬЦА УПЛОТНИТЕЛЬНЫЕ

Конструкция и размеры

Plastic waste pipes and fittings.
Rubber seal rings. Construction and dimensions

ГОСТ
22689.19—77

Постановлением Государственного комитета Совета Министров СССР по делам строительства от 8 августа 1977 г. № 112 срок введения установлен
с 01.01 1979 г.

Несоблюдение стандарта преследуется по закону

1. Настоящий стандарт распространяется на резиновые уплотнительные кольца для труб и фасонных частей, изготавливаемых из полиэтилена высокой плотности (ПВП), полиэтилена низкой плотности (ПНП), полипропилена (ПП) и непластифицированного поливинилхлорида (ПВХ) и предназначенных для систем внутренней канализации зданий.

2. Конструкция, размеры и предельные отклонения от размеров уплотнительных колец для соединения труб и фасонных частей из ПВХ, ПВП и ПП одинаковых условных проходов по типу I ГОСТ 22689.2—77 и комплектации компенсационных патрубков должны соответствовать указанным на черт. 1 и в табл. 1; для комплектации приборных патрубков — указанным на черт. 1 и в табл. 2.

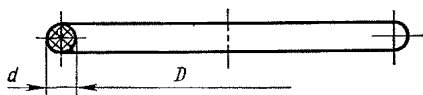

Черт. 1

Таблица 1

Условный проход D_y	мм						
	L				Пред. откл.	d	
	Для соединения по типу I изделий из:			Для комплекта- ции компен- сационных патрубков из ПВП, ПНП и ПП		Номин.	Пред. откл.
ПВХ	ПВП	ПП					
40	39	38	39	39	-0,5	6	+0,4
50	49	48	49	49			
85	89	87	88	89	-0,6	7	
100	109	107	108	109	-0,7		

Пример условного обозначения уплотнительного кольца для соединения труб и фасонных частей, изготовляемых из ПВХ, D_y 100 мм по типу I:

Кольцо КУ 100-ПВП-I ГОСТ 22689.19—77

Таблица 2

Условный проход D_y	мм			
	D		d	
	Номин.	Пред. откл.	Номин.	Пред. откл.
50	56	-0,5	8	+0,4
85	96	-0,7	12	+0,6
100	107		10	+0,4

Пример условного обозначения уплотнительного кольца для приборного патрубка D_y 56 мм и d 8 мм:

Кольцо КУ 56×8 ГОСТ 22689.19—77

3. Конструкция, размеры и предельные отклонения от размеров уплотнительных колец для соединения труб D_y 40 мм и фасонных частей D_y 50 мм должны соответствовать указанным на черт. 2.

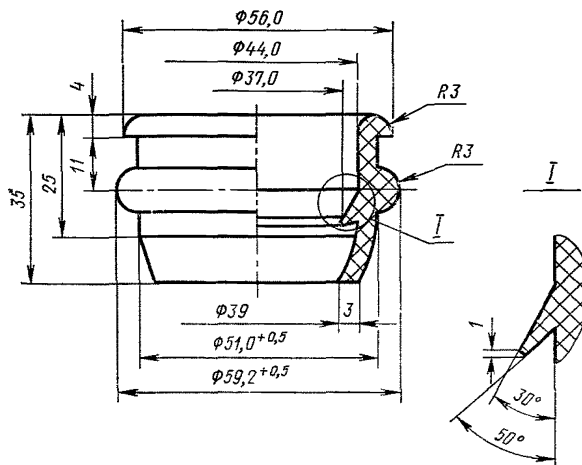

Черт. 2

Пример условного обозначения уплотнительного кольца для соединения труб D_y 40 мм и фасонных частей D_y 50 мм:

Кольцо КУП 40×50 ГОСТ 22689.19—77

4. Технические требования, правила приемки, методы испытаний, маркировка, упаковка, транспортирование и хранение уплотнительных колец должны соответствовать указанным в ГОСТ 22689.0—77.

