МЕЖГОСУДАРСТВЕННЫЙ СОВЕТ ПО СТАНДАРТИЗАЦИИ, МЕТРОЛОГИИ И СЕРТИФИКАЦИИ
(МГС)

INTERSTATE COUNCIL FOR STANDARDIZATION, METROLOGY AND CERTIFICATION
(ISC)

МЕЖГОСУДАРСТВЕННЫЙ
СТАНДАРТ

ГОСТ ISO
3776-2—
2012

Тракторы и машины сельскохозяйственные

РЕМНИ БЕЗОПАСНОСТИ

Часть 2

Требования к прочности креплений

(ISO 3776-2:2007, IDT)

Издание официальное



Москва
Стандартинформ
2014

Предисловие

Цели, основные принципы и основной порядок проведения работ по межгосударственной стандартизации установлены ГОСТ 1.0–92 «Межгосударственная система стандартизации. Основные положения» и ГОСТ 1.2–2009 «Межгосударственная система стандартизации. Стандарты межгосударственные, правила и рекомендации по межгосударственной стандартизации. Правила разработки, принятия, применения, обновления и отмены».

Сведения о стандарте

1 ПОДГОТОВЛЕН Российской ассоциацией производителей сельхозтехники (Ассоциация «Росагромаш»)

2 ВНЕСЕН Федеральным агентством по техническому регулированию и метрологии (Росстандарт)

3 ПРИНЯТ Межгосударственным советом по стандартизации, метрологии и сертификации (протокол от 03 декабря 2012 г № 54-П)

За принятие стандарта проголосовали:

| Краткое наименование страны по МК (ИСО 3166) 004–97 | Код страны по МК (ИСО 3166) 004–97 | Сокращенное наименование национального органа по стандартизации |
|---|------------------------------------|---|
| Армения | AM | Минторгэкономразвития |
| Беларусь | BY | Госстандарт Республики Беларусь |
| Казахстан | KZ | Госстандарт Республики Казахстан |
| Киргизия | KG | Кыргызстандарт |
| Молдова | MD | Молдова–Стандарт |
| Россия | RU | Росстандарт |
| Узбекистан | UZ | Узстандарт |

4 Настоящий стандарт идентичен международному стандарту ISO 3776-2:2007 Tractors and machinery for agriculture – Seat belts – Part 2: Anchorage strength requirements (Тракторы и машины сельскохозяйственные. Ремни безопасности. Часть 2. Требования к прочности крепления).

Международный стандарт разработан Техническим комитетом ISO/TC 23 «Тракторы и машины для сельского и лесного хозяйства» Международной организации по стандартизации (ISO).

Перевод с английского языка (en).

Официальные экземпляры международного стандарта, на основе которого подготовлен настоящий межгосударственный стандарт, и международных стандартов, на которые даны ссылки, имеются в Росстандарте.

В разделе «Нормативные ссылки» и в тексте стандарта ссылки на международные стандарты актуализированы.

Сведения о соответствии межгосударственных стандартов ссылочным международным стандартам приведены в дополнительном приложении Д. А.

Степень соответствия – идентичный (IDT)

5 Приказом Федерального агентства по техническому регулированию и метрологии от 06 сентября 2013 г. № 957-ст межгосударственный стандарт ГОСТ ISO 3776-2–2012 введен в действие в качестве национального стандарта Российской Федерации с 01 июля 2014 г.

6 ВВЕДЕН ВПЕРВЫЕ

Информация об изменениях к настоящему стандарту публикуется в ежегодно издаваемом информационном указателе «Национальные стандарты», а текст изменений и поправок – в ежемесячно издаваемом информационном указателе «Национальные стандарты». В случае пересмотра (замены) или отмены настоящего стандарта соответствующее уведомление будет опубликовано в ежемесячно издаваемом информационном указателе «Национальные стандарты». Соответствующая информация, уведомление и тексты размещаются также в информационной системе общего пользования – на официальном сайте Федерального агентства по техническому регулированию и метрологии в сети Интернет

© Стандартиформ, 2014

В Российской Федерации настоящий стандарт не может быть полностью или частично воспроизведен, тиражирован и распространен в качестве официального издания без разрешения Федерального агентства по техническому регулированию и метрологии

М Е Ж Г О С У Д А Р С Т В Е Н Н Ы Й С Т А Н Д А Р Т

**Тракторы и машины сельскохозяйственные
РЕМНИ БЕЗОПАСНОСТИ****Часть 2****Требования к прочности креплений**

Tractors and machinery for agriculture.
Seat belts. Part 2. Anchorage strength requirements

Дата введения – 2014–07–01

1 Область применения

Настоящий стандарт устанавливает требования к расположению и размерам резьбовых отверстий креплений ремней безопасности для операторов тракторов и самоходных машин.

2 Термины и определения

В настоящем стандарте применены следующие термины с соответствующими определениями:

2.1 крепление (anchorage): Средство передачи сил, действующих на ремень безопасности, на конструкцию трактора или машины;

2.2 ремень безопасности (seat belt assembly): Ремень, включающий любую пряжку, регулятор длины, ограничитель и крепление, который застёгивается вокруг тазовой части тела оператора для обеспечения его безопасного положения во время работы и в случае опрокидывания машины;

2.3 система безопасности ремня (seat belt system): Ремень безопасности с креплением.

3 Испытания креплений

3.1 Типы испытаний

Настоящий стандарт регламентирует только статические испытания креплений.

3.2 Общие положения

Испытания проводятся непосредственно на тракторе (машине) или на испытательном стенде.

Во время проведения испытаний сиденье с ремнем безопасности должно быть установлено на тракторе (машине) или испытательном стенде в комплектном виде (с использованием всех составных частей, таких как подвеска, направляющие и т. д.). Не допускается использование нестандартных сборочных элементов, влияющих на прочность конструкции.

Крепления подвергаются воздействию нагрузки, прикладываемой к ремням безопасности, с помощью устройства, приведенного на рисунке 1.

Испытания проводят в среднем положении установки сиденья и в другом положении, если оно рассматривается испытателем как наиболее неблагоприятное из всех возможных.

Если сиденье оборудовано подвеской, оно должно быть приведено в среднее положение области регулирования, если данное положение не противоречит Руководству по эксплуатации производителя сиденья. Положение сиденья при испытаниях должно быть отражено в протоколе испытаний.

Положение тягового устройства не должно изменяться при различных углах приложения нагрузки.

Горизонтальное расстояние между точкой установки тягового устройства и креплениями ремней безопасности должно быть более 1000 мм.

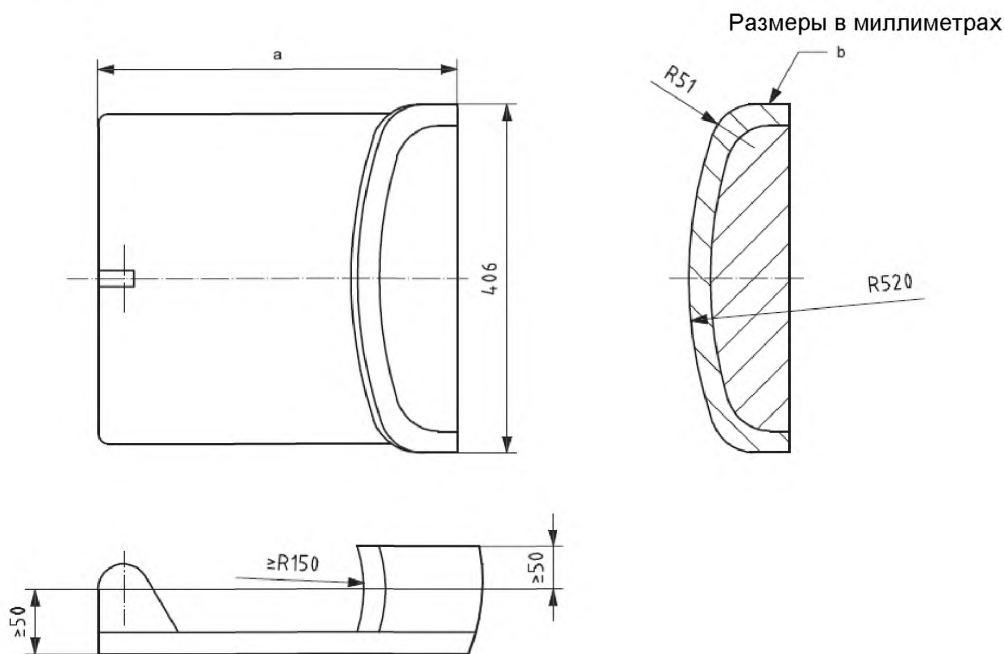

^a Размер является опциональным.

^b Поролон средней плотности, толщиной 25 мм (покрытый брезентовым чехлом).

Рисунок 1 – Тяговое устройство

3.3 Фронтальная нагрузка

Усилие натяжения ремней безопасности следует прикладывать в переднем верхнем направлении под углом $45^\circ \pm 2^\circ$ по отношению к горизонтальной плоскости. Крепления ремней безопасности должны выдерживать нагрузку 4450 Н. Если усилие, приложенное к ремням безопасности, передается на шасси трактора через сиденье, крепление сиденья должно выдерживать данную нагрузку, плюс дополнительную, равную четырехкратной массе комплектного сиденья.

3.4 Задняя нагрузка

Усилие натяжения ремней безопасности следует прикладывать в заднем верхнем направлении под углом $45^\circ \pm 2^\circ$ по отношению к горизонтальной плоскости. Крепления ремней безопасности должны выдерживать нагрузку 2225 Н. Если усилие, приложенное к ремням безопасности передается на шасси трактора через сиденье, крепление сиденья должно выдерживать данную нагрузку, плюс дополнительную, равную двукратной массе комплектного сиденья.

4 Условия приемки

Допускается остаточная деформация любого элемента ремней безопасности и мест креплений от действия усилий, указанных в 3.3 и 3.4. При этом не должно возникать отказов, приводящих к расцеплению (разъединению) ремней безопасности, сиденья или механизма блокировки настроек сиденья.

Замок ремней безопасности должен открываться после приложения усилия не более 140 Н.

Примечание – Работоспособность механизма настройки блокировки сиденья после применения тестовых нагрузок необязательна.

УДК 685.22.78:006.354

МКС 65.060.10

IDT

Ключевые слова: тракторы, машины сельскохозяйственные, сиденье оператора, ремни безопасности, прочность креплений

Подписано в печать 01.08.2014. Формат 60x84¹/₈.

Усл. печ. л. 0,93. Тираж 35 экз. Зак. 1122.

Подготовлено на основе электронной версии, предоставленной разработчиком стандарта
ФГУП «СТАНДАРТИНФОРМ»

123995 Москва, Гранатный пер., 4.
www.gostinfo.ru info@gostinfo.ru