

ТИПОВОЙ ПРОЕКТ

411-2-184.87

ЦЕХ ЧЕРНОВЫХ ЗАГОТОВОК,
ДЕРЕВЯННЫХ ДЕТАЛЕЙ
ПРОИЗВОДИТЕЛЬНОСТЬЮ
ПО СЫРЬЮ 5,0тыс.м³ В ГОД

Альбом V

ЧЕРТЕЖИ ЗАДАНИЙ ЗАВОДАМ-ИЗГОТОВИТЕЛЯМ

№ 188

				№ 22425-85	
				1/1/85	

ЦЕНТРАЛЬНЫЙ ИНСТИТУТ ТИПОВОГО ПРОЕКТИРОВАНИЯ
ГОССТРОЯ СССР

КИЕВСКИЙ ФИЛИАЛ

г. Киев-57 ул. Эжена Потье № 12

18/16
Заказ № 291 Инв. № 22425-05 Тираж 160
Сдано в печать 3.7 198 9 Цена 2-88

ТИПОВОЙ ПРОЕКТ
411-2-184.87

ЦЕХ ЧЕРНОВЫХ ЗАГОТОВОК,
ДЕРЕВЯННЫХ ДЕТАЛЕЙ
ПРОИЗВОДИТЕЛЬНОСТЬЮ
ПО СЫРЬЮ 5,0 ТЫС. МЗ В ГОД

АЛЬБОМ V

РАЗРАБОТАН
ИНСТИТУТОМ "СОЮЗГИПРОЛЕСХОЗ"
ГЛАВНЫЙ ИНЖЕНЕР
ИНСТИТУТА *А.И. ПИСАРЕНКО*
ГЛАВНЫЙ ИНЖЕНЕР
ПРОЕКТА *И.Ф. ЖЕРДЕВ*

УТВЕРЖДЕН
ГОСЛЕСХОЗОМ СССР
ПРОТОКОЛ № 8 ОТ 28.04. 1987
ВВЕДЕН В ДЕЙСТВИЕ
"СОЮЗГИПРОЛЕСХОЗОМ"
ПРИКАЗ № 148 ОТ 17 ДЕКАБРЯ 1987г.

кф ЦИП чив. № 22425-05

Наименование	Обозначение	Кол. листов	Кол. экз.
Содержание альбома	А001	1	
Перечень технической документации для заводов, Главмонтажблотастика по ГОСТ 35.15-78	А002	1	
Шкаф управления ШУ1			
Спецификация щитов	А003	3	
Шкаф управления ШУ1			
Общий вид	А004	5	
Таблица соединений	А005	6	
Таблица подключения	А006	4	
Перечень технической документации для заводов, Главмонтажблотастика по ГОСТ 160.300.485-77	А007	1	
Шкаф управления ШУ2 (ШУ3)			
Чертеж общего вида	А008	1	
Технические данные эл. аппаратов	А009	1	
Таблица перечня надписей	А0010	1	
Схема электрическая соединений	А0011	1	
Шкаф сигнализации ШС			
Чертеж общего вида	А0012	1	
Технические данные эл. аппаратов	А0013	1	
Таблица перечня надписей	А0014	1	
Схема электрическая соединений	А0015	1	
Ящик управления ЯУ1 (ЯУ2и ЯУ3)			
Чертеж общего вида	ЭМ001	1	
Технические данные эл. аппаратов	ЭМ002	1	
Таблица перечня надписей	ЭМ003	1	
Ящик управления ЯУ1			
Схема электрическая соединений	ЭМ004	1	
Ящик управления ЯУ2			
Схема электрическая соединений	ЭМ005	1	
Ящик управления ЯУ3			
Схема электрическая соединений	ЭМ006	1	

22425-05

ГСП	Мерседес	ШУ1		ТП 411-2-184.87	А001
Иконка	Автомобиль	ШУ1			
Намотка	Березина	ШУ1			
Копия	Березина	ШУ1			
Ручка	Шпин	ШУ1		Цех черновых заготовок деревянных деталей производительности по сварке 5.0 т/мес. т/мес	Лист 1 / 1
Содержание альбома.					СОЮЗГИПРОТЕХОЗ

Наименование	Обозначение	Кол. листов	Кол. экз.
Шкаф управления	ШУ1		
Спецификация щитов	А003	3	
Шкаф управления	ШУ1		
Общий вид	А004	5	
Таблица соединений	А005	6	
Таблица подключения	А006	4	

ТИП	Исходный материал	ТП 411-2-184.84		А003			
Уклона	Варочная плита			Цех черновых заготовок	Стапель	Лист	Листов
Никоти	Бороздина			двухфазных деталей			
Л.спец.	АБРАСМАН			производственной по	Д	1	1
Ручка	Шпиль			сервис. лист № 302			
				Прочие технические	СОЮЗПИРВАЭСХОЗ		
				документации для заво-			
				да. Главного автомата			

Комплекта р. Хиндиде

Формат А3

Позиция	Наименование и техническая характеристика оборудования и материалов. Завод-изготовитель (для импортного оборудования - страна, фирма)	Тип марки оборудования	Обозначение документа и номер организации	Единица измерения		Код завода-изготовителя	Код оборудования, материала	Цена единицы оборудования	Кол-во	Масса единицы оборудования, кг
				Номер кода	Код					
1	2	3	4	5	6	7	8	9	10	
	Р. Щиты									
	Приточная система П1									
	Шкаф управления ШУ									
1	Щит шкафной монтажной установки П. Высота 1000 мм и шириной 600 мм		ЩУМ1000ВШП УКЛ41РЭ0 ост.зв.из-76 А004ч.л.доб.1							
				шт.	796				1	

20485-05

ТИП	Исходный материал	ТП 411-2-184.84		А003			
Уклона	Варочная плита			Цех черновых заготовок	Стапель	Лист	Листов
Никоти	Бороздина			двухфазных деталей			
Л.спец.	АБРАСМАН			производственной по	Д	1	3
Ручка	Шпиль			сервис. лист № 302			
				Спецификация	СОЮЗПИРВАЭСХОЗ		
				щитов			

Комплекта р. Хиндиде

Формат А3

Позиция	Наименование и техническая характеристика оборудования и материалов, завод-изготовитель (для импортного оборудования - страна, фирма)	Тип, марка оборудования, обозначение документа и номер проспекта	Единица измерения		Код завода-изготовителя	Код оборудования, материала	Цена единицы оборудования, руб.	Кол-во	Масса единицы оборудования, кг
			Наименование	Код					
1	2	3	4	5	6	7	8	9	10
Б. Аппаратура и приборы, поставляемые комплектно со щитами									
1	Переключатель универсальный ТУ16.524.074-75	УП5313-С322	шт	796				1	
2	Переключатель универсальный ТУ16.524.074-75	УП5312-У43	шт	796				1	
3	Переключатель универсальный ТУ16.524.074-75	УП5311-С225	шт	796				1	
4	Переключатель универсальный ТУ16.524.074-75	УП5312-А541	шт	796				1	
5	Реле времени от 15сек. до 9мин. ~ 220В. ТУ16.523.476-77	ВС-10.63У4	шт	796				1	
6	Реле промежуточное с катушкой ~ 220В. ТУ16.523.331-78	РПУ-2.364203У3	шт	796				1	
7	Реле промежуточное с катушкой ~ 220В. ТУ16.523.331-78	РПУ-2.365203У3	шт	796				1	
8	Реле промежуточное с катушкой ~ 220В. ТУ16.523.331-78	РПУ-2.362203У3	шт	796				3	
9	Реле промежуточное с катушкой ~ 220В. ТУ16.523.331-78	РПУ-2.364403У3	шт	796				1	
10	Табло световое. ТУ16.535.424.70. Лампа типа АНЦ 220-10	ТСМ	шт	796				2	
11	Лампочка с линзой красного цвета на ~ 220В. ТУ16.535.417-75	ЛС-53	шт	796				1	

ТП 411-2-184.84 А003 Лист 2

Копиревел Равильял Формат А3

Позиция	Наименование и техническая характеристика оборудования и материалов, завод-изготовитель (для импортного оборудования - страна, фирма)	Тип, марка оборудования, обозначение документа и номер проспекта	Единица измерения		Код завода-изготовителя	Код оборудования, материала	Цена единицы оборудования, тыс. руб.	Кол-во	Масса единицы оборудования, кг
			Наименование	Код					
1	2	3	4	5	6	7	8	9	10
12	Кнопка управления исп. 2 с толкателем черного цвета ТУ16.526.4076	КЕ-011У3	шт	796				1	
13	Кнопка управления исп. 2 с толкателем красного цвета ТУ16.526.4076	КЕ-011У3	шт	796				1	
14	Выключатель автоматический Трасс. = 0,63А; Трасс. = 1,3А ТУ16.522.110.74	А63-1У3	шт	796				1	
15	Предохранитель на ~ 330В с плавкой вставкой ПВД-6 ТУ16.522.011-74	ПРС-6-П	шт	796				2	
16	Предохранитель на ~ 250В с плавкой вставкой ВТФ-Б ТУ16.521.037-75	ПНТ-10	шт	796				1	

22425-05
ТП 411-2-184.84 А003 Лист 3

Копиревел Равильял Формат А3

Альбом V

Поз	Обозначение	Наименование	Кол.	Примечание
		Документация		
	А005	Таблица соединений		
	А006	Таблица подключения		
		Стандартные изделия		
1		Шкаф щита ЩШТ 1000x600 ТУ 16.535.424-74	1	
2		Рейка дт 6.203	2	
3		Рейка дт 6.203	1	
4		Рейка дт 6.203	8	
		Прочие изделия		
5	Р	Регулятор температуры электрический ТЭВНЗ Универсальный переключатель ТУ 16.524.074-75	1	
6	SA1	УПС313-С322	1	
7	SA2	УПС312-У43	1	
8	SA3	УПС311-С225	1	
9	SA4	УПС313-А541	1	
		Кнопка КЕ011УЗ Усл 2		
10	SB3	Черный "Пуск"	1	
11	SB4	Красный "Стоп"	1	

Ген. Дир.	И.И. Иванов
Инженер	А.А. Александров
Мастер	Б.Б. Боровица
Слесарь	В.В. Власов
Рабочий	С.С. Сидоров

ТП 411-2-184.84

А004

Цех черновых заготовок
деревянных деталей
производительности по
сырью 5,0 т/час. т.з. в год.
Приточная система П.1.
Шкаф управления ЩШТ.
Общий вид.

Этадия Лист Листов
Р 1 5

СОЮЗГИПРОЛЕСХОЗ

Формат А4

Копировал Рыжков

Альбом V

Поз	Обозначение	Наименование	Кол.	Примечание
12	НЛ1, НЛ2	Табла световое ~ 220В тсм ТУ 16.535.424-74	2	
13	НЛ3	Лампа сменная ЛС-53 ~ 220В ТУ 16.535.417-75	1	
14	К1	Реле РПУ-2-364203УЗ ~ 220В	1	ТМЗ-1381
15	К2	Реле РПУ-2-360203УЗ ~ 220В	1	ТМЗ-1381
16	К3, К4, К6	Реле РПУ-2-362203УЗ ~ 220В	3	ТМЗ-1381
17	К5	Реле РПУ-2-364403УЗ ~ 220В	1	ТМЗ-1381
18	SF	Автомат АБЗ-МУЗ ~ 220В I _н =0,63А I _{отс} =1,3 I _н ТУ 16-522.110-74	1	ТМЗ-1381
19	КТ	Реле времени РС-10-63У4 15с+9 мин. ТУ 16-523.476-77	1	ТМЗ-23.81
20	FУ1, FУ3	Предохранитель ПРС-6 П~380В ПВД-6 ТУ 16-522.011-74	2	
21	FУ2	Предохранитель ПРТ-10 ВТФ ТУ 16-521.037-75	1	
22		Блок зажимов БЗ10	6	
23		Упор	2	
24		Перемычка П	28	
25		Рамка РПТ 66x26	15	
		Материалы		
		Провод ПВ1x1,0 ~ 380	70 м	
		Гост 6323-79		
		Провод НВМ-0,5 IV 500	40 м	
		Гост 17515-72		

ТП 411-2-184.84

А004

Лист 2

Копировал Рыжков

Формат А4

Альбом I

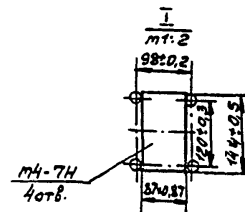
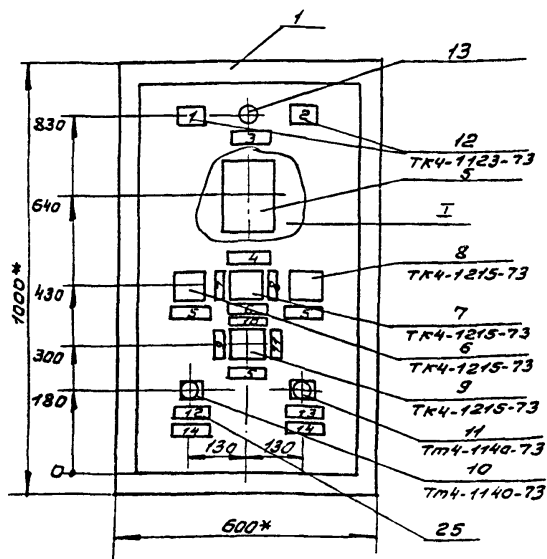

- * Размеры для справок.
- Покрытие - вариант 2 ОСТ 3613-76.
- Таблицы соединений и подключения выполнены на основании схем А0В-3; А0В-4 альбом II.

22425-05

ТП 411-2-184.84

А004

Лист 3

Копировал Рыжков

Формат А4

Алюминий

Вид на внутренние плоскости (развернуто)

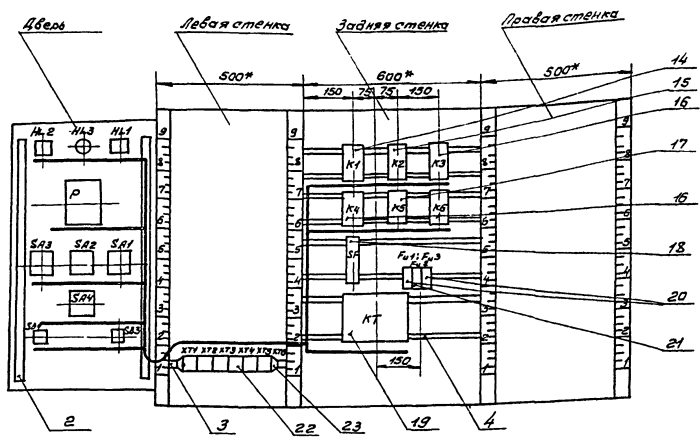

ТП 411-2-184.87 А004 Лист 4
Копирован Фидельс

Алюминий

Таблица Надписи на табло в рамках		Продолжение таблицы			
№ надл.	Надпись	Кол.	№ надл.	Надпись	Кол.
Табло ТЭМ					
1	Вентилатор включен	1			
2	Электронагреватель вкл.	1			
Рамка 66x26					
3	Запорожские caloriflex	1			
4	Регулирование температурой	1			
5	Выбор управления	3			
6	Выбор режима	1			
7	"Зима"	1			
8	"Лето"	1			
9	"Отключить"	1			
10	"Отключено", "Включено"	1			
11	"Включить"	1			
12	"Пуск"	1			
13	Стал	1			
14	Электронагреватель	2			

ТП 411-2-184.87 А004 Лист 5
Копирован Фидельс

Алюминий

Таблица Соединения проводов				
Провод-ник	Откуда идет	Куда поступает	Данные провода	Примечание
Технические требования				
Таблица соединений выполнена на основании схем А0В-3, А0В-4 алюм II				
А2-М	ХТ1:3	Ф4:1		
А2-М	Ф4:1	Ф4:2		
А2-М	Ф4:2	SF:1		
1	Ф4:2	ХТ1:5		
2	К1:8	ХТ1:6		
3	К1:10	ХТ1:7		
4	ХТ1:8	КТ:4		
5	КТ:5	КТ:1	п/вхх10	п
5	КТ:1	КТ:12		п
5	КТ:12	КТ:9		
6	К4:1	ХТ1:9		
7	КТ:6	ХТ1:10		
8	КТ:7	КТ:10		п
8	КТ:10	К4:6		
8	К4:6	ХТ2:1		
10	КТ:9	ХТ2:3		
11	К1:7	К2:17		
11	К2:17	ХТ2:4		

22425-05

Г.И.П. Широков	ТП 411-2-184.87	А005
И.А.С.Т. Карасина		
И.А.С.Т. Карасина		
И.А.С.Т. Карасина		
И.А.С.Т. Карасина		
И.А.С.Т. Карасина		

Цех черновых заготовок
Производство деталей по
спецификации № 1802

Поисковая система ЛС
Шкаф управления ШУ

Таблица соединений

Специя Лист Листов
ЛП 1 6

СОБЭГИПРОЛЕСХОЗ

Копирован Фидельс

Альбом V

Таблица
Соединения проводов

Провод-ник	Откуда идет	Куда поступает	Данные провода	Примечание
12	к2: А	ХТ2: 5		
13	к1: 9	к3: А		
13	к3: А	ХТ2: 6		
14	к2: 15	ХТ2: 7		
15	к2: 8	к2: 7		п
15	к2: 7	Фу2: 2		
15	Фу2: 2	КТ: 14		
15	КТ: 14	КТ: 17		п
15	КТ: 17	ХТ2: 8		
16	к4: А	ХТ2: 9		
17	ХТ2: 10	к2: 10		
17	к2: 10	КТ: 15		
18	КТ: 18	к4: 7		
18	к4: 7	к2: 9	пв1х1,0	
19	к4: 2	ХТ3: 1		
22	к1: 11	к2: 11		
22	к2: 11	к5: 18		
22	к5: 18	ХТ3: 3		
23	к5: А	ХТ3: 4		
25	к5: 8	ХТ3: 5		
26	к5: 10	ХТ3: 6		
27	ХТ3: 7	к5: 16		
27	к5: 16	к5: 3		п
27	к5: 3	к5: 13		п
28	к1: 13	к1: 3		п
28	к1: 3	к2: 13		
28	к2: 13	ХТ3: 8		
29	к1: 5	ХТ3: 9		

ТП 411-2-184.84 А005 Лист 2

Копировал Фиделья Формат А4

Альбом

Таблица
Соединения проводов

Провод-ник	Откуда идет	Куда поступает	Данные провода	Примечание
30	к5: 4	к5: 11		п
30	к5: 11	ХТ3: 10		
31	к5: 5	к5: 14		п
31	к5: 14	ХТ4: 1		
А2-3	ХТ1: 2	Фу3: 1		
32	Фу3: 2	ХТ4: 2		
40	SF: 2	к4: 5		
40	к4: 5	к1: 6		
40	к1: 6	к2: 18		
40	к2: 18	к2: 14		п
40	к2: 14	ХТ4: 8		
41	к2: 12	к6: А		
41	к6: А	ХТ4: 9	пв1х1,0	
42	к1: 4	к2: 16		
42	к2: 16	к4: 4		
42	к4: 4	ХТ4: 10		
43	к4: 9	к6: 5		
43	к6: 5	к6: 6		п
44	к5: 1	ХТ5: 1		
47	к6: 10	ХТ5: 2		
48	к2: 4	к4: 10		
48	к4: 10	ХТ5: 3		
49	к1: 14	ХТ5: 4		
50	к1: 12	к2: 6		
401	к3: 6	ХТ5: 6		

ТП 411-2-184.84 А005 Лист 3

Копировал Фиделья Формат А4

Альбом V

Таблица
Соединения проводов

Провод-ник	Откуда идет	Куда поступает	Данные провода	Примечание
402	к3: 1	к3: 2		п
402	к3: 2	к3: 10		п
402	к3: 10	ХТ5: 7		
404	к3: 7	ХТ5: 8		
405	к3: 5	ХТ5: 9		
N	к1: В	к2: В		
N	к2: В	к3: В	пв1х1,0	
N	к3: В	к6: В		
N	к6: В	к5: В		
N	к5: В	к5: 6		п
N	к5: 6	к5: 12		п
N	к5: 12	к4: В		
N	к4: В	КТ: 2		
N	КТ: 2	КТ: 13		п
N	КТ: 13	ХТ6: 4		
	Рейки для установки алла-рабов	Стойка	пв1х1,5	
N	ХТ6: 4	ХТ6: 5		перемыч. по стойке
N	ХТ6: 5	ХТ6: 9		
N	ХТ6: 9	ХТ6: 10		

ТП 411-2-184.84 А005 Лист 4

Копировал Фиделья Формат А4

Альбом

Таблица
Соединения проводов

Провод-ник	Откуда идет	Куда поступает	Данные провода	Примечание
Дверь				
1	ХТ1: 5	SA4: 1		
2	ХТ1: 6	SA4: 2		
2	SA4: 2	SA4: 7		п
2	SA4: 7	SA1: 4A		
2	SA1: 4A	SA1: 6A		п
3	ХТ1: 7	SA1: 2A		
3	SA1: 2A	SA4: 8		
4	SA1: 1	ХТ1: 8		
6	ХТ1: 9	SA1: 2		
7	ХТ1: 10	SA2: 2		
9	SA2: 1	SA2: 5		п
9	SA2: 5	SA1: 3		пв1-0,5
9	SA1: 3	ХТ2: 2		
10	ХТ2: 3	SA2: 6		
11	ХТ2: 4	SA1: 5		
13	ХТ2: 6	HL1: 1		
15	ХТ2: 8	SA1: 8A		
20	SA1: 8	ХТ3: 2		
28	ХТ3: 8	SA1: 7		
33	SB4: 21	ХТ4: 3		
34	SB4: 22	ХТ4: 4		
35	SB3: 13	ХТ4: 5		
36	SA3: 2	ХТ4: 6		
37	HL2: 1	SA3: 2A		
37	SA3: 2A	ХТ4: 7		
38	SB3: 14	SA3: 1		
19	ХТ3: 1	HL3: 1		22425-05

ТП 411-2-184.84 А005 Лист 5

Копировал Фиделья Формат А4

Альбом V

пос. 14
К1

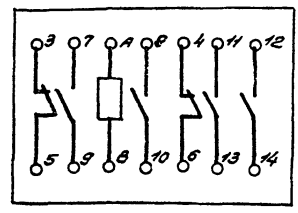

пос. 16
К3, К4, К6

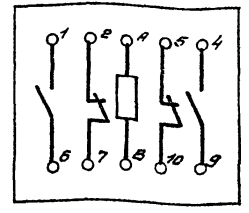

пос. 15
К2

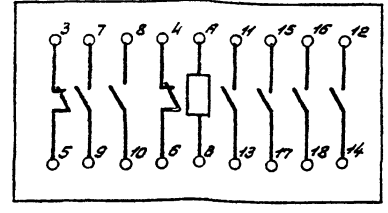

пос. 18
SF



пос. 12
НЛ1, Н2

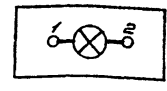

пос. 13
НЛ3

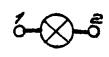

пос. 17
К5

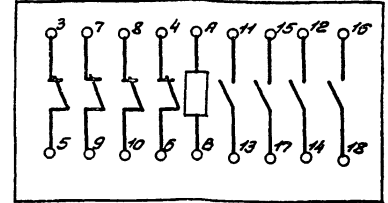

ТП 411-2-184.87 А006 Лист 4
Копировал Плещин Дмитрий А3

Альбом V

Наименование	Обозначение	Кол. листов	Кол. экз.
Шкаф управления шуг (шуг)			
Чертеж общего вида	А008	1	
Технические данные эл. аппаратов	А009	1	
Таблица перечня надписей	А0010	1	
Схема электрическая соединений	А0011	1	
Шкаф сигнализации шс			
Чертеж общего вида	А0012	1	
Технические данные эл. аппаратов	А0013	1	
Таблица перечня надписей	А0014	1	
Схема электрическая соединений	А0015	1	
Ящик управления ЯУ1 (ЯУ2 и ЯУ3)			
Чертеж общего вида	ЭМ001	1	
Технические данные эл. аппаратов	ЭМ002	1	
Таблица перечня надписей	ЭМ003	1	
Ящик управления ЯУ1			
Схема электрическая соединений	ЭМ004	1	
Ящик управления ЯУ2			
Схема электрическая соединений	ЭМ005	1	
Ящик управления ЯУ3			
Схема электрическая соединений	ЭМ006	1	

22425-05

Ген. дир.	И.И.И.	М.И.И.	Л.И.И.	ТП 411-2-184.87	А007	Лист 1
Н.контр.	И.И.И.	М.И.И.	Л.И.И.	чек черновых эскизов деталей		
Начальн.	И.И.И.	М.И.И.	Л.И.И.	поисковик-технолог по		
Инженер	И.И.И.	М.И.И.	Л.И.И.	ссылке 5. Отмечать в 202		
Рис. гр.	И.И.И.	М.И.И.	Л.И.И.	по перечню технической документации для за-		
				готовки. Пиналектотехпром		
				СОБЗ ГИПРОЛЕСХОЗ		

Копировал Плещин Дмитрий А3

Альбом V

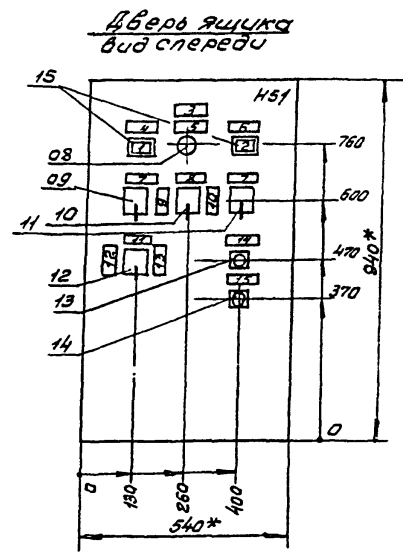
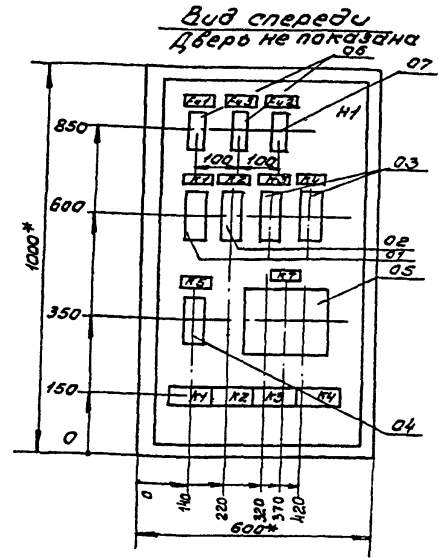

- * Размеры для справок
- Неуказанные предельные отклонения по ГОСТ 14
- В контуре табличек и аппаратов указаны номера надписей по перечню надписей.
- Глубина ящика 350мм.
- По данному чертёму изготовить два шкафа.

Группа	Народов	Механика	ТП 411-2-184.87	А008	
И.контр.	И.проектант	И.исполн.			
И.контр.	И.проектант	И.исполн.			
И.контр.	И.проектант	И.исполн.			
Цех черновых заготовок деревянных деталей производительною по сырью 5,0 тыс. м ³ в год			Стандарт	Лист	Листов
Приточная система ПЗ(ПЗ) Шкаф управления ШУЗ(ШУЗ) Чертеж общего вида			РП	1	1
			СОЮЗГИПРОЛЕСХОЗ		

Копировал Шидур

Формат А3

Альбом V

Поз.	Обозначение	Наименование	Кол.	Примечание
		Документация		
	A008	Чертеж общего вида		
	A0011	Схема электрическая соединений		
	A0010	Таблица перечня надписей		
		Сборочные единицы		
		H1	01	
01		Реле промежуточное РЛУ-2-3640343	01	К1
02		реле промежуточное РЛУ-2-36620343	01	К2
03		Реле промежуточное РЛУ-2-36220343	02	К3, К4
04		Реле промежуточное РЛУ-2-36440343	01	К5
05		Реле времени РС-10-6344	01	К7
06		Предохранитель РС-6 ПВ4-6-п.в.ст.	02	Fu1, Fu2
07		Предохранитель ПРТ-10 ВТФ-6 п.в.ст.	01	Fu2
		H51	01	
08		Лампа сигнальная РС-53 Линза красная	01	НЛ3
09		Переключатель УПС313-0322	01	SA1
10		Переключатель УПС312-443	01	SA2
11		Переключатель УПС311-0225	01	SA3
12		Переключатель УПС313-А541	01	SA4
13		Кнопка КЕО11УЗ исп.2		
		Талкатель черного цвета	01	SB4
14		Кнопка КЕО11УЗ исп.2		
		Талкатель красного цвета	01	SB5
15		Табло световое ТСТ	02	НЛ1, НЛ2
		Кладка на 10 зажимов на ток 16а	04	

Группа	Народов	Механика	ТП 411-2-184.87	А009	
И.контр.	И.проектант	И.исполн.			
И.контр.	И.проектант	И.исполн.			
И.контр.	И.проектант	И.исполн.			
Цех черновых заготовок деревянных деталей производительною по сырью 5,0 тыс. м ³ в год			Стандарт	Лист	Листов
Приточная система ПЗ(ПЗ) Шкаф управления ШУЗ(ШУЗ) Таблица перечня надписей эл.аппаратов.			РП	1	1
			СОЮЗГИПРОЛЕСХОЗ		

Копировал Шидур

Формат А4

Альбом I

Панель	Строка	Надпись	Поз. обозначение	Место надписи	Текст	Кол.	Вид	Заказ	Табла
	1	НЛ1	Табла	Работа вентилятора	1				
	2	НЛ2	Табла	Электронагреватель включен	1				
	3		Рамка	Система ПЗ(ПЗ)	1				
	4		Рамка	Приточный вентилятор	1				
	5	НЛ3	—	Затормаживание калорифера	1				
	6	—	—	Электронагревателя	1				
	7	SA1 SA3	—	Выбор управления	2				
	8	SA2	—	Выбор режима	1				
	9	—	—	Зима	1				
	10	—	—	Лето	1				
	11	SA4	—	Ключ управления	1				
	12	—	—	Отключить	1				
	13	—	—	Включить	1				
	14	SB4	—	Пуск	1				
	15	SB5	—	Стоп	1				

22425-05

Группа	Народов	Механика	ТП 411-2-184.87	А010	
И.контр.	И.проектант	И.исполн.			
И.контр.	И.проектант	И.исполн.			
И.контр.	И.проектант	И.исполн.			
Цех черновых заготовок деревянных деталей производительною по сырью 5,0 тыс. м ³ в год			Стандарт	Лист	Листов
Приточная система ПЗ(ПЗ) Шкаф управления ШУЗ(ШУЗ) Таблица перечня надписей.			РП	1	1
			СОЮЗГИПРОЛЕСХОЗ		

Копировал Шидур

Формат А4

Вид спереди
Дверь не показана

Дверь ящика
Вид со стороны монтажа

Листов 1

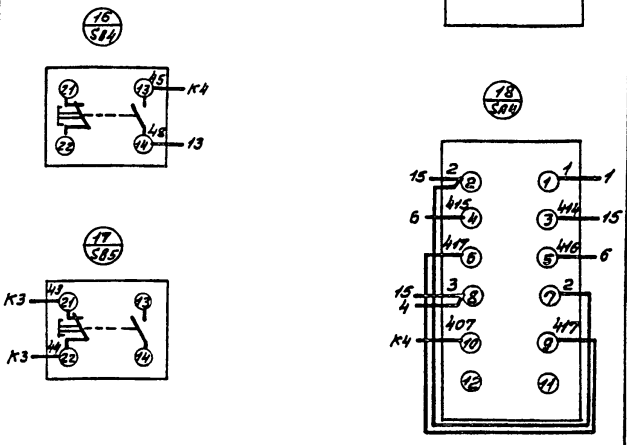
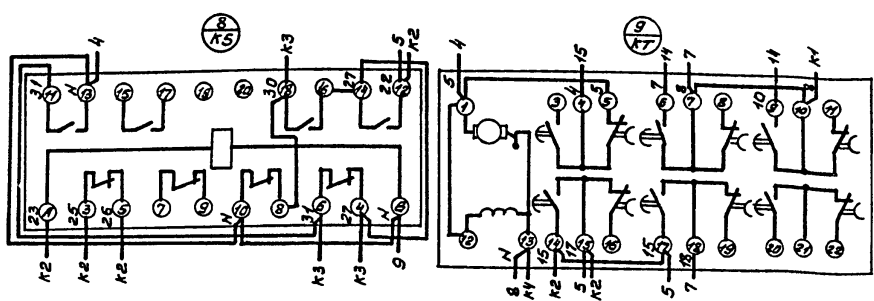
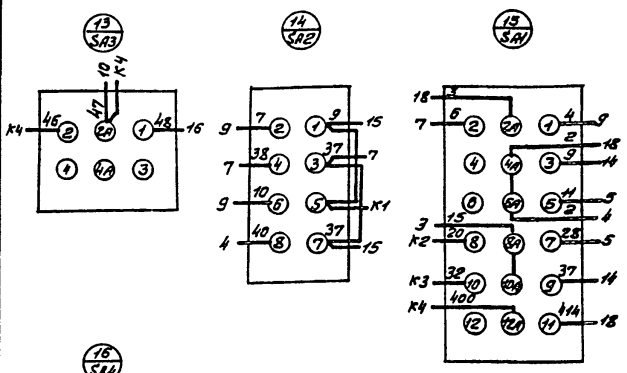
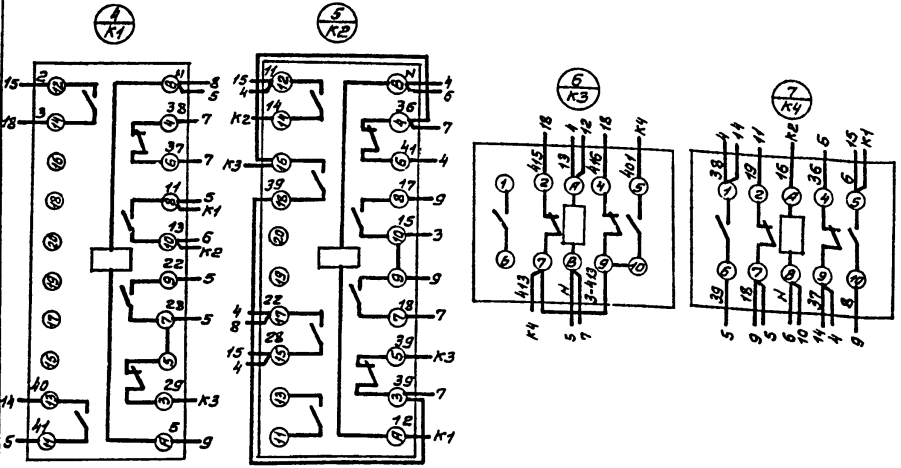
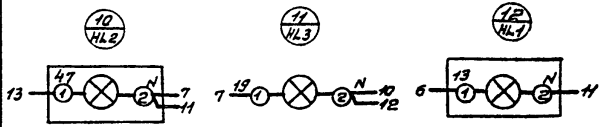
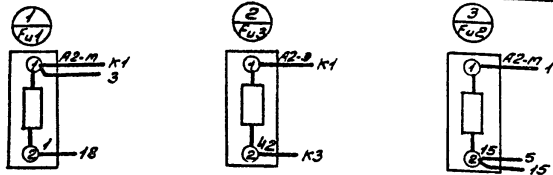

- 1 17-24
- 2 17-3
- 3 6
- 4 8
- 5 9
- 6 11
- 7 12
- 8 13
- 9 14
- 10 15
- 11 16
- 12 17
- 13 18
- 14 19
- 15 20
- 16 21
- 17 22
- 18 23
- 19 24
- 20 25
- 21 26
- 22 27
- 23 28
- 24 29
- 25 30
- 26 31
- 27 32
- 28 33
- 29 34
- 30 35
- 31 36
- 32 37
- 33 38
- 34 39
- 35 40
- 36 41
- 37 42
- 38 43
- 39 44
- 40 45
- 41 46
- 42 47
- 43 48
- 44 49
- 45 50
- 46 51
- 47 52
- 48 53
- 49 54
- 50 55
- 51 56
- 52 57
- 53 58
- 54 59
- 55 60
- 56 61
- 57 62
- 58 63
- 59 64
- 60 65
- 61 66
- 62 67
- 63 68
- 64 69
- 65 70
- 66 71
- 67 72
- 68 73
- 69 74
- 70 75
- 71 76
- 72 77
- 73 78
- 74 79
- 75 80
- 76 81
- 77 82
- 78 83
- 79 84
- 80 85
- 81 86
- 82 87
- 83 88
- 84 89
- 85 90
- 86 91
- 87 92
- 88 93
- 89 94
- 90 95
- 91 96
- 92 97
- 93 98
- 94 99
- 95 100

ГЛП		Иркутск	22425-05
И.контр.	Иркутск	ТП 411-2-184.84	А0011
И.мет.	Березина		
И.спец.	Иркутск		
И.дир.	Иркутск		
Цех черновых заготовок		Итадия	Лист
Литочная система ПЗ(ПЗ)		РП	1
Схема электрическая		Листов	1
Соединения		СОИЗГИПРОЛЕСХОЗ	
Копировал		Формат А2	

Альбом V

Вид спереди
Дверь не показана

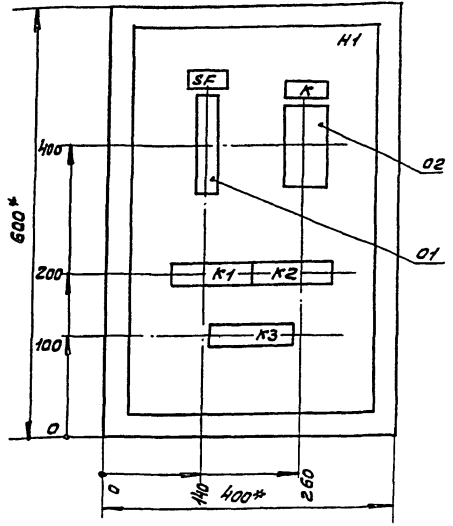

Дверь шкафа
Вид спереди

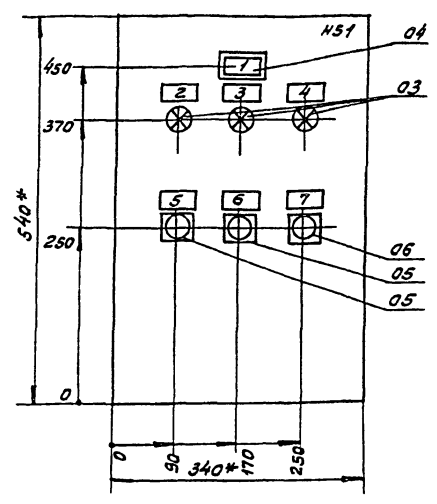

- * Размеры для справок.
- Неуказанные предельные отклонения размеров по ЭТН 2
- В контуре табличек и аппаратов номера надписей по перечню надписей.
- Глубина ящика 350 мм.

Гип	Мердев	М.И.	ТП 411-2-184.84	А0012
И.Ланга	Короситов	С.И.		
Начальд	Березина	О.И.		
Л.Спех	Короситов	С.И.		
Рук.г.р.	Сливин	В.И.		
Цех черновых заготовок деревянных деталей производственной по адресу 5.0 тмс. т.3 б.20д			Станд.	Лист
Аварийная сигнализация шкафа сигнализации ш.с. Чертеж общего вида			АП	1
			СОЮЗГИПРОТЕСХОЗ	
			Формат А3	

Копировал Фидель

Альбом V

Фрагмент	Зона	Лист	Обозначение	Наименование	Кол.	Примечание
				Документация		
			А0012	Чертеж общего вида		
			А0015	Схема электрическая соединений		
			А0014	Таблица перечня надписей		
				Сварочные единицы		
				H1	01	
	01			Автоматический выключатель АБЗ-М Тр=4А Точ=1,3ДН	01	SF
	02			Реле РПУ-2-362203УЗ ~220В	01	K
				H51	01	
	03			Лампа сигнальная ЛС-53 ~220В с красным колпачком	03	HЛ1- HЛ3
	04			Табла световое тст ~220В	01	HЛ
				Кнопка КЕ01УЗ исп.2		
	05			толкатель "Черный"	02	SВ1 SВ2
	06			толкатель "Красный"		SВ3
				Колодка из 10 замыкатов на ток 16а	02	

Гип	Мердев	М.И.	ТП 411-2-184.84	А0013
И.Ланга	Короситов	С.И.		
Начальд	Березина	О.И.		
Л.Спех	Короситов	С.И.		
Рук.г.р.	Сливин	В.И.		
Цех черновых заготовок деревянных деталей производственной по адресу 5.0 тмс. т.3 б.20д			Станд.	Лист
Аварийная сигнализация шкафа сигнализации ш.с. Технические данные э.л. аппаратов.			АП	1
			СОЮЗГИПРОТЕСХОЗ	
			Формат А4	

Копировал Фидель

Альбом V

Лист	Панель	Сигнал	Надпись	Поз. обозначение	Место надписи	Текст	Кол.	Лист	Листов
		1	HЛ	Табла	Контроль напряжения		1		
		2	HЛ1	Табличка	Авария П1		1		
		3	HЛ2	" "	Авария П2		1		
		4	HЛ3	" "	Авария П3		1		
		5	SВ1	" "	Проверка включения систем		1		
		6	SВ2	" "	Проверка звукового сигнала		1		
		7	SВ3	" "	Свет звукового сигнала		1		

Гип	Мердев	М.И.	ТП 411-2-184.84	А0014
И.Ланга	Короситов	С.И.		
Начальд	Березина	О.И.		
Л.Спех	Короситов	С.И.		
Рук.г.р.	Сливин	В.И.		
Цех черновых заготовок деревянных деталей производственной по адресу 5.0 тмс. т.3 б.20д			Станд.	Лист
Аварийная сигнализация шкафа сигнализации ш.с. Таблица перечня надписей.			АП	1
			СОЮЗГИПРОТЕСХОЗ	
			Формат А4	

Копировал Фидель

Альбом V

вид спереди

Дверь ящика
вид со стороны монтажа

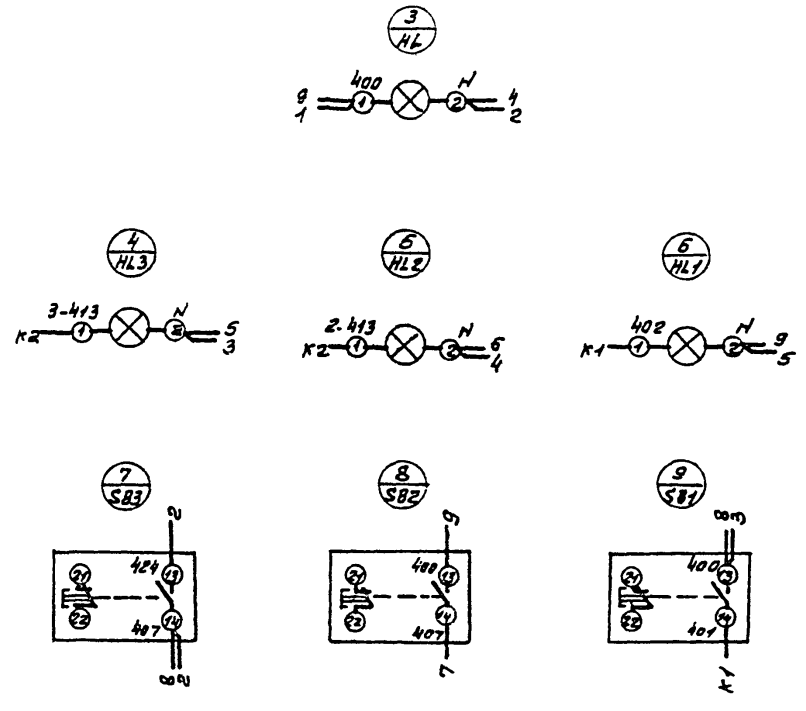
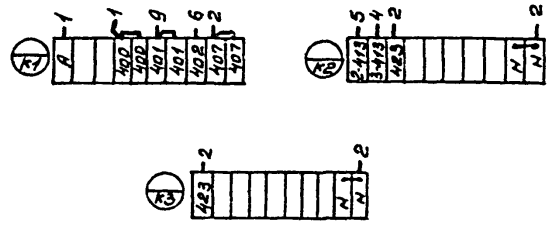
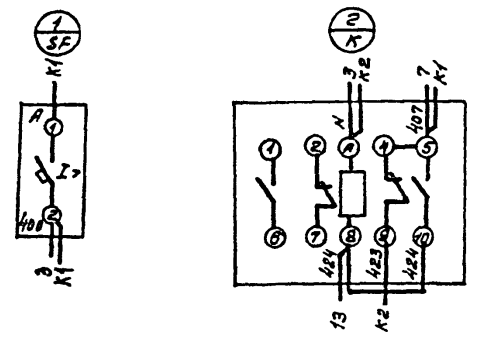

ГЦП Шердес			ТП 441-2-184.84			А0015		
Н.монта. Абрамцов								
Нач.отв. Березина								
Гл. спец. Абрамцов								
Руковод. Ульянов								
чек черновых заготовок						Статия	Лист	Листов
деревянных деталей						РН	1	1
производительностью по								
сырью 5.0 тыс. м3 в год								
Аварийная сигнализация								
Шкаф сигнализации ШС.								
Схема электрическая								
соединений						СННЭГИПРОЛЕСХОЗ		

Копировать

Формат А 5

Лист V

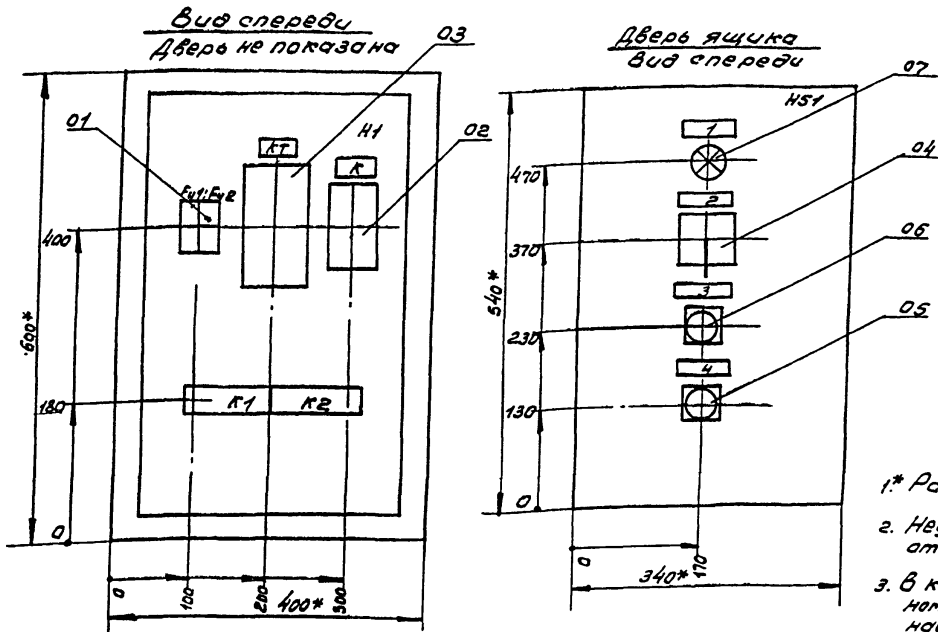

1. * Размеры для справок
2. Неуказанные предельные отклонения по ЭТТД
3. В кантуре табличек указаны номера надписей по перечню надписей.
4. Глубина ящика 350мм.
5. По данному чертежу изготовить три ящика управления.

Г.И.П. Ивандеев В.И.	М.П. Ивандеев В.И.	Т.П. 411-2-184.87	ЭМ001
И.контр. Ивандеев В.И.	Нач.отд. Березина В.В.	Цех черновых заготовок	Стандия Лист Листов
Л.спец. Ивандеев В.И.	Рук.з.в. Цилин В.И.	деревянных деталей	АП 1 1
Ст.инж. Лукина В.И.		производительности по	
		сварки 5.0 тыс. м ³ в год	
		Линейно-транспорт в (в.в.в.)	
		Ящик управления ЯУ (ЯУ, ЯУЗ)	
		Чертеж общего вида	
Копировал Шидлов			Формат А3

Лист VI

Код	Обозначение	Наименование	Примечание
		Документация	
	ЭМ001	Чертеж общего вида	
	ЭМ004; ЭМ005; ЭМ006	Схема электрическая соединений	
	ЭМ003	Таблица перечня надписей	
		Сборочные единицы	
		H1 O1	
01		Предохранитель ПРС-ВП1	Fu1
		пл. вст. = 4а ~ 380В	Fu2
02		Реле промежуточное РЛУ-2-	O1 K
		-3680043 ~ 380 В	
03		Реле времени РВП72-3222-	O1 КТ
		-0044 ~ 380В	
		H 51 O1	
04		Переключатель УП5314-С225	
		с овальной ручкой	
		Надпись на розетке H32	O1 SA1
		Кнопка KE-01143 исп. 2	
05		Толкатель красный	O1 SB1
		"Стоп"	
06		Толкатель черный	O1 SB2
		"Пуск"	
07		Лампа сигнальная ЛС-53	
		~380В с зеленым колпачком	
		Компьютерная лампа КМ-3	O1 HL
		Колодка из 10 зажимов	
		на ток 16а	O2

Г.И.П. Ивандеев В.И.	М.П. Ивандеев В.И.	Т.П. 411-2-184.87	ЭМ002
И.контр. Ивандеев В.И.	Нач.отд. Березина В.В.	Цех черновых заготовок	Стандия Лист Листов
Л.спец. Ивандеев В.И.	Рук.з.в. Цилин В.И.	деревянных деталей	АП 1 1
Ст.инж. Лукина В.И.		производительности по	
		сварки 5.0 тыс. м ³ в год	
		Линейно-транспорт в (в.в.в.)	
		Ящик управления ЯУ (ЯУ, ЯУЗ)	
		Технические данные	
		опластов.	
Копировал Шидлов			Формат А4

Лист VII

Лист	Строка	Надпись	Поз. Обозначение	Места надписи	Текст	Кол.	Вид	Заголовок
1		SA1, SA2	Табличка	Линейно-транспорт в (в.в.в.)	1			
2		SA1	—	Выбор управления	1			
3		SB2	—	"Пуск"				
4		SB1	—	"Стоп"	1			

Г.И.П. Ивандеев В.И.	М.П. Ивандеев В.И.	Т.П. 411-2-184.87	ЭМ003
И.контр. Ивандеев В.И.	Нач.отд. Березина В.В.	Цех черновых заготовок	Стандия Лист Листов
Л.спец. Ивандеев В.И.	Рук.з.в. Цилин В.И.	деревянных деталей	АП 1 1
Ст.инж. Лукина В.И.		производительности по	
		сварки 5.0 тыс. м ³ в год	
		Линейно-транспорт в (в.в.в.)	
		Ящик управления ЯУ (ЯУ, ЯУЗ)	
		Таблица перечня надписей	
Копировал Шидлов			Формат А4

Вид спереди (дверь не показана)

Дверь ящика
Вид со стороны монтажника

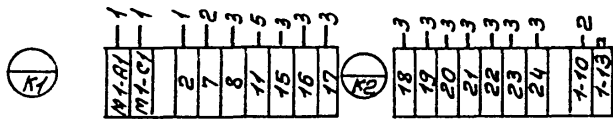
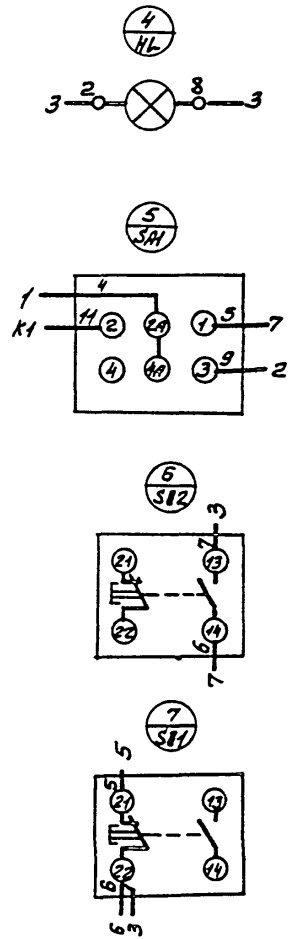
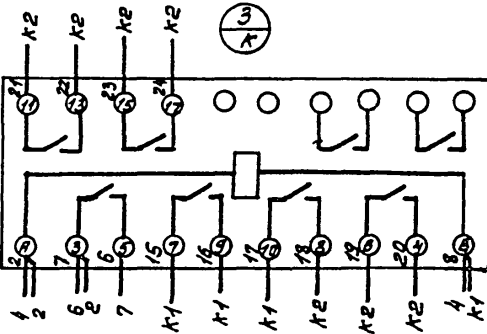
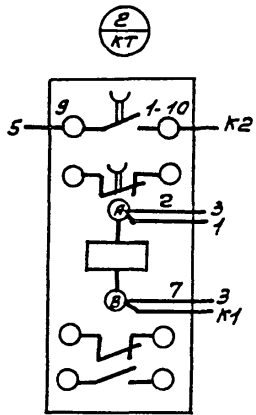
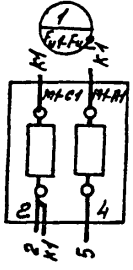

22425-05

ГЦП	Нердоев	М.М.	ТП 411-2-184.87	ЭМ004
М.Ланга	Корсаков	В.М.		
Начальн.	Березина	В.М.		
М.Спеч.	Корсаков	В.М.		
Ст.инж.	Лунина	В.М.		
			Цех черновых заготовок деревянных деталей производителям по сбору 50 тыс. м ³ в год.	Лист 1 / Лист 1
			Пневмотранспорт в 1. Ящик управления ЯЧ. Схема электрическая соединения.	СОЮЗГИПРОЕСХОЗ

Вид спереди (Дверь не показана)

Дверь ящика
Вид со стороны монтажа

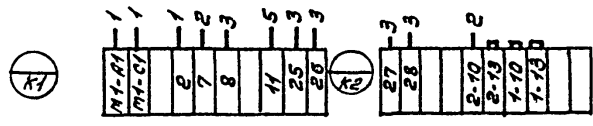
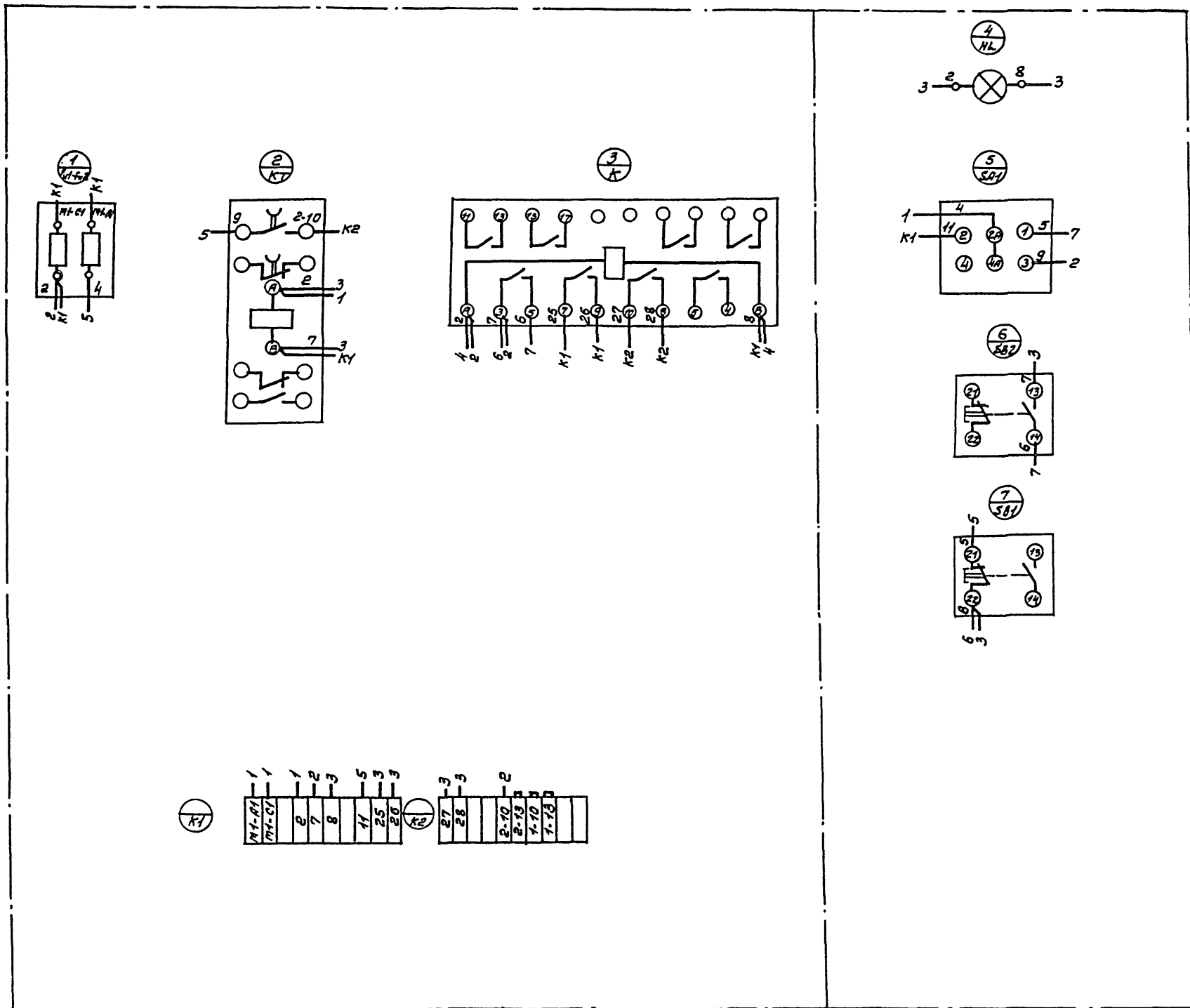

22425-05

ГЛП	Жердев		ТП 411-2-184.84	ЭМОДС		
Н.контр.	Абросимов					
Нач.отд.	Березина					
Сл.спец.	Абросимов					
Руч.гр.	Цилов					
Ст.инж.	Лунина	Владимир				
			Цех черновых заготовок деревянных деталей производительностью по сырью 5,0 тыс. м ³ в год.	Лист	Листов	
			Линейный транспорт в 2. Ящик управления ЯУ2. Схема электрическая соединения.	РП	1	
				СОЮЗГИПРОЭСХОЗ		

Вид спереди (Дверь не показана)

Дверь ящика
Вид со стороны монтажа

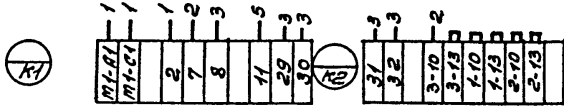
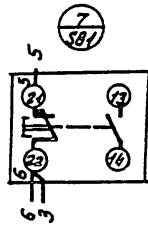
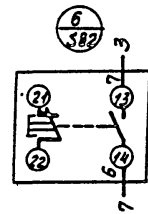
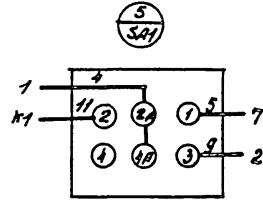
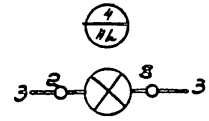
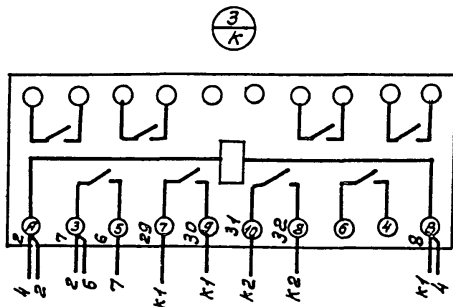
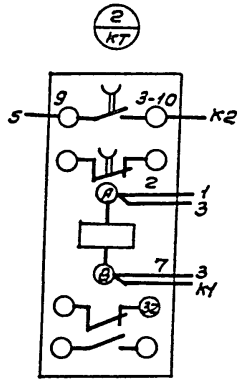
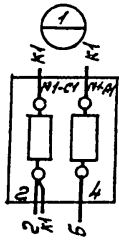

22425-05

Групп	Шердеев	Монтаж	ТП 411-2-184.84	ЭМОСБ
И.конт.	Короситов	Монтаж		
Начальн	Борезина	Монтаж		
Гл.инж.	Короситов	Монтаж		
Руч.зв.	Шлобин	Монтаж		
Ст.инж.	Пунчино	Монтаж		
			Из черновых заготовок	Стадия
			деревянных деталей	Лист
			по изв. в адм. дел. на стр. по	Листов
			заказу 5.0 тираж 12 в год.	РП 1 1
			Лидеятранспорт ВЗ	
			Ящик управления ЯУЗ	
			Схема электрическая	
			соединения	
				СОИЗГИПРОЭСХОЗ

Копирован в Физкаб

Формат А2