

СССР Комитет стандартов, мер и измерительных приборов при Совете Министров Союза ССР	ГОСУДАРСТВЕННЫЙ СТАНДАРТ	ГОСТ 9938—62
	ФЛАНЦЫ СТАЛЬНЫЕ ПЛОСКИЕ ПРИВАРНЫЕ КВАДРАТНЫЕ Welded square flat steel flanges	Группа Г18
<p>1. Настоящий стандарт распространяется на квадратные стальные плоские приварные фланцы для условных давлений до 25 кгс/см² вкл.</p> <p>Квадратные фланцы взаимозаменяемы с круглыми фланцами соответствующих параметров по ГОСТ 1255—54.</p> <p>2. Пределы применения квадратных фланцев в зависимости от величины условных давлений и температур рабочей среды, а также условные, пробные и рабочие давления—по ГОСТ 356—59.</p> <p>3. Размеры фланцев должны соответствовать указанным на чертеже и в таблице настоящего стандарта.</p>		
Внесен НИИХИММАШ и трес- том Саятехдеталь	Утвержден Комитетом стандартов, мер и измерительных приборов 9/1 1962 г.	Срок введения 1/VII 1962 г.

Несоблюдение стандарта преследуется по закону

Перепечатка воспрещена

▽3 Остальное

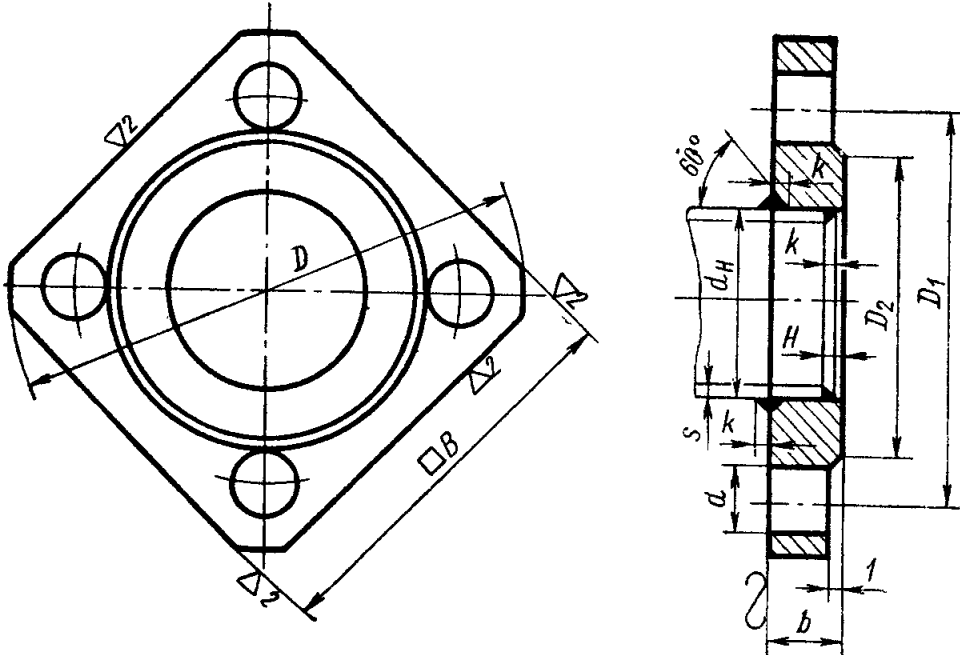

Размеры в мм

Проходы условные D_y	Фланцы								Болты		Приварка			Теоретический вес фланца (при относительном весе 7,85) кг
	Наружный диаметр трубы d_H		Габаритные размеры		Диаметр болтовой окружности D_1	Диаметр соединительного выступа D_2	Толщина фланца b	Диаметр болтовых отверстий d	Количество	Резьба	Катет шва k	Наименьшая толщина стенки трубы s	Недовод трубы H	
	D	B	D	B										
До R_y 6 кгс/см ² вкл.														
10	14	75	60	50	35	10	12	4	M10	3	3	4	0,200	
15	18	80	60	55	40	10	12	4	M10	3	3	4	0,200	
20	25	90	70	65	50	12	12	4	M10	3	3	4	0,340	
25	32	100	75	75	60	12	12	4	M10	4	3,5	5	0,370	
32	38	120	90	90	70	12	14	4	M12	4	3,5	5	0,530	
40	45	130	100	100	80	12	14	4	M12	4	3,5	5	0,630	
50	57	140	110	110	90	12	14	4	M12	4	3,5	5	0,720	

Фланцы стальные плоские приварные квадратные

ГОСТ 9938—62

Продолжение

Размеры в мм

Проходы условные D_y	Наружный диаметр трубы d_H	Фланцы						Болты		Приварка			Теоретический вес фланца (при относительном весе 7,85) кг
		Габаритные размеры		Диаметр болтовой окружности D_1	Диаметр соединительного выступа D_2	Толщина фланца b	Диаметр болтовых отверстий d	Количество	Резьба	Катет шва k	Наименьшая толщина стенки трубы s	Недовод трубы H	
		D	B										
P_y 6 кгс/см ² вкл.													
70	76	160	130	130	110	14	14	4	M12	5	4	6	1,100
80	89	185	150	150	128	14	18	4	M16	5	4	6	1,450
100	108	205	170	170	148	14	18	4	M16	5	4	6	1,780
P_y 10 и 16 кгс/см ²													
10	14	90	70	60	40	12	14	4	M12	3	3	4	0,320
15	18	95	75	65	45	12	14	4	M12	3	3	4	0,380
20	25	105	80	75	58	14	14	4	M12	3	3	4	0,500
25	32	115	85	85	68	14	14	4	M12	4	3,5	5	0,640
32	38	135	105	100	78	16	18	4	M16	4	3,5	5	1,000
40	45	145	110	110	88	18	18	4	M16	4	3,5	5	1,400
50	57	160	125	125	102	18	18	4	M16	4	3,5	5	1,510
70	76	180	145	145	122	20	18	4	M16	5	4	6	2,170
80*	89	195	160	160	138	20	18	4	M16	5	4	6	2,610
P_y 25 кгс/см ²													
10	14	90	70	60	40	14	14	4	M12	3	3	4	0,380
15	18	95	75	65	45	14	14	4	M12	3	3	4	0,460
20	25	105	80	75	58	16	14	4	M12	3	3	4	0,570
25	32	115	85	85	68	18	14	4	M12	4	3,5	5	0,810
32	38	135	105	100	78	18	18	4	M16	4	3,5	5	1,120
40	45	145	110	110	88	20	18	4	M16	4	3,5	5	1,540
50	57	160	125	125	102	22	18	4	M16	4	3,5	5	1,850

* Только для фланцев P_y 10 кгс/см².

4. Размеры B между боковыми сторонами фланцев допускается выполнять с отклонениями в пределах допусков на ширину полосового проката по ГОСТ 103—57.

5. На трубопроводах, работающих под внутренним давлением до $P_y 6 \text{ кгс/см}^2$ и температуре до 200°C , для присоединения стандартной арматуры, предназначенной для внутреннего давления до $P_y 10 \text{ кгс/см}^2$, допускается применение фланцев на давление $P_y 10 \text{ кгс/см}^2$ с толщиной b , соответствующей толщине фланцев на давление до $P_y 6 \text{ кгс/см}^2$.

6. Допускаемые отклонения соединительных размеров—по ГОСТ 1234—54.

Допускаемые отклонения свободных размеров—по 7-му классу точности ОСТ 1010.

В технически обоснованных случаях размеры B и D допускается выполнять по 8-му классу точности ОСТ 1010.

7. Технические требования—по ГОСТ 1255—54.

Методы испытаний, маркировка и упаковка—по ГОСТ 6972—54.