

ТИПОВОЙ ПРОЕКТ

409-28-38

БЕТОНОСМЕСИТЕЛЬНЫЙ ЦЕХ АВТОМАТИЗИРОВАННЫЙ ПРОИЗВОДИТЕЛЬНОСТЬЮ 60 М³ ТЯЖЕЛЫХ БЕТОННЫХ СМЕСЕЙ В ЧАС (со смесителями емкостью 1500 литров)

АЛЬБОМ XI

Чертежи нестандартизированного оборудования Часть 2

ЦЕНТРАЛЬНЫЙ ИНСТИТУТ ТИПОВОГО ПРОЕКТИРОВАНИЯ
ГОСУДАРСТВА СССР
КОНСТРУКЦИОННО-ПРОЕКТИРОВАТЕЛЬСКИЙ УЧРЕЖДЕНИЕ
И. КОЛОДЯЖНИКОВ
г. Киев 57 ул. Энгельса № 12
409/2
Знак № 8540 Инв. № 2523/1162 Тираж 220
Сделано в печать 11/88, ВРБ Цена 11-70

На основании письма ин-та «Гипро-
строммаш» № 21Г-1790 от 26.06.84г.
СКОРРЕКТИРОВАН: ОБДОЖКА, ТИТУЛЬНЫЙ
ЛИСТ.
46.01.85г. ст. ТЕХНИК [подпись] КОЗЛОВА

К. Ф. ЦИТП Инв. № 807/1142

ТИПОВОЙ ПРОЕКТ

409 - 28 - 38

БЕТОНОСМЕСИТЕЛЬНЫЙ ЦЕХ АВТОМАТИЗИРОВАННЫЙ ПРОИЗВОДИТЕЛЬНОСТЬЮ 60 м³ ТЯЖЕЛЫХ БЕТОННЫХ СМЕСЕЙ В ЧАС (со смесителями емкостью 1500 литров)

АЛЬБОМ XI Часть 2

СОСТАВ ПРОЕКТА

- АЛЬБОМ I Пояснительная записка.
Технологические чертежи
- АЛЬБОМ II Архитектурно-строительные чертежи.
Части 1, 2.
- АЛЬБОМ III Чертежи стальных конструкций. Части 1, 2.
- АЛЬБОМ IV Отопление и вентиляция.
Внутренние водопровод и канализация.
- АЛЬБОМ V Электротехнические чертежи для варианта
с релейно-контактной системой управления.
Части 1, 2.
- АЛЬБОМ VI Электротехнические чертежи для варианта
с электронной системой управления.
- АЛЬБОМ VII Дополнение к основному варианту в связи
с использованием бетоносмесителей СБ-112
вместо бетоносмесителей СБ-93.
- АЛЬБОМ VIII Заказные спецификации для варианта
с бетоносмесителями СБ-93
- АЛЬБОМ IX Заказные спецификации для варианта
с бетоносмесителями СБ-112.
- АЛЬБОМ X Сметы
Части 1, 2
- АЛЬБОМ XI Чертежи нестандартизированного
оборудования.
Части 1, 2, 3
- АЛЬБОМ XII Вариант электротехнической части с пневматической
системой управления блоками БЗ.
Части 1, 2, 3.
- АЛЬБОМ XIII Дополнение к основному варианту в связи с использованием
бетоносмесителей СБ-138 вместо бетоносмесителей СБ-93
Части 1, 2.
- АЛЬБОМ XIV ДОПОЛНЕНИЕ К ОСНОВНОМУ ВАРИАНТУ В СВЯЗИ С ИСПОЛЬЗОВАНИЕМ
БЕТОНОСМЕСИТЕЛЕЙ СБ-138А ВМЕСТО БЕТОНОСМЕСИТЕЛЕЙ СБ-93
Части 1, 2, 3, 4.

НА ОСНОВАНИИ ПИСЬМА «Гипростроммаш» № 34-15
от 18.06.81г в альбоме XI ч. 2 в связи с дополнением
ми проекта альбомами XII, XIII заменен титульный
лист

Лист скорректирован
16.01.83г. СТ. ТЕХНИК

В. КОВАЛЕНКО

КФ ЦИТП инв. № 7597/И.ч.2

Рабочие чертежи утверждены
Госстроем СССР протокол № 43
от 23.09.79г.
введены в действие Гипростром-
машем приказом № 84 от 17.10.79г.

Разработан

ВГПИ ГИПРОСТРОММАШ
главный инженер института
главный инженер проекта

Н.И. Гузенко
М.А. Готлиб

© КФ ЦИТП гостроя СССР 1986г

					ПРИВЯЗАН	

инв. №

Наименование	Обозначение	Лист
Перечень чертежей		3...4
Течка концевая	2930/2.000	5
" "	2930/2.000СБ	6
Ведомость материалов	2930/2.000ВМ	5
Стенка	2930/2.001	5
Стенка	2930/2.002	5
Стенка	2930/2.003	7
Уголок	2930/2.004	7
Уголок	2930/2.005	7
Стенка	2930/2.006	7
Рама под бетоно-смеситель	2930/3.000	8
Рама под бетоно-смеситель	2930/3.000СБ	9
Ведомость спецификации	2930/3.000ВС	8
Ведомость покупных изделий	2930/3.000ВН	10
Рама	2930/3.010	8
Рама	2930/3.010СБ	11
Связь	2930/3.011	10
Платик	2930/3.012	12
Балка	2930/3.013	12
Косынка	2930/3.014	12
Косынка	2930/3.015	12
Балка	2930/3.016	10
Течка двухрукавная от улавливателя цемента	2930/4.000	13
" "	2930/4.000	13
" "	2930/4.000	13
" "	2930/4.000	13
" "	2930/4.000СБ	14
" "	2930/4.000СБ	15
" "	2930/4.000СБ	16
Ведомость спецификаций	2930/4.000ВС	17
Ведомость покупных изделий	2930/4.000ВН	17
" "	2930/4.000ВН	18
" "	2930/4.000ВН	18
Воронка	2930/4.010	19
" "	2930/4.010СБ	20
Течка	2930/4.020	21
" "	2930/4.020СБ	22
Течка	2930/4.030	23
" "	2930/4.030СБ	24
Тяга	2930/4.040	25
" "	2930/4.040СБ	25
Патрубок	2930/4.050	26
" "	2930/4.050СБ	26

Наименование	Обозначение	Лист
Воронка двухрукавная	2930/4.01.000	27
" "	2930/4.01.000	27
" "	2930/4.01.000	27
" "	2930/4.01.000СБ	28
" "	2930/4.01.000СБ	29
" "	2930/4.00.000СБ	30
Корпус	2930/4.01.010	31
" "	2930/4.01.010	31
" "	2930/4.01.010СБ	32
" "	2930/4.01.010СБ	33
" "	2930/4.01.010СБ	34
" "	2930/4.01.010СБ	35
Подшипник	2930/4.01.020	36
" "	2930/4.01.020СБ	37
Подшипник	2930/4.01.030	36
" "	2930/4.01.030СБ	37
Кранштейн	2930/4.01.040	38
" "	2930/4.01.040СБ	39
Шибер	2930/4.01.050	38
" "	2930/4.01.050СБ	39
Ключок	2930/4.01.060	40
" "	2930/4.01.060СБ	41
Рычаг	2930/4.01.070	40
" "	2930/4.01.070СБ	41
Рамка	2930/4.01.100	42
" "	2930/4.01.100СБ	42
Вилка	2930/4.00.001	13
Палец	2930/4.00.002	43
Палец	2930/4.00.003	43
Прокладка	2930/4.00.004	43
Прокладка	2930/4.00.005	43
Муфта	2930/4.00.006	44
Болт натяжной	2930/4.00.007	44
Прокладка	2930/4.00.008	44
Прокладка	2930/4.00.009	44
Палец	2930/4.00.011	45
Ниппель	2930/4.00.012	45
Хомут	2930/4.00.013	45
Ниппель	2930/4.00.014	45
Ниппель	2930/4.00.015	46
Стенка	2930/4.00.021	46
Стенка	2930/4.00.022	46
Планка	2930/4.00.023	46
Планка	2930/4.00.024	19
Планка	2930/4.00.025	19
Планка	2930/4.00.026	19

Мем. лист	№ докум.	Подп. Маг.	Дата
Проб.	Лисанова	52	79
У.контр.			
Рисов.	Пичаев		
У.контр.			
Чит.	Марзинов		

Перечень чертежей

Лист	Масса	Масштаб
Лист 1		
Листов 2		
Гипро. тр. о. м. м. в. к. в. д.		

Наименование	Обозначение	Лист
Патрубок	2930/4.00.031	21
Фланец	2930/4.00.032	21
Планка	2930/4.00.033	21
Планка	2930/4.00.034	23
Патрубок	2930/4.00.041	23
Патрубок	2930/4.00.042	23
Вилка	2930/4.00.051	25
Штанга	2930/4.00.052	25
Патрубок	2930/4.00.061	26
Ось	2930/4.01.001	47
Кранштейн	2930/4.01.002	27
Прокладка	2930/4.01.003	47
Втулка	2930/4.01.004	47
Ось	2930/4.01.005	48
Шайба	2930/4.01.006	48
Палец	2930/4.01.007	48
Фланец	2930/4.01.011	31
Стенка	2930/4.01.012	49
Стенка	2930/4.01.013	49
Бабышка	2930/4.01.014	31
Планка	2930/4.01.015	50
Стенка	2930/4.01.017	50
Планка	2930/4.01.019	50
Стенка	2930/4.01.021	50
Ребро	2930/4.01.022	51
Ребро	2930/4.01.023	51
Упор	2930/4.01.024	51
Пластина	2930/4.01.025	51
Ребро	2930/4.01.026	52
Ребро	2930/4.01.027	52
Основание	2930/4.01.028	52
Ребро	2930/4.01.029	52
Ребро	2930/4.01.031	53
Фланец	2930/4.01.033	53
Втулка	2930/4.01.034	53
Втулка	2930/4.01.037	36
Втулка	2930/4.01.041	38
Ребро	2930/4.01.042	38
Вилка	2930/4.01.045	36
Стенка	2930/4.01.046	54
Прокладка	2930/4.01.047	54
Рамка	2930/4.01.048	54
Кудачок	2930/4.01.051	54
Втулка	2930/4.01.052	40
Рычаг	2930/4.01.055	40
Основание	2930/4.01.061	42
Окантовка	2930/4.01.062	53
Течка от фильтра	2930/5.000	55
" "	2930/5.000СБ	56
Ведомость спецификаций	2930/5.000ВС	57

Наименование	Обозначение	Лист
Ведомость лакокрасочных изделий	2930/5.000ВЛ	57
Течка	2930/5.010	55
" "	2930/5.010СБ	58
Патрубок	2930/5.020	59
" "	2930/5.020СБ	59
Прокладка	2930/5.001	59
Стенка	2930/5.011	55
Течка от мигалки	2930/6.000	60
" "	2930/6.000СБ	61
Ведомость спецификаций	2930/6.000ВС	62
Ведомость лакокрасочных изделий	2930/6.000ВЛ	62
Течка	2930/6.010	60
" "	2930/6.010СБ	63
Переходник	2930/6.020	60
" "	2930/6.020СБ	64
Фланец	2930/6.001	64
Прокладка	2930/6.002	64
Прокладка	2930/6.003	64
Фланец	2930/6.011	65
Патрубок	2930/6.012	65
Конус	2930/6.013	65
Переходник	2930/6.014	65
Патрубок	2930/6.021	60
Течка в бетономесителе	2930/10.000	66
СБ-112		
" "	2930/10.000СБ	67
" "	2930/10.000СБ	68
Ведомость спецификаций	2930/10.000ВС	69
Ведомость лакокрасочных изделий	2930/10.000ВЛ	69
Течка	2930/10.010	66
" "	2930/10.010СБ	70
" "	2930/10.010СБ	71
Прокладка	2930/10.001	66
Стенка	2930/10.011	72
Стенка	2930/10.012	66
Стенка	2930/10.013	72
Стенка	2930/10.014	72
Стенка	2930/10.015	72
Рамка под фильтр	2930/11.000	73
" "	2930/11.000СБ	74
Ведомость спецификаций	2930/11.000ВС	73
Ведомость лакокрасочных изделий	2930/11.000ВЛ	75
Рамка	2930/11.010	73
" "	2930/11.010СБ	76
Косынка	2930/11.019	75
Косынка	2930/11.021	75

7597 142

Изм.	Исполн.	Провер.	Дата	Перечень чертежей	Лист	Масштаб	Масштаб
Лист	Лист	Лист	Лист		Лист	Лист	Лист
Исполн.	Провер.	Лист	Лист		Лист	Лист	Лист
Исполн.	Провер.	Лист	Лист		Лист	Лист	Лист
Исполн.	Провер.	Лист	Лист		Лист	Лист	Лист
Исполн.	Провер.	Лист	Лист		Лист	Лист	Лист

Лист 2 Листов 2
Гиперстратмаш
Москва

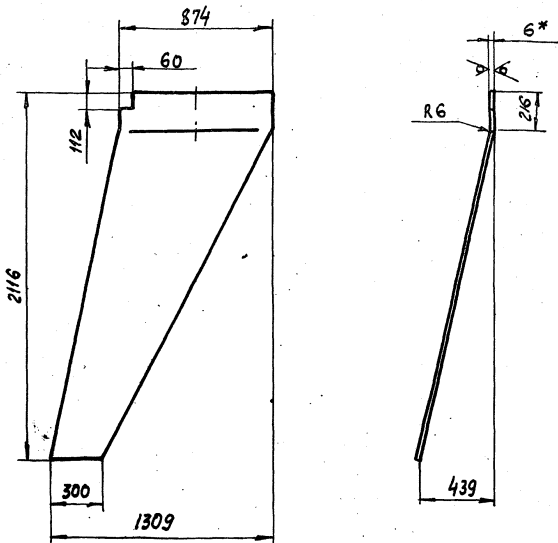

Длина развертки - 2166

1. Предельные отклонения размеров: валов - $h14$
остальных - $\pm \frac{IT16}{2}$
2. Размер для справки

2930/2.001

Изм/Лист	№ докум	Подп.	Дата	Стенка	Лист	Масса	Масштаб
Разраб.	Кулагин	Л.С.	12.78		И	4.8	1:20
Проб.	Мякинин	Л.С.		Лист	Листов 1		
Утвер.	Шалдин	Л.С.		Лист Б-ПН-6 ГОСТ 19903-74		Гипростроммаш Москва	
И.контр.	Козлова	Л.С.		В ст 3-2 ГОСТ 14637-69		формат 11	
Утв.	Перлов	Л.С.					

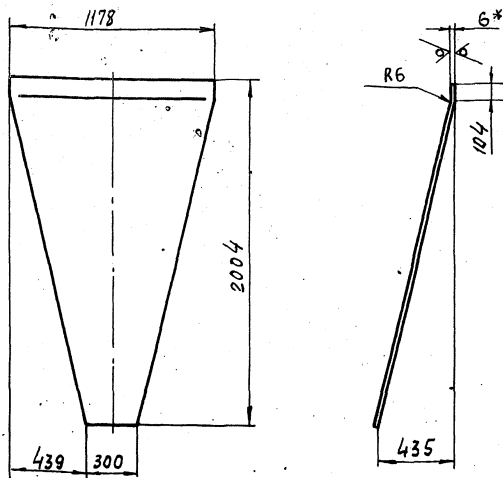

Длина развертки - 2049

1. Предельные отклонения размеров: валов - $h14$
остальных - $\pm \frac{IT16}{2}$
- 2 * Размер для справки

2930/2.002

Изм/Лист	№ докум	Подп.	Дата	Стенка	Лист	Масса	Масштаб
Разраб.	Кулагин	Л.С.	12.78		И	6.5	1:20
Проб.	Мякинин	Л.С.		Лист	Листов 1		
Утвер.	Шалдин	Л.С.		Лист Б-ПН-6 ГОСТ 19903-74		Гипростроммаш Москва	
И.контр.	Козлова	Л.С.		В ст 3-2 ГОСТ 14637-69		формат 11	
Утв.	Перлов	Л.С.					

Обозначение	Наименование	Примечание
Документация		
22	2930/2.000.СБ	Сборочный чертеж
И	2930/2.000.ВМ	Ведомость материалов
Детали		
И	1 2930/2.001	Стенка 1
И	2 2930/2.002	стенка 1
И	3 2930/2.003	Стенка 1
И	4 2930/2.004	Уголок 2
И	5 2930/2.005	Уголок 2
И	6 2930/2.006	Стенка 1

2930/2.000

Изм/Лист	№ докум	Подп.	Дата	Течка концевая	Лист	Лист	Листов
Разраб.	Кулагин	Л.С.	12.78		И		
Проб.	Мякинин	Л.С.		Лист Б-ПН-6 ГОСТ 19903-74		Гипростроммаш Москва	
Утвер.	Перлов	Л.С.		В ст 3-2 ГОСТ 14637-69		формат 11	
И.контр.	Козлова	Л.С.					
Утв.	Перлов	Л.С.					

Копировал

формат 11

№	Наименование материала	Сортамент/ГОСТ / Материал/марка, ГОСТ /	Масса кг	Примечание
1	Сталь толстолистовая	БЛН ГОСТ 19903-74 В ст.3-2 ГОСТ 14637-69		
6			24.5	
2	Сталь угловая	Б-63х63х6 ГОСТ 8509-72 В ст 3-2 ГОСТ 535-58		
	63х63х6		24.4	

7597/142

409-23-38

Альбом 1 Лист 2

2930/2.000.ВМ

Изм/Лист	№ докум	Подп.	Дата	Течка концевая	Лист	Лист	Листов
Разраб.	Кулагин	Л.С.	12.78		И		
Проб.	Мякинин	Л.С.		Лист Б-ПН-6 ГОСТ 19903-74		Гипростроммаш Москва	
Утвер.	Перлов	Л.С.		В ст 3-2 ГОСТ 14637-69		формат 11	
И.контр.	Козлова	Л.С.					
Утв.	Перлов	Л.С.					

формат 11

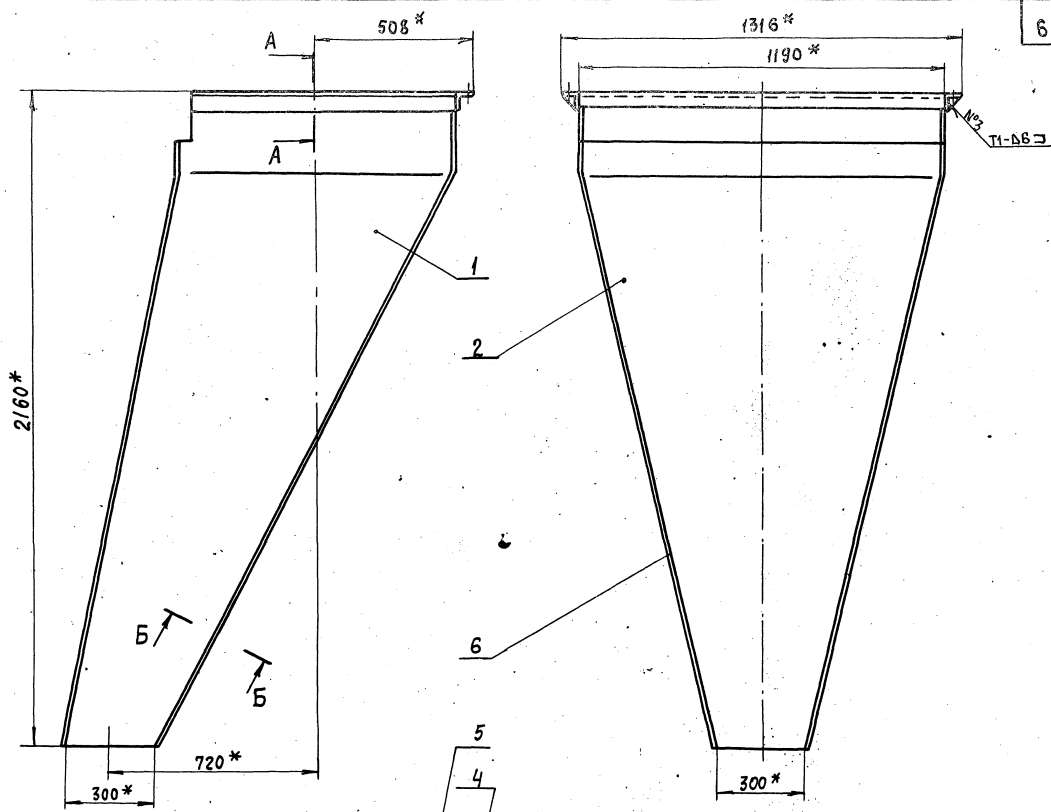

6
2930/2.000 СБ

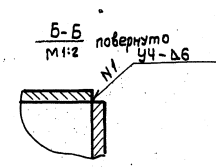
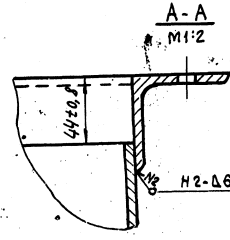
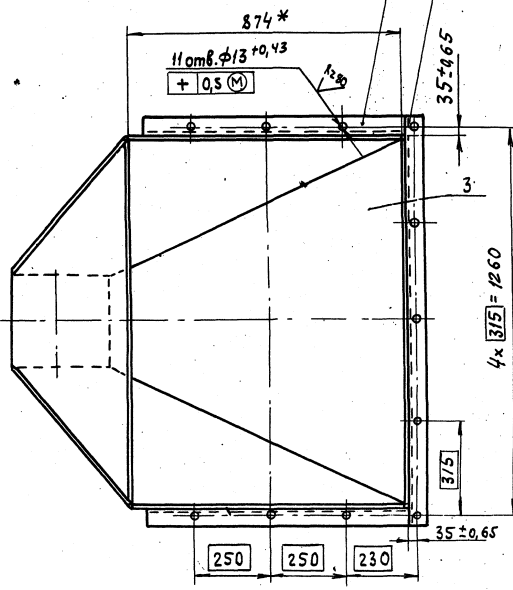

- 1* Размеры для справок
2. Швы сварных соединений по ГОСТ 5264-69
3. Электрод Э42 ГОСТ 9467-75

Главный инженер института

Соловьев / Н. Гузенко /

1597/1142 | Альбом 11, Часть 2

2930/2.000 СБ

Изм.	Лист	№ докум.	Подп.	Дата	Ит	Масса	Мехшт
					И	2,60	1:10
Разработчик: Кузнецов Проверил: Максимов Конструктор: Шаповал Руководитель: Перлов Инженер: Козлов Утвердил: Шендерович					Течка концевая Сборочный чертеж		
					Гипрострмаши Москва		
					Формат 22		

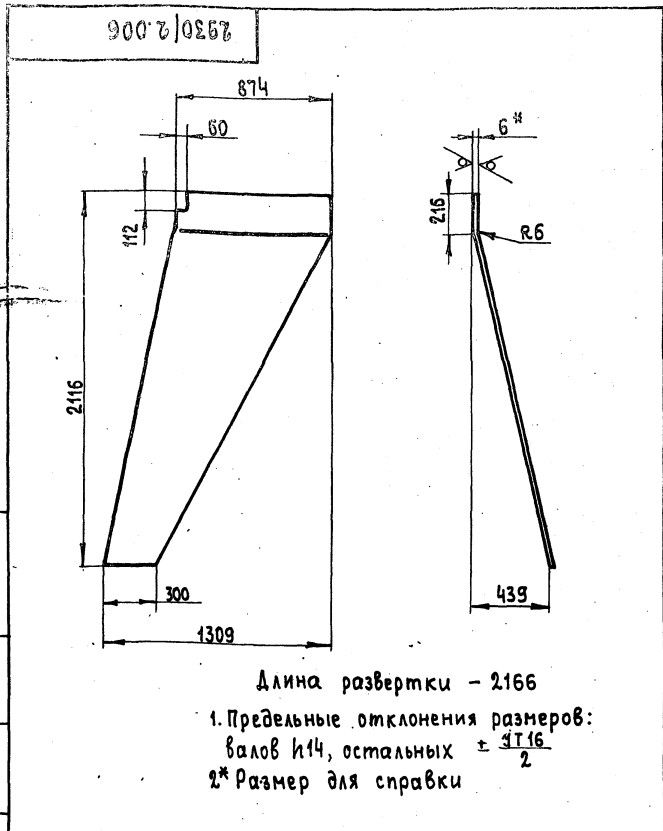

Длина развертки - 2166
 1. Предельные отклонения размеров:
 валов и 14, остальных $\pm \frac{IT16}{2}$
 2* Размер для справки

2930/2.006				Лит	Масса	Масштаб
Стенка				И	48	1:20
Изм	Лист	№ док-м	Подп.	Дата		
Разраб.	Кулазкин	В.С.	12/77			
Пров.	Мякинин	А.М.				
Т.контр.	Шаладин	В.М.				
Ручев.						
Н.контр.	Козлова	Л.В.				
Утв.	Перлов	В.В.				
Лист 5-ПН-6 ГОСТ 19903-74 8 Ст 3-2 ГОСТ 14637-69				Гипростромаш Москва		
формат 11						

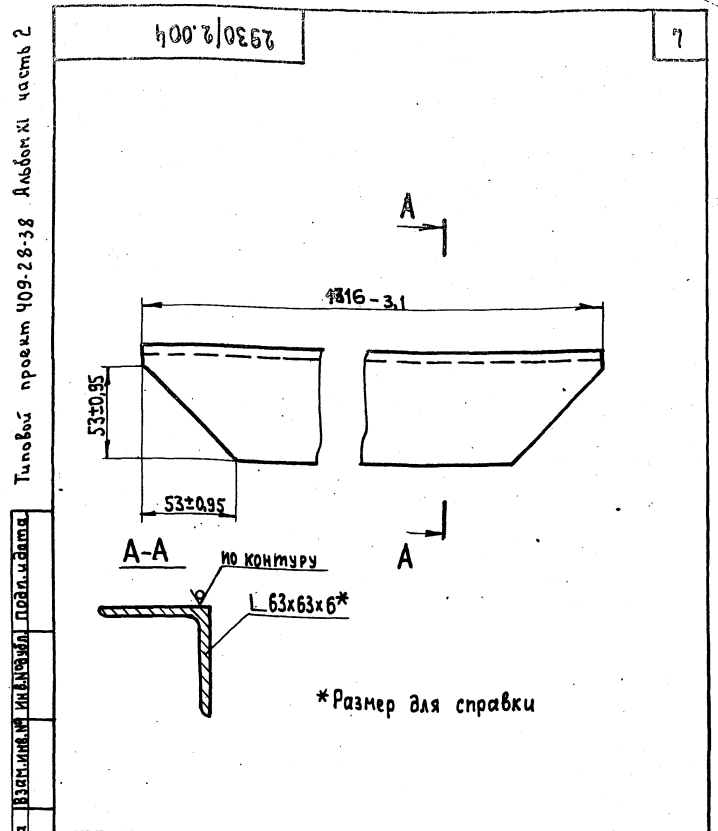

* Размер для справки

2930/2.004				Лит	Масса	Масштаб
Уголок				И	7,5	1:20
Изм	Лист	№ док-м	Подп.	Дата		
Разраб.	Кулазкин	В.С.	12/77			
Пров.	Мякинин	А.М.				
Т.контр.	Шаладин	В.М.				
Ручев.						
Н.контр.	Козлова	Л.В.				
Утв.	Перлов	В.В.				
Лист 5-ПН-6 ГОСТ 19903-74 8 Ст 3-2 ГОСТ 14637-69				Гипростромаш Москва		
формат 11						

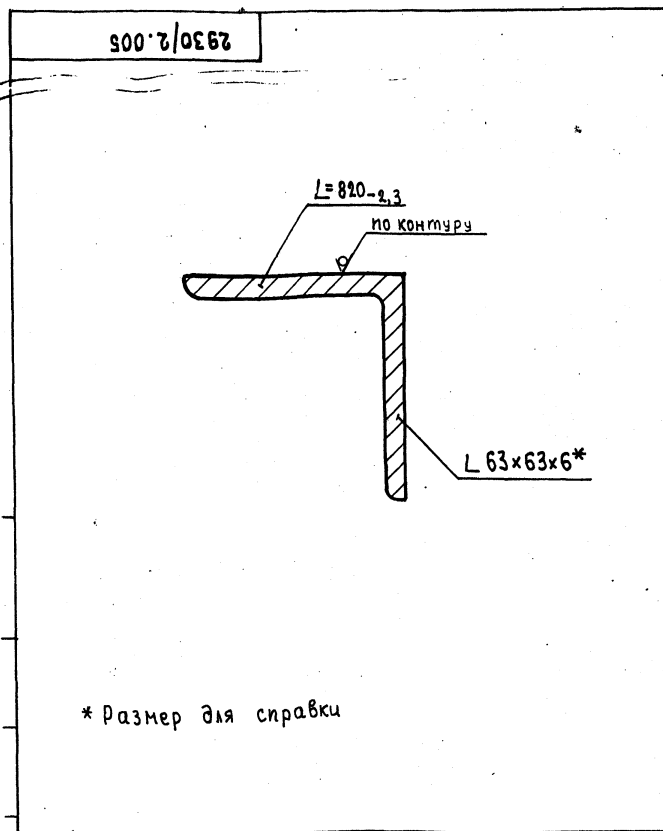

* Размер для справки

2930/2.005				Лит	Масса	Масштаб
Уголок				И	4,7	1:1
Изм	Лист	№ док-м	Подп.	Дата		
Разраб.	Кулазкин	В.С.	12/77			
Пров.	Мякинин	А.М.				
Т.контр.	Шаладин	В.М.				
Ручев.						
Н.контр.	Козлова	Л.В.				
Утв.	Перлов	В.В.				
Лист 5-ПН-6 ГОСТ 19903-74 8 Ст 3-2 ГОСТ 14637-69				Гипростромаш Москва		
формат 11						

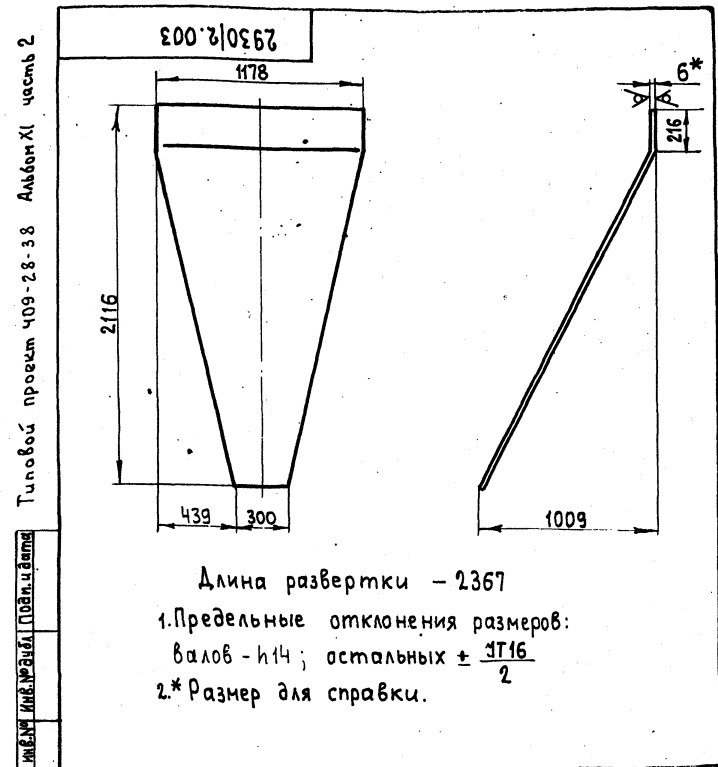

Длина развертки - 2367
 1. Предельные отклонения размеров:
 валов - и 14; остальных $\pm \frac{IT16}{2}$
 2* Размер для справки.

2930/2.003				Лит	Масса	Масштаб
Стенка				И	84	1:20
Изм	Лист	№ док-м	Подп.	Дата		
Разраб.	Кулазкин	В.С.	12/77			
Пров.	Мякинин	А.М.				
Т.контр.	Шаладин	В.М.				
Ручев.						
Н.контр.	Козлова	Л.В.				
Утв.	Перлов	В.В.				
Лист 5-ПН-6 ГОСТ 19903-74 8 Ст 3-2 ГОСТ 14637-69				Гипростромаш Москва		
формат 11						

Лист	Обозначение	Наименование	Коды Входит		Примечание
			Обозначение	Кол.	
1					
2	2930/3.000	Рама под бетоносмеситель		1	
3					
4	2930/3.010	Рама	2930/3.000	1	1
5					
6					
7					
8					
9					
10					
11					
12					
13					
14					
15					
16					
17					
18					
19					
20					
21					
22					
23					
24					
25					
26					
27					
28					

Изм. Лист	№ док.	Подп.	Дата	2930/3.000 ВС		
Разраб.	Писанов	С.	11.78	Рама		
Проб.	Пучков	В.В.	11.78	под бетоносмеситель		
И.контр.	Пучков	В.В.	11.78	Лист	Лист	Листов
Читб.	Марзипан	В.В.	11.78	1		1
Ведомость спецификации				Гипростроммаш Москва Формат 12		

Лист	Обозначение	Наименование	Кол.	Примечание		
		Документация				
28	2930/3.010 СБ	Сборочный чертеж				
		Детали				
11	1 2930/3.011	Связь	2			
11	2 2930/3.012	Пластик	4			
11	3 2930/3.013	Балка	1			
11	4 2930/3.014	Косынка	2			
11	5 2930/3.015	Косынка	2			
11	6 2930/3.016	Балка	1			
11	7 2930/3.017	Балка	2			
		Швеллер 40 ГОСТ 8240-74 Ст. 3 ГОСТ 535-59 L = 285 ± 2	16,2 кг			
11	8 2930/3.018	Балка ГОСТ 8240-74 Швеллер Ст. 3 ГОСТ 535-59 L = 880 - 2	2	9,1 кг		
		2930/3.010				
		Рама				
Изм. Лист	№ док.	Подп.	Дата	Лист	Лист	Листов
Разраб.	Писанов	С.	11.78	1		1
Проб.	Пучков	В.В.	11.78			
И.контр.	Пучков	В.В.	11.78			
Читб.	Марзипан	В.В.	11.78			
Ведомость спецификации				Гипростроммаш Москва Формат 11		

Лист	Обозначение	Наименование	Кол.	Примечание		
		Документация				
22	2930/3.000 СБ	Сборочный чертеж				
11	2930/3.000 ВС	Ведомость спецификации				
12	2930/3.000 ВП	Ведомость по купленным изделиям				
		Сборочные единицы				
11	1 2930/3.010	Рама	1			
		Стандартные изделия				
		Болт М20×60 Ч8	8			
		ГОСТ 7798-70				
		Гайка М20.5	8			
		ГОСТ 5915-70				
		Шайба 20.65	8			
		ГОСТ 6402-70				
		Шайба 20.04	16			
		ГОСТ 10906-66				
		2930/3.000 СБ				
		Рама				
		под бетоносмеситель				
Изм. Лист	№ док.	Подп.	Дата	Лист	Лист	Листов
Разраб.	Писанов	С.	11.78	1		1
Проб.	Пучков	В.В.	11.78			
И.контр.	Пучков	В.В.	11.78			
Читб.	Марзипан	В.В.	11.78			
Ведомость спецификации				Гипростроммаш Москва Формат 11		

Титульный проект 409-28-38 Альбом XI Чисть 2

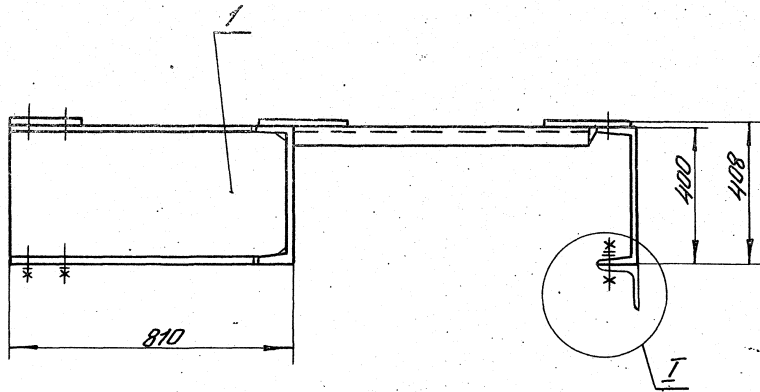

A

B-B
M1:2

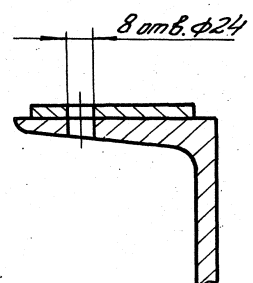

B-B
M1:2

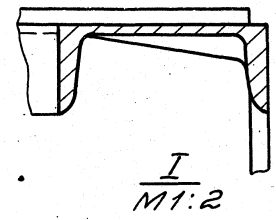

I
M1:2

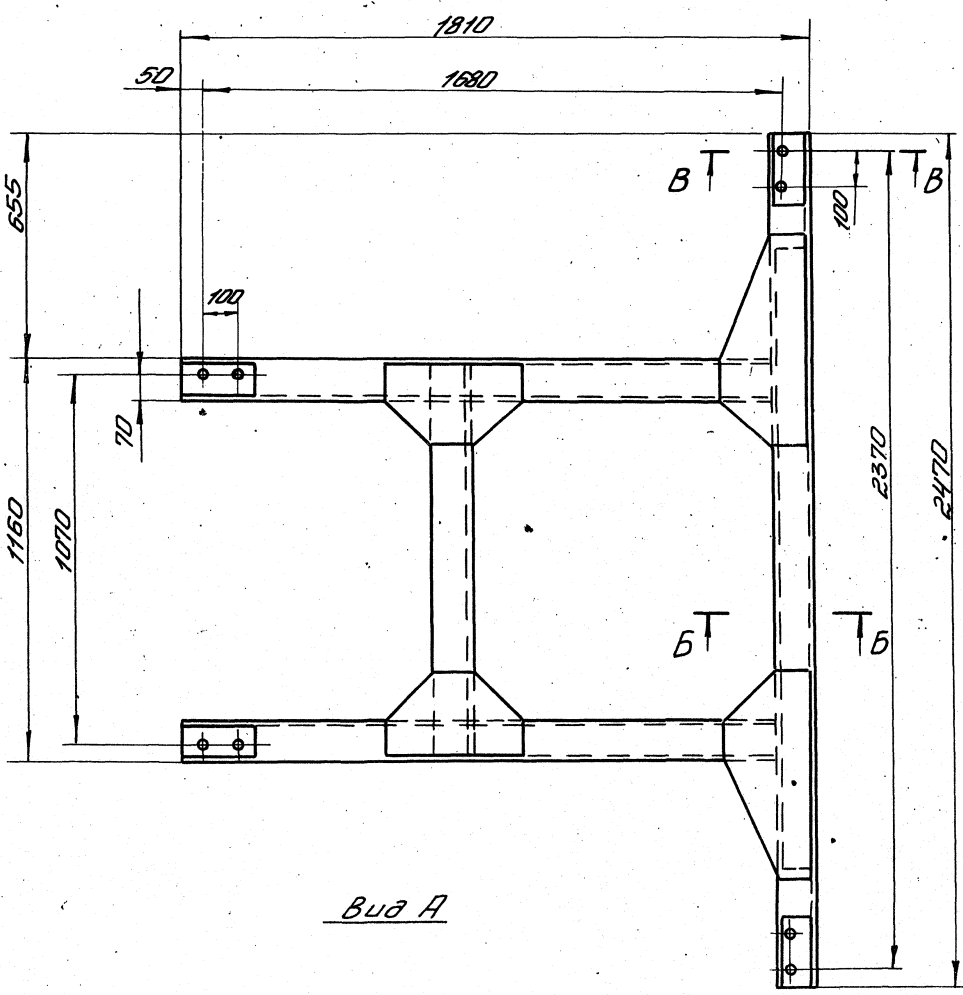
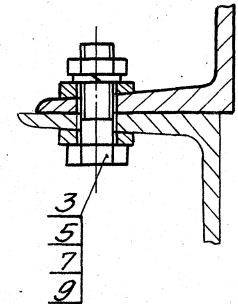

Вид А

Размеры для справок

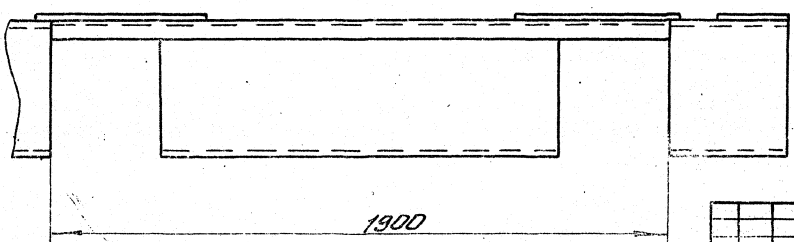

Главный инженер института: *[Signature]* Н. Гузенко

2930/3. 000 СБ		РАВИД		233 1:10	
Исполн. № док.	Подпись	Исполн. № док.	Подпись	Исполн. № док.	Подпись
Разработчик	Л. С. П.	Разработчик	Л. С. П.	Разработчик	Л. С. П.
Проверен	Л. С. П.	Проверен	Л. С. П.	Проверен	Л. С. П.
Утвержден	Л. С. П.	Утвержден	Л. С. П.	Утвержден	Л. С. П.
Дата	1972	Дата	1972	Дата	1972

№	Наименование	Обозначение доку- мента на поставку	Поставщик	Цена входит (обозначение)	Количество			10 Приме- чание
					на ш-в	кан- да	на ра- боты	
2	Балка М20х60.4.6	ГОСТ 7798-70		2390/3.000	1		8	
4	Гайка М20.5	ГОСТ 5915-70		2390/3.000	8		8	
5	Шайба 20.65Г	ГОСТ 6402-70		2390/3.000	8		8	
8	Шайба 20.04	ГОСТ 10906-66		2390/3.000	16		16	
10								
11								
12								
13								
14								
15								
16								
17								
18								
19								
20								
21								
22								
23								
24								
25								
26								
27								

2390/3.000 В/П	Рама под бетономеситель	Лит. Мет. Чертеж ИЛ 7
Изм. № док. Подп. Дата Разраб. Лисанов С. И. 78 Проб. Пучков С. В. 88	Ведомость покупных изделий	Ил.проект.тр.раммы Москва

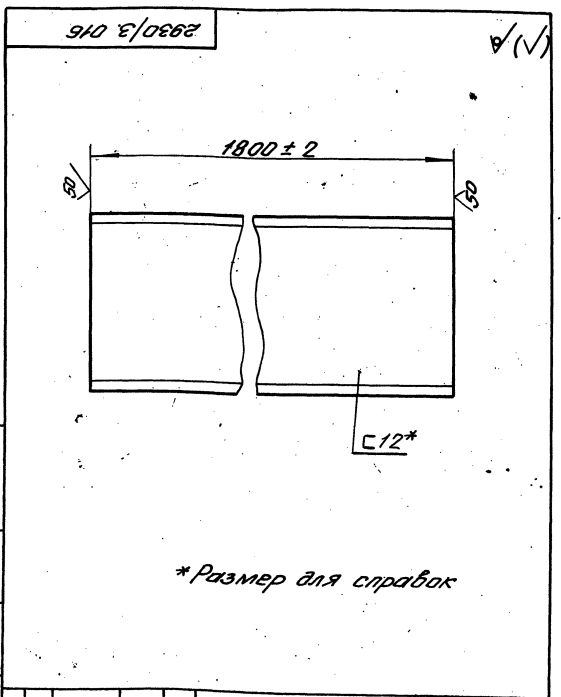

2930/3.016	Балка	Лит. Масса Масса/м ИЛ 18,7 1:2
Изм. № док. Подп. Дата Разраб. Лисанов С. И. 78 Проб. Пучков С. В. 88	Ил.проект.тр.раммы Москва	Ил.проект.тр.раммы Москва

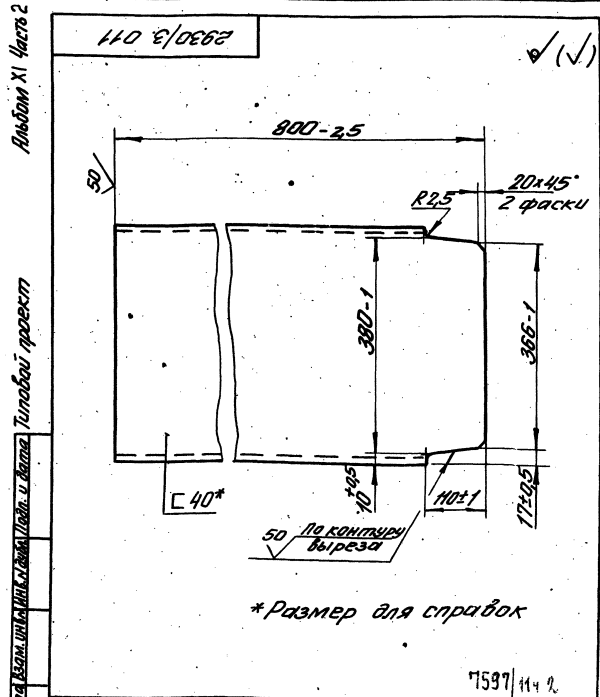

2930/3.011	СВЯЗЬ	Лит. Масса Масса/м ИЛ 38,2 1:5
Изм. № док. Подп. Дата Разраб. Лисанов С. И. 78 Проб. Пучков С. В. 88	Ил.проект.тр.раммы Москва	Ил.проект.тр.раммы Москва

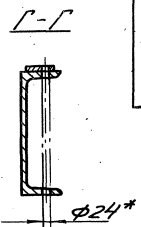
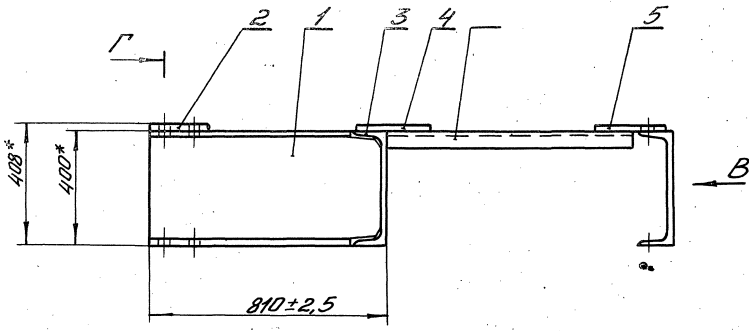

A-A
M 1:2

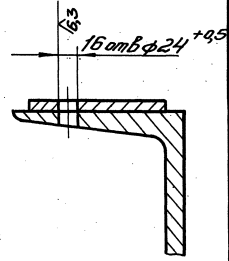
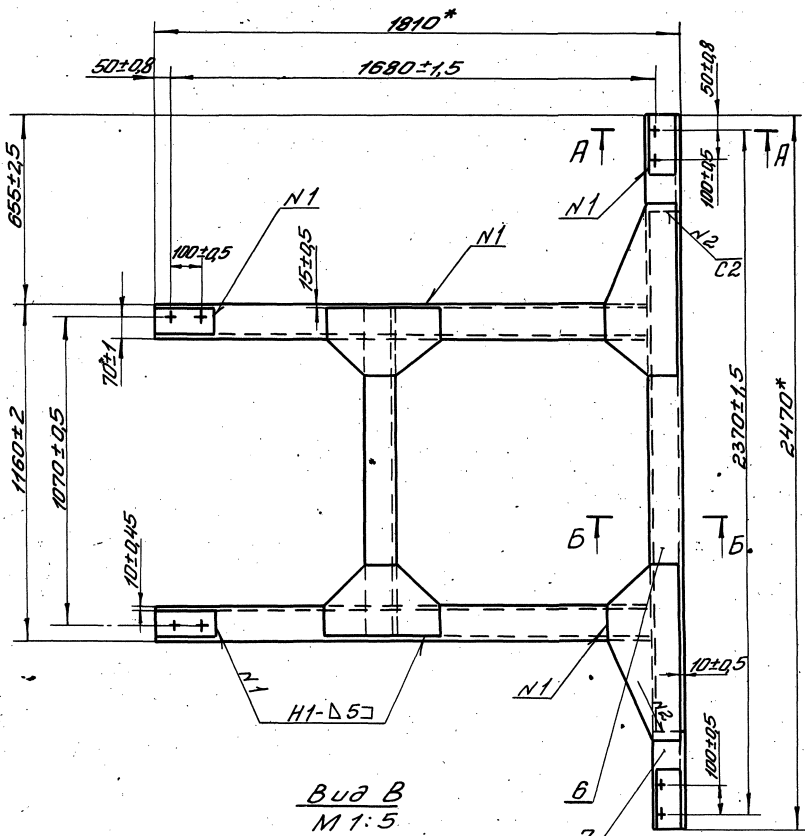

B-B
M 1:2

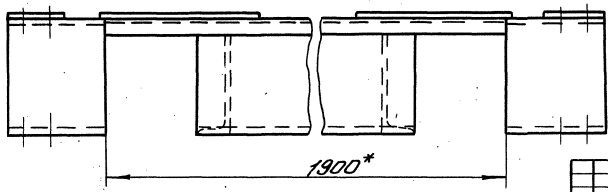
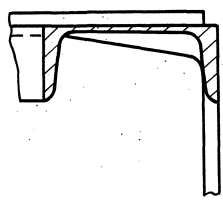

1. * Размеры для справок
2. Сварка в местах соприкосновения деталей Т1-Δ5; кроме мест указанных особо.
3. Сварные швы по гост 5264-69.
4. Масса наплавленного металла - кг, 2,5 (для справок).

7597/114.2

				2930/3. 010 СБ	
				Рама	
				Лист 230 1:10	
				Сварочный чертеж	
				Лист Листов 1	
				Гипроотраммаш	
				Москва	
				Формат 22	

2930/3.012

(✓) (✓)

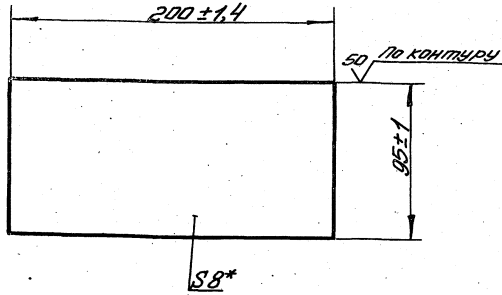

* Размер для справок

2930/3.012

Мат. лист	№ док.	Подп.	Дата	Лист	Масса	Масштаб
Разр.	Листов	№	И.Т.			
Проб.	Пчелов	И.Т.	И.Т.	Лист	1,2	1:2
И.Контр.	Шандиш	И.Т.	И.Т.	Лист	Листов	1
И.Контр.	Филин	И.Т.	И.Т.	Лист	Б-ПН-8 ГОСТ 19903-74	Испростроммаш
И.Контр.	Пчелов	И.Т.	И.Т.	Лист	Ст. 3 ГОСТ 14637-69	Москва

Формат 11

2930/3.015

12

(✓) (✓)

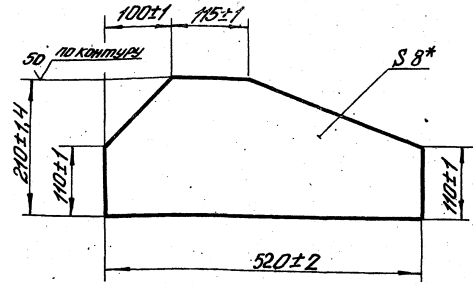

* Размер для справок

2930/3.015

Мат. лист	№ док.	Подп.	Дата	Лист	Масса	Масштаб
Разр.	Листов	№	И.Т.			
Проб.	Пчелов	И.Т.	И.Т.	Лист	6	1:5
И.Контр.	Шандиш	И.Т.	И.Т.	Лист	Листов	1
И.Контр.	Филин	И.Т.	И.Т.	Лист	Б-ПН-8 ГОСТ 19903-74	Испростроммаш
И.Контр.	Пчелов	И.Т.	И.Т.	Лист	Ст. 3 ГОСТ 14637-69	Москва

Формат 11

2930/3.013

(✓) (✓)

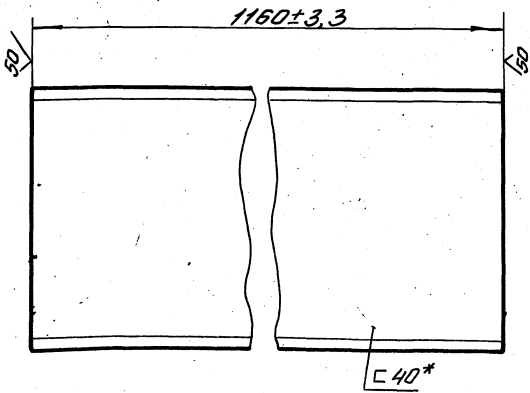

* Размер для справок

2930/3.013

Мат. лист	№ док.	Подп.	Дата	Лист	Масса	Масштаб
Разр.	Листов	№	И.Т.			
Проб.	Пчелов	И.Т.	И.Т.	Лист	56	1:5
И.Контр.	Шандиш	И.Т.	И.Т.	Лист	Листов	1
И.Контр.	Филин	И.Т.	И.Т.	Лист	Швеллер 40 ГОСТ 8240-72	Испростроммаш
И.Контр.	Пчелов	И.Т.	И.Т.	Лист	Ст. 3 ГОСТ 1535-58	Москва

Формат 11

2930/3.014

(✓) (✓)

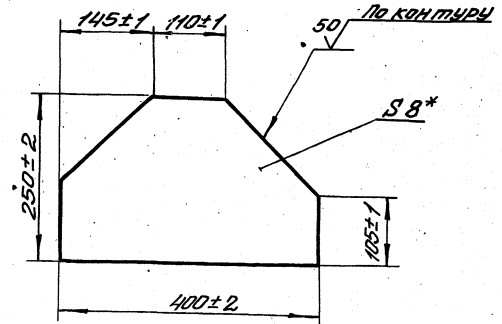

* Размер для справок

2930/3.014

Мат. лист	№ док.	Подп.	Дата	Лист	Масса	Масштаб
Разр.	Листов	№	И.Т.			
Проб.	Пчелов	И.Т.	И.Т.	Лист	4,9	1:5
И.Контр.	Шандиш	И.Т.	И.Т.	Лист	Листов	1
И.Контр.	Филин	И.Т.	И.Т.	Лист	Б-ПН-8 ГОСТ 19903-74	Испростроммаш
И.Контр.	Пчелов	И.Т.	И.Т.	Лист	Ст. 3 ГОСТ 14637-69	Москва

Формат 11

Таблицей проект 409-г-38 Альбом XI Часть 2

№ п/п	По в.	Обозначение	Наименование	Кол.	Примечание
40			24.02	1	
41			6.02	4	
42			Шайбы ГОСТ 6402-70		
43			8,65Г	4	
43			12,65Г	32	
			Шпайнты ГОСТ 397-66		
45			3,2 × 20	3	
46			5 × 32	1	
48			Рука В Г (IV)-10-12-У		
			ГОСТ 18698-73 С=1000	1	разрешат на 2 части
			Прочие изделия		
49			Цилиндр пневматический 1412-100×100		
			ГОСТ 15608-70	1	
50			Воздухораспределитель ВБЧ-23	1	
51			Дроссель с обратным клапаном ВТ7-13	1	

2930/4.00.000 Лист 3

2930/4.00.001 13

2930/4.00.001

Вилка

Ст. 3 ГОСТ 380-71

Изм.	Лист	№ докум.	Подп.	Дата	Лист	Масса	Масштаб
		Разработчик			И	0,3	1:1
		Проектировщик			Лист		Листов
		Проверщик					
		Инженер					
		Начальник					
		Удобр.					

Гипростропмаш Москва

№ п/п	Зона	Поз.	Обозначение	Наименование	Кол.	Примечание
17			2930/4.00.007-01	Болт натяжной	1	
18			2930/4.00.008	Прокладка	6	
19			2930/4.00.009	Прокладка	2	
20			2930/4.00.011	Палец	2	
21			2930/4.00.012	Ниппель	1	
22			2930/4.00.013	Хомут	4	
23			2930/4.00.014	Ниппель	2	
24			2930/4.00.015	Ниппель	3	
				Стандартные изделия		
				Болты ГОСТ 7798-70		
29				M8 × 25,46	4	
30				M12 × 35,46	32	
31				Винт M6 × 16,56		
				ГОСТ 1491-72	4	
				Гайка ГОСТ 5915-70		
33				M 8,5	4	
34				M 12,5	32	
35				M 20,5	4	
36				M 6,5	4	
37				Гайка M 16,5		
				ГОСТ 5916-70	1	
				Шайбы ГОСТ 11311-68		
38				12.02	3	
39				20.02	2	

2930/4.00.000 Лист 2

2930/4.00.002

№ п/п	Зона	Поз.	Обозначение	Наименование	Кол.	Примечание
				Документация		
27			2930/4.00.000.СБ	Сборочный чертеж		
12			2930/4.00.000.ВС	Ведомость спецификаций		
12			2930/4.00.000.ВП	Ведомость покупных изделий		
				Сборочные единицы		
11		1	2930/4.01.000	Воронка двухрукавная	1	
11		2	2930/4.00.010	Воронка	1	
11		3	2930/4.00.020	Течка	1	
11		4	2930/4.00.030	Течка	1	
11		5	2930/4.00.040	Тяга	1	
11		6	2930/4.00.050	Патрубок	2	
				Детали		
11		9	2930/4.00.001	Вилка	1	
11		10	2930/4.00.002	Палец	1	
11		11	2930/4.00.003	Палец	1	
11		12	2930/4.00.004	Прокладка	2	
11		13	2930/4.00.005	Прокладка	1	
11		14	2930/4.00.006	Муфта	1	
11		15	2930/4.00.007	Болт натяжной	1	

7597/11.1

2930/4.00.000

Изм.	Лист	№ докум.	Подп.	Дата	Лист	Листов
		Разработчик			И	5
		Проектировщик			Лист	
		Проверщик				
		Инженер				
		Удобр.				

Гипростропмаш Москва

Вид А

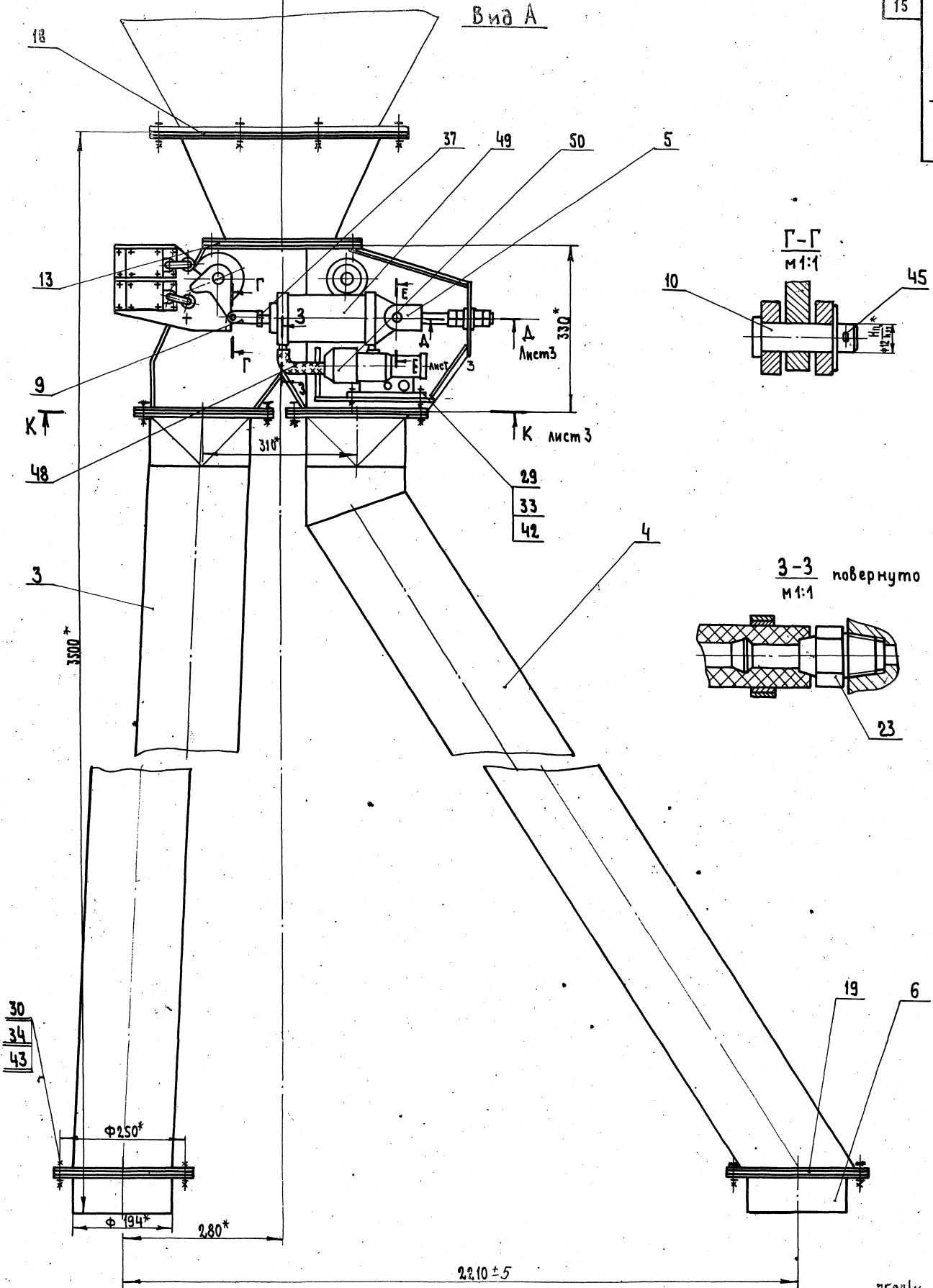

29
33
42

30
34
43

7591/114.2

				2930/4.00.000СБ				
Изм.	Лист	№ докум.	Подп.	Дата	Лит.	Масса	Масштаб	
		Разраб.	Пчелов	11.78			1:5	
		Проб.	Филин					
		Т.контр.	Шалин					
		Руков.	Маринин	11.78				
		Н.контр.	Филин	11.78				
		Утв.	Волков					
Течка двухрукавная от улавливателя цемента Сборочный чертёж					Лист	2	Листов	3
					Гипростроммаш Москва			Формат

M-M
M 1:2



Схема подключения пневмоцилиндра к воздухораспределителю



A-A
M 1:1
Лист 2

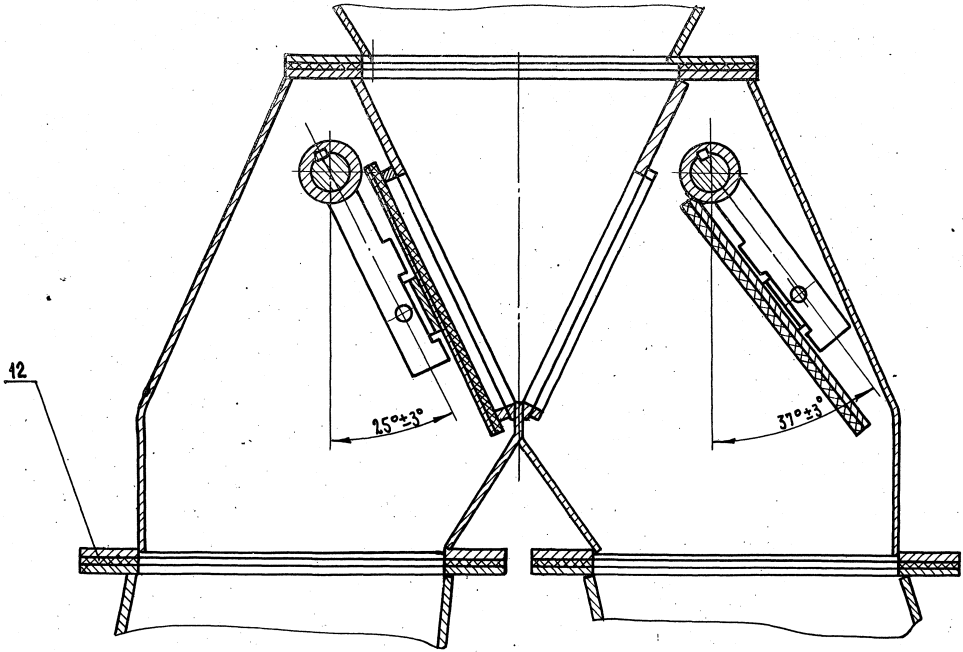
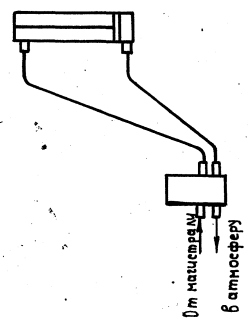
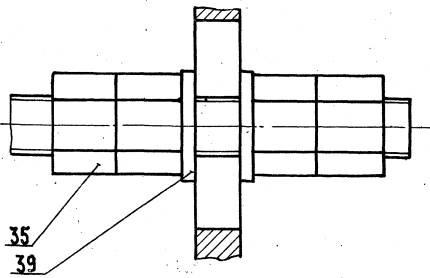

K-K
M 1:5
Лист 2

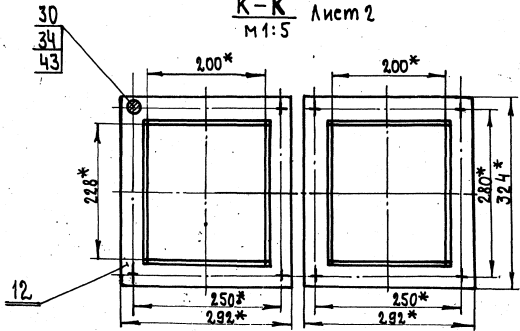

E-E
M 1:1
Лист 2

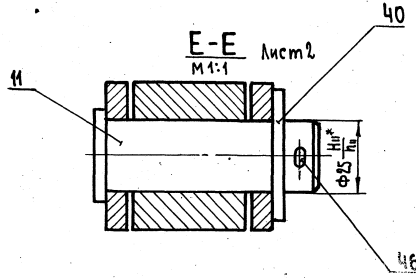

7597/11.2

				2930/4.00.00006		Изм.	Масса	Максимум
Изд.	Лист	№ докум.	Проф.	Дата	Точка воздухокаван от увлажнителя цемента			
Разр.	Пчелов	1/77	1/77	1/77	Сборочный чертеж			
Проб.	Филин	1/77	1/77	1/77	Лист 3 Листов 3			
Контр.	Шадаев	1/77	1/77	1/77	Гиротромштаб Москва			
Ручк.	Марзинов	1/77	1/77	1/77	Формат А2			
Н.контр.	Филин	1/77	1/77	1/77				
Этб.	Волков	1/77	1/77	1/77				

Обозначение	Наименование	Обозначение	Кол.	Шифр СОН	Примечание
2930/4.00.000	Течка двучрукавная от улавливателя цемента			1	
2930/4.01.000	Воронка двучрукавная	2930/4.00.000	1	1	
2930/4.00.010	Воронка	2930/4.00.000	1	1	
2930/4.00.020	Течка	2930/4.00.000	1	1	
2930/4.00.030	Течка	2930/4.00.000	1	1	
2930/4.00.040	Тяга	2930/4.00.000	1	1	
2930/4.00.050	Патрубок	2930/4.00.000	2	2	
2930/4.01.010	Корпус	2930/4.01.000	1	1	
2930/4.01.020	Подшипник	2930/4.01.000	2	2	
2930/4.01.030	Подшипник	2930/4.01.000	2	2	
2930/4.01.040	Кронштейн	2930/4.01.000	2	2	
2930/4.01.050	Шибер	2930/4.01.000	2	2	
2930/4.01.060	Кулачок	2930/4.01.000	1	1	
2930/4.01.070	Рычаг	2930/4.01.000	2	2	
2930/4.01.100	Рамка	2930/4.01.010	2	2	

2930/4.00.000.8С

Разработчик: Блейхман *Б*
Проб.: Марзинов *М* 11.78
И.контр.: Пчелов *П*
И.тв.: Марзинов *М* 11.78

Течка двучрукавная от улавливателя цемента
Ведомость спецификаций

Лит. 1
Лист 1
Листов 1

Гипростроймаш
Москва
Формат 12

№ строки	Наименование	Обозначение документа на поставку	Поставщик	Куда входит (обозначение)	Количество				Примечание
					на из-делие	в комплект	на ре-дуцир.	Всего	
2	Цилиндр пневматический 142-100x100	ГОСТ 15608-70		2930/4.00.000	1			1	
6	Воздухораспределитель В 64-23			2930/4.00.000	1			1	
10	Ароссель с обратным клапаном В 77-13			2930/4.00.000	1			1	
14	Выключатель путевой (конечный ВК-200) исп. I, ступень 2			2930/4.01.000	2			2	
18	Рукав Г(IV)-10-12-У R=1600мм	ГОСТ 18698-73		2930/4.00.000	1			1	
21	<u>Крепежные изделия</u>								
24	Болты	ГОСТ 7798-70							
26	M6x16.46			2930/4.01.000	8			8	

2930/4.00.000.8П

Разработчик: Блейхман *Б*
Проб.: Марзинов *М* 11.78
И.контр.: Пчелов *П*
И.тв.: Марзинов *М* 11.78

Течка двучрукавная от улавливателя цемента
Ведомость покупных изделий

Лит. 1
Лист 1
Листов 1

Гипростроймаш
Москва
Формат 11

№ п/п	Наименование	Обозначение документа на поставку	Поставщик	Куда входит (обозначение)	Количество			Примечание
					на из- дание	в комп- лекты	на ре- гуляр.	
2	М8 x 20.46			2930/4.01.000	16		16	
3	М8 x 25.46			2930/4.00.000	4		4	
4	М12 x 20.46			2930/4.01.000	2		2	
5	М12 x 35.46			2930/4.00.000	32		32	
6								
7								
8								
9	Винт М5х16.56	ГОСТ 17475-72		2930/4.01.000	3		3	
10	Винт М6х16.56	ГОСТ 1491-72		2930/4.00.000	4		4	
11								
12								
13	Гайки	ГОСТ 5915-70						
14								
15	М6.5			2930/4.01.000	8		8	
16	М8.5			2930/4.00.000	4		4	
17	М12.5			2930/4.00.000	32		32	
18	М20.5			2930/4.00.000	4		4	
19								
20	Гайка М16.5	ГОСТ 5916-70		2930/4.00.000	1		1	
21								
22								
23	Защелка 4x16	ГОСТ 10300-68		2930/4.01.050	8		8	
24								
25								
26	Шайбы	ГОСТ 11371-68						
27								
28	6.04			2930/4.01.000	8		8	
29				2930/4.00.000	4		4	
30							12	

Итого: 2930/4.00.000.8п Лист 2

Формат А2

№ п/п	Наименование	Обозначение документа на поставку	Поставщик	Куда входит (обозначение)	Количество			Примечание
					на из- дание	в комп- лекты	на ре- гуляр.	
1								
2	12.04			2930/4.00.000	3		3	
3	2.04			2930/4.00.000	2		2	
4	2.404			2930/4.00.000	1		1	
5								
6								
7	Шайбы	ГОСТ 6402-70						
8								
9	8.65Г			2930/4.01.000	16		16	
10				2930/4.00.000	4		4	
11							20	
12	12.65Г			2930/4.01.000	2		2	
13				2930/4.00.000	32		32	
14							32	
15								
16	Шпильки	ГОСТ 397-66						
17								
18	3,2x20			2930/4.00.000	3		3	
19				2930/4.01.000	2		2	
20							5	
21	5x32			2930/4.00.000	1		1	
22								
23	Шпонки	ГОСТ 8789-68						
24								
25	8 В ₃ x 7 x 38			2930/4.01.000	3		3	
26	8 В ₃ x 7 x 50			2930/4.01.000	2		2	
27								
28	Штифт 5Гx14	ГОСТ 3128-70		2930/4.01.000	3		3	
29								
30								

Итого: 2930/4.00.000.8п Лист 3

Формат А2

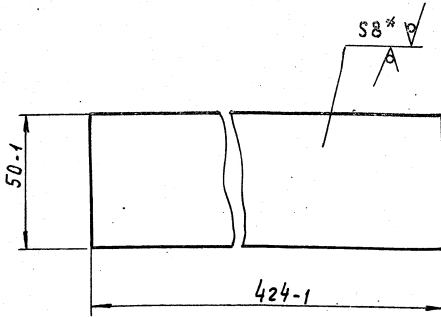

* Размер для справок

2930/4.00.024

Изм	Лист	№ докум.	Подп.	Дата	Планка	Лит.	Масса	Масштаб
Разработ	Блекхман	И.И.	И.И.	И.И.		И	1,3	1:1
Проб.	Марзинов	И.И.	И.И.	И.И.	Лист	Листов	1	
И.контр.	Шалдин	И.И.	И.И.	И.И.	Гипростроммаш Москва			
Уков.	Марзинов	И.И.	И.И.	И.И.	Лист Б-ПН-8 ГОСТ 19903-74 В Ст 3 ГОСТ 14637-69			
И.контр.	Марзинов	И.И.	И.И.	И.И.	формат И			

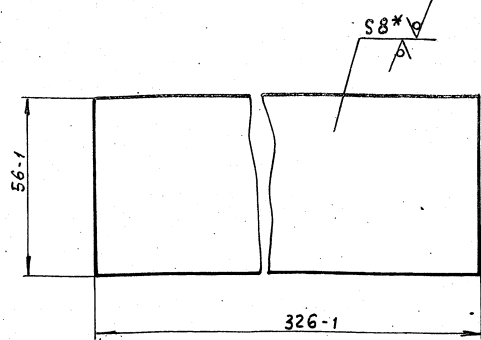

* Размер для справок

2930/4.00.025

Изм	Лист	№ докум.	Подп.	Дата	Планка	Лит.	Масса	Масштаб
Разработ	Блекхман	И.И.	И.И.	И.И.		И	1,1	1:1
Проб.	Марзинов	И.И.	И.И.	И.И.	Лист	Листов	1	
И.контр.	Шалдин	И.И.	И.И.	И.И.	Гипростроммаш Москва			
Уков.	Марзинов	И.И.	И.И.	И.И.	Лист Б-ПН-8 ГОСТ 19903-74 В Ст 3 ГОСТ 14637-69			
И.контр.	Марзинов	И.И.	И.И.	И.И.	формат И			

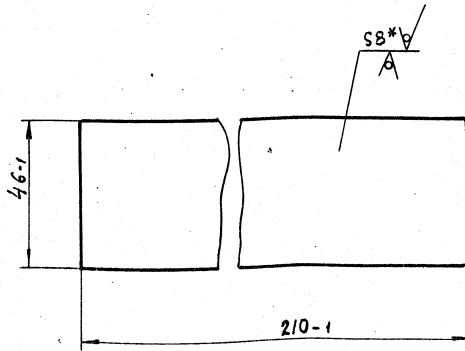

* Размер для справок

2930/4.00.026

Изм	Лист	№ докум.	Подп.	Дата	Планка	Лит.	Масса	Масштаб
Разработ	Блекхман	И.И.	И.И.	И.И.		И	0,6	1:1
Проб.	Марзинов	И.И.	И.И.	И.И.	Лист	Листов	1	
И.контр.	Шалдин	И.И.	И.И.	И.И.	Гипростроммаш Москва			
Уков.	Марзинов	И.И.	И.И.	И.И.	Лист Б-ПН-8 ГОСТ 19903-74 В Ст 3 ГОСТ 14637-69			
И.контр.	Марзинов	И.И.	И.И.	И.И.	формат И			

Титовый проект 409-28-38 Альбом XI Часть 2

Титовый проект 409-28-38 Альбом XI Часть 2

Формат	Зона	№	Обозначение	Наименование	Кол.	Примечание		
				<u>Документация</u>				
		22	2930/4.00.010 СБ	Сборочный чертеж				
				<u>Детали</u>				
И		1	2930/4.00.021	Стенка	2			
И		2	2930/4.00.022	Стенка	2			
И		3	2930/4.00.023	Планка	2			
И		4	2930/4.00.024	Планка	2			
И		5	2930/4.00.025	Планка	2			
И		6	2930/4.00.026	Планка	2			
7597/ИЧ.2								
				2930/4.00.010				
Изм	Лист	№ докум.	Подп.	Дата	Воронка	Лит.	Масса	Масштаб
Разработ	Блекхман	И.И.	И.И.	И.И.		И		1:1
Проб.	Марзинов	И.И.	И.И.	И.И.	Лист	Листов	1	
И.контр.	Шалдин	И.И.	И.И.	И.И.	Гипростроммаш Москва			
Уков.	Марзинов	И.И.	И.И.	И.И.	Лист Б-ПН-8 ГОСТ 19903-74 В Ст 3 ГОСТ 14637-69			
И.контр.	Марзинов	И.И.	И.И.	И.И.	формат И			

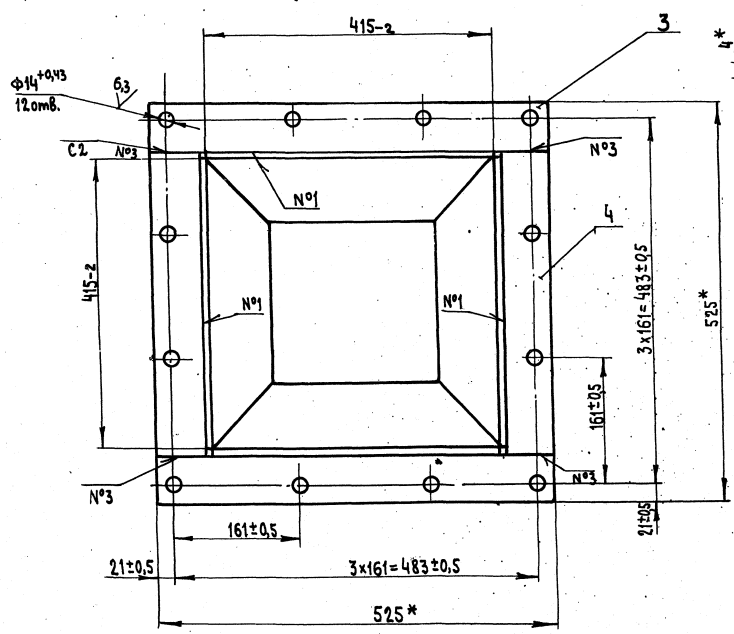
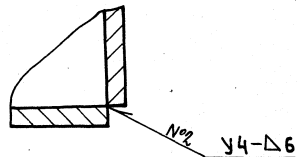
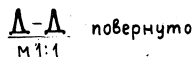
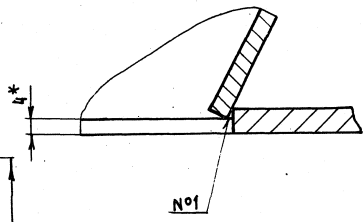
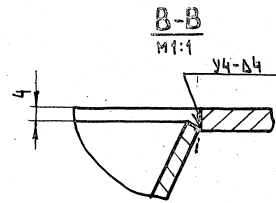
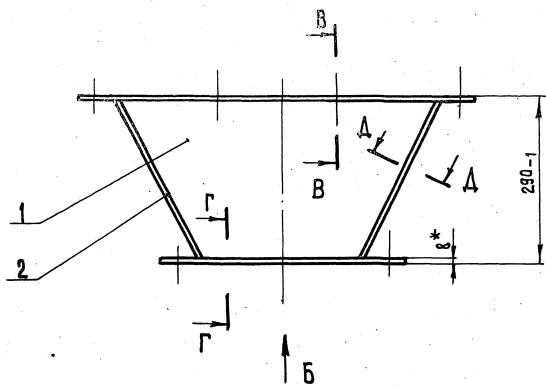

1. Сварные швы по ГОСТ 5264-69
2. 12отв. φ14 согласовать с узлом У5910.01.000СБ
3. Масса наплавленного металла 0,2кг (для справок)
4. *Размеры для справок

Вид Б

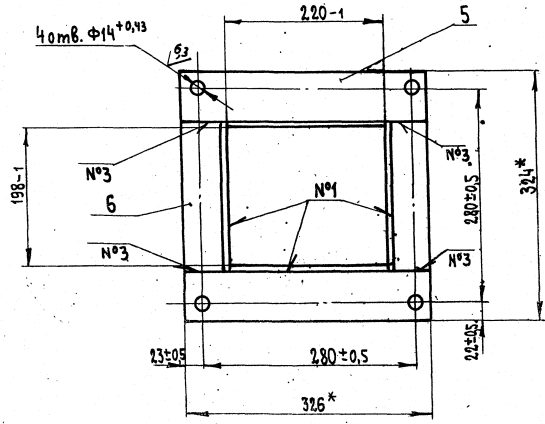

7597/1142

2930/4.00.010СБ

Изм.	Лист	№ докум.	Подп.	Дата	Воронка	Лист	Масса	Машштаб
					Сборочный чертеж	и	23	1:5
Разраб.		Блейхман				Лист		Листов 1
Пров.		Ивезинов				Гипростромаш Москва		
Т. контр.		Шалыш				Формат А2		
Рисов.		Лучков						
Н. контр.		Марзинов						
Утв.		Марзинов						

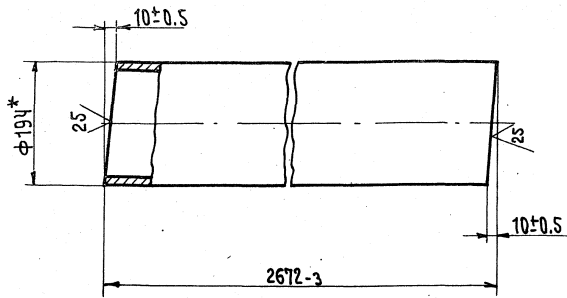

*Размер для справок.

2930/4.00.031				Лит.	Масса	Масштаб
Патрубок				И	74,8	1:5
Изм/Лист	№ докум.	Подп.	Дата	Лист	Листов 1	
Разраб.	Блаихман	Шалдин	11.78	Труба 194x7 ГОСТ 8732-70		
Проб.	Марзинов	Шалдин	11.78	Вст 2 ГОСТ 8731-74		
Т.контр.	Шалдин	Шалдин	11.78	Гипростромаш Москва		
Р.контр.	Марзинов	Шалдин	11.78	Формат И		
И.контр.	Марзинов	Шалдин	11.78			
Ч.тв.	Марзинов	Шалдин	11.78			

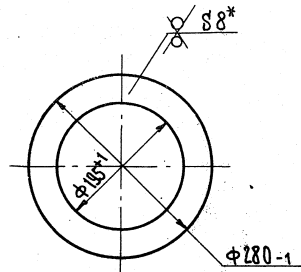

*Размер для справок

Типовой проект 409-28-38 Альбом XI часть 2

Взам. инв. № инв. № докум. Подп. и дата

2930/4.00.032				Лит.	Масса	Масштаб
Фланец				И	2	1:5
Изм/Лист	№ докум.	Подп.	Дата	Лист	Листов 1	
Разраб.	Блаихман	Шалдин	11.78	Лист Б-ПН-8 ГОСТ 19903-74		
Проб.	Марзинов	Шалдин	11.78	Вст 3 ГОСТ 14637-69		
Т.контр.	Шалдин	Шалдин	11.78	Гипростромаш Москва		
Р.контр.	Марзинов	Шалдин	11.78	Формат И		
И.контр.	Марзинов	Шалдин	11.78			
Ч.тв.	Марзинов	Шалдин	11.78			

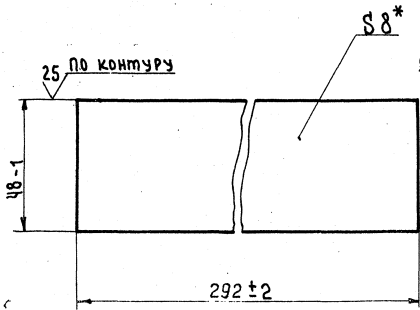

*Размер для справок

2930/4.00.033				Лит.	Масса	Масштаб
Планка				И	0,8	1:1
Изм/Лист	№ докум.	Подп.	Дата	Лист	Листов 1	
Разраб.	Блаихман	Шалдин	11.78	Лист Б-ПН-8 ГОСТ 19903-74		
Проб.	Марзинов	Шалдин	11.78	Вст 3 ГОСТ 14637-69		
Т.контр.	Шалдин	Шалдин	11.78	Гипростромаш Москва		
Р.контр.	Марзинов	Шалдин	11.78	Формат И		
И.контр.	Марзинов	Шалдин	11.78			
Ч.тв.	Марзинов	Шалдин	11.78			

Типовой проект 409-28-38 Альбом XI часть 2

Взам. инв. № инв. № докум. Подп. и дата

Формат	Этаж	Поз	Обозначение	Наименование	Кол.	Примечание
				Документация		
		22	2930/4.00.020.СБ	Сборочный чертеж		
				Детали		
		И 1	2930/4.00.031	Патрубок	1	
		И 2	2930/4.00.032	Фланец	1	
		И 3	2930/4.00.033	Планка	2	
		И 4	2930/4.00.034	Планка	2	
		И 6	2930/15.021	Патрубок	1	
						1597/11ч.2
2930/4.00.020				Лит.	Масса	Масштаб
Телка				И		
Изм/Лист	№ докум.	Подп.	Дата	Лист	Листов 8	
Разраб.	Блаихман	Шалдин	11.78	Лист Б-ПН-8 ГОСТ 19903-74		
Проб.	Марзинов	Шалдин	11.78	Вст 3 ГОСТ 14637-69		
Т.контр.	Шалдин	Шалдин	11.78	Гипростромаш Москва		
Р.контр.	Марзинов	Шалдин	11.78	Формат И		
И.контр.	Марзинов	Шалдин	11.78			
Ч.тв.	Марзинов	Шалдин	11.78			

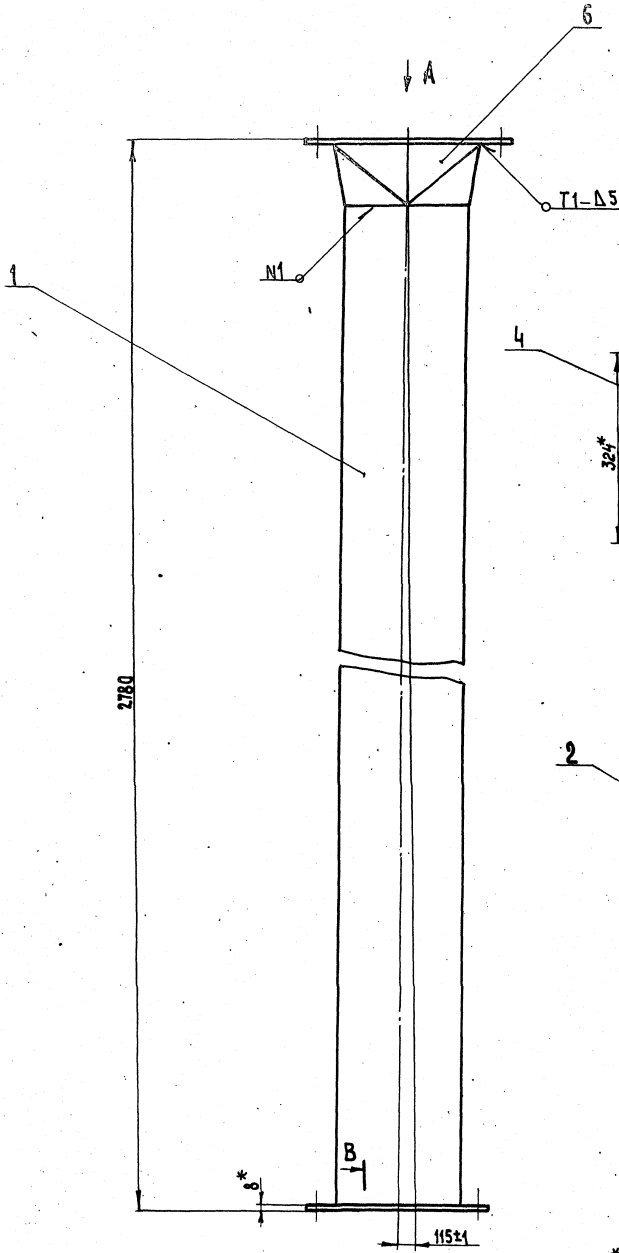

Вид А

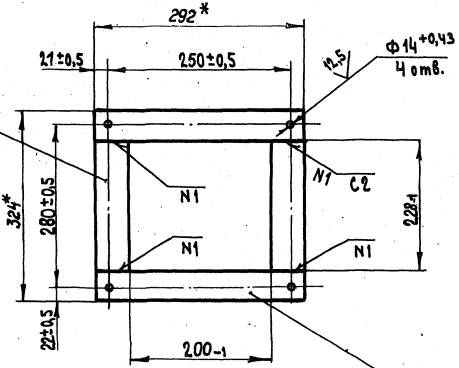

Вид Б

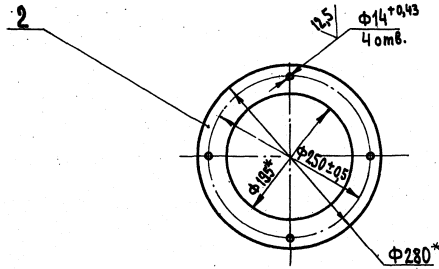

В-В
м1:1

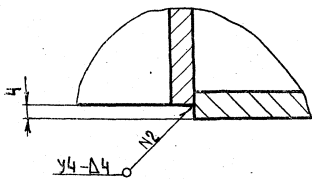

- 1.* Размеры для справок
- 2. Сварные швы по ГОСТ 5264-69
- 3. Масса наплавленного металла, кг-0,8 (для справок)

7537/11.1

2930/4.00.020.05

				Течка			
Испол.	Провер.	Подп.	Дата	М	85	1:5	
Разраб.	Блажман			Сборочный чертёж			Лист 1
Пров.	Блажман						Формат А3
Соглас.	Шалаев						Формат А3
Рисов.	Шалаев						
Н.контр.	Шалаев						
Умб.	Шалаев						

2930/4.00.032

(✓) (✓)

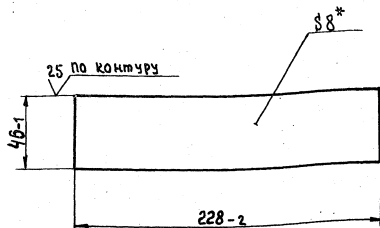

* Размер для справок

2930/4.00.034

Планка

Изм	Лист	№ докум	Подп.	Дата	Лист	Масса	Масштаб
Разр.	И	0,6	1:2				
Проект	Марзинов				Лист	Листов 1	
И.контр.	Шаладин				Гипростронмаш Москва		
Р.контр.	Марзинов				Лист 5-ПН-8 ГОСТ 19303-74 Стр 3 ГОСТ 14637-69		
Ч.контр.	Марзинов				Москва		

Формат И

2930/00.041

(✓) (✓) 23

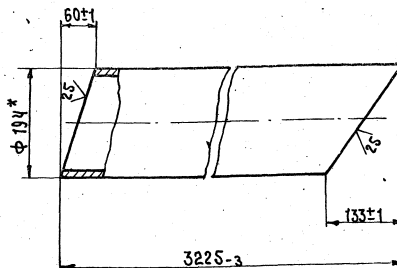

* Размер для справок

2930/4.00.041

Патрубок

Изм	Лист	№ докум	Подп.	Дата	Лист	Масса	Масштаб
Разр.	И	99,8	1:5				
Проект	Марзинов				Лист	Листов 1	
И.контр.	Шаладин				Лист 194-7 ГОСТ 8732-70 Стр 2 ГОСТ 8731-74		
Р.контр.	Марзинов				Гипростронмаш Москва		
Ч.контр.	Марзинов				Москва		

Формат И

2930/4.00.042

(✓) (✓)

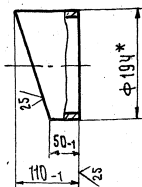

* Размер для справок

2930/4.00.042

Патрубок

Изм	Лист	№ докум	Подп.	Дата	Лист	Масса	Масштаб
Разр.	И	2,2	1:5				
Проект	Марзинов				Лист	Листов 1	
И.контр.	Шаладин				Лист 194-7 ГОСТ 8732-70 Стр 2 ГОСТ 8731-74		
Р.контр.	Марзинов				Гипростронмаш Москва		
Ч.контр.	Марзинов				Москва		

Формат И

Типовой проект 409-28-38 Альбом XI Часть 2

Формат	Зона	Поз.	Обозначение	Наименование	Кол.	Примечание
				Документация		
		22	2930/4.00.030.СБ	Сборочный чертеж		
				Детали		
И	1		2930/4.00.041	Патрубок	1	
И	2		2930/4.00.042	Патрубок	1	
И	3		2930/4.00.052	Фланец	1	
И	4		2930/4.00.033	Планка	2	
И	5		2930/4.00.034	Планка	2	
И	6		2930/15.021	Патрубок	1	

2930/4.00.040

Трубка

Изм	Лист	№ докум	Подп.	Дата	Лист	Масса	Масштаб
Разр.	И						
Проект	Марзинов				Лист	Листов 1	
И.контр.	Шаладин				Лист 194-7 ГОСТ 8732-70 Стр 2 ГОСТ 8731-74		
Р.контр.	Марзинов				Гипростронмаш Москва		
Ч.контр.	Марзинов				Москва		

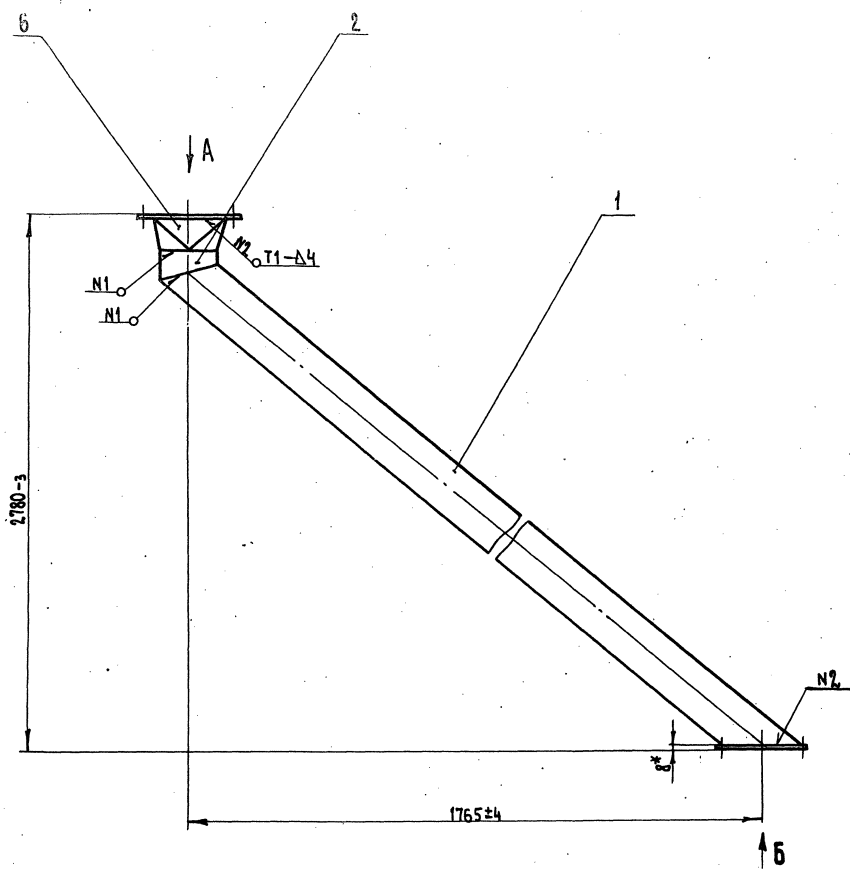

Вид А
М 1:5

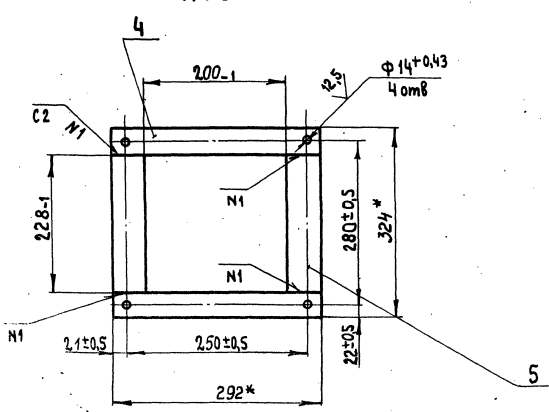

Вид Б
М 1:5

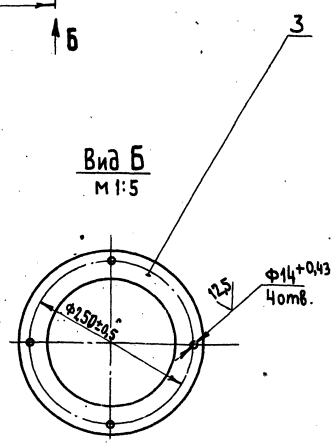

1.* Размеры для справок
 2. Сварные швы по ГОСТ 5264-69

2930/4.00.030СБ			
Гечка			Лист 1 из 2
Сборочный чертеж			1:10
Исполн.	Провер.	Утверд.	Дата
М.И.М.	М.И.М.	М.И.М.	11.2
М.И.М.	М.И.М.	М.И.М.	1:10
М.И.М.	М.И.М.	М.И.М.	1:10
М.И.М.	М.И.М.	М.И.М.	1:10
М.И.М.	М.И.М.	М.И.М.	1:10

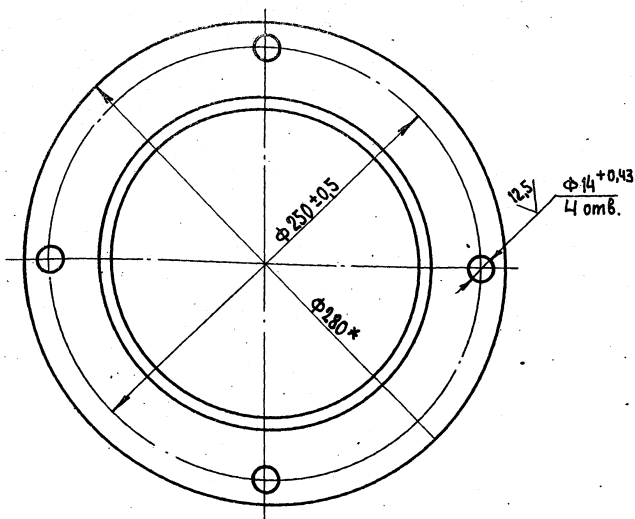
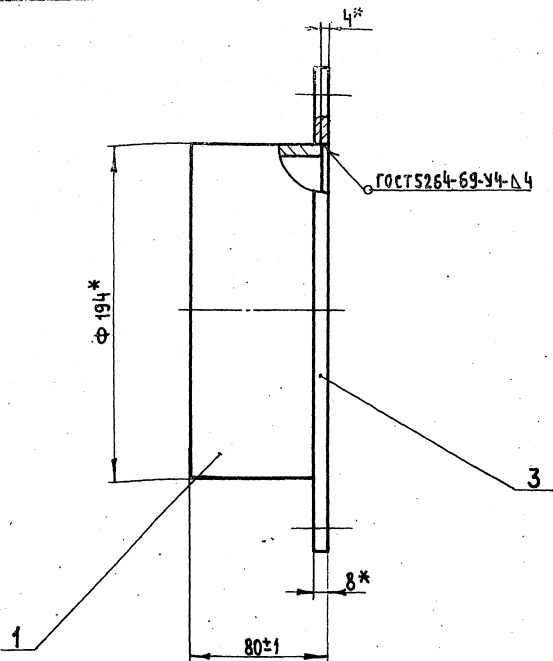

* Размеры для справок

				2930/4.00.050.C6		
				Патрубок		
Изм/Лист	№ докум.	Подп.	Дата	Лит.	Масса	Листов
Разраб.	Блейхман			И	4,5	1:2
Проб.	Марзинов			Сборочный чертёж		
Т. контр.	Шавадин			Лист	Листов 1	
Ручкоб.	Пчелов			Гипростроммаш		
И. контр.	Марзинов			Москва		
Утв.	Марзинов			Формат А2		

✓(✓)

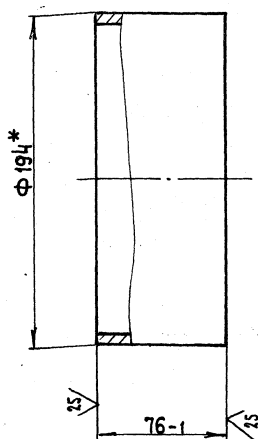

* Размер для справок

				2930/4.00.061		
				Патрубок		
Изм/Лист	№ докум.	Подп.	Дата	Лит.	Масса	Листов
Разраб.	Блейхман			И	2,4	1:2
Проб.	Марзинов			Лист Листов 1		
Т. контр.	Шавадин			Гипростроммаш		
Ручкоб.	Пчелов			Москва		
И. контр.	Марзинов			Формат А1		
Утв.	Марзинов			Труба 194x7 ГОСТ 8737-70 в ст 2, ГОСТ 8734-74		

Альбом №1 Часть 2
Типовой проект 409-28-38
Лист №1 из 2
Изм. и дата

Формат	Зона	Поз.	Обозначение	Наименование	Кол.	Примечание
				Документация		
12			2930/4.00.050.C6	Сборочный чертёж		
				Детали		
11	1		2930/4.00.061	Патрубок	1	
11	3		2930/4.00.032	Фланец	1	
						7597/11.2
				2930/4.00.050		
				Патрубок		
Изм/Лист	№ докум.	Подп.	Дата	Лит.	Масса	Листов
Разраб.	Блейхман			И		1
Проб.	Марзинов			Лист Листов 1		
Т. контр.	Шавадин			Гипростроммаш		
Ручкоб.	Пчелов			Москва		
И. контр.	Марзинов			Формат А1		
Утв.	Марзинов					

Формат	Зона	Поз.	Обозначение	Наименование	Кол.	Примечание
				Документация		
			2930/4.01.000СБ	Сборочный чертеж		
				Сборочные единицы		
41	1	2930/4.01.010		Корпус	1	
41	2	2930/4.01.020		Подшипник	2	
41	3	2930/4.01.030		Подшипник	2	
41	4	2930/4.01.040		Кронштейн	2	
41	5	2930/4.01.050		Шибер	2	
41	6	2930/4.01.060		Кулачок	1	
41	7	2930/4.01.070		Рычаг	2	
				Детали		
41	10	2930/4.01.001		Ось	1	
41	11	2930/4.01.002		Кронштейн	1	
41	12	2930/4.01.003		Прокладка	4	
41	13	2930/4.01.004		Втулка	4	
41	14	2930/4.01.005		Ось	1	
41	15	2930/4.01.006		Шайба	3	
41	16	2930/4.01.007		Палец	2	
Изм.	Лист	№ докум.	Повн.	Дата	2930/4.01.000	
Разраб.	Клейман				Лист	Листов
Проб.	Марзинов				1	3
Ручков.	Пчелов				Гипростротромаш Москва	
Н. контр.	Марзинов				Москва	
Утв.	Марзинов				Москва	
Формат И						

Формат	Зона	Поз.	Обозначение	Наименование	Кол.	Примечание
				Стандартные изделия		
				Болты ГОСТ 7798-70		
				М6х16.46	8	
				М8х20.46	16	
				М12х20.46	2	
				Винт М5х16.56		
				ГОСТ 17475-72	3	
				Гайка М6.5		
				ГОСТ 5915-70	8	
				Шайба 6.04		
				ГОСТ 11371-68	8	
				Шайбы ГОСТ 8402-70		
				8.65Г	16	
				12.65Г	2	
				Шпонки ГОСТ 8789-68		
				8Взх7х36	3	
				8Взх7х50	2	
Изм.	Лист	№ докум.	Повн.	Дата	2930/4.01.000	
Формат И						

200104/0667

Типовой проект 409-28-38 Альбом XI Часть 2

* Размер для справок

Изм.	Лист	№ докум.	Повн.	Дата	2930/4.01.002	
Разраб.	Блейхман				Лист	Листов
Проб.	Марзинов				0,8	1:2
Т. контр.	Шалвын				Лист Листов 1	
Ручков.					Лист Листов 1	
Н. контр.	Марзинов				Лист Листов 1	
Утв.	Марзинов				Лист Листов 1	
Кронштейн						
Лист 6-ПН-4 ГОСТ 19903-74						
В СтЗ ГОСТ 14637-69						
Гипростротромаш Москва						
Формат И						

Типовой проект 409-28-38 Альбом XI Часть 2

Формат	Зона	Поз.	Обозначение	Наименование	Кол.	Примечание
				Шпилька 3,2х20		
				ГОСТ 397-66	2	
				Штифт 5Гх14		
				ГОСТ 3128-70	3	
				Выключатель нулевой		
				(конечный ВК 200А)		
				исп. I ступень 2	2	
Изм.	Лист	№ докум.	Повн.	Дата	2930/4.01.000	
Формат И						

↓ А лист 2

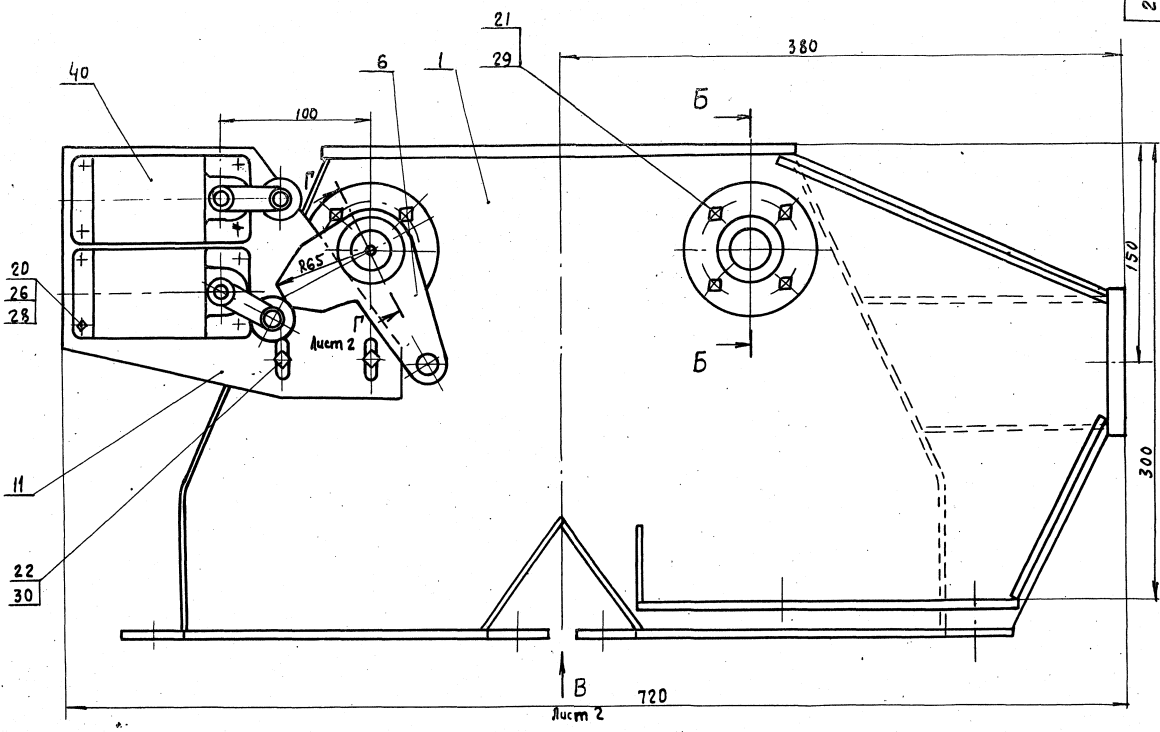

Б - Б

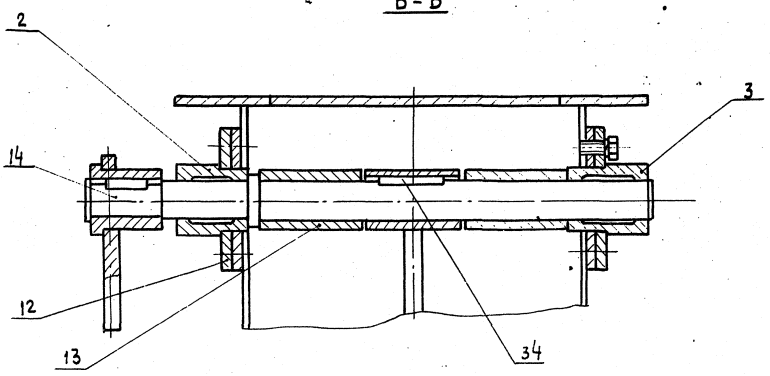

1. Размеры для справок
2. Перед сборкой поверхности трения в подшипниках поз. 2,3 смазать солидолом УС-1 гост 1033-73 (набивка солидола в выточки для смазки)

1597/1142

				2.930/4.01.000 СБ					
Исполн.	№ докум.	Подп.	Дата	Воронка двухрукавная Сборочный чертеж	Лист	Масштаб	Формат		
Провер.	Специалист				4	72	1/2		
Разработ.	Исполн.						Листов	3	
Провер.	Исполн.						Спецификация		
Утв.	Исполн.						Маеква		
							Формат	22	

Вид А лист 1
М1:2

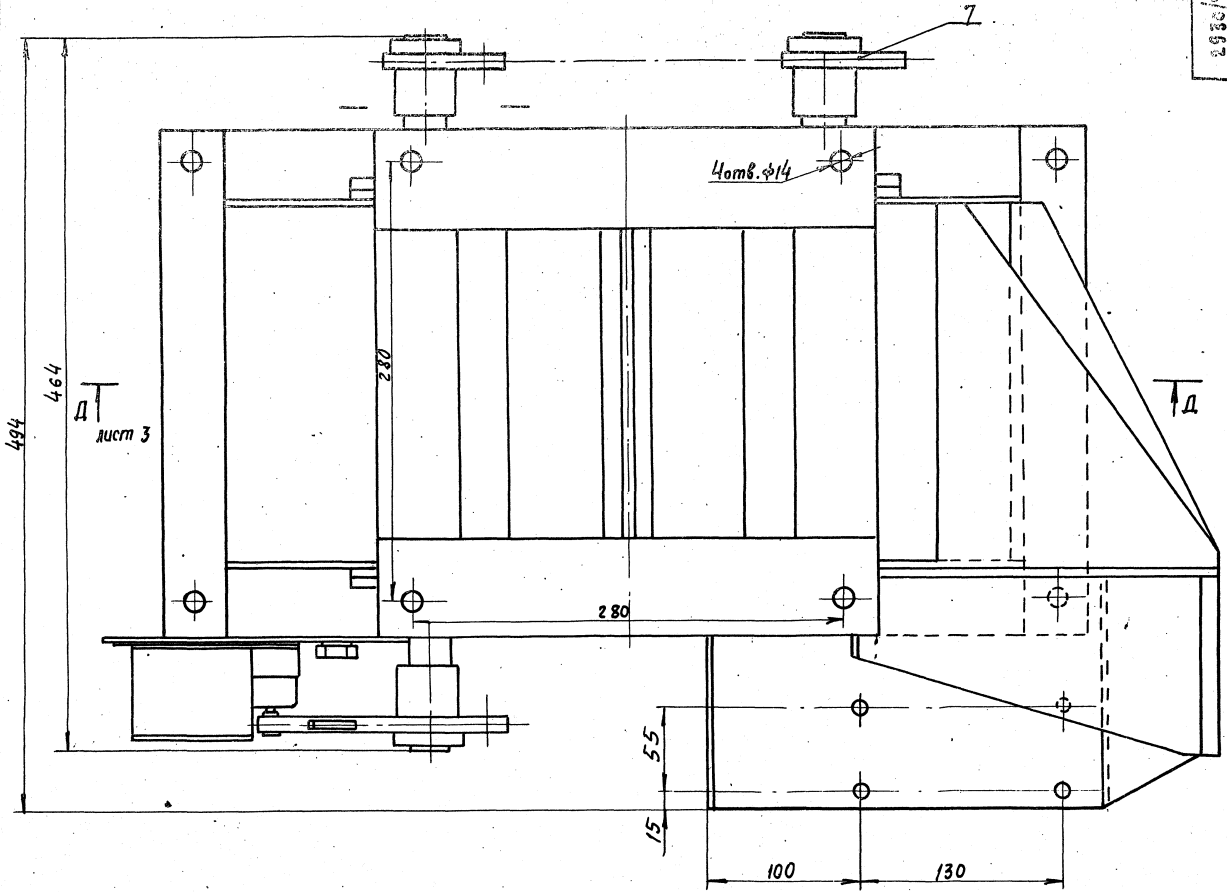

Вид В лист 1
М1:5

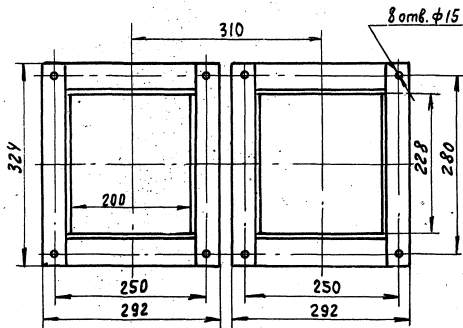

лист 1 Г-Г повернуто
М1:1

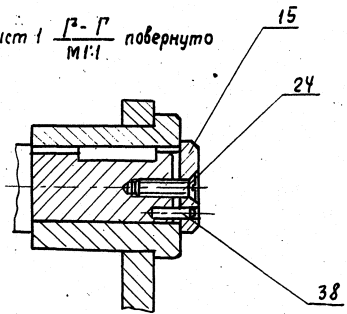

7537/Ич.2

					2930/4.01.000.сб			
Изм	Лист	№ докум	Подп.	Дата	воронка двухроторная	Лист	Масса	Маштаб
					Сборочный чертеж	И		
Разработ	Владимир							
Проект	Маринин					Лист 2	Листов 3	
Г.контр	Шалыгин					Гипростроммаш		
Руковод	Пчелов					Москва		
Н.контр	Маринин					Формат 22		
Стр	Маринин							

Δ-Δ
М1:2
Лист 2

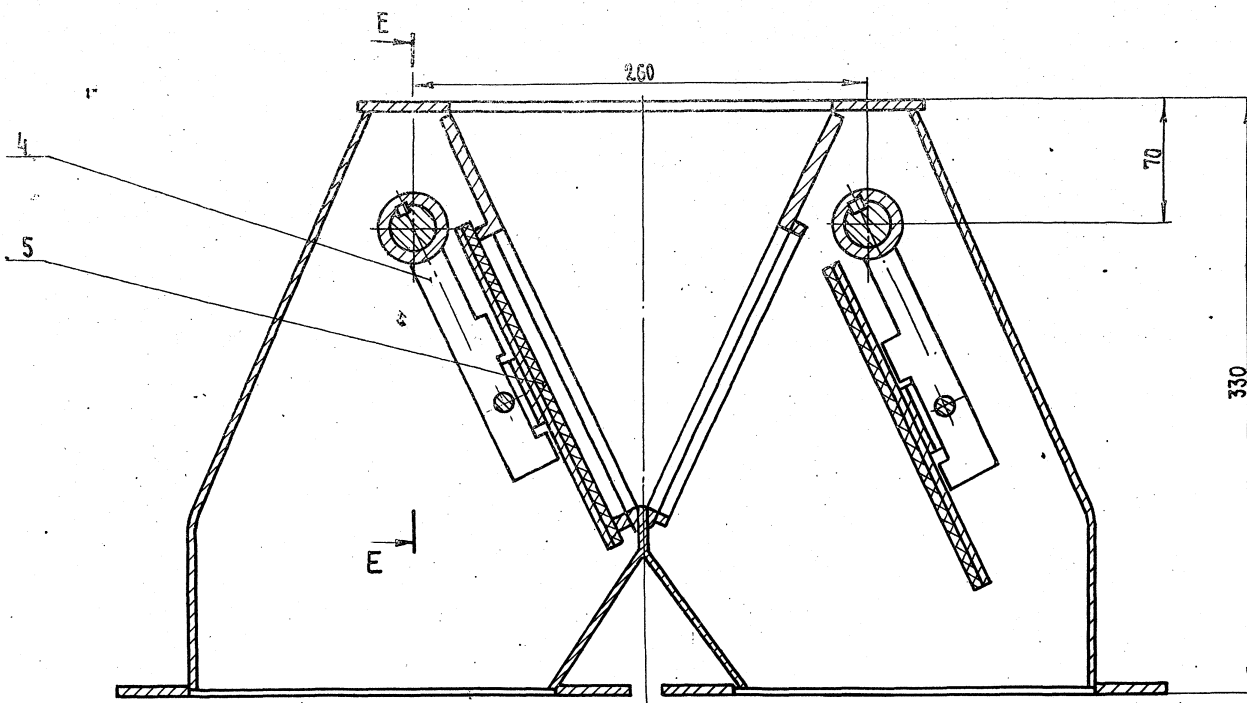

E-E
М1:2

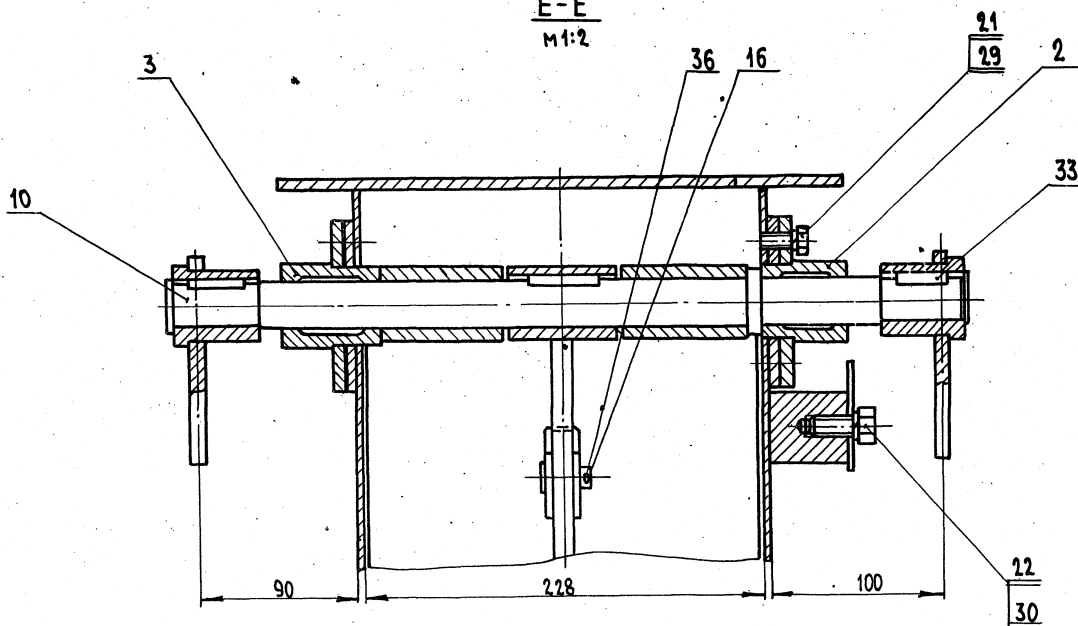

1537/1-2

					2930/4.01.00056		
Изм.	Лист	№	Архив.	Подп.	Дата	Воронка двухрукавная	
Разраб.	Блейман					И	
Проб.	Мазин			11.58			
Т.контр.	Шадин					Сборочный чертёж	
Рисов.	Пчелов					Лист 3	Листов 7
Н.контр.	Мазин			11.58		Гипропромаш Москва	
Утв.	Мазин					Формат А2	

Университет ИТ

Гипропромстрой 4099-28-38

ИЛ-101-111

2930/4.01.010.СБ

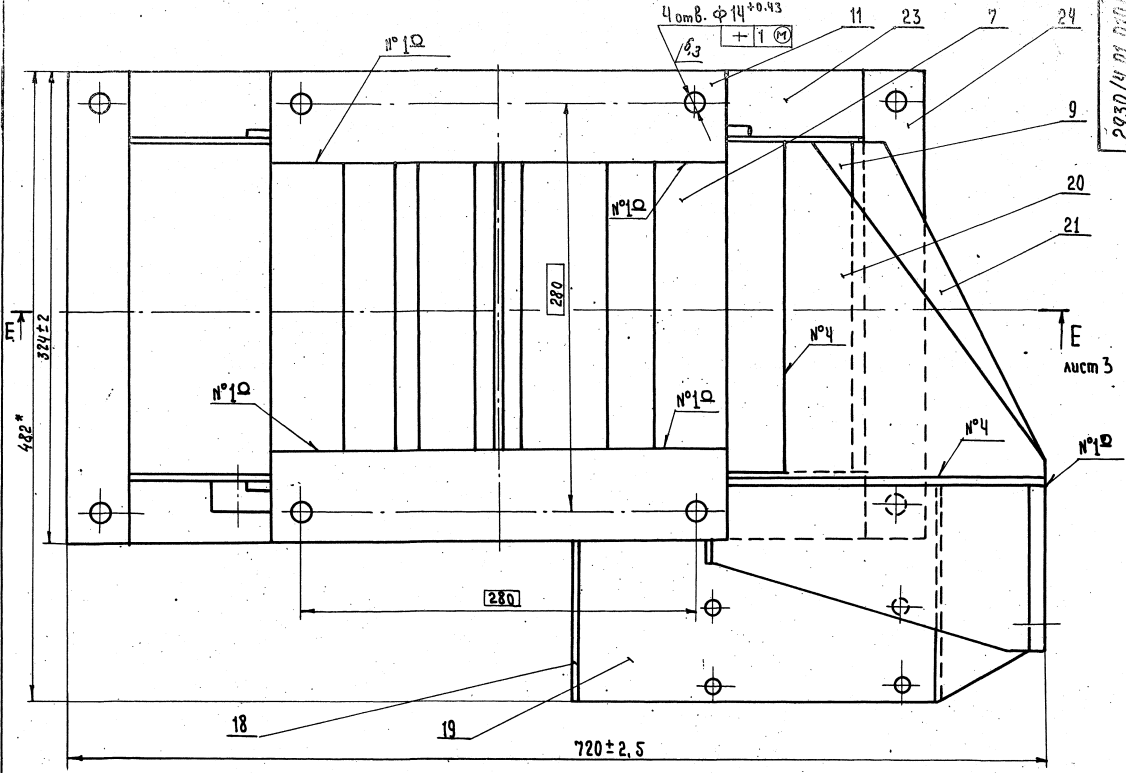

лист 3

Вид А лист 1
Фланцы

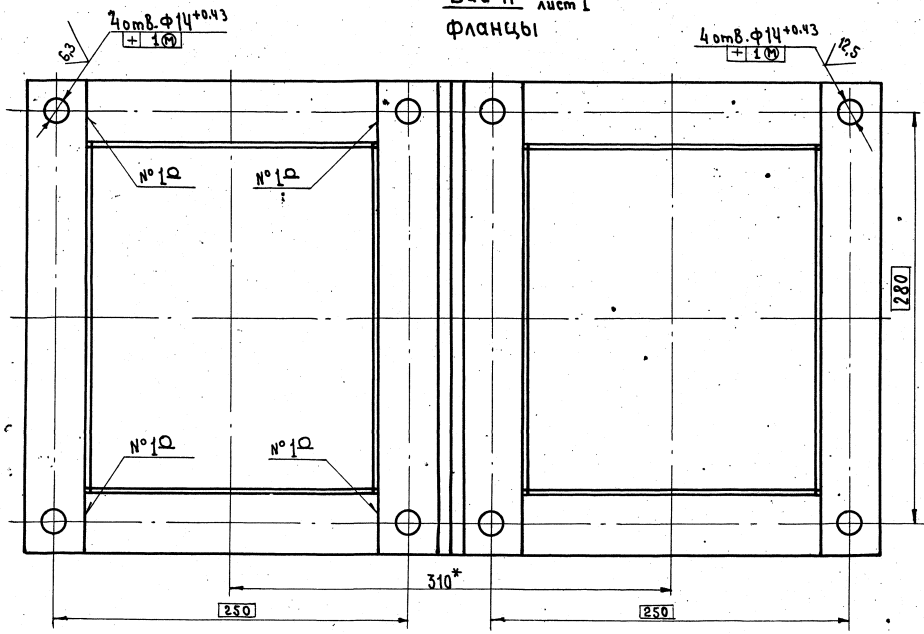

759/114.2

2930/4.01.010.СБ

Корпус
Сборочный чертёж

Изм.	Лист	№ докум.	Подп.	Дата

Лист	Масса	Масштаб
И	—	1:2
Лист 2 Место 4		
Гипропромстрой Москва		
Формат 22		

E-E лист 2

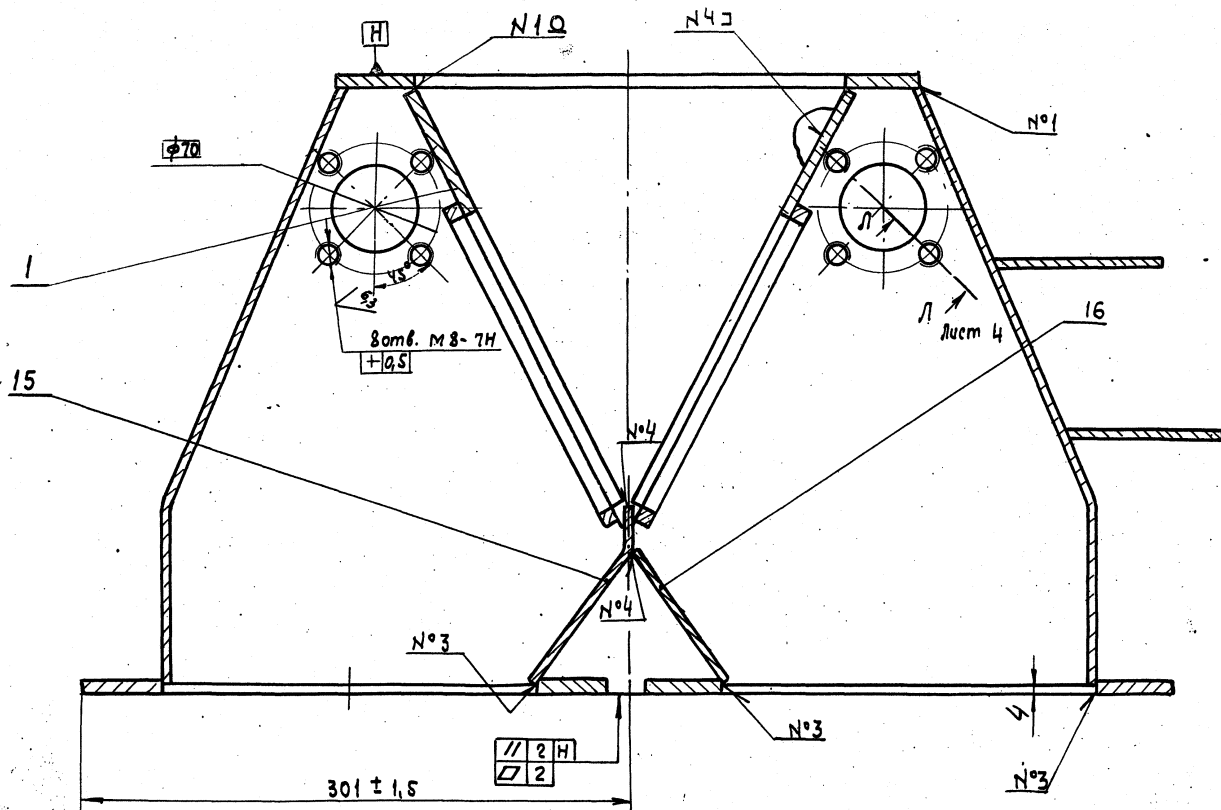

B-B лист 1

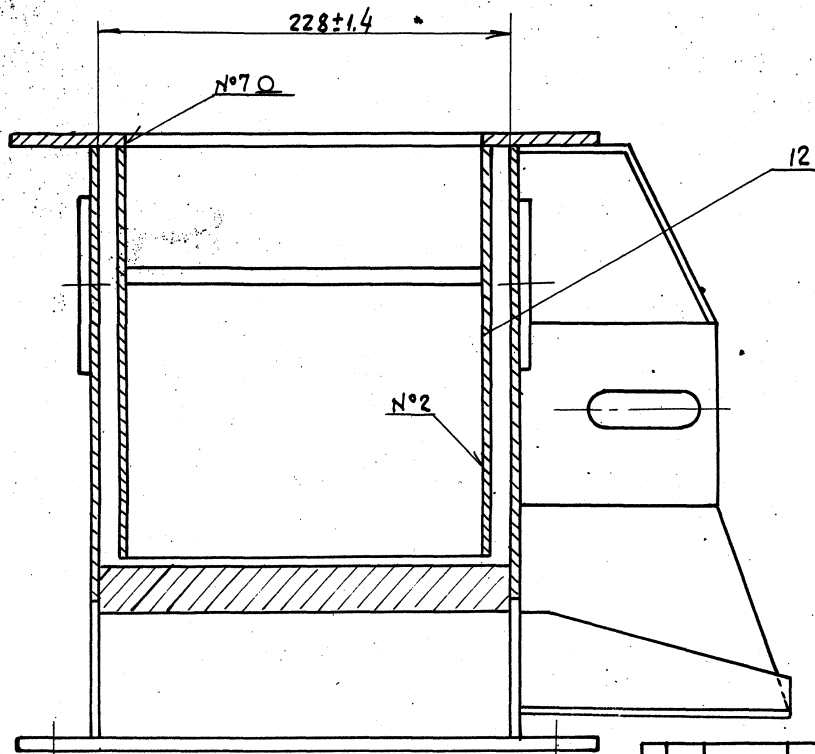

7597/114.2

				2930/4.01.010 СБ		
Корпус				Лист	Масса	Масштаб
				И	—	1:2
Сборочный чертеж				Лист 3	Листов 4	
Изм	Лист	№ докум.	Подп.	Дата		
Разраб	Блейхман					
Проб	Маринин					
Т.контр	Шадун					
Учоб	Пчелов					
Н.контр	Маринин					
Утв	Маринин					

41100001 А1 Чертёж
 1037-28-38

35
 2930/4.01.010.СБ

Вид К лист 1

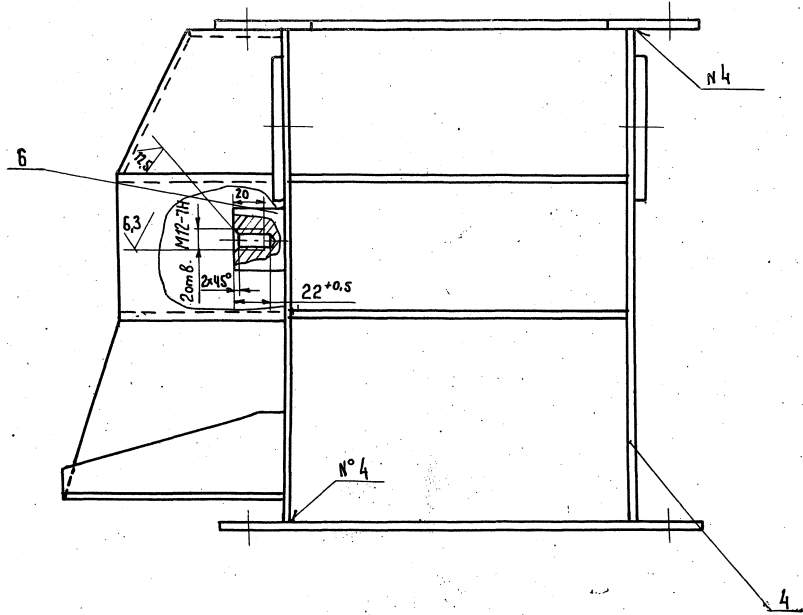

Ж-Ж лист 1

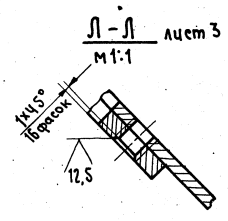
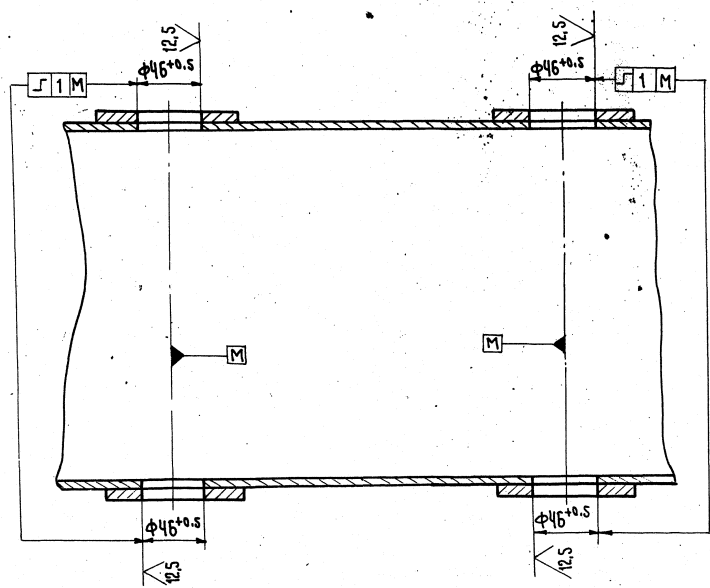

7597/11.2

				2930/4.01.010СБ		
				Корпус		
				Сборочный чертёж		
Изм.	Лист	№ докум.	Подп.	Дата	Лист	Маасса
					4	1:2
Разраб.	Блохин				Листов 4	
Проб.	Марьянов				Листов 4	
П.контр.	Швабич				Листов 4	
Ручкоб.	Пичаев				Листов 4	
Н.контр.	Марьянов				Листов 4	
Чт.б.	Марьянов				Листов 4	
					Гипростроммаш Москва	
					Формат 22	

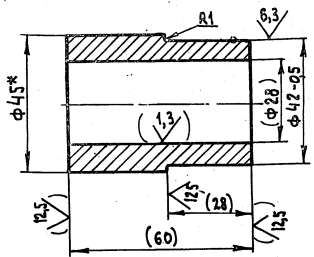

1* Размер для справок
2. Размеры в скобках-после сборки

2930/4.01.037

Втулка

Лит. Масса Масштаб

И 0,46 1:1

Лист Листов 1

Круг В45 ГОСТ 2590-71
Ст 3 ГОСТ 535-58

Гипростромнаш Москва

Формат 11

Формат	Зона	Поз.	Обозначение	Наименование	Кол.	Примечание
				<u>Документация</u>		
12			2930/4.01.020.СБ	Сборочный чертеж		
				<u>Детали</u>		
11	1		2930/4.01.033	Фланец	1	
11	2		2930/4.01.034	Втулка	1	

2930/4.01.020

Подшипник

Лит. Лист Листов

И 1 1

Гипростромнаш Москва

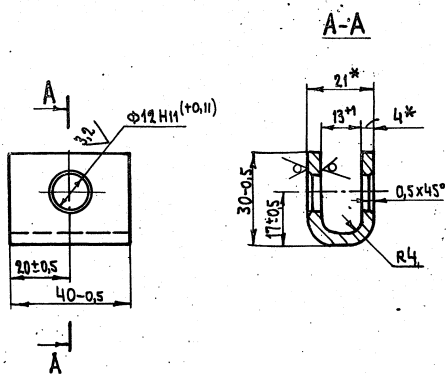

1* Размеры для справок
2. Длина развертки, мм-70

2930/4.01.045

Вилка

Лит. Масса Масштаб

И 0,08 1:1

Лист Листов 1

Б-ПН-4 ГОСТ 19903-74
В Ст 3 ГОСТ 14637-69

Гипростромнаш Москва

Формат 11

Формат	Зона	Поз.	Обозначение	Наименование	Кол.	Примечание
				<u>Документация</u>		
12			2930/4.01.030.СБ	Сборочный чертеж		
				<u>Детали</u>		
11	1		2930/4.01.037	Втулка	1	
11	3		2930/4.01.033	Фланец	1	

2930/4.01.030

Подшипник

Лит. Лист Листов

И 1 1

Гипростромнаш Москва

Типовой проект 409-28-38 Альбом XI Часть 2

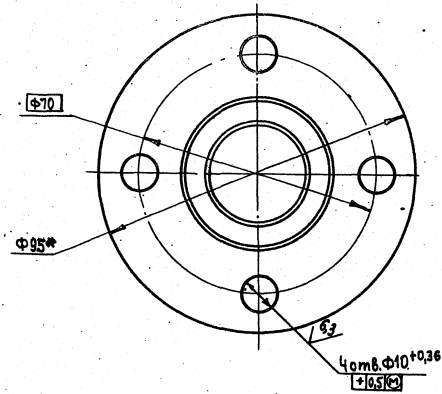
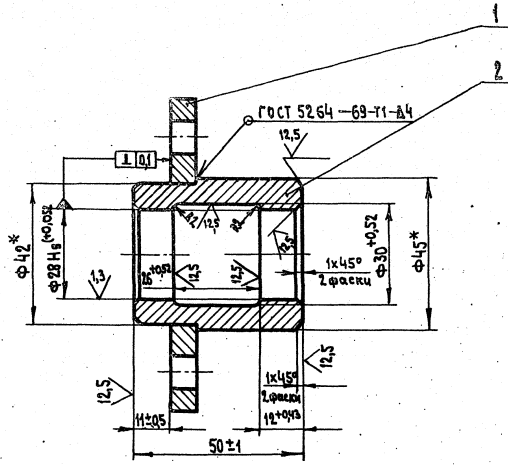

* Размер для справок

				2930/4.01.020.СБ		Лист	Масса	Масштаб
				Подшипник		И	0,72	1:1
				Сборочный чертеж		Лист	Листов 1	
						Гипростромаш Москва		
				Формат А3				
№	Лист	№ докум.	Подп.	Дата				
Разраб.	Бляхман			11.78				
Проб.	Марзинов			11.78				
Т. контр.	Шалдин							
Рисов.	Пчелов							
Н. контр.	Марзинов							
Утв.	Марзинов			11.79				

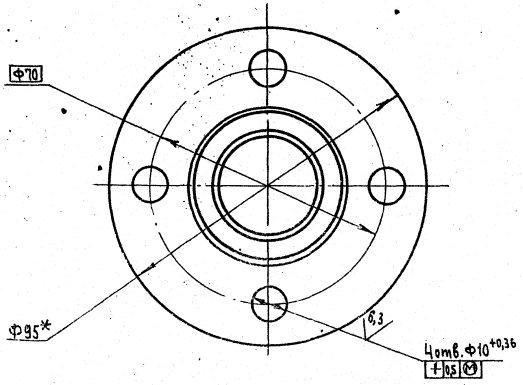
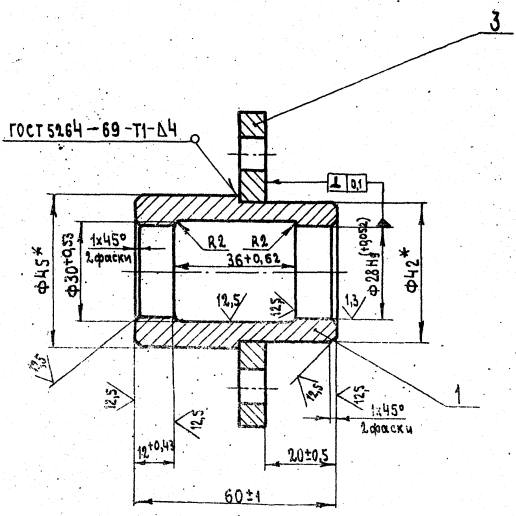

* Размеры для справок

				2930/4.01.030.СБ		Лист	Масса	Масштаб
				Подшипник		И	0,72	1:1
				Сборочный чертеж		Лист	Листов 1	
				Гипростромаш Москва				
Формат А3								
№	Лист	№ докум.	Подп.	Дата				
Разраб.	Бляхман			11.78				
Проб.	Марзинов			11.78				
Т. контр.	Шалдин							
Рисов.	Пчелов							
Н. контр.	Марзинов							
Утв.	Марзинов			11.79				

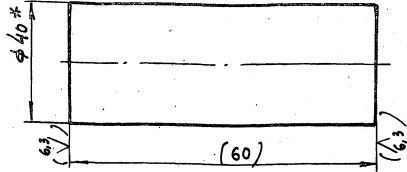

- 1. *Размер для справок
- 2. Размеры в скобках после сборки.

2930/4.01.041

Втулка

И	1	2930/4.01.041	Втулка	Лит.	Масса	Масштаб
И	1	2930/4.01.042	Ребро	И	0,6	1:1
Лист	Листов	Лист	Листов	Лист	Листов	Листов
И	1	2930/4.01.043	Сторона	И	0,3	1:1

Круг 840 гост 2590-71
Ст.3 гост 535-58
Гипростроммаш Москва
Формат И

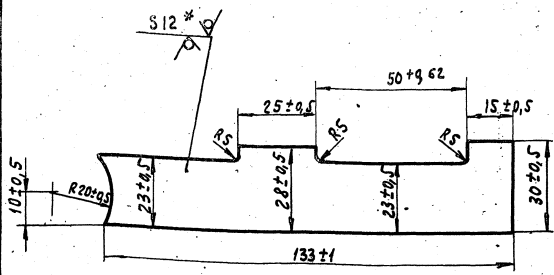

* Размер для справок.

2930/4.01.042

Ребро

И	1	2930/4.01.042	Ребро	Лит.	Масса	Масштаб
И	1	2930/4.01.043	Сторона	И	0,3	1:1
Лист	Листов	Лист	Листов	Лист	Листов	Листов
И	1	2930/4.01.044	Сторона	И	0,3	1:1

Б. ПН-12 гост 19903-74
В Ст.3 гост 14637-69
Гипростроммаш Москва
Формат И

Формат	Зона	Лист	Обозначение	Наименование	Кол.	Примечание
				<u>Документация</u>		
		12	2930/4.01.040.сб	Сборочный чертеж		
				<u>Детали</u>		
И	1	2930/4.01.041	Втулка	Втулка	1	
И	2	2930/4.01.042	Ребро	Ребро	1	

2930/4.01.040

Кронштейн

И	1	2930/4.01.040	Кронштейн	Лит.	Лист	Листов
И	1	2930/4.01.041	Втулка	И	0,6	1:1
Лист	Листов	Лист	Листов	Лист	Листов	Листов
И	1	2930/4.01.042	Ребро	И	0,3	1:1

Гипростроммаш Москва
Формат И

Формат	Зона	Лист	Обозначение	Наименование	Кол.	Примечание
				<u>Документация</u>		
		12	2930/4.01.050.сб	Сборочный чертеж		
				<u>Детали</u>		
И	1	2930/4.01.045	Вилка	Вилка	1	
И	2	2930/4.01.046	Сторона	Сторона	1	
И	3	2930/4.01.047	Прокладка	Прокладка	1	
И	4	2930/4.01.048	Рамка	Рамка	1	
				<u>Стандартные изделия</u>		
8			7597/ИЧ.2	Заклепка 4x16 ГОСТ 10300-68	8	

2930/4.01.050

Шибер

И	1	2930/4.01.050	Шибер	Лит.	Лист	Листов
И	1	2930/4.01.045	Вилка	И	0,6	1:1
Лист	Листов	Лист	Листов	Лист	Листов	Листов
И	1	2930/4.01.046	Сторона	И	0,3	1:1

Гипростроммаш Москва
Формат И

Типовой проект 409-28-38 Альбом XI часть 2

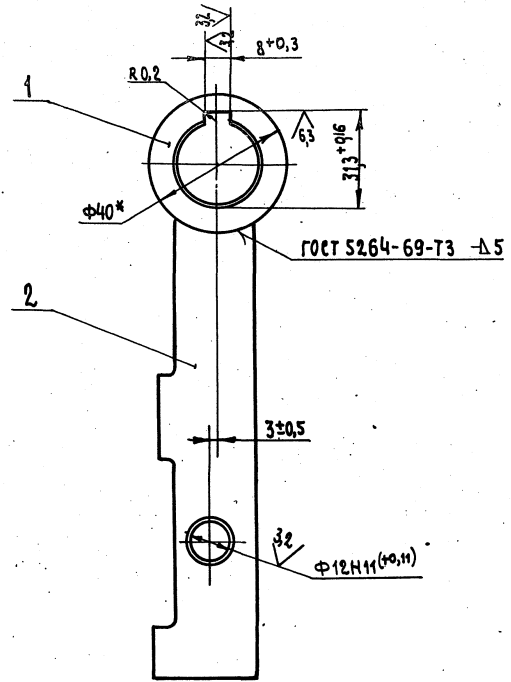
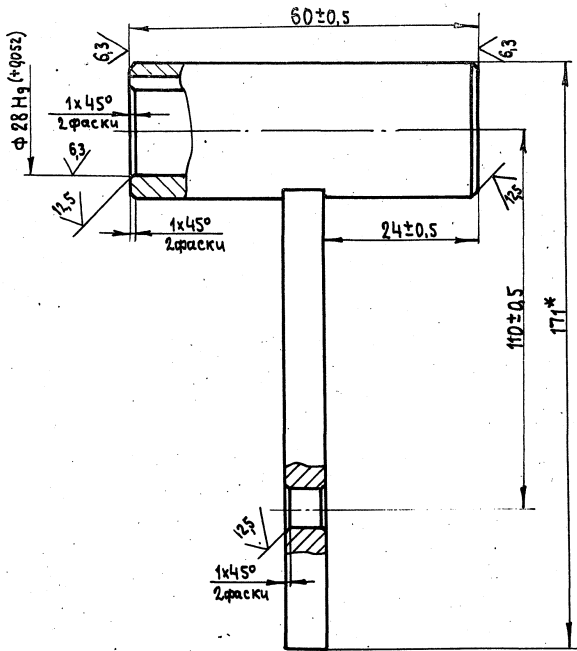

Размеры для справок

				2930/4.01.040.СБ				
Изм/Лист	Новокон.	Повп.	Дата	Кронштейн		Лит.	Масса	Масштаб
Разраб.	Блейхман			Сборочный чертёж		И	1	1:1
Проб.	Марзинов		11.79			Лист	Листов 1	
Т.контр.	Шалаев					Гипроэлектромаш Москва		
Ручков.	Пчелов					Формат 12		
Н.контр.	Марзинов							
Утв.	Марзинов		11.78					

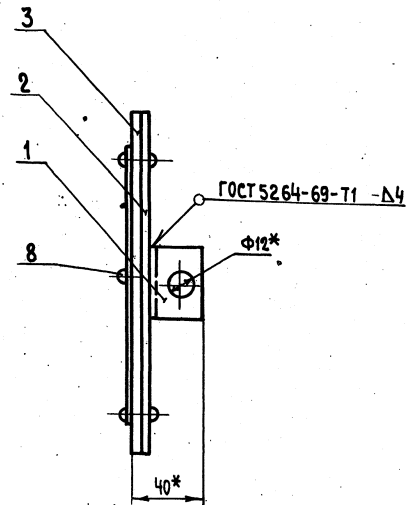
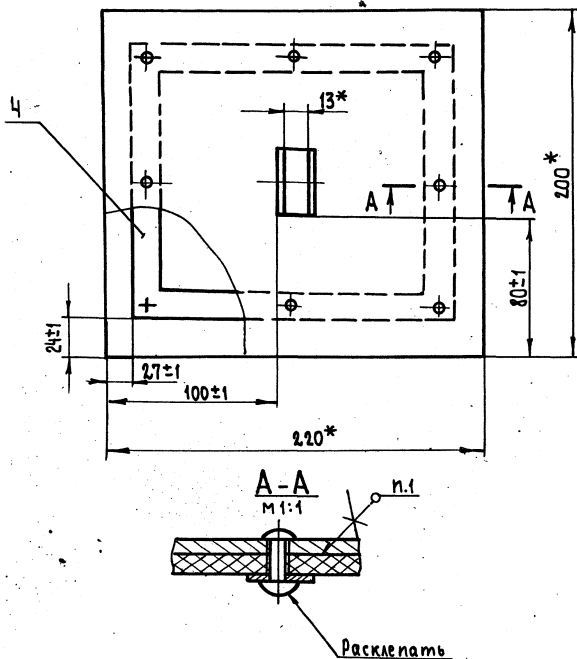

- 1. Клейте клеем 88 Н ТУ 38-1051061-76 по плоскости прилегания деталей.
- 2* Размеры для справок

7597/114.2

				2930/4.01.050.СБ				
Изм/Лист	Новокон.	Повп.	Дата	Шибер		Лит.	Масса	Масштаб
Разраб.	Блейхман			Сборочный чертёж		И	2	1:2
Проб.	Марзинов		11.79			Лист	Листов 1	
Т.контр.	Шалаев					Гипроэлектромаш Москва		
Ручков.	Пчелов					Формат 12		
Н.контр.	Марзинов							
Утв.	Марзинов		11.78					

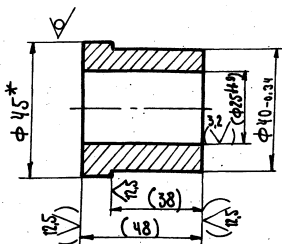

- 1* Размер для справок
- 2. Размеры в скобках - после сборки

2930/4.01.052

Втулка

Лист	Масса	Листов
И	0,32	1:1
Лист		Листов 1

Гипростротмаш Москва
Формат II

Изм	Лист	№ докум	Подп.	Дата
		Блажжман		
		Марзинов	Ильин	11.78
		Щадин	Зинин	
		Ручков		
		И. контр.	Марзинов	Ильин
		Утв.	Марзинов	Ильин

Круг В 45 ГОСТ 2590-71
Ст. 3 ГОСТ 535-58

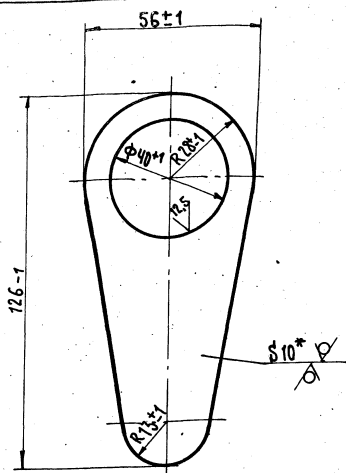

* Размер для справок

2930/4.01.055

Рычаг

Лист	Масса	Листов
И	0,28	1:1
Лист		Листов 1

Гипростротмаш Москва
Формат II

Типовой проект 409-28-38 Альбом XI часть 2

Формат	Зона	Поз.	Обозначение	Наименование	Кол.	Примечание
				<u>Документация</u>		
II			2930/4.01.060.СБ	Сборочный чертеж		
				<u>Детали</u>		
II	1		2930/4.01.051	Кулачок	1	
II	2		2930/4.01.052	Втулка	1	

2930/4.01.060

Кулачок

Лист	Лист	Листов
И		1
Лист		Листов 1

Гипростротмаш Москва

Изм	Лист	№ докум	Подп.	Дата
		Блажжман		
		Марзинов	Ильин	11.78
		Щадин	Зинин	
		Ручков		
		И. контр.	Марзинов	Ильин
		Утв.	Марзинов	Ильин

Формат	Зона	Поз.	Обозначение	Наименование	Кол.	Примечание
				<u>Документация</u>		
II			2930/4.01.070.СБ	Сборочный чертеж		
				<u>Детали</u>		
II	1		2930/4.01.055	Рычаг	1	
II	2		2930/4.01.052	Втулка	1	

2930/4.01.070

Рычаг

Лист	Лист	Листов
И		1
Лист		Листов 1

Гипростротмаш Москва

Типовой проект 409-28-38 Альбом XI часть 2

7597/11ч.2

Изм	Лист	№ докум	Подп.	Дата
		Блажжман		
		Марзинов	Ильин	11.78
		Щадин	Зинин	
		Ручков		
		И. контр.	Марзинов	Ильин
		Утв.	Марзинов	Ильин

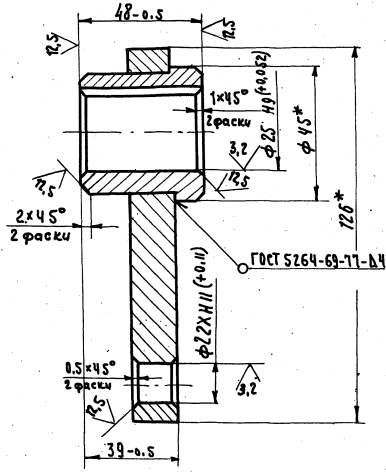
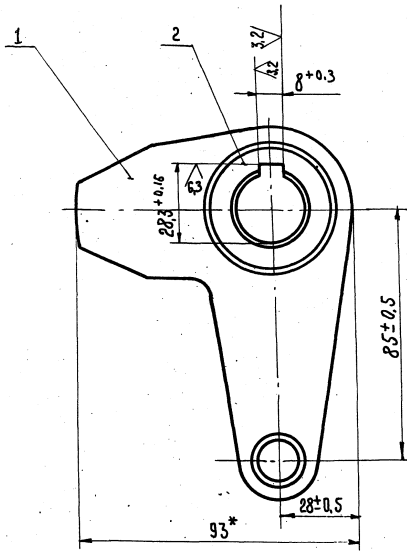

* Размеры для справок.

				2930/4.01.060.CB			
				Кулачок			
				Сборочный чертёж			
Изм.	Лист	№ докум.	Подп.	Дата	Лист	Масса	Масштаб
Разр.	И	Барышнов	Барышнов	11.78	И	0,83	1:1
Проб.		Марзинов	Марзинов		Лист		Листов 1
И. контр.		Шаладин	Шаладин		Гипрострормаш		
Ручев.		Пчелов	Пчелов		Москва		
И. контр.		Марзинов	Марзинов		Формат 12		
Чтв.		Марзинов	Марзинов	11.78			

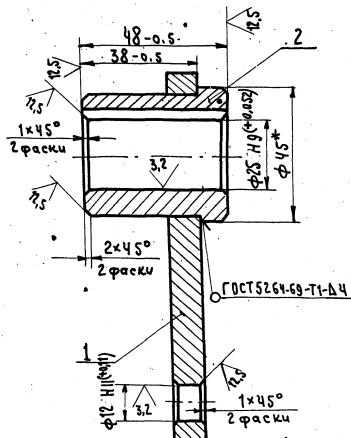
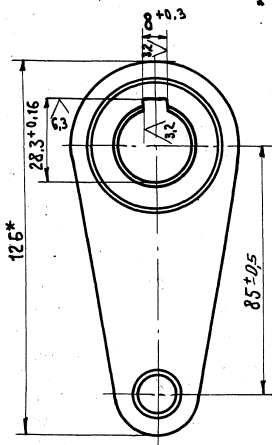

* Размеры для справок

1597/11.4.2

				2930/4.01.070.CB			
				Рычаг			
				Сборочный чертёж			
Изм.	Лист	№ докум.	Подп.	Дата	Лист	Масса	Масштаб
Разр.	И	Барышнов	Барышнов	11.78	И	0,6	1:1
Проб.		Марзинов	Марзинов		Лист		Листов 1
И. контр.		Шаладин	Шаладин		Гипрострормаш		
Ручев.		Пчелов	Пчелов		Москва		
И. контр.		Марзинов	Марзинов		Формат 12		
Чтв.		Марзинов	Марзинов	11.78			

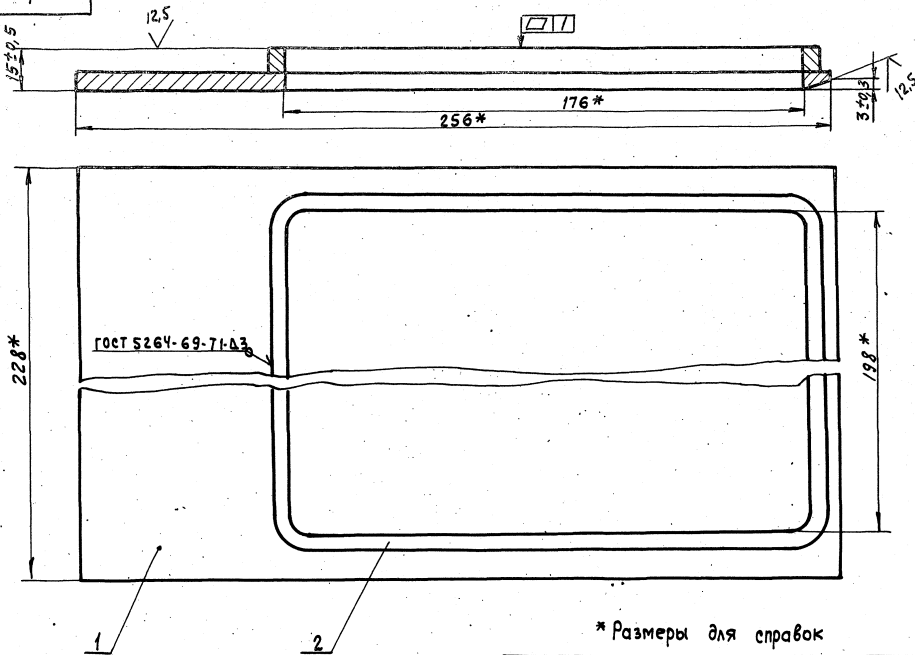

* Размеры для справок

				2930/4.01.100.СБ		
				Рамка		
Изм.	Лист	№ докум.	Подп.	Дата	Лист	Масса
Разр.	Б	Блекхман	В.И.	12.78	И	1,5
Прое.	М	Маринин	В.И.	12.78	Лист	Листов
Контр.	Ш	Шалдин	В.И.		1	
Рисов.	П	Пчелов	В.И.		Гипростротрамаш.	
И.контр.	М	Маринин	В.И.		Москва	
Утв.	М	Маринин	В.И.		Формат 12	

(✓)

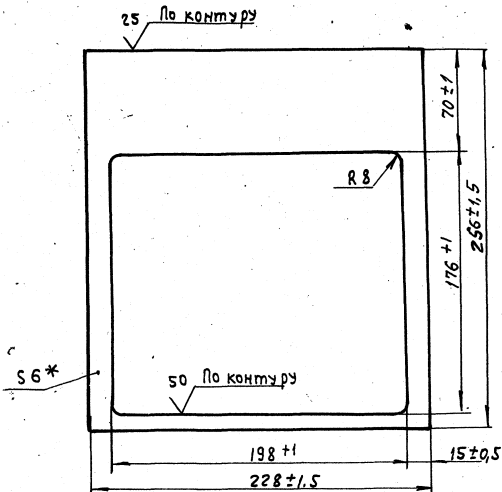

* Размер для справок.

Алюминий Часть 2
Туполов проект 409-28-38
Лист и дата
Лист и дата
Лист и дата

Формат	Лист	№ докум.	Подп.	Дата	Объяснение	Наименование	Кол.	Примечание
						Документация		
12		2930/4.01.100.СБ				Сборочный чертёж		
						Детали		
И	1	2930/4.01.061				Основание	1	
И	2	2930/4.01.062				Окантовка	1	

Основание

Изм.	Лист	№ докум.	Подп.	Дата	Лист	Масса
Разр.	Б	Блекхман	В.И.	12.78	И	1
Прое.	М	Маринин	В.И.	12.78	Лист	Листов
Контр.	Ш	Шалдин	В.И.		1	
Рисов.	П	Пчелов	В.И.		Гипростротрамаш.	
И.контр.	М	Маринин	В.И.		Москва	
Утв.	М	Маринин	В.И.		Формат 11	

Лист 5-из-6 ГОСТ 19903-74
в СЗ ГОСТ 14637-69

Гипростротрамаш.
Москва

Формат 11

Рамка

Изм.	Лист	№ докум.	Подп.	Дата	Лист	Масса
Разр.	Б	Блекхман	В.И.	12.78	И	1
Прое.	М	Маринин	В.И.	12.78	Лист	Листов
Контр.	Ш	Шалдин	В.И.		1	
Рисов.	П	Пчелов	В.И.		Гипростротрамаш.	
И.контр.	М	Маринин	В.И.		Москва	
Утв.	М	Маринин	В.И.		Формат 11	

Лист Лист Листов

Гипростротрамаш.
Москва

Формат 11

2930/4.00.002

12,5 (V)

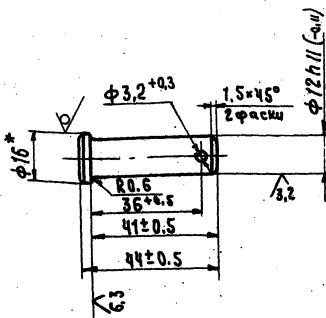

* Размер для справок

2930/4.00.002

Палец

Лист Масса Машинол

И 0,04 1:1

Лист Листов 1

Гипростроммаш Москва

Формат И

Исполн	М.В.С.	Проф.	Дата
Разраб.	Блейкман		
Проб.	Марзинов		
Контр.	Шалдин		
Рисов.			
И.контр.	Марзинов		
Чтв.	Марзинов		

Круг В 16 ГОСТ 2590-71
Ст 3 ГОСТ 535-58

2930/4.00.003

12,5 (V)

43

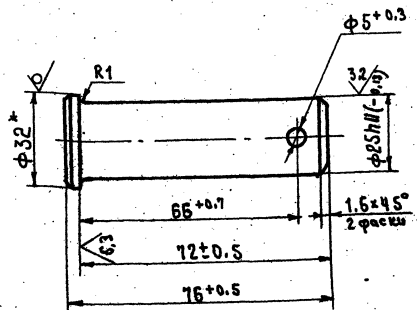

* Размер для справок

2930/4.00.003

Палец

Лист Масса Машинол

И 0,3 1:1

Лист Листов 1

Гипростроммаш Москва

Формат И

Исполн	М.В.С.	Проф.	Дата
Разраб.	Блейкман		
Проб.	Марзинов		
Контр.	Шалдин		
Рисов.			
И.контр.	Марзинов		
Чтв.	Марзинов		

Круг В 32 ГОСТ 2590-71
Ст 3 ГОСТ 535-58

2930/4.00.004

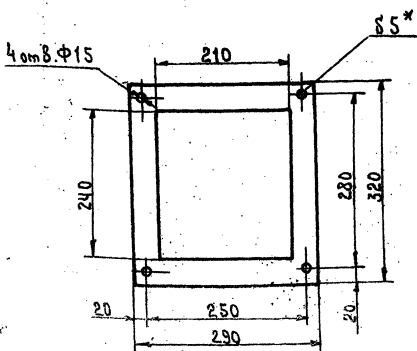

* Размер для справок

2930/4.00.004

Прокладка

Лист Масса Машинол

И 0,25 1:5

Лист Листов 1

Гипростроммаш Москва

Формат И

Исполн	М.В.С.	Проф.	Дата
Разраб.	Блейкман		
Проб.	Марзинов		
Контр.	Шалдин		
Рисов.			
И.контр.	Марзинов		
Чтв.	Марзинов		

Пластина I, лист 0МБ-С-5
ГОСТ 7338-77

2930/4.00.005

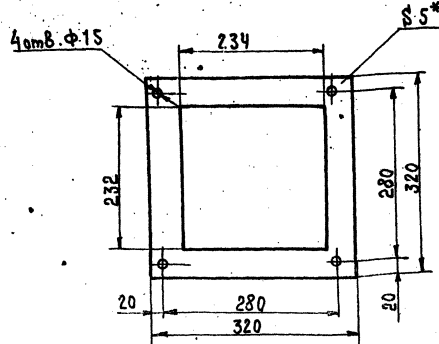

* Размер для справок

2930/4.00.005

Прокладка

Лист Масса Машинол

И 0,28 1:5

Лист Листов 1

Гипростроммаш Москва

Формат И

Исполн	М.В.С.	Проф.	Дата
Разраб.	Блейкман		
Проб.	Марзинов		
Контр.	Шалдин		
Рисов.			
И.контр.	Марзинов		
Чтв.	Марзинов		

Пластина I, лист 0МБ-С-5
ГОСТ 7338-77

Табель проект 409-28-38 Альбом XI Часть 2

7338/1145

2930/4.00.006

12,5 ✓(✓)

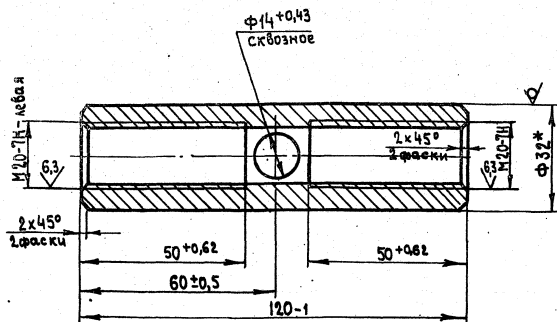

*Размер для справок

2930/4.00.006

Муфта

Лист	Масса	Масштаб
И	0,5	1:1
Лист		Листов 1

Круг В20 ГОСТ 2590-71
Ст 3 ГОСТ 535-58

Гипростронмаш
Москва

Формат И

2930/4.00.007

12,5 ✓(✓) 44

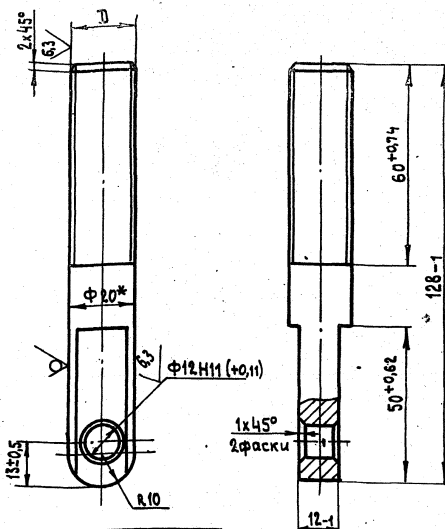

Обозначение	Д мм
00.007	М 20-8g
2930/4-01	М 20 лев.-8g

2930/4.00.007

Болт натяжной

Лист	Масса	Масштаб
И	0,25	1:1
Лист		Листов 1

Круг В20 ГОСТ 2590-71
Ст 3 ГОСТ 535-58

Гипростронмаш
Москва

Формат И

2930/4.00.008

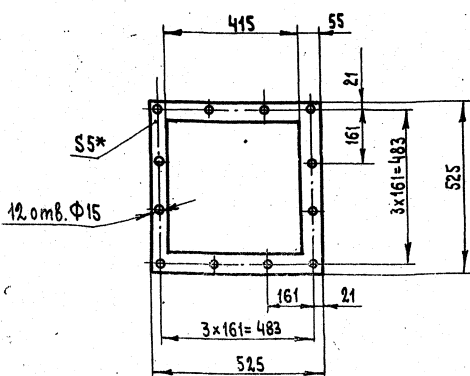

*Размер для справок

2930/4.00.008

Прокладка

Лист	Масса	Масштаб
И	0,78	1:10
Лист		Листов 1

Пластмасса I, лист, 515-0-5
ГОСТ 7333-77

Гипростронмаш
Москва

Формат И

2930/4.00.009

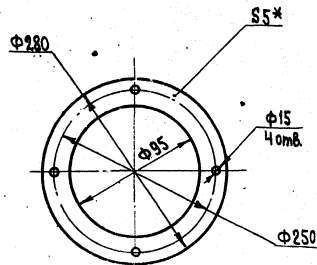

*Размер для справок

2930/4.00.009

Прокладка

Лист	Масса	Масштаб
И	0,71	1:5
Лист		Листов 1

Пластмасса I, лист, 515-0-5
ГОСТ 7333-77

Гипростронмаш
Москва

Формат И

Типовой проект 409-28-38 Альбом XI Часть 2

Типовой проект 409-28-38 Альбом XI Часть 2

Типовой проект 409-28-38 Альбом XI Часть 2

2930/4.00.011

12,5 ✓(M)

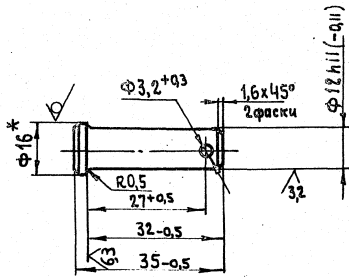

*Размер для справок

2930/4.00.011

Изм.	Лист	№ докум.	Подп.	Дата	Палец	Лит.	Масса	Масштаб
Разраб.	Бляхман					И	0,04	1:1
Проб.	Марзинов				Лист		Листов 1	
Контр.	Шаладин				Круг В16 ГОСТ 2590-71		Гипростроммаш Москва	
Ручков.					Ст 3 ГОСТ 535-58			
Н.контр.	Марзинов				Формат 11			
Утв.	Марзинов							

2930/4.00.012

6,3 ✓(V) 45

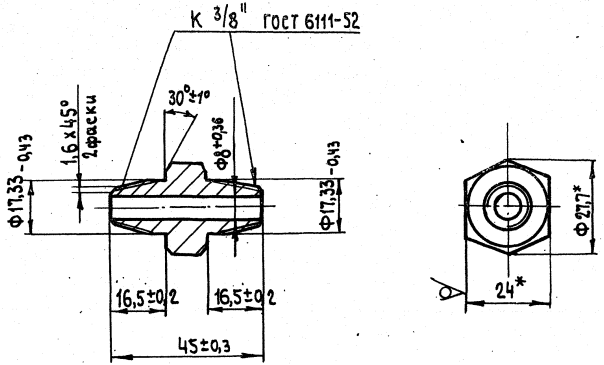

*Размер для справок

2930/4.00.012

Изм.	Лист	№ докум.	Подп.	Дата	Ниппель	Лит.	Масса	Масштаб
Разраб.	Бляхман					И	0,02	1:1
Проб.	Марзинов				Лист		Листов 1	
Контр.	Шаладин				Шестигранный 24-5 ГОСТ 8560-67		Гипростроммаш Москва	
Ручков.					45 ГОСТ 1051-73			
Н.контр.	Марзинов				Формат 11			
Утв.	Марзинов							

2930/4.00.013

25 ✓(M)

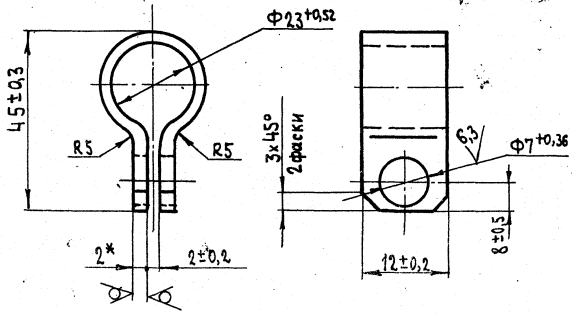

1.* Размер для справок.
2. Длина развертки, мм -1/4

2930/4.00.013

Изм.	Лист	№ докум.	Подп.	Дата	Хомут	Лит.	Масса	Масштаб
Разраб.	Бляхман					И	0,02	2:1
Проб.	Марзинов				Лист		Листов 1	
Контр.	Шаладин				5-ПН-2 ГОСТ 19904-74		Гипростроммаш Москва	
Ручков.					Ст 3 ГОСТ 19537-58			
Н.контр.	Марзинов				Формат 11			
Утв.	Марзинов							

2930/4.00.014

6,3 ✓(V)

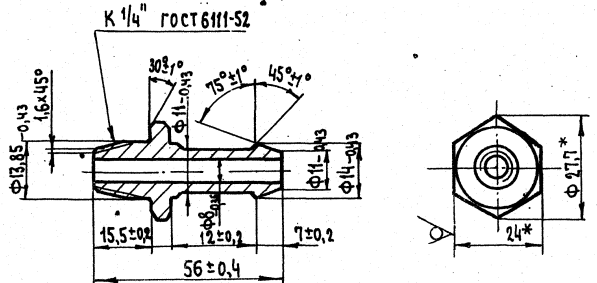

*Размер для справок

2930/4.00.014

Изм.	Лист	№ докум.	Подп.	Дата	Ниппель	Лит.	Масса	Масштаб
Разраб.	Бляхман					И	0,02	1:1
Проб.	Марзинов				Лист		Листов 1	
Контр.	Шаладин				Шестигранный 24-5 ГОСТ 8560-67		Гипростроммаш Москва	
Ручков.					45 ГОСТ 1051-73			
Н.контр.	Марзинов				Формат 11			
Утв.	Марзинов							

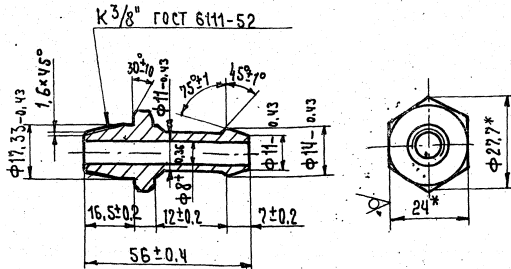

* Размер для справок

Исполн.	И. Бокун	Провер.	Дата	2930/4.00.015	Ниппель	Лист	Масса	Масштаб
Исполн.	Баришвили	Провер.	Дата			И	0,08	1:1
Исполн.	Марзинов	Провер.	Дата	Листов 8 / 1		Гипропромаш		
Исполн.	Шаладин	Провер.	Дата	Листов 8 / 1		МоекВа		
Исполн.	Марзинов	Провер.	Дата	Листов 8 / 1		Гипропромаш		
Исполн.	Марзинов	Провер.	Дата	Листов 8 / 1		МоекВа		

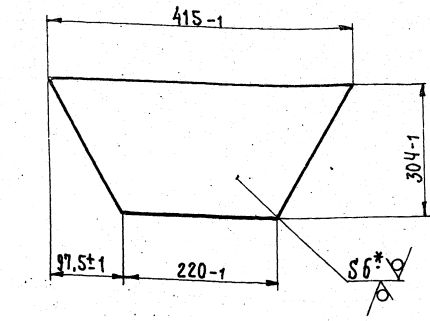

* Размер для справок

Тубовый проект 409-28-38 Альбом XI Часть 2

Исполн.	И. Бокун	Провер.	Дата	2930/4.00.021	Стенка	Лист	Масса	Масштаб
Исполн.	Баришвили	Провер.	Дата			И	3,5	1:5
Исполн.	Марзинов	Провер.	Дата	Листов 8 / 1		Гипропромаш		
Исполн.	Шаладин	Провер.	Дата	Листов 8 / 1		МоекВа		
Исполн.	Марзинов	Провер.	Дата	Листов 8 / 1		Гипропромаш		
Исполн.	Марзинов	Провер.	Дата	Листов 8 / 1		МоекВа		

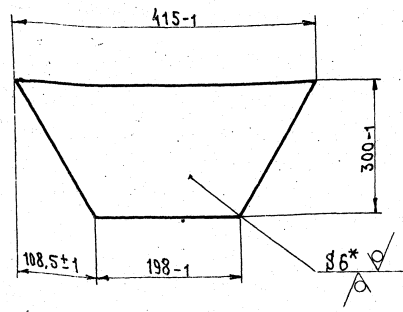

* Размер для справок

Исполн.	И. Бокун	Провер.	Дата	2930/4.00.022	Стенка	Лист	Масса	Масштаб
Исполн.	Баришвили	Провер.	Дата			И	3,4	1:5
Исполн.	Марзинов	Провер.	Дата	Листов 8 / 1		Гипропромаш		
Исполн.	Шаладин	Провер.	Дата	Листов 8 / 1		МоекВа		
Исполн.	Марзинов	Провер.	Дата	Листов 8 / 1		Гипропромаш		
Исполн.	Марзинов	Провер.	Дата	Листов 8 / 1		МоекВа		

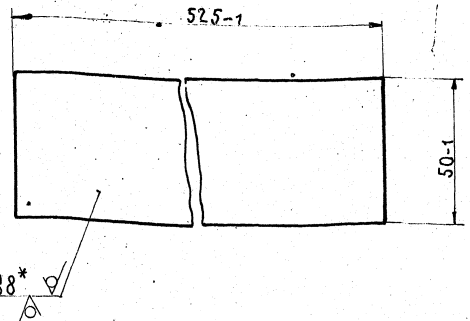

* Размер для справок

Тубовый проект 409-28-38 Альбом XI Часть 2

Исполн.	И. Бокун	Провер.	Дата	2930/4.00.023	Планка	Лист	Масса	Масштаб
Исполн.	Баришвили	Провер.	Дата			И	1,6	1:1
Исполн.	Марзинов	Провер.	Дата	Листов 8 / 1		Гипропромаш		
Исполн.	Шаладин	Провер.	Дата	Листов 8 / 1		МоекВа		
Исполн.	Марзинов	Провер.	Дата	Листов 8 / 1		Гипропромаш		
Исполн.	Марзинов	Провер.	Дата	Листов 8 / 1		МоекВа		

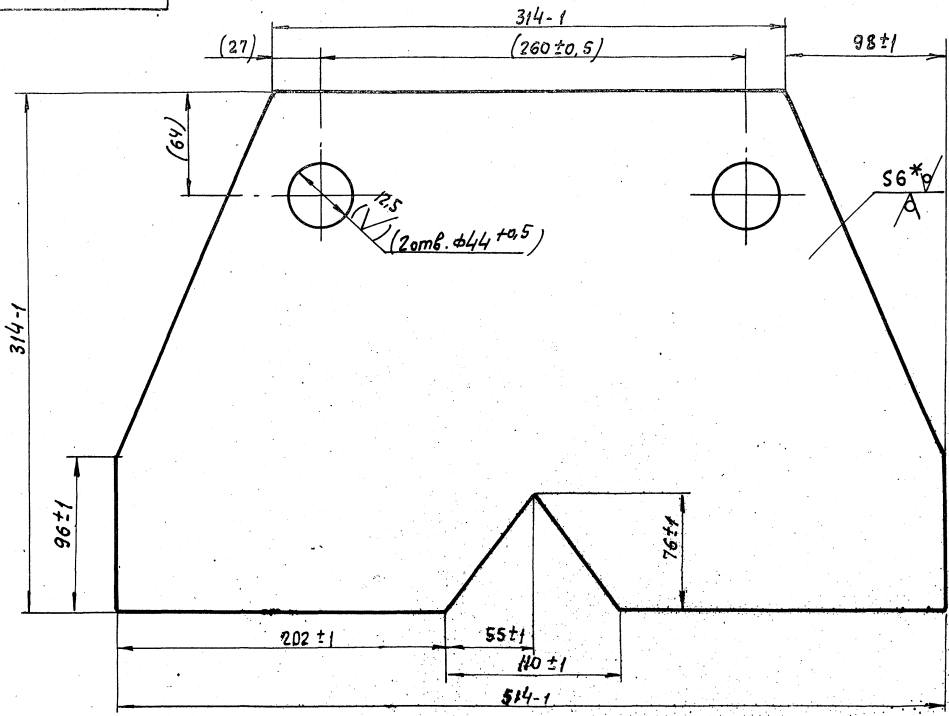

1* Размер для справок
2. Размеры в скобках- после сборки

2930/4.01.012				Стенка			Лист	Масса	Масштаб
И	И	И	И	И	И	И	6	1:2	
Лист						Листов 1			
Лист						Гипростромаш			
Лист						Москва			
Лист						Формат 12			

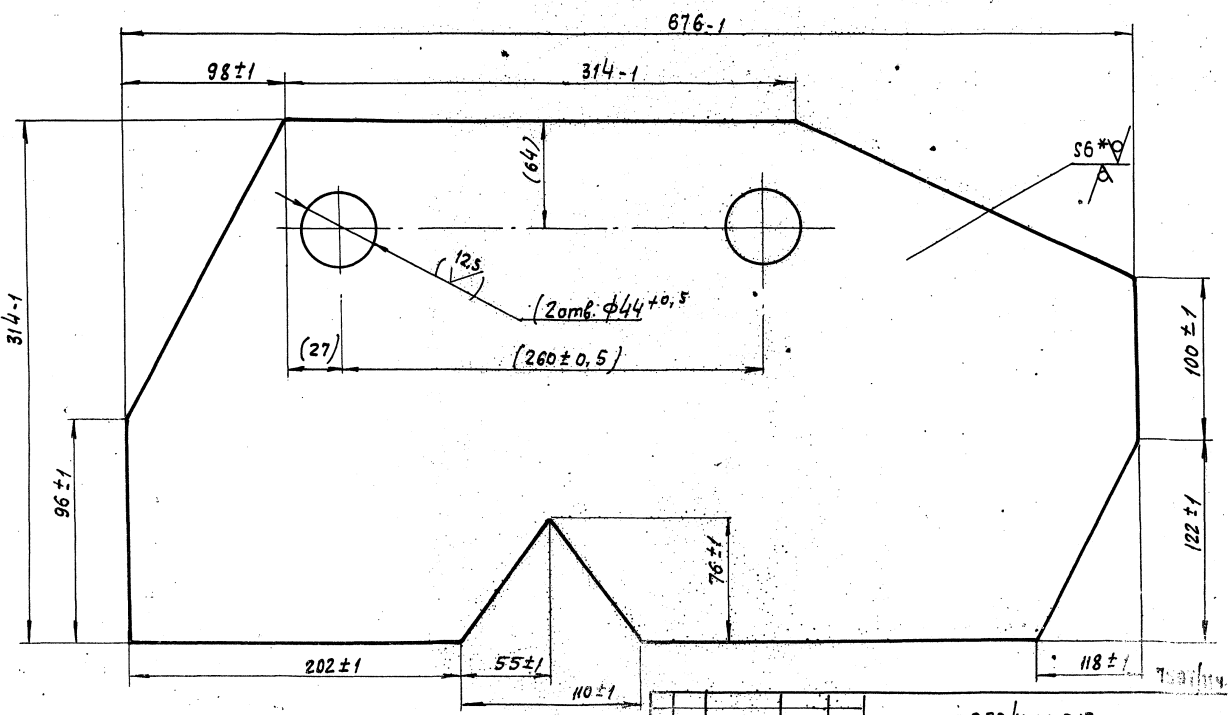

1* Размер для справок
2. Размеры в скобках- после сборки

2930/4.01.013				Стенка			Лист	Масса	Масштаб
И	И	И	И	И	И	И	3	1:2	
Лист						Листов 1			
Лист						Гипростромаш			
Лист						Москва			
Лист						Формат 12			

2930/4.01.015

25 (✓)

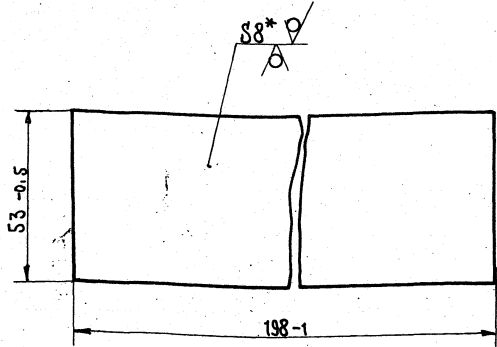

* Размер для справок

2930/4.01.015				Лист	Масса	Масштаб
Планка				И	0,5	1:1
Лист	№ док-м.	Подп.	Дата	Лист Листов 1		
Разраб.	Блейкман	М	11.78	Гипростроммаш Москва		
Проект.	Марзинов	А	11.78	Формат 11		
Т. контр.	Шалдин	В				
Руков.	Марзинов	А	11.78			
Н. контр.	Марзинов	А	11.78			
Чтв.	Марзинов	А	11.78			

2930/4.01.017

25 (✓)

50

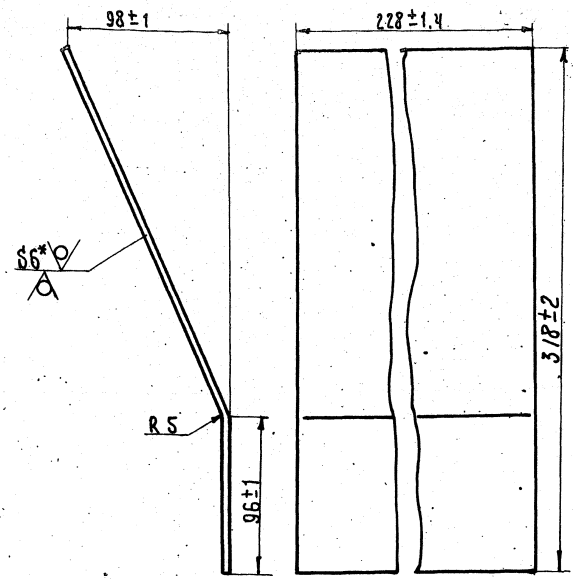

- 1. * Размер для справок
- 2. Длина развертки, мм - 345

2930/4.01.017				Лист	Масса	Масштаб
Стенка				И	3,6	1:2
Лист	№ док-м.	Подп.	Дата	Лист Листов 1		
Разраб.	Блейкман	М	11.78	Гипростроммаш Москва		
Проект.	Марзинов	А	11.78	Формат 11		
Т. контр.	Шалдин	В				
Руков.	Марзинов	А	11.78			
Н. контр.	Марзинов	А	11.78			
Чтв.	Марзинов	А	11.78			

2930/4.01.019

25 (✓)

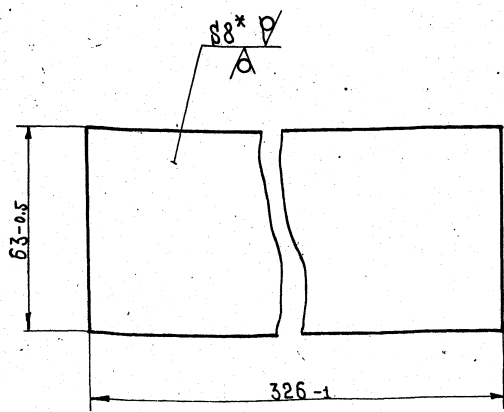

* Размер для справок

2930/4.01.019				Лист	Масса	Масштаб
Планка				И	0,97	1:1
Лист	№ док-м.	Подп.	Дата	Лист Листов 1		
Разраб.	Блейкман	М	11.78	Гипростроммаш Москва		
Проект.	Марзинов	А	11.78	Формат 11		
Т. контр.	Шалдин	В				
Руков.	Марзинов	А	11.78			
Н. контр.	Марзинов	А	11.78			
Чтв.	Марзинов	А	11.78			

2930/4.01.021

25 (✓)

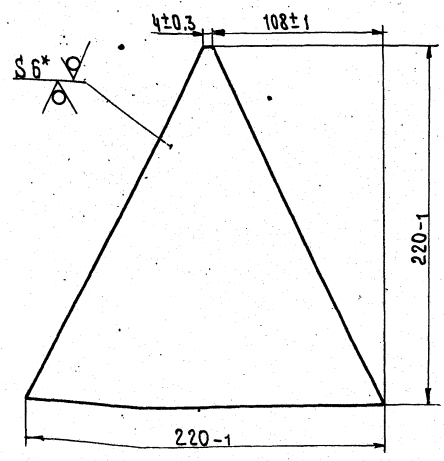

* Размер для справок

2930/4.01.021				Лист	Масса	Масштаб
Стенка				И	1,2	1:2
Лист	№ док-м.	Подп.	Дата	Лист Листов 1		
Разраб.	Блейкман	М	11.78	Гипростроммаш Москва		
Проект.	Марзинов	А	11.78	Формат 11		
Т. контр.	Шалдин	В				
Руков.	Марзинов	А	11.78			
Н. контр.	Марзинов	А	11.78			
Чтв.	Марзинов	А	11.78			

Типовой проект 409-2-8-38 Альбом XI Часть 2

7597/11.78

2930/4.01.026

25 (✓)

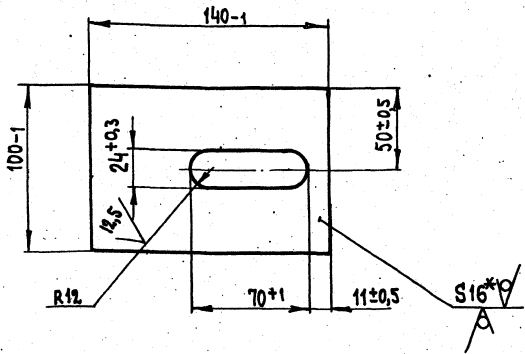

* Размер для справок

2930/4.01.026

Ребро

Лист Масса Масштаб

И 1,6 1:2

Лист Листов 1

Лист Б-ПН-16 ГОСТ 19903-74
в СтЗ ГОСТ 14637-69

Гипростроммаш
Москва

Формат 11

2930/4.01.027

25 (✓)

52

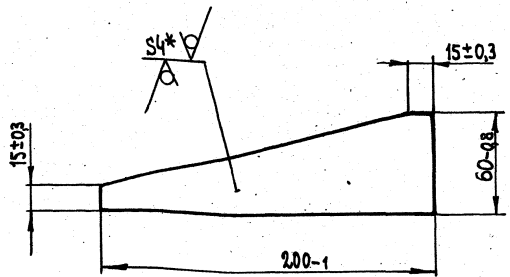

* Размер для справок

2930/4.01.027

Ребро

Лист Масса Масштаб

И 0,25 1:2

Лист Листов 1

Лист Б-ПН-4 ГОСТ 19903-74
в СтЗ ГОСТ 14637-69

Гипростроммаш
Москва

Формат 11

2930/4.01.028

25 (✓)

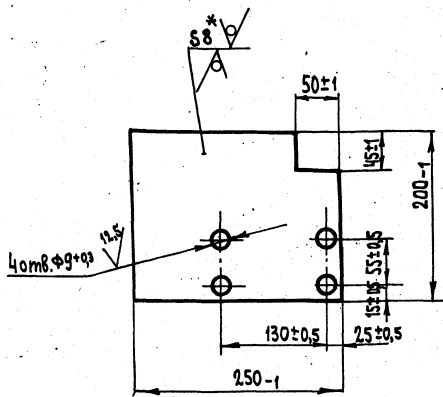

* Размер для справок

2930/4.01.028

Основание

Лист Масса Масштаб

И 3 1:4

Лист Листов 1

Лист Б-ПН-8 ГОСТ 19903-74
в СтЗ ГОСТ 14637-69

Гипростроммаш
Москва

Формат 11

2930/4.01.029

25 (✓)

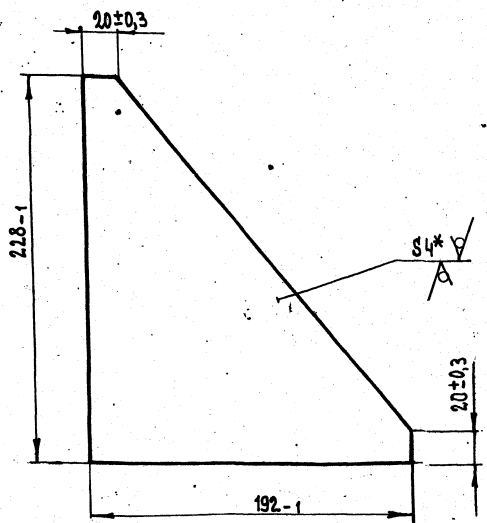

* Размер для справок

2930/4.01.029

Ребро

Лист Масса Масштаб

И 0,81 1:2

Лист Листов 1

Лист Б-ПН-4 ГОСТ 19903-74
в СтЗ ГОСТ 14637-69

Гипростроммаш
Москва

Формат 11

Альбом XI Часть 2

Типовой проект 409-28-38

Изм. №, дата, Подп. и дата, Изм. №, дата, Подп. и дата

Альбом XI Часть 2

Типовой проект 409-28-38

Изм. №, дата, Подп. и дата, Изм. №, дата, Подп. и дата

75/17/11.2

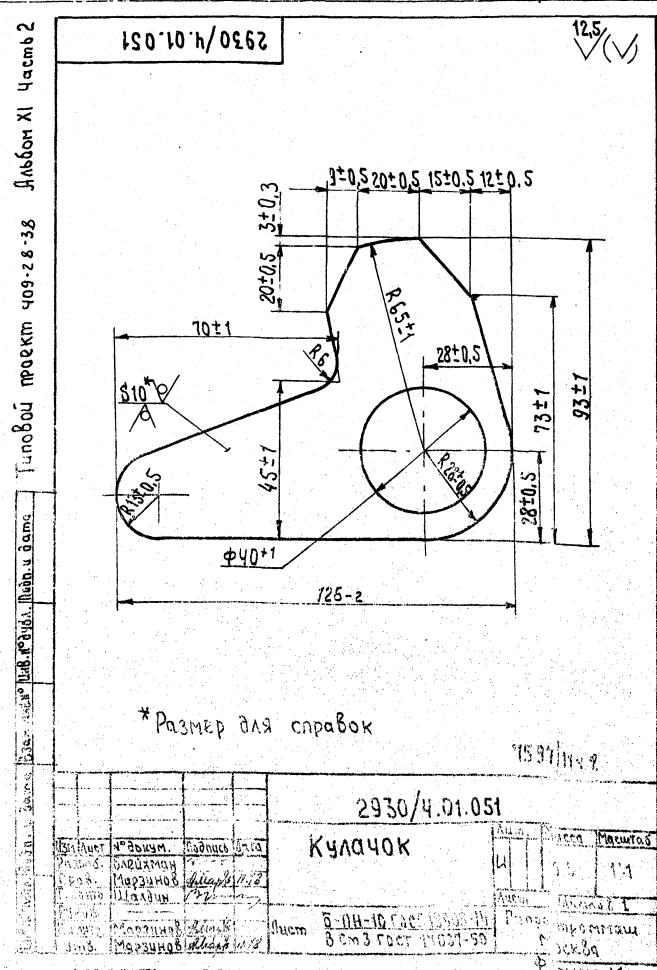
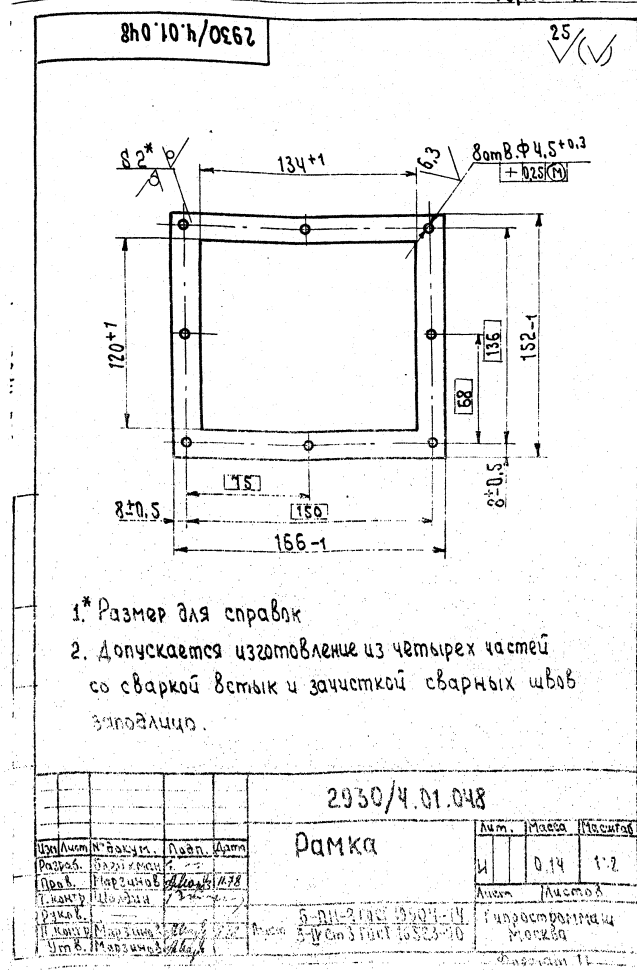
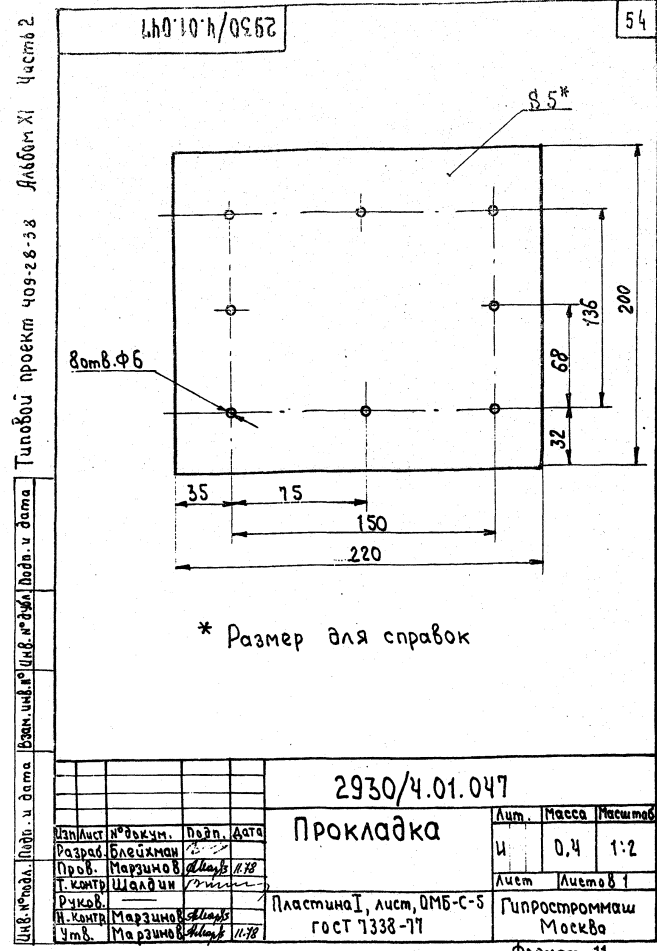
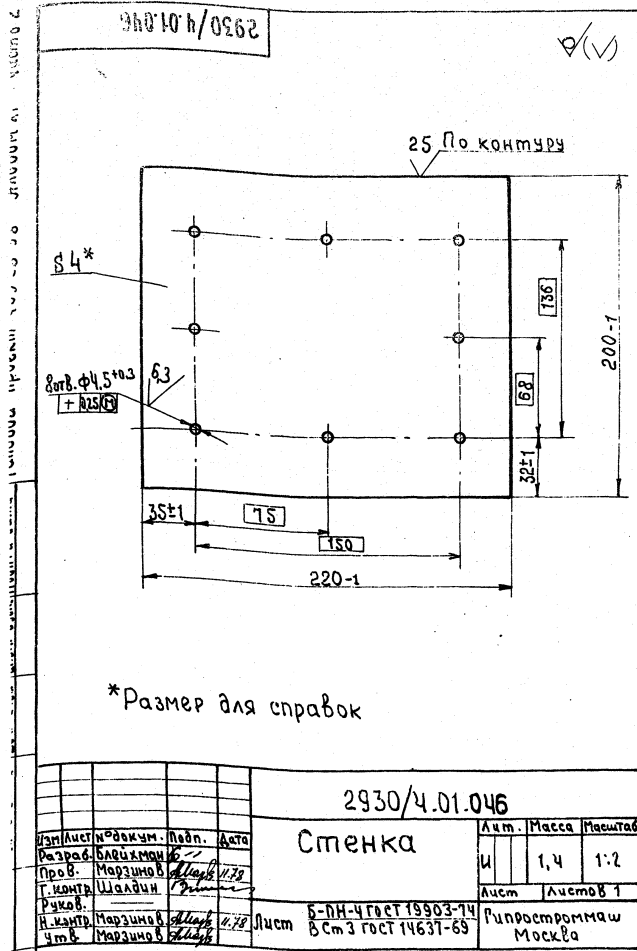

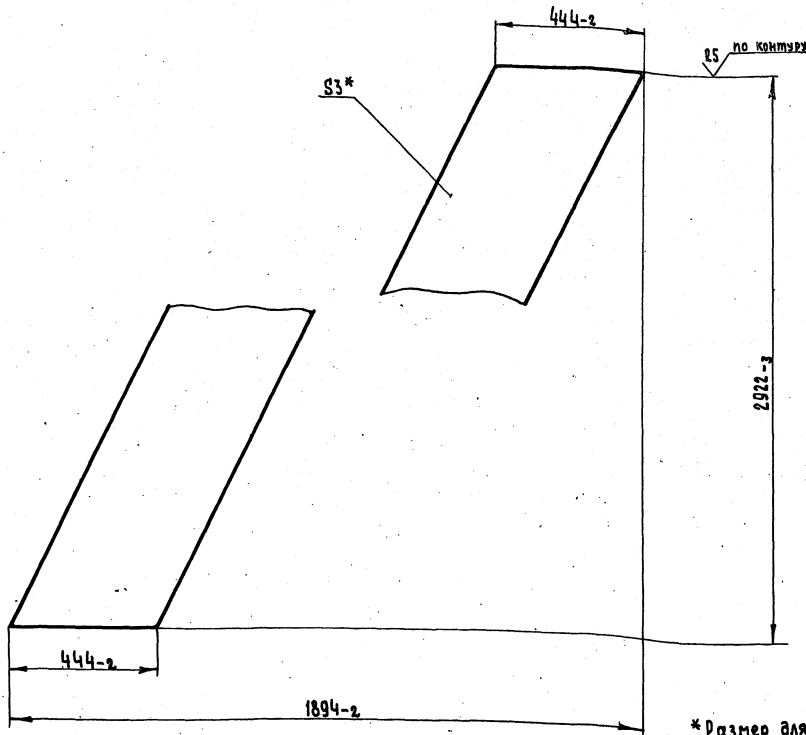

*Размер для справок

2930/5.011				Лист	Масштаб
Стенка				И	30 1:10
Лист 5-ПН-3 ГОСТ 19904-74 3-й Ст.3 ГОСТ 16523-70				Листов 1	
				Гипростротромаш Москва	
Формат 12					

Формат	Зона	Поз.	Обозначение	Наименование	Кол.	Примечание
<u>Документация</u>						
22			2930/5.000.СБ	Сборочный чертеж	1	
19			2930/5.000.8с	Ведомость спецификаций	1	
12			2930/5.000.ВП	Ведомость покупных изделий	1	
<u>Сборочные единицы</u>						
И	1		2930/5.010	Течка	1	
И	2		2930/5.020	Патрубок	1	
<u>Детали</u>						
И	4		2930/5.001	Прокладка	2	
<u>Стандартные изделия</u>						
	6			Болт М12х40.46 ГОСТ 7798-70	32	
	7			Гайка М12.5 ГОСТ 5915-70	32	
	9			Шайба 12.65Г ГОСТ 6402-70	32	
2930/5.000						
Изм	Лист	№ докум.	Подп.	Дата		
Разраб.	Блейхман			11.77		
Проб.	Пчелов					
Руков.	Пчелов					
Н.контр.	Филин			11.78		
Утв.	Марзинов					
Течка от фильтра				Лист 1		
				Гипростротромаш Москва		
Формат 11						

Формат	Зона	Поз.	Обозначение	Наименование	Кол.	Примечание
<u>Документация</u>						
22			2930/5.010.СБ.	Сборочный чертеж		
<u>Детали</u>						
И	1		2930/5.011	Стенка	2	
И	2		2930/5.012	Стенка	2	21кг
Лист 5-ПН-3 ГОСТ 19904-74 3-й Ст.3 ГОСТ 16523-70						
И	3		2930/5.013	Планка	4	1,3 кг
Лист 5-ПН-3 ГОСТ 19904-74 3-й Ст.3 ГОСТ 16523-70						
И	4		2930/5.014	Планка	4	0,7 кг
Лист 5-ПН-3 ГОСТ 19904-74 3-й Ст.3 ГОСТ 16523-70						
2930/5.010						
Изм	Лист	№ докум.	Подп.	Дата		
Разраб.	Блейхман			11.77		
Проб.	Пчелов					
Руков.	Пчелов					
Н.контр.	Филин			11.78		
Утв.	Марзинов					
Течка				Лист 1		
				Гипростротромаш Москва		
Формат 11						

Типовой проект 409-28-38 Альбом XI Часть 2

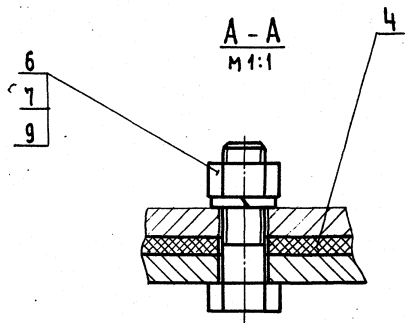
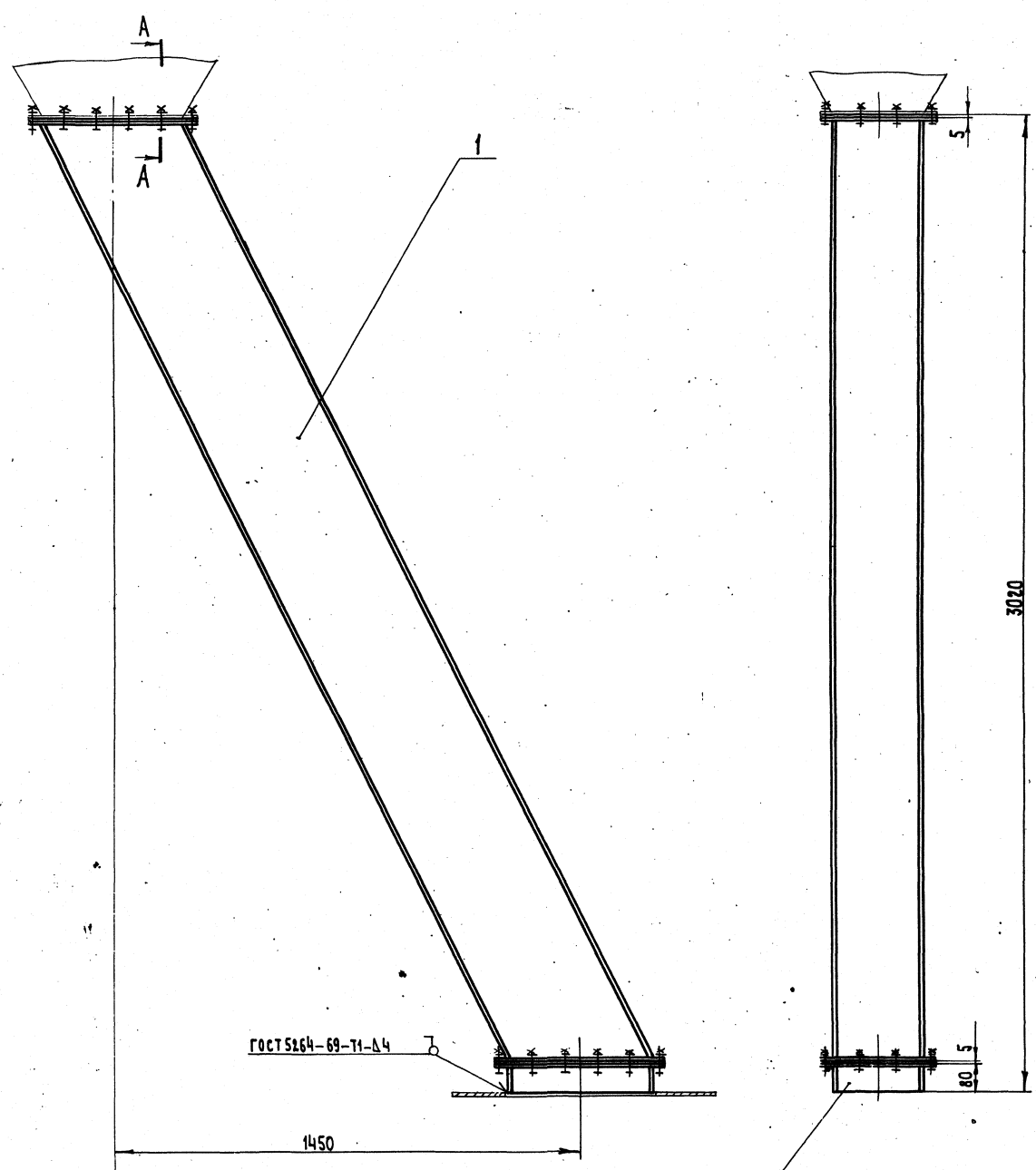

2

Размеры для справок

7597/11ч.2

				2930/5.000СБ.				
Изм	Лист	№ докум.	Подп.	Дата	Течка от фильтра	Лист	Масса	Масштаб
Разраб.	Блейхман			11.72		И	120	1:10
Проб.	Пучков				Сборочный чертеж	Лист		Листов 1
У.контр.	Малдин							
Экз.	Марзинов			11.72				
Н.директ.	Филин			11.72				
Инж.	Васков							
						Гипроспроект Москва		
						Формат 22		

Главный инженер института *Васильев* Н. Г. Запорожко

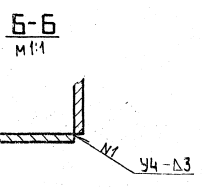
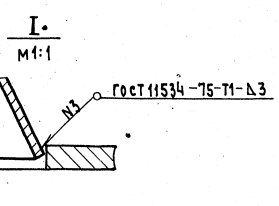
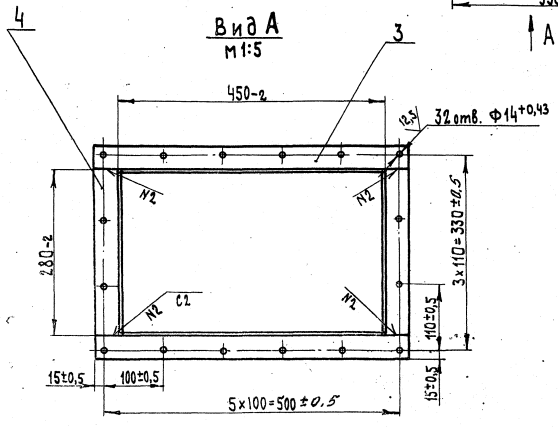
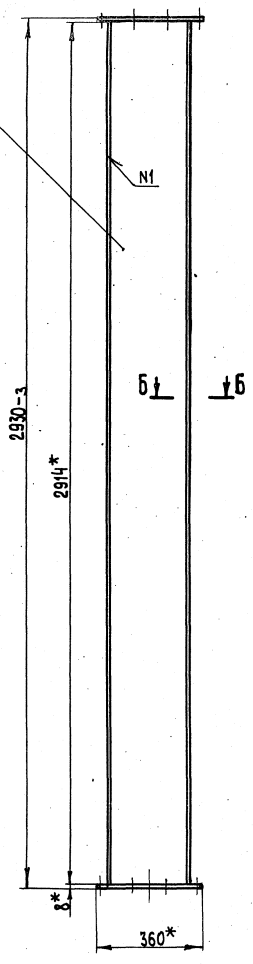
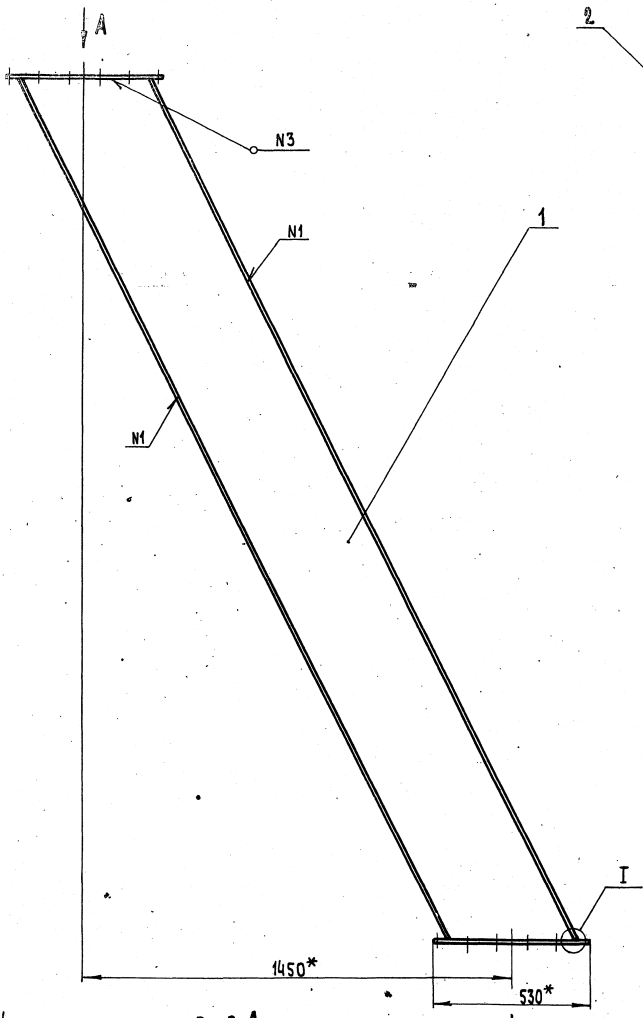

- 1.* Размеры для справок
- 2. Сварные швы по ГОСТ 5264-69, кроме мест, указанных особо.
- 3. Масса наплавленного металла, кг-1 (для справок)

1587/4ч.2

				2930/5.010.СБ		Мат.	Масса	Масштаб
Исполн.	№ докум.	Подп.	Датум	Течка		М1	1:10	
Разраб.	Бажанов	И.И.	И.И.	Сборочный чертёж		Мат.	Аксонометр	
Провер.	Иванов	И.И.	И.И.			Мат.	Аксонометр	
Утвержд.	Иванов	И.И.	И.И.			Мат.	Аксонометр	
Инженер	Иванов	И.И.	И.И.			Мат.	Аксонометр	
Провер.	Иванов	И.И.	И.И.			Мат.	Аксонометр	
Утвержд.	Иванов	И.И.	И.И.			Мат.	Аксонометр	
Инженер	Иванов	И.И.	И.И.			Мат.	Аксонометр	

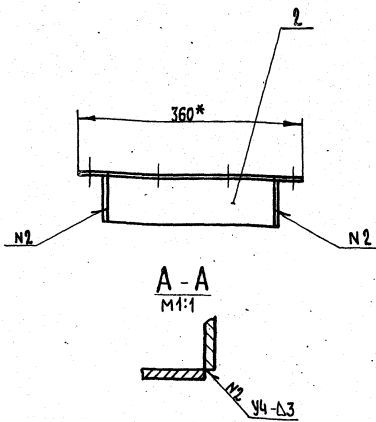
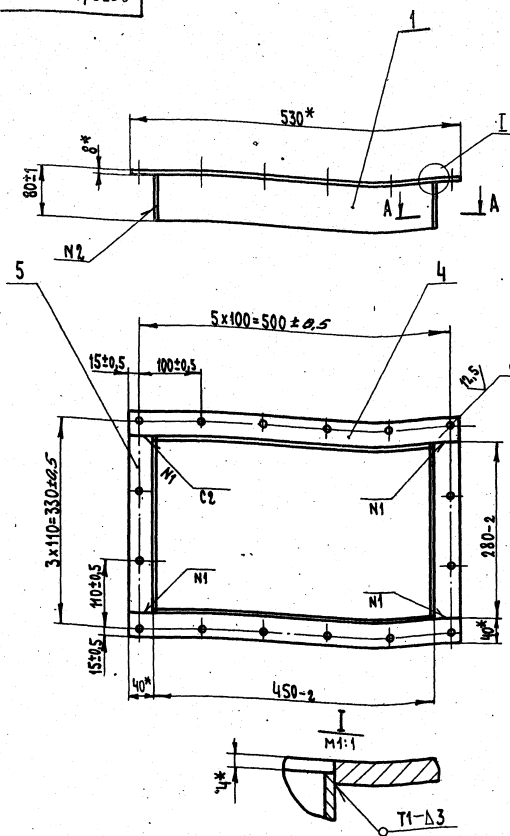

- 1.* Размеры для справок
- 2. Сварные швы по ГОСТ5264-69.
- 3. Масса наплавленного металла, кг-0,07 (для справок)

				2930/5.020.C6.				
				Патрубок		Лист	Масса	Масштаб
Исполн	Новиков	Подп.	Лист	И	7	1:5		
Разраб.	Блажман		1:7.5	Сборочный чертёж		Лист	Листов 1	
Проб.	Пчелов			Гипростроммаш				
Т.контр.	Шаладин			Москва				
Р.контр.	Пчелов			Формат А2				
И.контр.	Филин							
Утв.	Маринков							

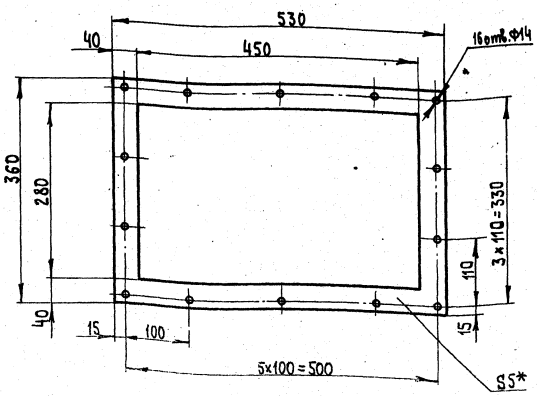

*Размер для справок

				2930/5.001				
				Прокладка		Лист	Масса	Масштаб
Исполн	Новиков	Подп.	Лист	И	0,6	1:5		
Разраб.	Блажман		1:7.5	Сборочный чертёж		Лист	Листов 1	
Проб.	Пчелов			Гипростроммаш				
Т.контр.	Шаладин			Москва				
Р.контр.	Пчелов			Формат А2				
И.контр.	Филин							
Утв.	Маринков							

Альбом XI Часть 2

Типовой проект

Лист 1 из 1. Взам. Инв. № 10. Подп. и дата

Формат	Зона	Пов.	Обозначение	Наименование	Кол.	Примечание
				Документация		
			2930/5.020.C6	Сборочный чертёж		
				Детали		
Б4	1		2930/5.021	Стенка 8-ПН-3 ГОСТ 19804-74 Лист 3-Н-С.м.з ГОСТ 16523-69	2	0,8 кг
Б4	2		2930/5.022	Стенка 8-ПН-3 ГОСТ 19804-74 Лист 3-Н-С.м.з ГОСТ 16523-69	2	0,5
Б4	4		2930/5.013	Планка	2	
Б4	5		2930/5.014	Планка	2	

				2930/5.020				
				Патрубок		Лист	Масса	Масштаб
Исполн	Новиков	Подп.	Лист	И	7	1:5		
Разраб.	Блажман		1:7.5	Сборочный чертёж		Лист	Листов 1	
Проб.	Пчелов			Гипростроммаш				
Т.контр.	Шаладин			Москва				
Р.контр.	Пчелов			Формат А2				
И.контр.	Филин							
Утв.	Маринков							

Изм.	Лист	№ докум.	Подп.	Дата	Обозначение	Наименование	Кол.	Примечание	
<u>Документация</u>									
И		2930/6.020 СБ				Сборочный чертеж			
<u>Детали</u>									
И	1	2930/6.021				Патрубок	1		
И	2	2930/6.011				Фланец	1		
<u>Переходник</u>									
Изм.	Лист	№ докум.	Подп.	Дата	2930/6.020		Лит.	Лист	Листов
Разраб.	Шахаева	ИИ	ИИ		Переходник		И		
Проф.	Пчелов								
Узкоп.	Пчелов								
Н.контр.	Филин								
Утв.	Маринков								
							Гипропромаш Москва Формат И		

Изм.	Лист	№ докум.	Подп.	Дата	Обозначение	Наименование	Кол.	Примечание	
<u>Документация</u>									
И		2930/6.010 СБ				Сборочный чертеж			
<u>Детали</u>									
И	1	2930/6.011				Фланец	1		
И	2	2930/6.012				Патрубок	1		
И	3	2930/6.013				Конус	1		
И	4	2930/6.014				Переходник	1		
И	5	2930/6.001				Фланец	1		
<u>Итечка</u>									
Изм.	Лист	№ докум.	Подп.	Дата	2930/6.010		Лит.	Лист	Листов
Разраб.	Шахаева	ИИ	ИИ		Итечка		И		
Проф.	Пчелов								
Узкоп.	Пчелов								
Н.контр.	Филин								
Утв.	Маринков								
							Гипропромаш Москва Формат И		

2930/6.021

60

* Размер для справок

Изм.	Лист	№ докум.	Подп.	Дата	Обозначение	Наименование	Кол.	Примечание	
<u>Патрубок</u>									
И		2930/6.021				Патрубок	1		
Изм.	Лист	№ докум.	Подп.	Дата	2930/6.021		Лит.	Лист	Листов
Разраб.	Шахаева	ИИ	ИИ		Патрубок		И	2,8	1:2
Проф.	Пчелов								
Узкоп.	Шахдин								
Н.контр.	Филин								
Утв.	Маринков								
							Патрубок φ194 гост 8732-70 Аст 2 гост 8731-74 Гипропромаш Москва Формат И		

2930/6.000 СБ

60

Изм.	Лист	№ докум.	Подп.	Дата	Обозначение	Наименование	Кол.	Примечание	
<u>Документация</u>									
И		2930/6.000 СБ				Сборочный чертеж			
И		2930/6.000 ВС				Ведомость спецификаций			
И		2930/6.000 ВП				Ведомость покупных изделий			
<u>Сборочные единицы</u>									
И	1	2930/6.010				Итечка	1		
И	2	2930/6.020				Переходник	1		
<u>Детали</u>									
И	4	2930/6.001				Фланец	1		
И	5	2930/6.002				Прокладка	1		
И	6	2930/6.003				Прокладка	1		
<u>Стандартные изделия</u>									
И	7					Болт М12х35,46 гост 7798-70	12		
И	8					Гайка М12,5 гост 5915-70	12		
И	9					Шайба 12,65 гост 6102-70	12		
<u>Итечка с патрубком</u>									
Изм.	Лист	№ докум.	Подп.	Дата	2930/6.000		Лит.	Лист	Листов
Разраб.	Шахаева	ИИ	ИИ		Итечка с патрубком		И		
Проф.	Пчелов								
Узкоп.	Пчелов								
Н.контр.	Филин								
Утв.	Маринков								
							Гипропромаш Москва Формат И		

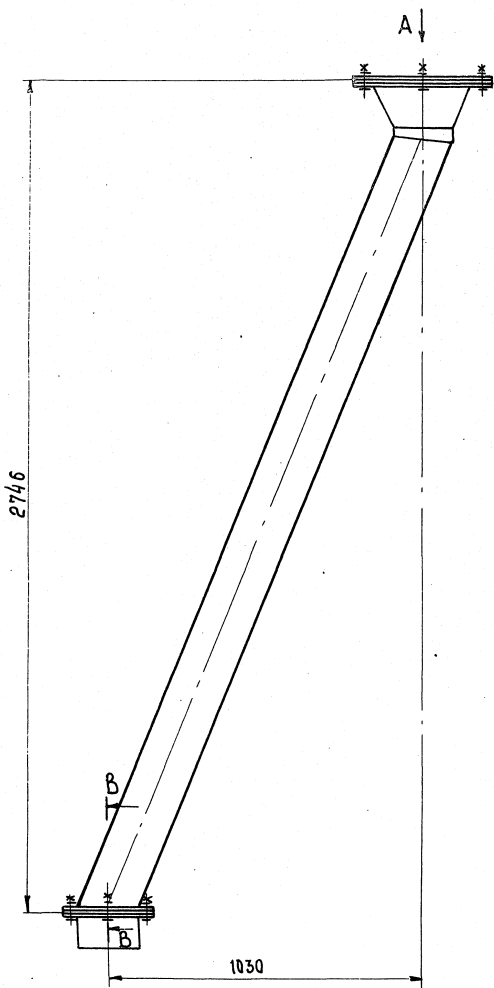

Вид А
М 1:5

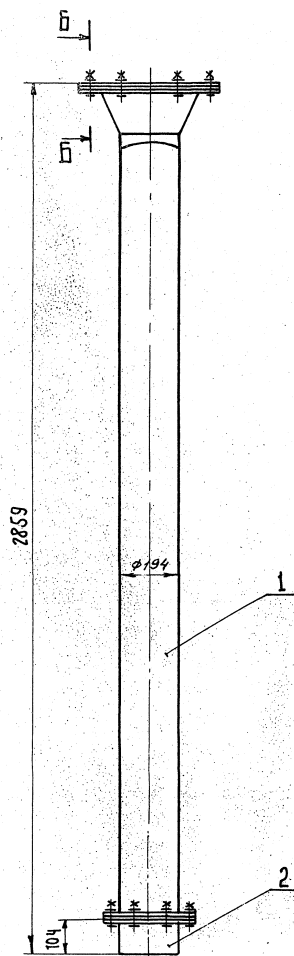

В-В
М 1:5

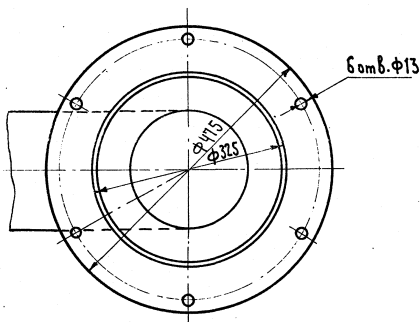

Б-Б
М 1:5

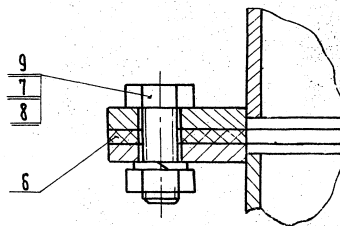

Размеры для справок

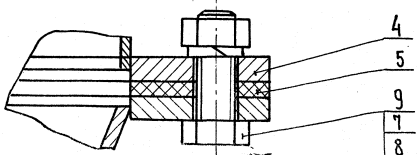

1597/114.2

2930/6.000СБ

				2930/6.000СБ			Лист	М.тссн	Масштаб
Изм/Испол	№ докум.	Изд.	Дата	Течка от мигалки			11	100	1:10
Разработ.	Шахов	Ва	1987	Сборочный чертеж			Испол	Испол	И
Проект.	Испол	Испол	Испол				Генеральный чертеж		
Испол	Испол	Испол	Испол				Испол		
Испол	Испол	Испол	Испол				Испол		

№ строки	Обозначение	Наименование	Куда входит		Кол.	Остаток	Примечание	62
			Обозначение	Мат.				
1	2930/6.000	Течка от мизалки				1		
2	2930/6.010	Течка	2930/6.000		1	1		
3	2930/6.020	Переходник	2930/6.000		1	1		
4								
5								
6								
7								
8								
9								
10								
11								
12								
13								
14								
15								
16								
17								
18								
19								
20								
21								
22								
23								
24								
25								
26								
27								
28								

				2930/6.000BC				
Изм.	Лист	№ докум.	Подп.	Дата	Течка от мизалки Ведомость спецификации	Лист	Лист	Листов
Разраб.	Шахова	Иль	Иль	11.77		И		1
Проб.	Пчелов	Иль			Гипростромаш Москва			
И. контр.	Филин	Иль	Иль	11.78				
Утв.	Марзинов	Иль	Иль	11.78				

Формат 12

№ строки	Наименование	Обозначение документа на поставку	Поставщик	Куда входит (обозначение)	Количество				Примечание
					На из-делие	В компо-лекции	На ре-гулир	Всего	
1	Болт М12х35.46	гост 7798-70		2930/6.000	12			12	
2	Гайка М12.5	гост 5915-70		2930/6.000	12			12	
3	Шайба 12.65Г	гост 6402-70		2930/6.000	12			12	
4									
5									
6									
7									
8									
9									
10									
11									
12									
13									
14									
15									
16									
17									
18									
19									
20									
21									
22									
23									
24									
25									
26									
27									

				2930/6.000BP				
Изм.	Лист	№ докум.	Подп.	Дата	Течка от мизалки Ведомость покупных изделий	Лист	Лист	Листов
Разраб.	Шахова	Иль	Иль	11.77		И		1
Проб.	Пчелов	Иль			Гипростромаш Москва			
И. контр.	Филин	Иль	Иль	11.78				
Утв.	Марзинов	Иль	Иль	11.78				

1597/Ич.2

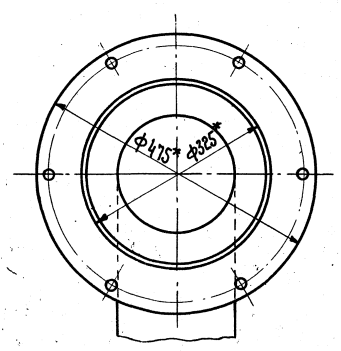
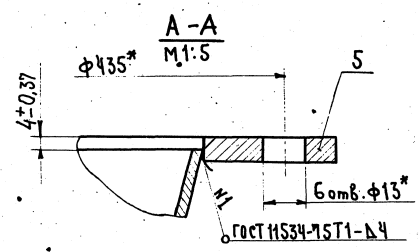
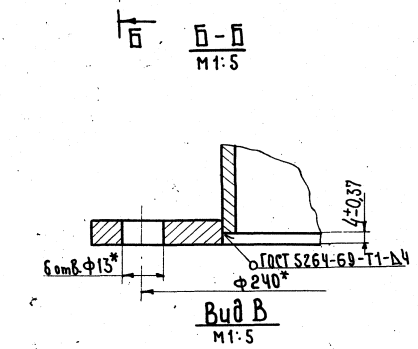
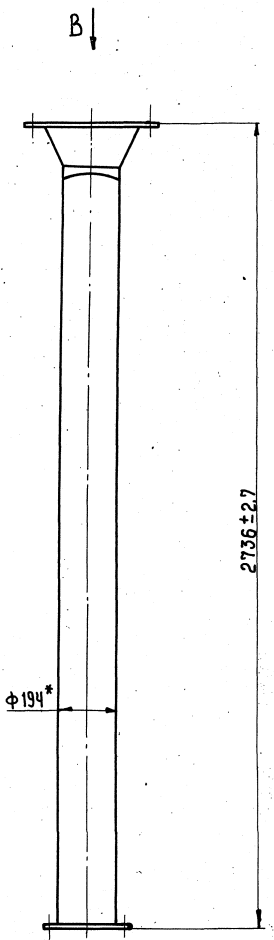
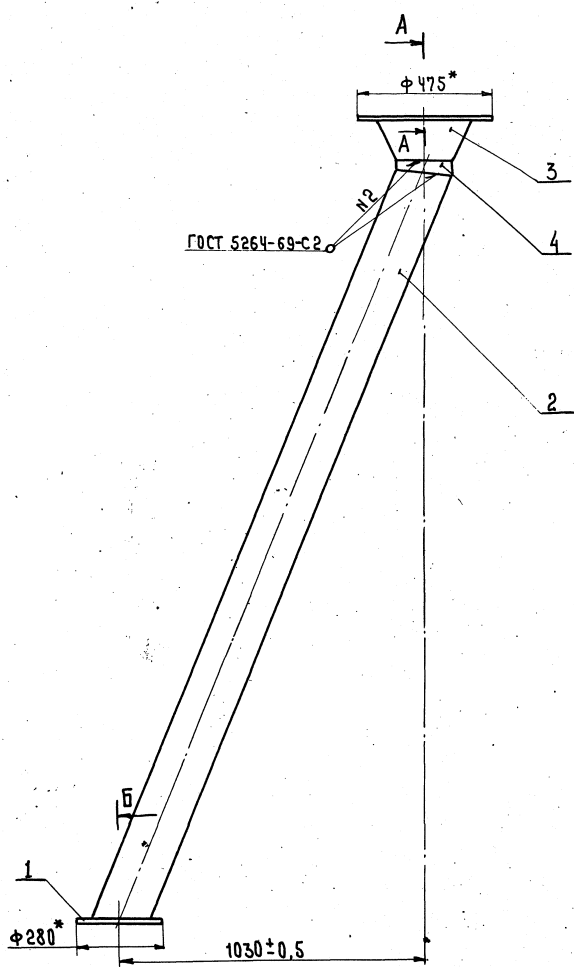

1* Размеры для справок
2. Масса наплавленного металла кг-1 (для справок)

7597/11 ч. 2

2930/6.010СБ

Лист	№ докум.	Подп.	Дата	Течка	Лист	Масса	Масштаб
1				Сборочный чертёж	4	90	1:10
Разраб.	Щелочев		11/77		Лист		Листов 8
Пров.	Щелочев				Гипроформаш		
С. контр.	Щелочев				Москва		
Р. экз.	Щелочев				Формат 22		
В. экз.	Филин		11/77				
Утв.	Марзинов		11/78				

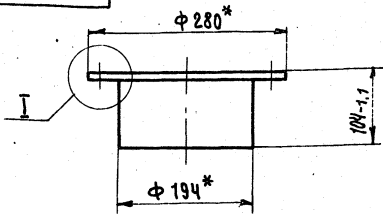

I
M 1:1

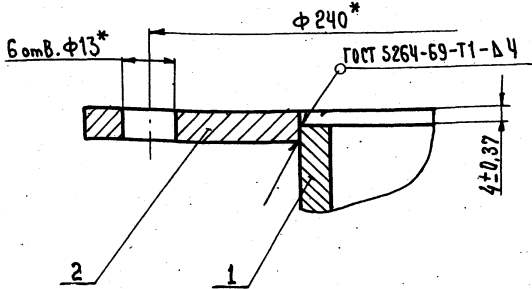

1. * Размеры для справок
2. Масса наплавленного металла, кг-0,04 (для справок)

2930/6.020СБ

Этп	Лист	№ докум.	Подп.	Дата	Лист	Масса	Масштаб
Разраб.	Шахаева	Ш/Ш	И/И	11/78	И	4.3	1:5
Проб.	Пчелов				Лист Листов 1		
Т. контр.	Шалдин				Гипрострормаш Москва		
Ручкав.	Пчелов				Формат И		
Н. контр.	Филин						
Чтв.	Марзинов						

Переходник
Сборочный чертеж

Этп	Лист	№ докум.	Подп.	Дата	Лист	Масса	Масштаб
Разраб.	Шахаева	Ш/Ш	И/И	11/78	И	0.2	1:5
Проб.	Пчелов				Лист Листов 1		
Т. контр.	Шалдин				Гипрострормаш Москва		
Ручкав.	Пчелов				Формат И		
Н. контр.	Филин						
Чтв.	Марзинов						

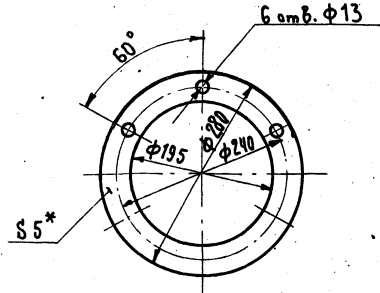

* Размер для справок

2930/6.003

Этп	Лист	№ докум.	Подп.	Дата	Лист	Масса	Масштаб
Разраб.	Шахаева	Ш/Ш	И/И	11/78	И	0.2	1:5
Проб.	Пчелов				Лист Листов 1		
Т. контр.	Шалдин				Гипрострормаш Москва		
Ручкав.	Пчелов				Формат И		
Н. контр.	Филин						
Чтв.	Марзинов						

Прокладка

Пластина 1, лист
ОМБ-С-5 ГОСТ 1338-77

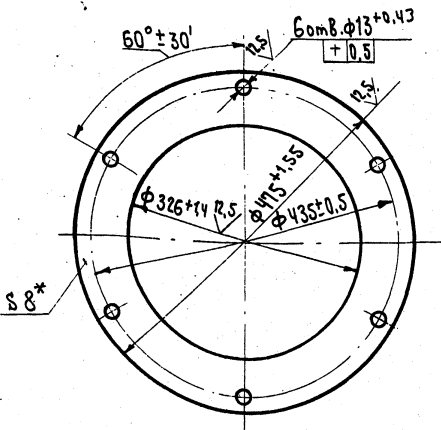

* Размер для справок

2930/6.001

Этп	Лист	№ докум.	Подп.	Дата	Лист	Масса	Масштаб
Разраб.	Шахаева	Ш/Ш	И/И	11/78	И	4.4	1:2
Проб.	Пчелов				Лист Листов 1		
Т. контр.	Шалдин				Гипрострормаш Москва		
Ручкав.	Пчелов				Формат И		
Н. контр.	Филин						
Чтв.	Марзинов						

Фланец

Б-ПН-8 ГОСТ 19903-74
ВСм-3 ГОСТ 14631-69

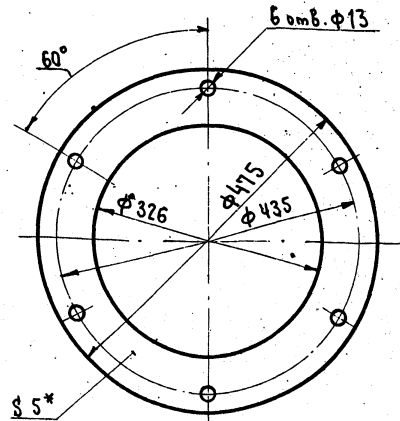

* Размер для справок

2930/6.002

Этп	Лист	№ докум.	Подп.	Дата	Лист	Масса	Масштаб
Разраб.	Шахаева	Ш/Ш	И/И	11/78	И	0.6	1:5
Проб.	Пчелов				Лист Листов 1		
Т. контр.	Шалдин				Гипрострормаш Москва		
Ручкав.	Пчелов				Формат И		
Н. контр.	Филин						
Чтв.	Марзинов						

Прокладка

Пластина 1, лист
ОМБ-С-5 ГОСТ 1338-77

Типовой проект 409-28-38 Альбом XI Часть 2

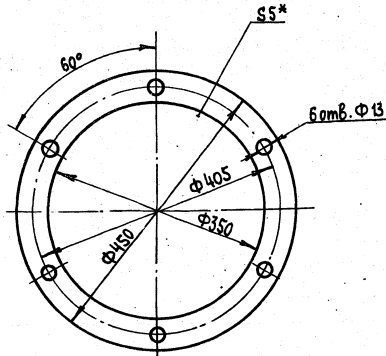

*Размер для справок

2930/10.001

Изд. лист	№ докум.	Подп.	Дата	Прокладка	Лист	Масса	Масштаб
Разработ.	Шахматов	Шад.	11.77		И	0,4	1:5
Проб.	Марзинов			Лист	Листов	1	
Т. контр.	Шадлин			Гипростромнаш		Москва	
Рисов.				Формат И			
И. контр.	Марзинов			Пластина I лист		ОМБ-С-5 ГОСТ 7338-77	
Утв.	Марзинов						

Формат	Зона	Поз.	Обозначение	Наименование	Кол.	Примечание
				Документация		*
*			2930/10.010СБ	Сборочный чертеж		*22,22
				Детали		
И	1		2930/10.011	Стенка	1	
И	2		2930/10.012	Стенка	1	
И	3		2930/10.013	Стенка	1	
И	4		2930/10.014	Стенка	1	
И	5		2930/10.015	Фланец	1	
И	6		2930/10.016	Связь	2	
				Уголок 650x50x5 ГОСТ 8509-72 в ст 3 ГОСТ 535-58	L=550 мм	2 2,1 кг
И	7		2930/10.017	Связь	2	3,8 кг
				Уголок 650x50x5 ГОСТ 8509-72 в ст 3 ГОСТ 535-58	L=1000 мм	2 3,8 кг

2930/10.010

Изд. лист	№ докум.	Подп.	Дата	Течка	Лист	Масса	Масштаб
Разработ.	Шахматов	Шад.	11.77		И		1
Проб.	Марзинов			Лист	Листов	1	
Т. контр.	Марзинов			Гипростромнаш		Москва	
Рисов.	Челов			Формат И			
И. контр.	Марзинов			Течка В		Ветеринарственный ЦС 112	
Утв.	Марзинов						

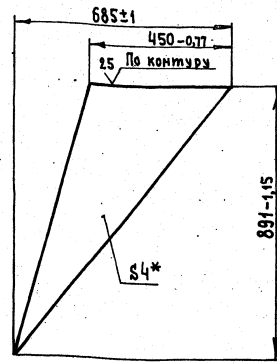

*Размер для справок

2930/10.012

Изд. лист	№ докум.	Подп.	Дата	Стенка	Лист	Масса	Масштаб
Разработ.	Шахматов	Шад.	11.77		И	6,0	1:10
Проб.	Марзинов			Лист	Листов	1	
Т. контр.	Шадлин			Гипростромнаш		Москва	
Рисов.				Формат И			
И. контр.	Марзинов			Лист Б-ПН-4 ГОСТ 19903-74		В ст 3 ГОСТ 14637-69	
Утв.	Марзинов						

Формат	Зона	Поз.	Обозначение	Наименование	Кол.	Примечание
				Документация		
*			2930/10.000СБ	Сборочный чертеж		*22,22
И	12		2930/10.000СВ	Ведомость спецификаций		
И	13		2930/10.000ВП	Ведомость покупных изделий		
				Сборочные единицы		
И	1		2930/10.010	Течка	1	
				Детали		
	3		2930/10.001	Прокладка	1	
				Стандартные изделия		
	5			Болт М12 х50,46 ГОСТ 7798-70	6	
	6			Гайка М12,5 ГОСТ 5915-70	6	
	7			Шайба 12,65Г ГОСТ 6402-70	6	

2930/10.000

Изд. лист	№ докум.	Подп.	Дата	Течка В	Лист	Масса	Масштаб
Разработ.	Шахматов	Шад.	11.77		И		1
Проб.	Марзинов			Лист	Листов	1	
Т. контр.	Марзинов			Гипростромнаш		Москва	
Рисов.	Челов			Формат И			
И. контр.	Марзинов			Ветеринарственный ЦС 112			
Утв.	Марзинов						

Типовой проект 409-2.8-38 Альбом XI Часть 2

Институт проектных работ 75-07-01 70-01-0-38

67
2930/10.000 сБ

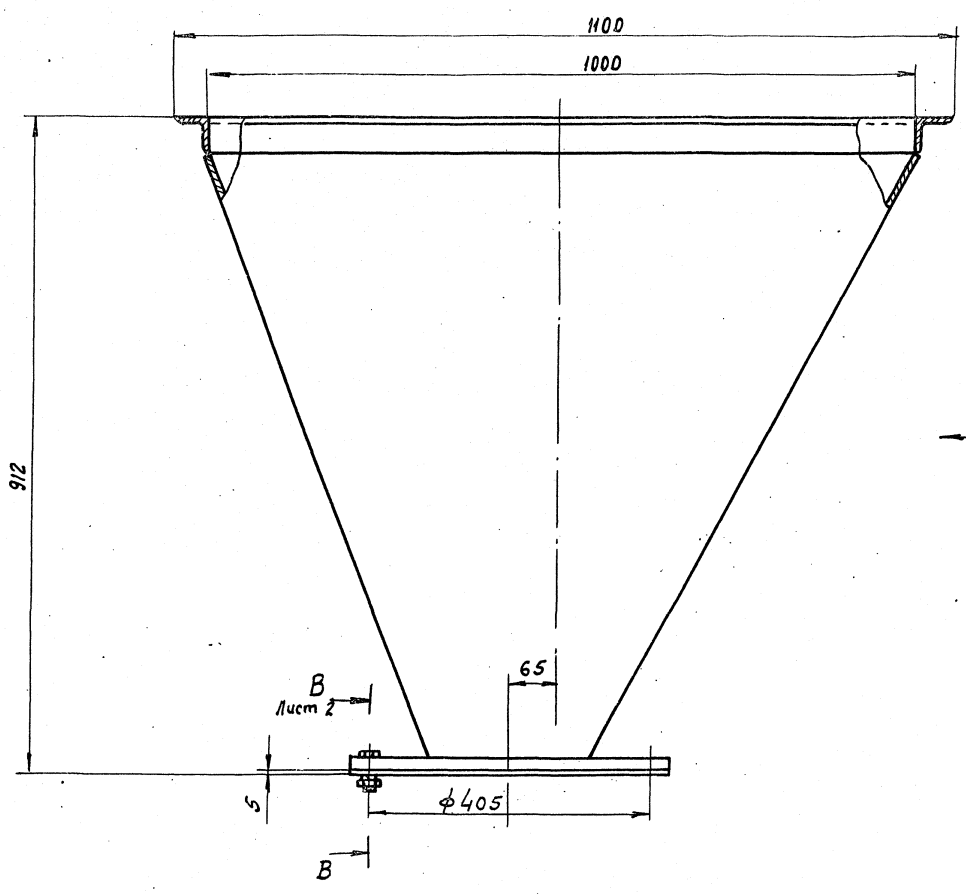

A Лист 2

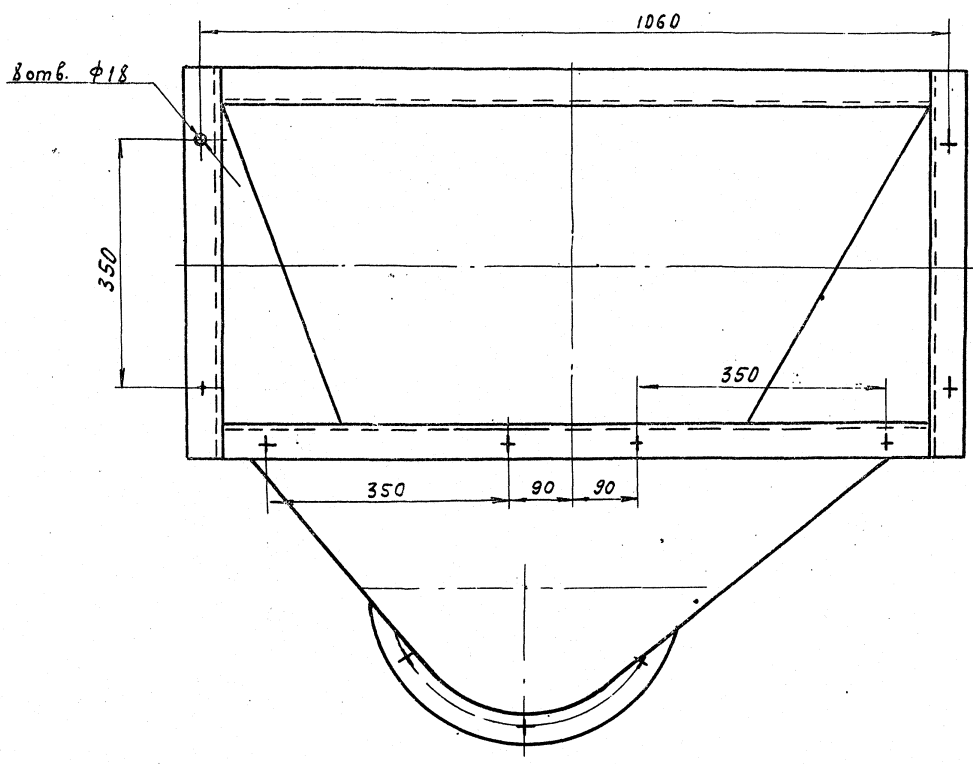

Размеры для справок

Главный инженер института

Н. Гизенко

7597/1.2

				2930/10.000 сБ				
Изм.	Лист	№ докум.	Подп.	Дата	Печка в бетоно-смеситель сБ-112		Лит.	Масштаб
		Шахаева	Шахаева	12.30	Сборочный чертеж		И	77 1:5
Проб.		Челоб					Лист 1 Листов 2	
Т. контр.		Шалдин					Гипростромаш	
Уч. об.		Маринюк					Москва	
Н. контр.		Челоб					Формат 22	
Утв.		Волков						

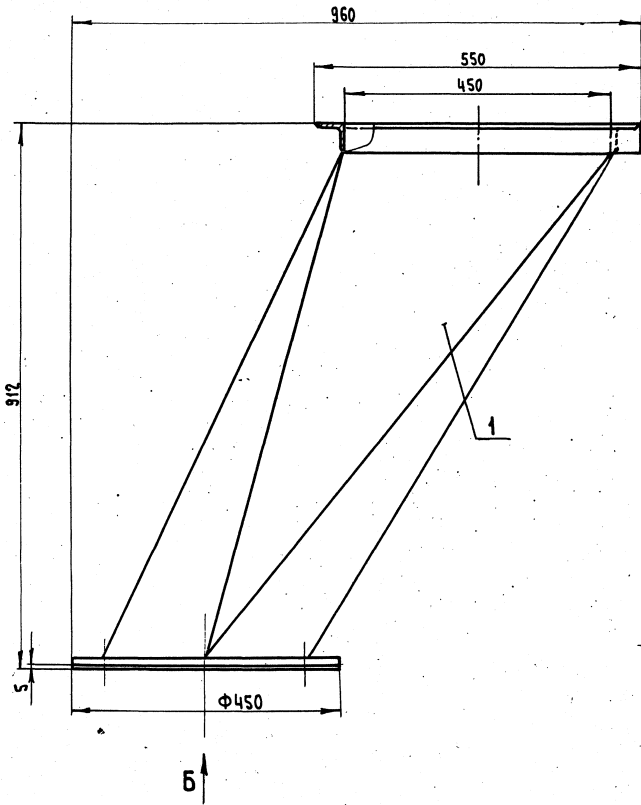

Вид Б

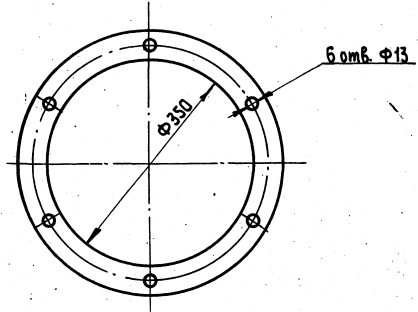

В-В лист 1
М 1:1

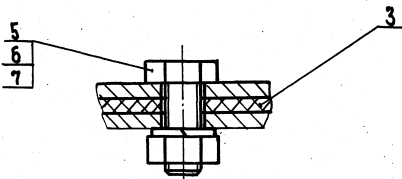

7597/11ч.2

				2930/10.000СБ			
ИЗМ. №	№ докум.	Полн.	Дата	Лист	Масштаб	Исполн.	Масштаб
	Разраб. Шадрин		11/20 1971	И	-		1:5
Проб. Марин				Течка В			
Т. контр. Шадрин				Бетономеситель СБ-112			
Рачков. Пчелов				Сборочный чертёж			
Н. контр. Марин				Лист 6 из 6			
Этб. Волков				Гипропронмаш			
				Москва			
				Формат А1			

№ строки	Обозначение	Наименование	Обозначение	Кол.	Объем бол.	Примечание
1	2930/10.000	Течка в бетоносмеситель СБ-112			1	
2	2930/10.010	Течка	2930/10.000	1	1	
3						
4						
5						
6						
7						
8						
9						
10						
11						
12						
13						
14						
15						
16						
17						
18						
19						
20						
21						
22						
23						
24						
25						
26						
27						
28						

Изм. лист	№ докум.	Подп.	Дата	2930/10.000ВС Течка в бетоносмеситель СБ-112 Ведомость спецификации	Лист	Лист	Листов
Разраб.	Шахмат	ММ	11.79		И		1
Проб.	Марзимо	ММ			И		
И. контр.	Марзимо	ММ	11.79		И		
Утв.	Марзимо	ММ	11.79	И			

Гипростромаш
Москва
Формат 11

№ строки	Наименование	Обозначение документа на поставку	Поставщик	Куда входить (обозначение)	Количество				Примечание
					На из-делие	В кам-леты	На ре-гульч.	Всего	
1									
2	Болт М12х50.46	ГОСТ 7798-70		2930/10.000	6			6	
3	Гайка М12.5	ГОСТ 5915-70		2930/10.000	6			6	
4	Шайба 12.65г	ГОСТ 6402-70		2930/10.000	6			6	
5									
6									
7									
8									
9									
10									
11									
12									
13									
14									
15									
16									
17									
18									
19									
20									
21									
22									
23									
24									
25									
26									
27									
28									

Изм. лист	№ докум.	Подп.	Дата	2930/10.000В.П. Течка в бетоносмеситель СБ-112 Ведомость поставки изделий	Лист	Лист	Листов
Разраб.	Шахмат	ММ	11.79		И		1
Проб.	Марзимо	ММ			И		
И. контр.	Марзимо	ММ	11.79		И		
Утв.	Марзимо	ММ	11.79	И			

Гипростромаш
Москва
Формат 11

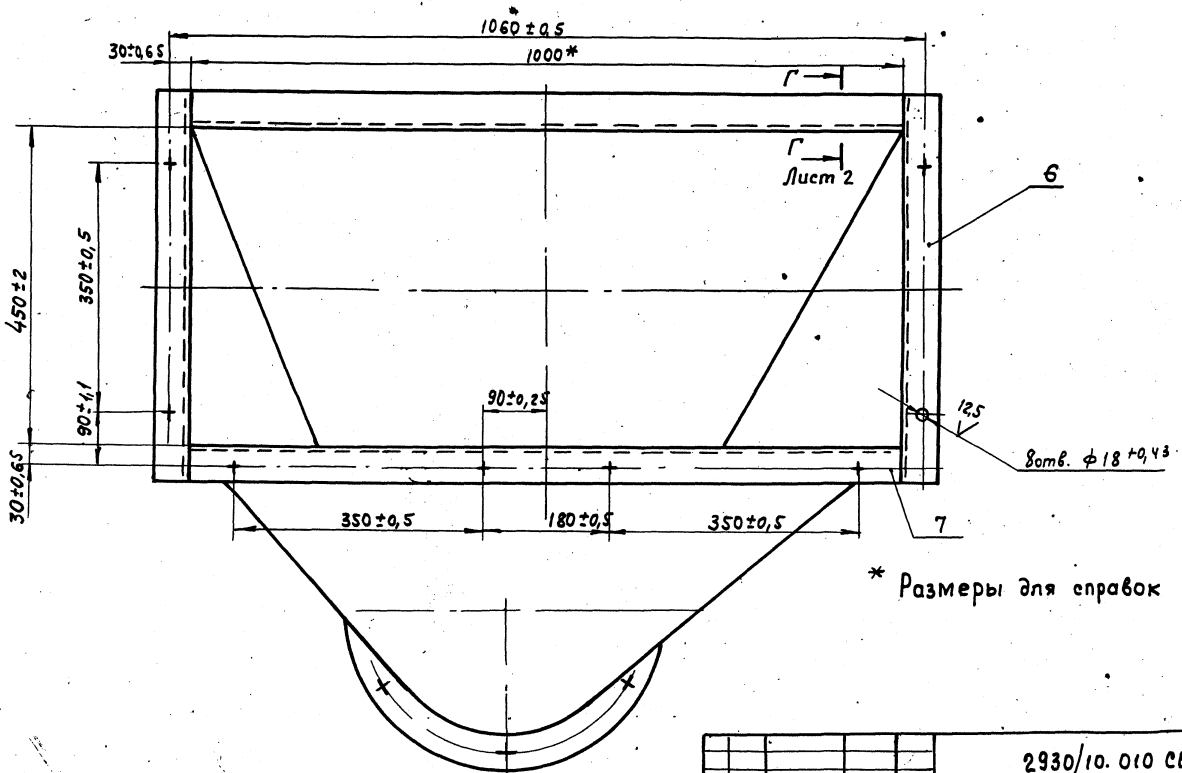
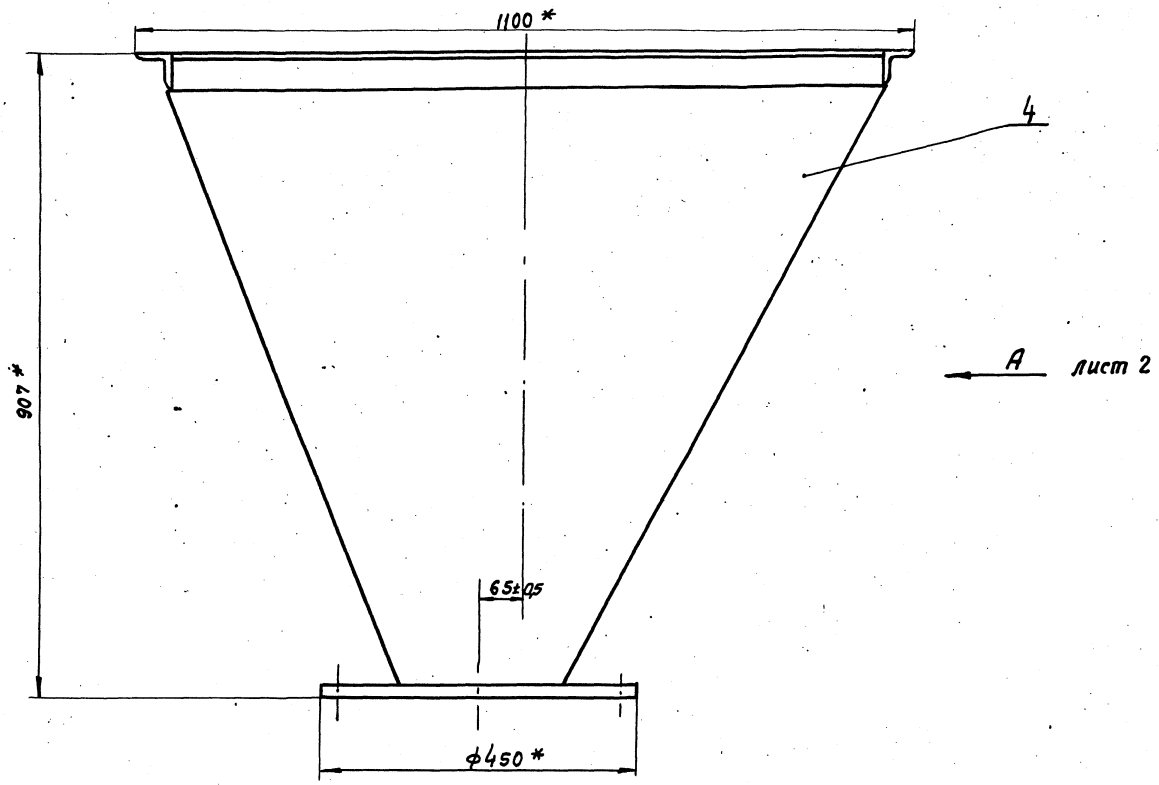

				7597/11 ч. 2		
				2930/10.010 СБ		
Изм.	№ докум.	Подп.	Дата	Лист	Масса	Машштаб
Разраб.	Шахаева	Шах	12.79	И	16	1:5
Проб.	Марфинов					
Г. контр.	Младим			Лист 1	Листов 2	
Рукоб.	Мчелов			Гипростромаш		
Н. контр.	Марфинов			Москва		
Утв.	Марфинов			Формат А2		

Печка

Сборочный чертеж

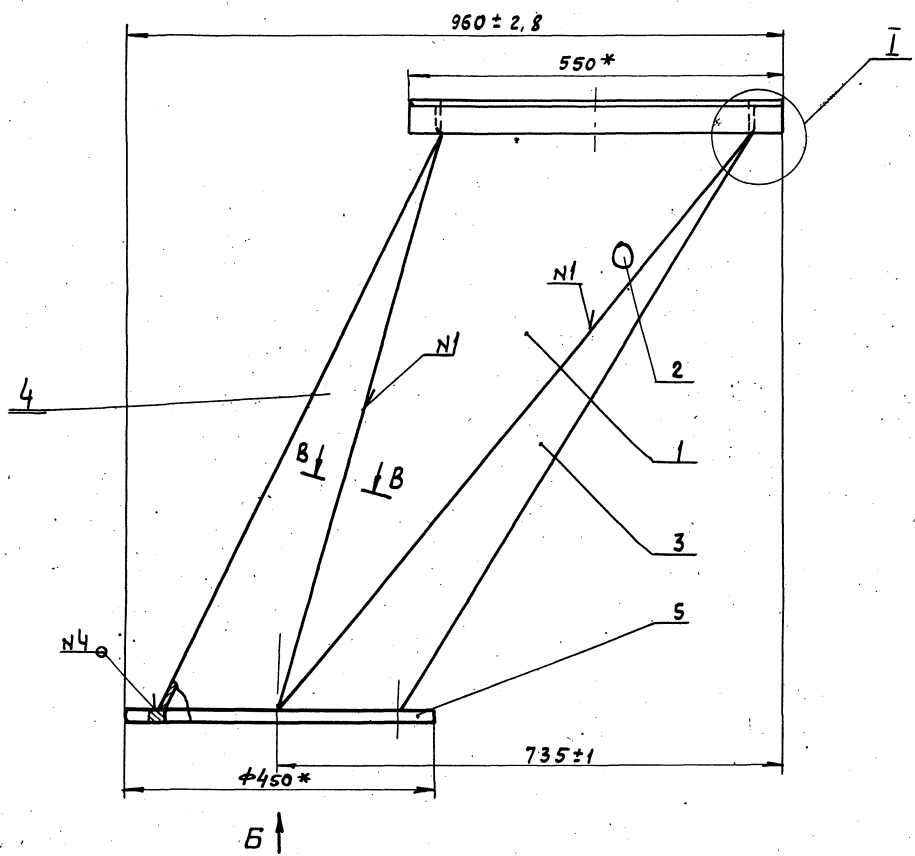

Вид Б

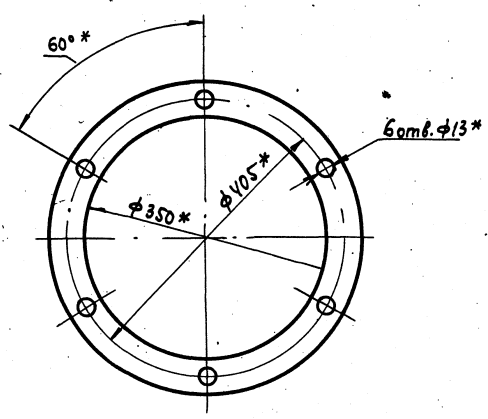

В-В повернуто
М1:1

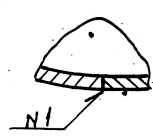

Г-Г повернуто, лист 1
М1:2

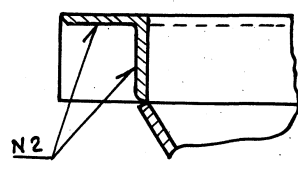

Г-Г
М1:2

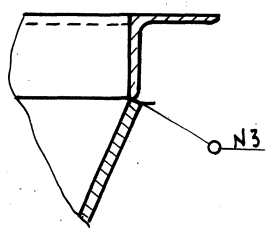

№шва	Шов
№1	ГОСТ 5264-69-С2
№2	ГОСТ 5264-69-Т1.Δ4
№3	ГОСТ 11534-75-У4.Δ4
№4	ГОСТ 11534-75-Т1.Δ4

7597/11ч.2

2930/10.010.СБ

Изм	Лист	№ док.ум.	Подп.	Дата	2930/10.010.СБ		
Разраб.		Шахаева		12.98	Течка Сборочный чертеж		
Проект.		Пчелов					
Т.контр.		Шахиди					
Ручкоб.		Пчелов					
Н.контр.		Пчелов					
Утв.		Марвинов			Лит. Масса Масштаб		
						Лист 2 Листов 2	
						Гипрострормаш Москва	
						Формат 22	

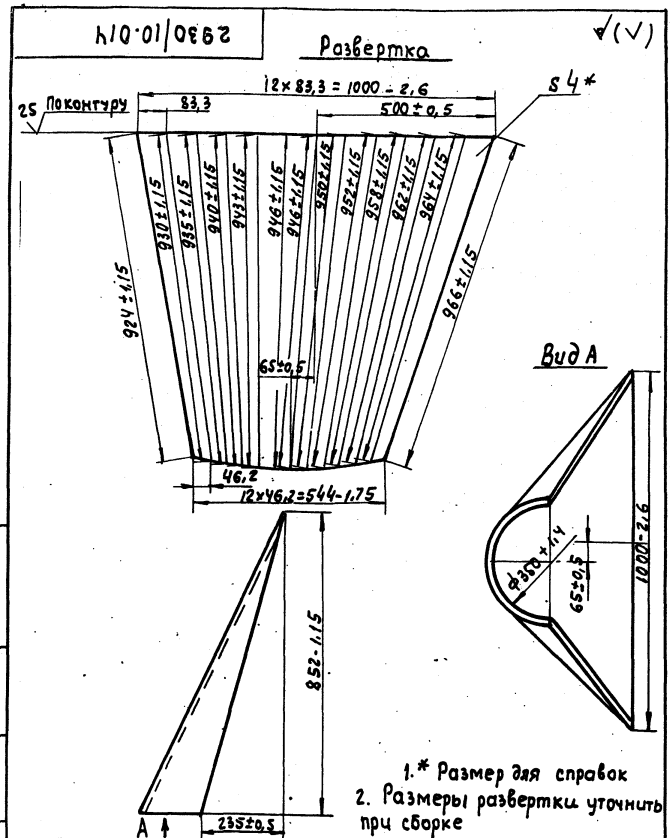

2930/10.014

Изм	Лист	№ докум	Подп.	Дата	Лит	Масса	Масштаб
		Разраб. Шахаева	Шах	12.79	И	21,8	1:10
		Проб. Пчелов			Лист	Листов 1	
		Г.контр. Шалдин			Лист Б-ПН-4 ГОСТ 19903-74		
		Уч.контр. Пчелов			В Ст.3 ГОСТ 14637-69		
		Утв. Марзинов			Гипростромаш Москва		
					Формат И		

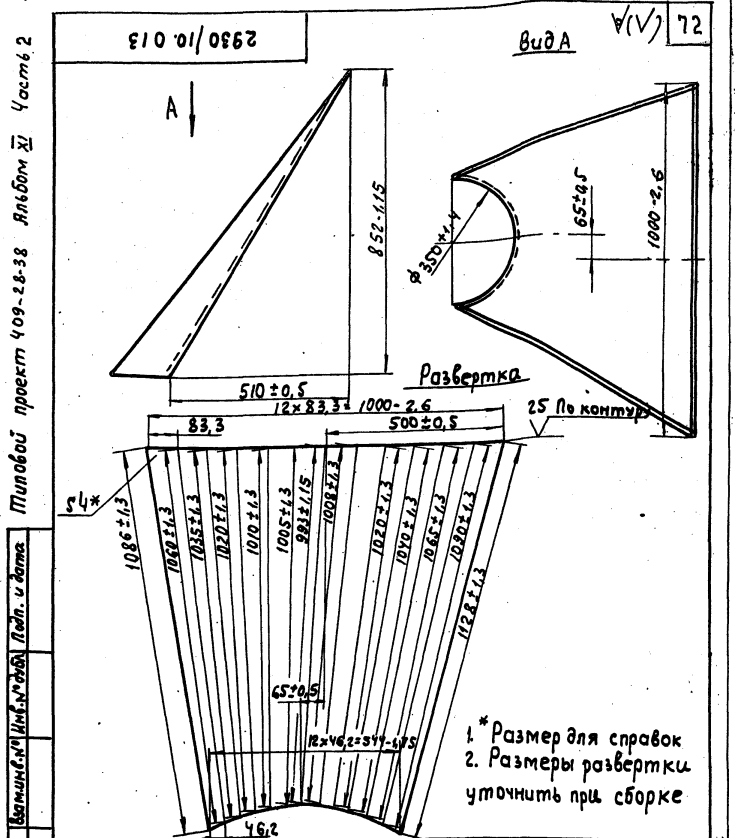

2930/10.013

Изм	Лист	№ докум	Подп.	Дата	Лит	Масса	Масштаб
		Разраб. Шахаева	Шах	12.79	И	25,6	1:10
		Проб. Пчелов			Лист	Листов 1	
		Г.контр. Шалдин			Лист Б-ПН-4 ГОСТ 19903-74		
		Уч.контр. Пчелов			В Ст.3. ГОСТ 14637-69		
		Утв. Марзинов			Гипростромаш Москва		
					Формат И		

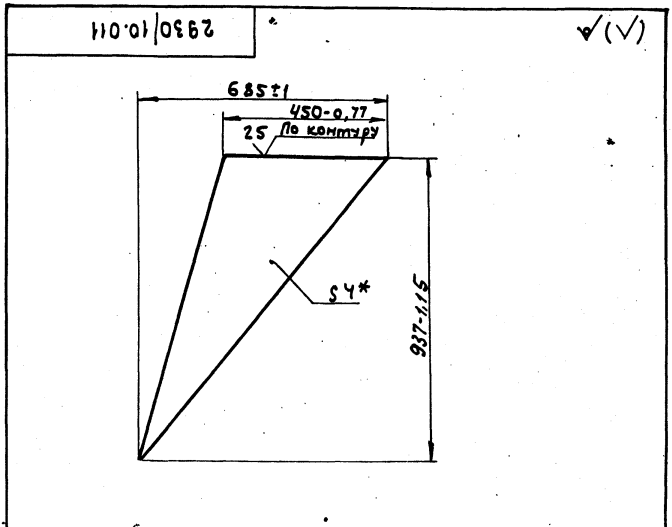

2930/10.011

Изм	Лист	№ докум	Подп.	Дата	Лит	Масса	Масштаб
		Разраб. Шахаева	Шах	12.79	И	6,0	1:10
		Проб. Пчелов			Лист	Листов 1	
		Г.контр. Шалдин			Лист Б-ПН-4 ГОСТ 19903-74		
		Уч.контр. Пчелов			В Ст.3 ГОСТ 14637-69		
		Утв. Марзинов			Гипростромаш Москва		
					Формат И		

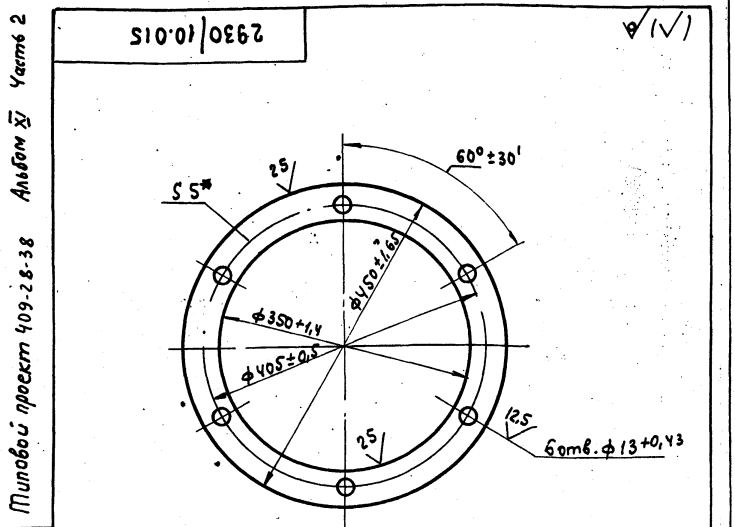

2930/10.015

Изм	Лист	№ докум	Подп.	Дата	Лит	Масса	Масштаб
		Разраб. Шахаева	Шах	12.79	И	24	1:5
		Проб. Пчелов			Лист	Листов 1	
		Г.контр. Шалдин			Лист Б-ПН-5 ГОСТ 19903-74		
		Уч.контр. Пчелов			В Ст.3 ГОСТ 14637-69		
		Утв. Марзинов			Гипростромаш Москва		
					Формат И		

Листы проекта 409-28-38-Рельеги XI часть 2

№ строки	Обозначение	Наименование	Куда входит		Примечание
			Обозначение	Кол.	
1	2930/11.000	Рама под фильтр			
2	2930/11.010	Рама	2930/11.000	1	
3				1	
4					
5					
6					
7					
8					
9					
10					
11					
12					
13					
14					
15					
16					
17					
18					
19					
20					
21					
22					
23					
24					
25					
26					
27					
28					

Изм. Лист № док. Подп. Дата	2930/11.000 ВС		
Разраб. (подпись)	Провер. (подпись)	И. контр. (подпись)	И. контр. (подпись)
Рама под фильтр		Ведомость спецификации	
Москва		Гипростроймаш	
Москва		Москва	
Формат 72			

Формат	Лист	Листов	Обозначение	Наименование	Кол.	Примечание
				Документация		
			2930/11.000 СБ	Сборочный чертеж		
			2930/11.000 ВС	Ведомость спецификации		
			2930/11.000 ВП	Ведомость покупных изделий		
				Сборочные единицы		
	1		2930/11.010	Рама	1	
				Стандартные изделия		
	3			Болт М20х60.46 ГОСТ 7798-70	4	
	5			Гайка М20.5 ГОСТ 5915-70	4	
	7			Шайба 20.65Г ГОСТ 6402-70	4	
	9			Шайба 20.04 ГОСТ 10906-66	8	
			2930/11.000			
			Рама под фильтр		Гипростроймаш Москва	
			Москва		Москва	
			Формат 72			

Формат	Лист	Листов	Обозначение	Наименование	Кол.	Примечание
				Документация		
			2930/11.010 СБ	Сборочный чертеж		
				Детали		
	1		2930/11.011	Балка Швеллер № 10 ГОСТ 8240-70 Ст. 3 ГОСТ 535-58 L = 1784	2	18,6 кг
	2		2930/11.012	Переключатель Швеллер № 10 ГОСТ 8240-70 Ст. 3 ГОСТ 535-58 L = 1670	2	17,4 кг
	3		2930/11.013	Балка Швеллер № 10 ГОСТ 8240-70 Ст. 3 ГОСТ 535-58 L = 1260	2	13,1 кг
	4		2930/11.014	Стойка Швеллер № 10 ГОСТ 8240-70 Ст. 3 ГОСТ 535-58 L = 1525	4	15,8 кг
	5		2930/11.015	Рископ Уголок Ст. 3 ГОСТ 535-58 L = 1830	2	6,2 кг
	6		2930/11.016	СБ 936 Уголок Ст. 3 ГОСТ 535-58 L = 830	4	3,1 кг
	7		2930/11.017	Балка L = 1100 Швеллер № 10 ГОСТ 8240-70 Ст. 3 ГОСТ 535-58	2	11,4 кг
	8		2930/11.018	Переключатель L = 670 Уголок Ст. 3 ГОСТ 535-58	2	6,3 кг
	9		2930/11.019	Косынка	2	
	10		2930/11.021	Косынка	4	1591 мм
			2930/11.010			
			Рама		Гипростроймаш Москва	
			Москва		Москва	
			Формат 72			

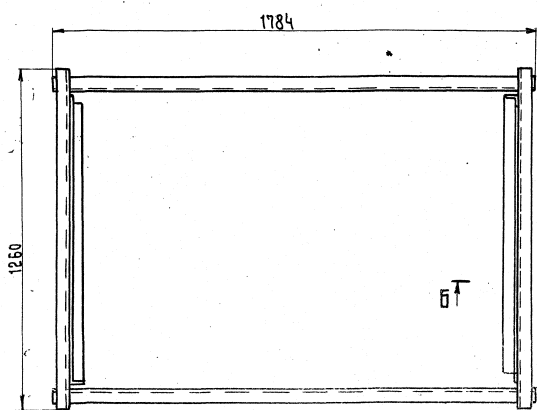
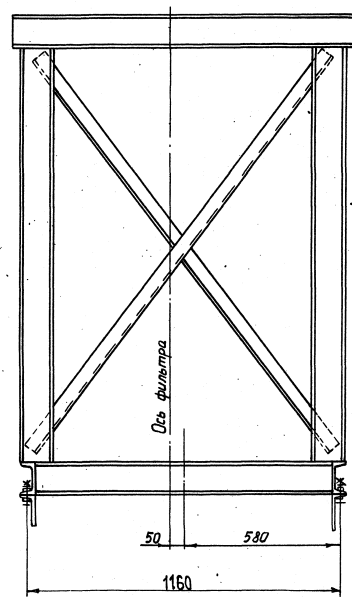
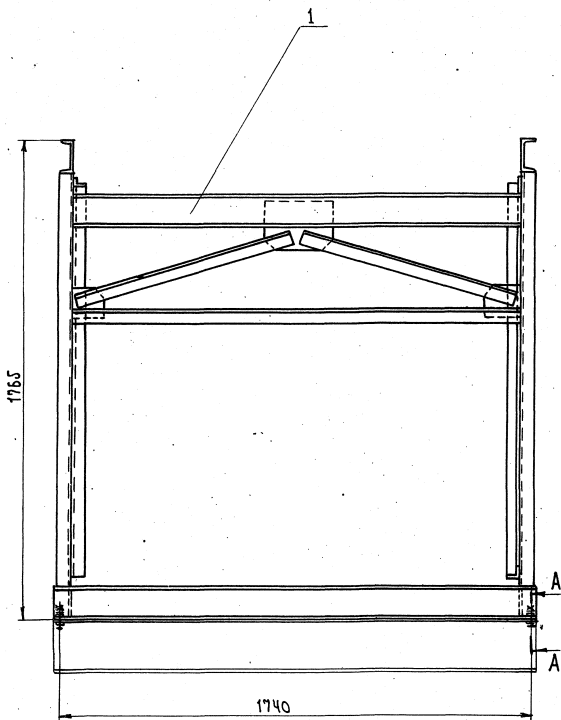

A-A
M 1:2

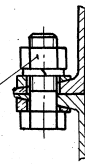

- 3
- 5
- 7
- 9

БГ

B-B
M 1:2

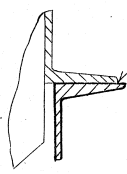

ГОСТ 5264-69-Н1-Н4-1

Размеры для справок

1547/114.2

2930/11.000.СБ.

				2930/11.000.СБ.	
№	Исполн.	Провер.	Дата	Масса	Масштаб
1	Сборщик	М.В.М.	11.72	253	1:10
2	Провер.	И.С.С.	11.72		
3	Чертежник	С.В.С.	11.72		
4	Провер.	И.С.С.	11.72		
5	Чертежник	С.В.С.	11.72		
6	Провер.	И.С.С.	11.72		
7	Чертежник	С.В.С.	11.72		
8	Провер.	И.С.С.	11.72		
9	Чертежник	С.В.С.	11.72		
10	Провер.	И.С.С.	11.72		

Рама под фильтр
Сборочный чертёж

Лист 1 из 1
Листов 1

Литпрострмаш
Москва

Формат 22

Главный инженер института *Н. Гизенко*

Иглобой проект 409-28-38 Альбом XI Часть 2

№ строки	Наименование	Обозначение документа на поставку	Поставщик	Куда входит (обозначение)	Количество			75 Примечание
					На изделие	На резерв	Всего	
1	Болт М20х60.4.6	ГОСТ 7798-70		2930/11.000	4		4	
2								
3	Гайка М20.5	ГОСТ 5915-70		2930/11.000	4		4	
4								
5	Шайба 20.65Г	ГОСТ 6402-70		2930/11.000	4		4	
6								
7	Шайба 20.04	ГОСТ 10906-66		2930/11.000	8		8	
8								
9								
10								
11								
12								
13								
14								
15								
16								
17								
18								
19								
20								
21								
22								
23								
24								
25								
26								
27								

2930/11.000 ВП			
Изм. № докум. Подп. Дата	Разраб. Блейхман	Лист	Листов
Проб. Пислов	11.78	1	1
И.контр. Пислов	11.78	Ил. протраммаи Москва	
И.контр. Маринин	11.78	Формат 72	

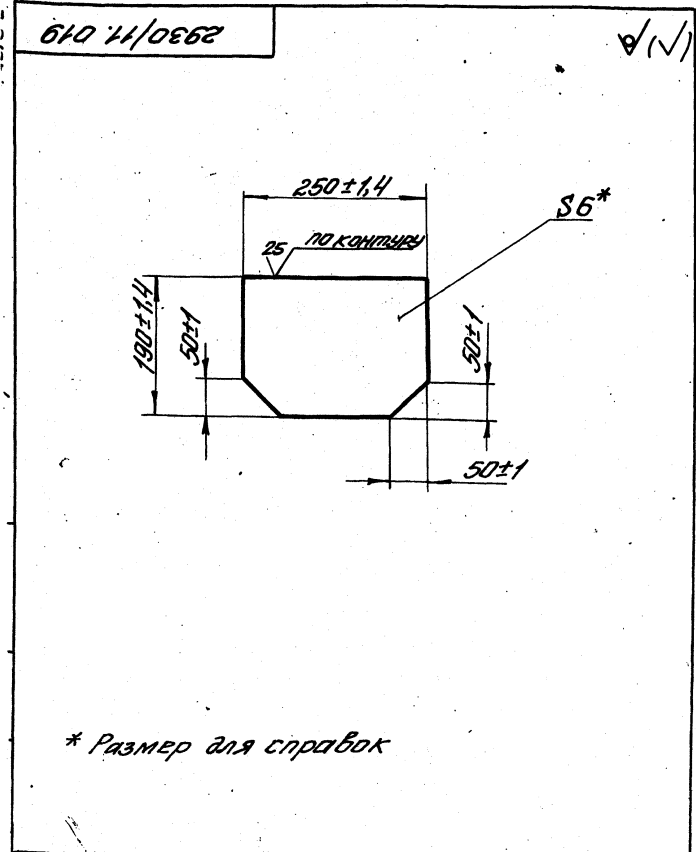

2930/11.019			
Изм. № докум. Подп. Дата	Разраб. Блейхман	Лист	Листов
Проб. Пислов	11.78	1	1
И.контр. Пислов	11.78	Ил. протраммаи Москва	
И.контр. Маринин	11.78	Формат 72	

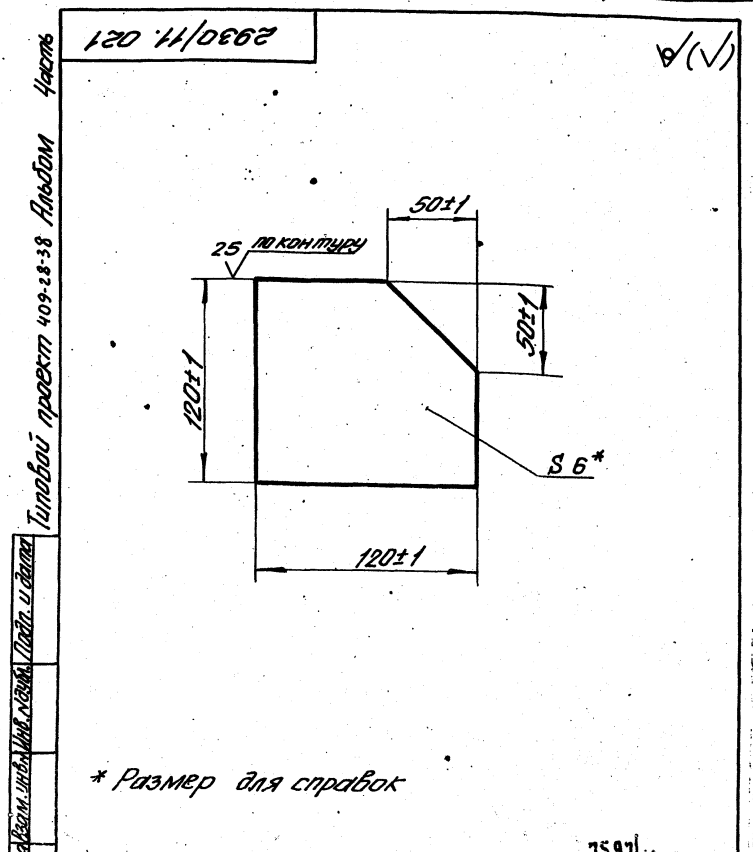

2930/11.021			
Изм. № докум. Подп. Дата	Разраб. Блейхман	Лист	Листов
Проб. Пислов	11.78	1	1
И.контр. Пислов	11.78	Ил. протраммаи Москва	
И.контр. Маринин	11.78	Формат 72	

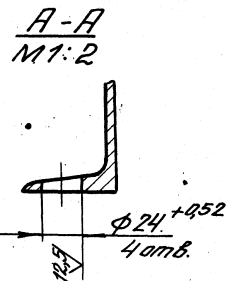
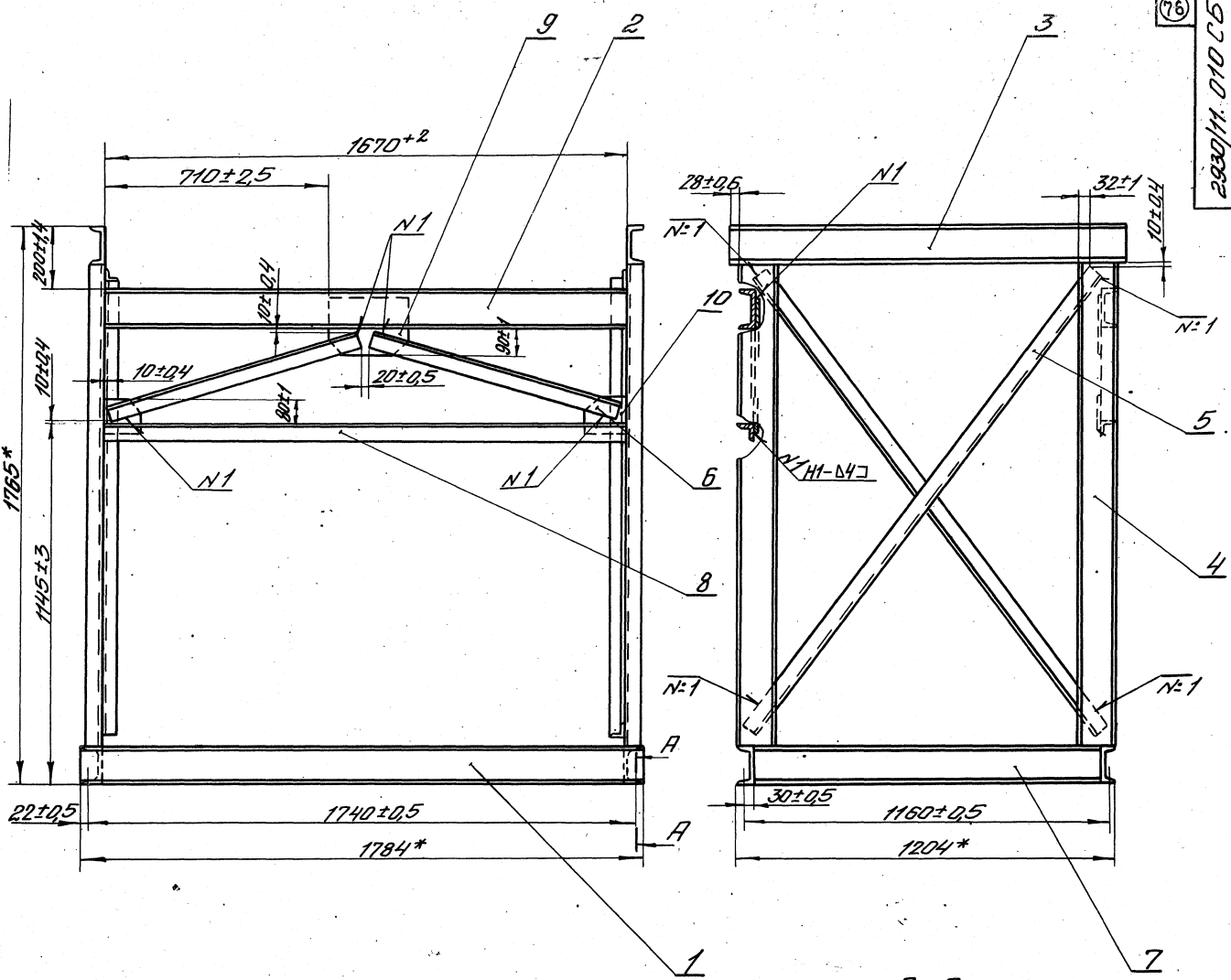

1. * Размеры для справок
2. Сварные швы по ГОСТ 5264-69
3. Сварка в местах соприкосновения деталей швом Т1-Δ5, кроме мест указанных особо.
4. Масса наплавленного металла, кг - 2 (для справок)

7537/114.2

				2930/И. 010 СБ	
				Рама	
				Сборочный чертёж	
Исполн.	Провер.	Утверд.	Дата	Лист	Масштаб
Разраб. Блейхман В.Г.	Провер. Печелов В.В.	Утверд. [Signature]	11.71	231	1:10
Контр. Шалаев Р.М.	Провер. Печелов В.В.	Утверд. [Signature]	11.71	Лист 1 из 1	
Контр. Филин С.В.	Провер. Печелов В.В.	Утверд. [Signature]	11.78	Бюро Строймашин	
Исполн. Марачин В.В.	Провер. Печелов В.В.	Утверд. [Signature]	11.78	Москва	