

КТ-19,0-9,5-70	УСТРОЙСТВО ПАРКЕТНЫХ ПОЛОВ ИЗ ОТДЕЛЬНЫХ КЛЕПОК НА ГВОЗДЯХ	Разработана НИС № 14 Главприокстроя Минпромстроя СССР <sup>х)</sup>
Карта трудового процесса строительного производства		Укладка рядового покрытия паркетного пола
Входит в комплект карт ККТ-19,0-9		Взамен КТ

### 1. НАЗНАЧЕНИЕ И ЭФФЕКТИВНОСТЬ ПРИМЕНЕНИЯ КАРТЫ

1.1. Карта предназначена для организации труда рабочих при настилке рядового покрытия паркетного пола по дощатому основанию на гвоздях.

Методы и приемы труда, рекомендуемые в настоящей карте, дают возможность звену из двух паркетчиков уложить за смену 53 м<sup>2</sup> покрытия пола.

#### 1.2. Показатели производительности труда

	По карте	По ЕНиР
Выработка на 1 чел-день, м <sup>2</sup> полов	26,5	22,5
Затраты труда на 10 м <sup>2</sup> полов, чел-час	3	3,54

### II. ИСПОЛНИТЕЛИ, ПРЕДМЕТЫ И ОРУДИЯ ТРУДА

2.1. Исполнители – два паркетчика 1У разряда (П<sub>1</sub>, П<sub>2</sub>).

2.2. Инструменты, приспособления и инвентарь

Наименование, назначение и основные параметры	ГОСТ, № чертежа	Количество, шт.
1	2	3
Тележка-носилки для подноски паркета	Чертеж НИС № 14 Главприокстроя, см. раздел У "Прие- мы труда"	2
Молоток строительный паркетный	ГОСТ 11042-64	2
Добойник стальной паркетный	ГОСТ 11617-65	2
Рубанок с двойной железкой	ГОСТ 1183-60	2
Стамеска плоская с фасками шириной 8 и 25 мм	ГОСТ 1184-41	2
Клещи строительные, 250	-	2

<sup>х)</sup> г. Тула, проспект Ленина, 57.

КТ-19,0-9,5-70

Продолжение

1	2	3
Шнур разметочный капроновый длиной 15 м	-	1
Уровень строительный	УС1-300, ГОСТ 9416-67	1
Рейка деревянная длиной 2 м	-	1
Рулетка	РС-20, ГОСТ 7502-61	1

### III. УСЛОВИЯ И ПОДГОТОВКА ПРОЦЕССА

3.1. До начала работ необходимо: закончить все общестроительные, санитарно-технические и электромонтажные работы за исключением установки санитарно-технических приборов и электротехнической арматуры; закончить все отделочные работы за исключением последней масляной окраски столярных изделий и панелей стен, а также оклейки стен обоями; настелить черные дощатые полы; доставить на рабочее место инструменты и материалы.

### IV. ТЕХНОЛОГИЯ И ОРГАНИЗАЦИЯ ПРОЦЕССА

4.1. Операции по укладке рядового покрытия паркетного пола выполняют в следующем порядке: настилают по черному полу тонкий картон (или паркетную бумагу); производят разбивку площади пола; настилают паркет и прибивают клежки гвоздями.

#### 4.2. График трудового процесса

N п/п	Наименование операции	Время в часах и минутах									Продолжи- тельность, мин	Затраты труда, чел.-мин		
		1					2							
		10	20	30	40	50	10	20	30					
1	Разметка центральной линии и натягивание шнура	П <sub>1</sub> П <sub>2</sub>											1	2
2	Укладка картона под паркет	П <sub>1</sub> П <sub>2</sub>											2	4
3	Подача клепок на тележке-носилках	П <sub>1</sub> П <sub>2</sub>											10	20
4	Разбивка рядов паркетного пола по ширине помещения и укладка маячного ряда	П <sub>1</sub> П <sub>2</sub>											5	10
5	Укладка клепок рядового покрытия										П <sub>1</sub> П <sub>2</sub>		62	124
6	Подготовительно-заклучи- тельные работы и отдых										П <sub>1</sub> П <sub>2</sub>		11	22
Итого на 10 м <sup>2</sup> покрытия пола												182		

КТ-19,0-9,5-70

## 4.3. Организация рабочего места

Ⓟ<sub>1</sub>, Ⓟ<sub>2</sub> – рабочие места паркетчиков

- 1 – направление движения паркетчиков;  
 2 – тележки-носилки;  
 3 – черный пол;  
 4 – строительный картон

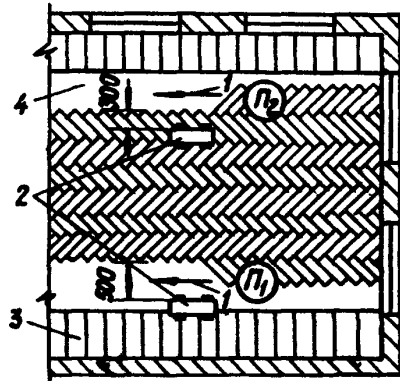

## У. ПРИЕМЫ ТРУДА

№ по гра-фику Наименование операций, их продолжительность, <sup>х)</sup> исполнители и орудия труда; характеристика приемов труда

1

2

- 1 РАЗМЕТКА ЦЕНТРАЛЬНОЙ ЛИНИИ И НАТЯГИВАНИЕ ШНУРА; 1 мин; П<sub>1</sub>, П<sub>2</sub>; молотки, рулетка, шнур

С помощью рулетки паркетчики находят середину помещения поперек досок черного пола, забивают по краям гвозди и натягивают шнур на высоте равной толщине паркета

- 2 УКЛАДКА КАРТОНА ПОД ПАРКЕТ; 2 мин; П<sub>1</sub>, П<sub>2</sub>

Паркетчики подносят картон к рабочему месту и укладывают его по черному полу поперек досок

<sup>х)</sup> На 10 м<sup>2</sup> покрытия пола.

1

2

### 3 ПОДАЧА КЛЕПОК НА ТЕЛЕЖКАХ-НОСИЛКАХ; 10 мин; тележки-носилки

Паркетчики укладывают четыре пачки паркетных клепок на тележку-носилки и подносят их к рабочему месту

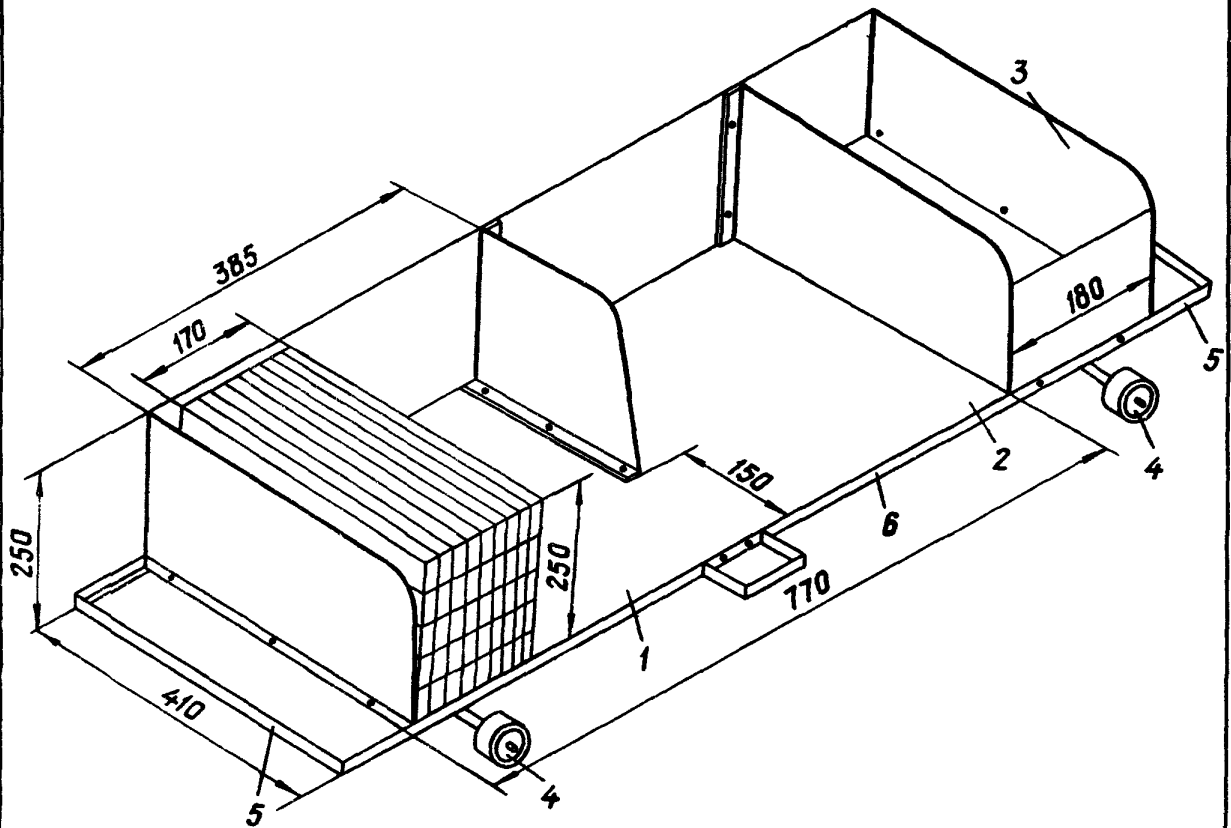

Тележка-носилки

1 - отделение для левых клепок; 2 - отделение для правых клепок; 3 - отделение для отбракованных клепок и стружек; 4 - колеса; 5 - ручки; 6 - рама

### 4 РАЗБИВКА РЯДОВ ПАРКЕТНОГО ПОЛА ПО ШИРИНЕ ПОМЕЩЕНИЯ И УКЛАДКА МАЯЧНОГО РЯДА; 5 мин; П<sub>1</sub>, П<sub>2</sub>; молотки, добойники, стамески, рубанки

Паркетчики раскладывают паркетные клепки по всей ширине помещения и определяют нужное количество рядов с учетом минимальной обрезки последнего ряда, примыкающего к фризovому. Затем паркетчики приступают к укладке маячного ряда, располагая клепки под углом  $45^{\circ}$  по отношению к шнуру. Клепки укладывают так, чтобы левый ряд "елки" находился под шнуром, а углы клепок правого ряда - на линии шнура. Правый и левый ряды маячной "елки" ук-

1

2

ладывают одновременно, а последующие – с обеих сторон "елки". Гвоздями клепки прибивают после набора нескольких рядов, начиная с верхнего. Гребень клепки вгоняют в шпунт ранее уложенной и прибитой гвоздями клепки с пристрожкой отдельных клепок рубанком или подтеской стамеской. Шляпки гвоздей утапливают добойником. В зависимости от длины клепки в продольный шпунт забивают два-три гвоздя, а в торцовый – один

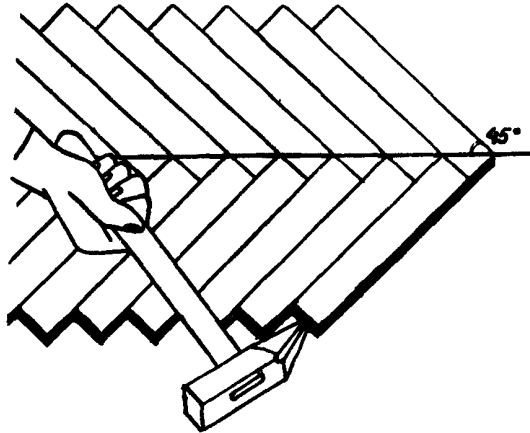

- 5 УКЛАДКА КЛЕПОК РЯДОВОГО ПОКРЫТИЯ; 62 мин; П<sub>1</sub>, П<sub>2</sub>; молотки, добойники, стамески, рубанки, рейка, уровень

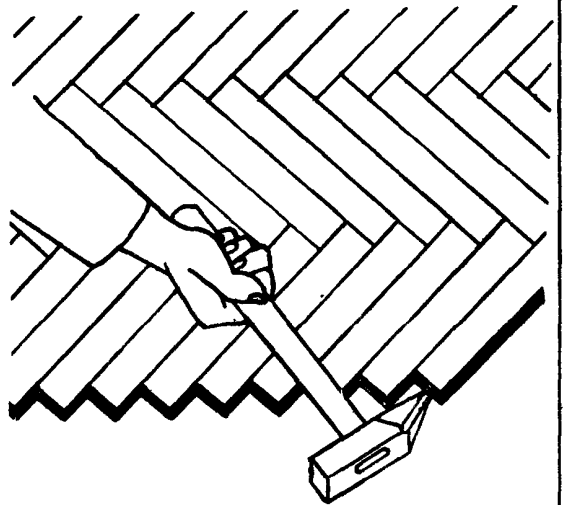
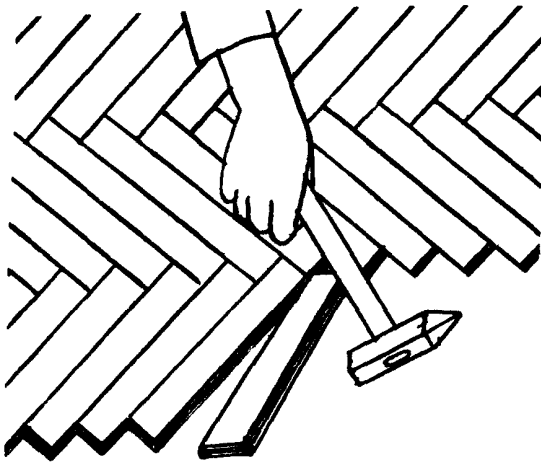

Укладку клепок рядового покрытия пола паркетчики ведут с двух сторон тем же способом, что и первых двух маячных рядов, с той лишь разницей, что гребень угла клепки вдвигают в шпунт ранее уложенной и плотно к ней подгоняют при помощи молотка и бобышки из клепки (чтобы не повредить шпунт). При необходимости клепки пристроживают рубанком или подтесывают стамеской. Сплачивают клепки двумя ударами: одним по продольной грани со стороны свободного торца, вторым – в свободный торец, обеспечивая тем самым продольное и торцовое сплачивание с ранее уложенными рядами. Затем клепки крепят гвоздями, при этом сначала прибивают гвоздями торцовую сторону клепок предыдущего ряда, а потом – продольную сторону настилаемого ряда.

1

2

Окончив укладку одного ряда, укладывают следующий, передвигаясь в обратном направлении. При укладке последнего ряда у фриза гвозди забивают только в продольную сторону клепок, так как углы торцевой стороны будут обрезаться для примыкания к фризу. Горизонтальность уложенного покрытия проверяют при помощи рейки и уровня. Зазор между рейкой и полом не должен превышать 1 мм. Зазоры между клепками допускаются не более 0,3 мм

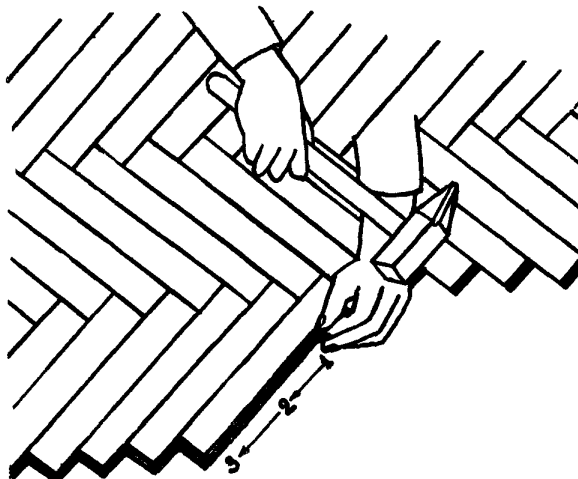

Подготовлена отделом нормативной и проектной документации  
по организации труда рабочих  
и отделом научно-технической информации  
ВНИПИ труда в строительстве Госстроя СССР  
с участием ЦЕНТЭС при ВНИПИ труда в строительстве  
107078, Москва, Б-78, ул. Новая Басманная, 23. Тел. 267-33-71

Бюро внедрения  
Центрального научно-исследовательского  
и проектно-экспериментального института организации,  
механизации и технической помощи строительству  
Госстроя СССР

Выпуск № 2416/1У6

Тираж 3000 экз.;

Цена 11 коп.

Адрес БЗ: Москва, К-12, ул. Куйбышева, 3/8. Тел. 228-89-24; 221-12-28