

ТИПОВЫЕ КОНСТРУКЦИИ, ИЗДЕЛИЯ
И УЗЛЫ ЗДАНИЙ И ОБОРУДОВАНИЯ

СЕРИЯ 1.090.1-1

СБОРНЫЕ ЖЕЛЕЗОБЕТОННЫЕ
КОНСТРУКЦИИ МЕЖВИДОВОГО
ПРИМЕНЕНИЯ ДЛЯ КРУПНОПАНЕЛЬ-
НЫХ ОБЩЕСТВЕННЫХ ЗДАНИЙ И
ВСПОМОГАТЕЛЬНЫХ ЗДАНИЙ
ПРОМЫШЛЕННЫХ ПРЕДПРИЯТИЙ
С ВЫСОТОЙ ЭТАЖА 3,0 И 3,3 м

ВЫПУСК 7-1

МОНТАЖНЫЕ УЗЛЫ

РАБОЧИЕ ЧЕРТЕЖИ

Отменен (заменен):	_____
Основание	Ц-5/99

19266

ЦЕНА 4-60

СЕРИЯ 1.090.1-1

СБОРНЫЕ ЖЕЛЕЗОБЕТОННЫЕ
КОНСТРУКЦИИ МЕЖВИДОВОГО
ПРИМЕНЕНИЯ ДЛЯ КРУПНОПАНЕЛЬ-
НЫХ ОБЩЕСТВЕННЫХ ЗДАНИЙ И
ВСПОМОГАТЕЛЬНЫХ ЗДАНИЙ
ПРОМЫШЛЕННЫХ ПРЕДПРИЯТИЙ
С ВЫСОТОЙ ЭТАЖА 30 И 33м

ВЫПУСК 7-1

МОНТАЖНЫЕ УЗЛЫ

РАБОЧИЕ ЧЕРТЕЖИ

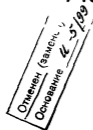

РАЗРАБОТАНЫ

ЦНИИЭП ТОРГОВО-БЫТОВЫХ
ЗДАНИЙ И ТУРИСТОКИХ КОМПЛЕКСОВ
ДИРЕКТОР ИН-ТА *В. Лепокня*
НАЧ. ОТДЕЛА *Б. Вольнюкий*
ГЛ. ИНЖ. ПРОЕКТА *М. Кочин*

УТВЕРЖДЕНЫ

И ВВЕДЕНЫ В ДЕЙСТВИЕ
С 1 ЯНВАРЯ 1984г
Госстроем СССР
ПРОТОКОЛ ОТ
30 АВГУСТА 1983г НВА-37

№/п/п	ОБОЗНАЧЕНИЕ	НАИМЕНОВАНИЕ	СТР.	ПРИМЕЧАНИЕ ²
1	1.0904-1 7-1 00013	ПОЯСНИТЕЛЬНАЯ ЗАПИСКА	7	
2	1.0904-1 7-1 001	УЗЕЛ 1	9	
3	1.0904-1 7-1 002	УЗЕЛ 2	11	
4	1.0904-1 7-1 003	УЗЕЛ 3	13	
5	1.0904-1 7-1 004	УЗЕЛ 4	14	
6	1.0904-1 7-1 005	УЗЕЛ 5	15	
7	1.0904-1 7-1 006	УЗЕЛ 6	16	
8	1.0904-1 7-1 007	УЗЕЛ 7А	17	
9	1.0904-1 7-1 008	УЗЕЛ 7Т	23	
10	1.0904-1 7-1 009	УЗЕЛ 8А	29	
11	1.0904-1 7-1 010	УЗЕЛ 8Т	30	
12	1.0904-1 7-1 011	УЗЛЫ 9, 10	33	
13	1.0904-1 7-1 012	УЗЕЛ 11	34	
14	1.0904-1 7-1 013	УЗЕЛ 12А	35	
15	1.0904-1 7-1 014	УЗЕЛ 12Т	36	
16	1.0904-1 7-1 015	УЗЛЫ 13, 14, 15	37	
17	1.0904-1 7-1 016	УЗЕЛ 16	38	
18	1.0904-1 7-1 017	УЗЛЫ 17А, 18А, 19А	40	
19	1.0904-1 7-1 018	УЗЛЫ 17Т, 18Т, 19Т	45	
20	1.0904-1 7-1 019	УЗЛЫ 20А, 21А	50	
21	1.0904-1 7-1 020	УЗЛЫ 20Т, 21Т	55	
22	1.0904-1 7-1 021	УЗЕЛ 22А	60	
23	1.0904-1 7-1 022	УЗЕЛ 22Т	63	
24	1.0904-1 7-1 023	УЗЕЛ 23А	65	

№ п/п	ОБОЗНАЧЕНИЕ	НАИМЕНОВАНИЕ	СТР.	ПРИМЕЧАНИЕ
25	1.09.01-1 7-1 024	УЗЕЛ 23Т	68	
26	1.09.01-1 7-1 025	УЗЕЛ 24А	71	
27	1.09.01-1 7-1 026	УЗЕЛ 24Т	74	
28	1.09.01-1 7-1 027	УЗЛЫ 25А, 84А	76	
29	1.09.01-1 7-1 028	УЗЛЫ 25Т, 84Т	81	
30	1.09.01-1 7-1 029	УЗЛЫ 26, 44	84	
31	1.09.01-1 7-1 030	УЗЛЫ 27, 77	86	
32	1.09.01-1 7-1 031	УЗЕЛ 28	87	
33	1.09.01-1 7-1 032	УЗЕЛ 29	89	
34	1.09.01-1 7-1 033	УЗЛЫ 30, 78	91	
35	1.09.01-1 7-1 034	УЗЛЫ 31, 79	94	
36	1.09.01-1 7-1 035	УЗЕЛ 32	96	
37	1.09.01-1 7-1 036	УЗЕЛ 33	99	
38	1.09.01-1 7-1 037	УЗЕЛ 34	101	
39	1.09.01-1 7-1 038	УЗЕЛ 35	102	
40	1.09.01-1 7-1 039	УЗЕЛ 36	103	
41	1.09.01-1 7-1 040	УЗЕЛ 37	104	
42	1.09.01-1 7-1 041	УЗЕЛ 38А	106	
43	1.09.01-1 7-1 042	УЗЕЛ 38Т	108	
44	1.09.01-1 7-1 043	УЗЕЛ 39А	109	
45	1.09.01-1 7-1 044	УЗЕЛ 39Т	111	
46	1.09.01-1 7-1 045	УЗЕЛ 40	112	
47	1.09.01-1 7-1 046	УЗЕЛ 41	113	
48	1.09.01-1 7-1 047	УЗЕЛ 42	114	
49	1.09.01-1 7-1 048	УЗЕЛ 43	116	

ИНВ. № ПОЛ. ПОДАПИСЬ И ДАТА ВЗАМ. ЦРБ. №

№ п/п	ОБОЗНАЧЕНИЕ	НАИМЕНОВАНИЕ	СТР	ПРИМЕЧАНИЕ 4
50	1.0901-1 7-1 049	УЗСА 45	118	
51	1.0901-1 7-1 050	УЗСА 46	119	
52	1.0901-1 7-1 051	УЗАЫ 47, 48	120	
53	1.0901-1 7-1 052	УЗСА 49	122	
54	1.0901-1 7-1 053	УЗСА 50	123	
55	1.0901-1 7-1 054	УЗСА 51А	124	
56	1.0901-1 7-1 055	УЗСА 51Т	126	
57	1.0901-1 7-1 056	УЗСА 52А	127	
58	1.0901-1 7-1 057	УЗСА 52Т	129	
59	1.0901-1 7-1 058	УЗАЫ 53А, 54А	130	
60	1.0901-1 7-1 059	УЗАЫ 53Т, 54Т	132	
61	1.0901-1 7-1 060	УЗАЫ 55, 56	134	
62	1.0901-1 7-1 061	УЗАЫ 57, 58	136	
63	1.0901-1 7-1 062	УЗСА 59	138	
64	1.0901-1 7-1 063	УЗСА 60А	139	
65	1.0901-1 7-1 064	УЗСА 60Т	141	
66	1.0901-1 7-1 065	УЗСА 61А	143	
67	1.0901-1 7-1 066	УЗСА 61Т	145	
68	1.0901-1 7-1 067	УЗСА 62А	146	
69	1.0901-1 7-1 068	УЗСА 62Т	148	
70	1.0901-1 7-1 069	УЗСА 63А	149	
71	1.0901-1 7-1 070	УЗСА 63Т	151	
72	1.0901-1 7-1 071	УЗСА 64А	152	
73	1.0901-1 7-1 072	УЗСА 64Т	154	
74	1.0901-1 7-1 073	УЗСА 65А	155	

ИЗДАНИЕ 1926 Г. М. 4. 1000 экз.

№ п/п	ОБОЗНАЧЕНИЕ	НАИМЕНОВАНИЕ	СТР.	ПРИМЕЧАНИЕ
75	1.0901-1 7-1 074	УЗБА 65 Т	157	
76	1.0901-1 7-1 075	УЗБА 66 А	158	
77	1.0901-1 7-1 076	УЗБА 66 Т	159	
78	1.0901-1 7-1 077	УЗБА 67 А	160	
79	1.0901-1 7-1 078	УЗБА 67 Т	162	
80	1.0901-1 7-1 079	УЗБА 68 А	163	
81	1.0901-1 7-1 080	УЗБА 68 Т	165	
82	1.0901-1 7-1 081	УЗБА 69 А	166	
83	1.0901-1 7-1 082	УЗБА 69 Т	168	
84	1.0901-1 7-1 083	УЗБА 70 А	169	
85	1.0901-1 7-1 084	УЗБА 70 Т	171	
86	1.0901-1 7-1 085	УЗБА 71 А	172	
87	1.0901-1 7-1 086	УЗБА 71 Т	174	
88	1.0901-1 7-1 087	УЗБА 72, 75	175	
89	1.0901-1 7-1 088	УЗБА 73	177	
90	1.0901-1 7-1 089	УЗБА 74	180	
91	1.0901-1 7-1 090	УЗБА 76	183	
92	1.0901-1 7-1 091	УЗБА 80 А	185	
93	1.0901-1 7-1 092	УЗБА 80 Т	187	
94	1.0901-1 7-1 093	УЗБА 81 А	189	
95	1.0901-1 7-1 094	УЗБА 81 Т	191	
96	1.0901-1 7-1 095	УЗБА 82 А	193	
97	1.0901-1 7-1 096	УЗБА 82 Т	195	
98	1.0901-1 7-1 097	УЗБА 83	197	
99	1.0901-1 7-1 098	УЗБА 85, 86	199	

№ П.П.	ОБОЗНАЧЕНИЕ	НАИМЕНОВАНИЕ	СТР.	ПРИМЕЧАНИЕ 6
100	1.090.1-1 7-1 099	УЗЛЫ 87, 88	200	
101	1.090.1-1 7-1 100	УЗЕЛ 89	201	
102	1.090.1-1 7-1 101	УЗЛЫ 90, 91	202	
103	1.090.1-1 7-1 102	УЗЕЛ 92	203	
104	1.090.1-1 7-1 103	УЗЕЛ 93	204	
105	1.090.1-1 7-1 104	УЗЕЛ 94	205	
106	1.090.1-1 7-1 105	УЗЕЛ 95	206	
107	1.090.1-1 7-1 106	УЗЕЛ 96	207	
108	1.090.1-1 7-1 107	УЗЕЛ 97	208	
109	1.090.1-1 7-1 108	СПЕЦИФИКАЦИЯ	209	

ПОДПИСЬ И ДАТА ВЗАИМ. ИНЕН

Настоящий выпуск содержит рабочие чертежи узлов сопряжений сборных железобетонных изделий серии 1.090.1-1, замаркированных в выпуске 0-1.

Общие указания по применению изделий, основные конструктивные требования по обеспечению прочности и устойчивости здания приведены в выпуске 0-1.

Монтажные узлы следует выполнять в строгом соответствии с материалами данного выпуска с соблюдением требований СНиП III-16-80 и СН 420-71. Качественное выполнение узлов обеспечивает тепло-технические свойства и гидроизоляцию стыков наружных стен, совместную работу конструкций, прочность и устойчивость отдельных элементов и здания в целом. Последовательность основных работ по устройству стыков:

1. Устанавливаются панели наружных стен, производится прокалейка стыков со стороны помещения и установка утепляющих пакетов.

2. Монтируются панели внутренних стен, вентблоки, перегородки, производится установка и приварка всех соединительных элементов в соответствии с узлами данного выпуска.

3. Монтируются плиты перекрытий также в строгом соответствии с узлами данного выпуска и проекта.

4. С уровня перекрытия производится заполнение вертикальных швов между панелями стен с обязательным виброуплотнением, швы между плитами перекрытия заполняются цементным раствором М100.

Панели стен и плиты перекрытий устанавливаются на растворе М100, все сварные

1.090.1-1 7-1 000 ПЗ

Пояснительная
записка

СТАДИЯ		ЛИСТ		ЛИСТОВ	
Р	И	1	2	3	4

ЦНИИЭП
ОРГОВО-
БЫТОВЫХ
ЗДАНИЙ
СЕРБИЙСКИ
КОСОВАЦКИ

МВ. № ПОЛ. ПОДПИСЬ И ДАТА ЗАМ. ИЛИ В.

И.А. КОСТА	Богданов	<i>[Signature]</i>
Н. КОНОП	Богданова	<i>[Signature]</i>
Г.А. КОНСТ	Шац	<i>[Signature]</i>
Г.И. П	Пригорев	<i>[Signature]</i>
Г.И. П	Кочин	<i>[Signature]</i>

8

работы выполнять в соответствии с указаниями СН 393-78 и ГОСТ 5264-80.

Монтаж каждого последующего этажа допускается только после того, как бетон омоноличивания стыков нижнего этажа набрал 70% проектной прочности.

В соответствии с последовательностью проведения работ по монтажу здания приведенные в настоящем выпуске узлы можно разделить на две группы. Первая, включающая узлы с 1 по 16 и 95, связана с утеплением, герметизацией и омоноличиванием стыков между сборными элементами здания. Вторая, включающая все остальные узлы, связана с соединением сборных элементов при монтаже здания посредством стальных соединительных изделий. На чертежах узлов этой группы заполнение раствором швов и швов омоноличивания условно не показаны.

Потребность в строительных материалах, не вошедших в спецификацию на монтажные узлы с 1 по 16 и 95 /утеплитель, герметики, цементный раствор и пр./ должна определяться в проектах конкретных зданий.

Вместо стали класса С 38/23, включенной в спецификацию на узлы, принимается сталь марки В Ст 3кп2 по ГОСТ 380-71* в соответствии с СН и П II-23-81.

При применении конструкций в районах с температурой наружного воздуха ниже -40°C марка стали уточняется в конкретном проекте. Указания по производству работ в зимнее время также должны приводиться в конкретном проекте в соответствии с рекомендациями, изложенными в выпуске 0-1. Перечень выпусков, входящих в состав серии 1.090.1-1, приведен в выпуске 0-0.

В ссылках на документы по выпуску условно опущены обозначения серии и выпуска.

1.090.1-1-1-1 000 ПЗ

Лист

2

А

М 1:2

Рис. 1
Вариант заделки стыка не отвердевающей мастикой



Рис. 2
Вариант заделки стыка вулканизирующейся мастикой



1.090.1-1 7-1 001

Лист
2

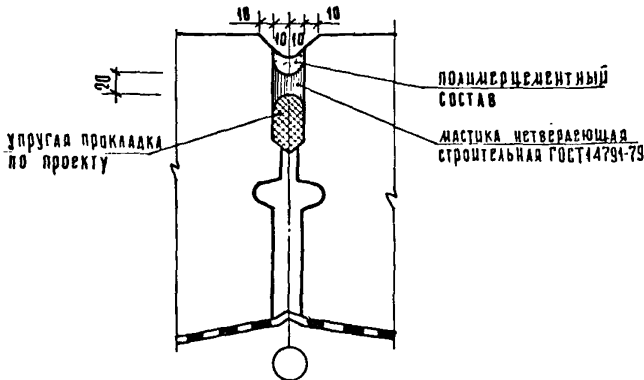
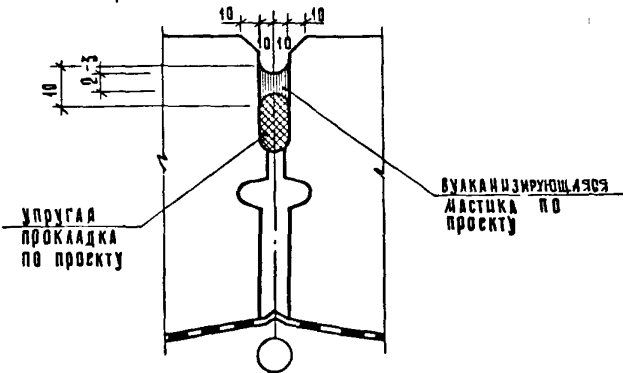
ВОЗДУХОЗАЩИТНАЯ
ПРОКЛЕЙКА

А
ЛИСТ 2

ПЕНОПОЛИСТИРОЛ
 $\delta = 33$

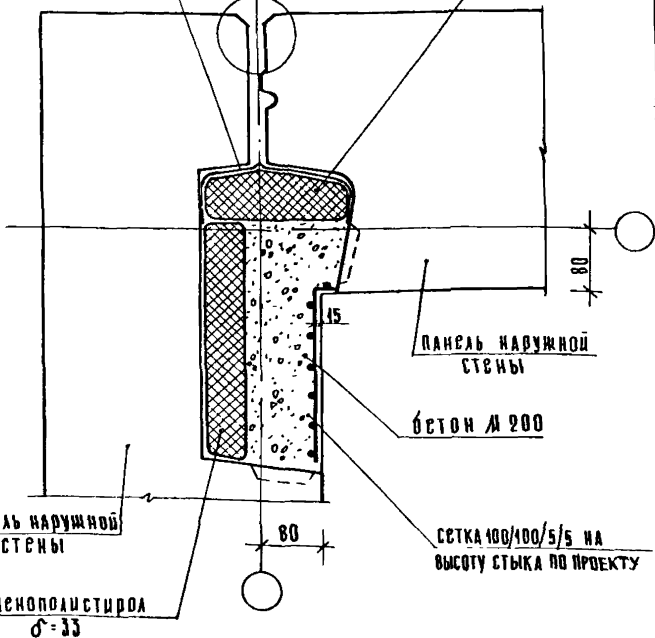

ПАНЕЛЬ НАРУЖНОЙ
СТЕНЫ

ПАНЕЛЬ НАРУЖНОЙ
СТЕНЫ

БЕТОН М 200

СЕТКА 100/100/5/5 НА
ВЫСОТУ СТЫКА ПО ПРОЕКТУ

ПЕНОПОЛИСТИРОЛ
 $\delta = 33$

Спецификацию см. документ 108 лист 1.

ШЕЛ. ПОДАЛ. ПОДПИСЬ ЧАСТА. ВЗАЯ ЧИВ. КС

НАЧ ОТА	ВОЛЫНСКИЙ	<i>[Signature]</i>
И КОНТР	СОКОЛОВА	<i>[Signature]</i>
СА АРХ ОТА	МУРЗИН	<i>[Signature]</i>
СА КОНСТР	ШАЦ	<i>[Signature]</i>
Г Ц П	КОЧИН	<i>[Signature]</i>
ПРОВЕР	КОЛДАШЕВА	<i>[Signature]</i>
РАЗРАБ	ПТИЦЫНА	<i>[Signature]</i>

1. 090.1-1 7-1 002

Узел 2

СТАЦИЯ	ЛИСТ	ЛИСТОВ
Р	1	2

ТОРГОВО-
БУДОВЫЕ
ЗАДАНИЯ И
ТУРИСТИЧЕСКИХ
КОМПЛЕКСОВ

Копировала Козлова

19266

12

ФОРМАТ А4

А

М 1:2

Рис 1

Вариант заделки стыка не отвердевающей мастикой



Рис 2

Вариант заделки стыка вулканизирующейся мастикой

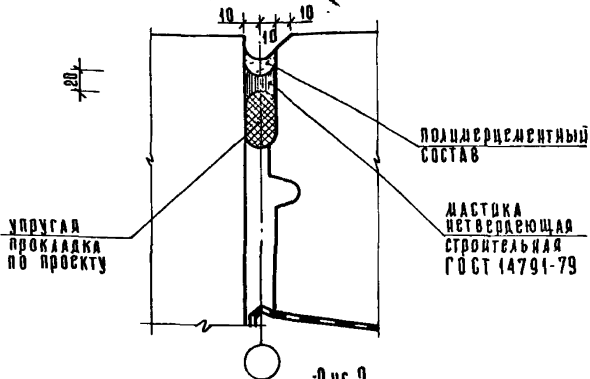
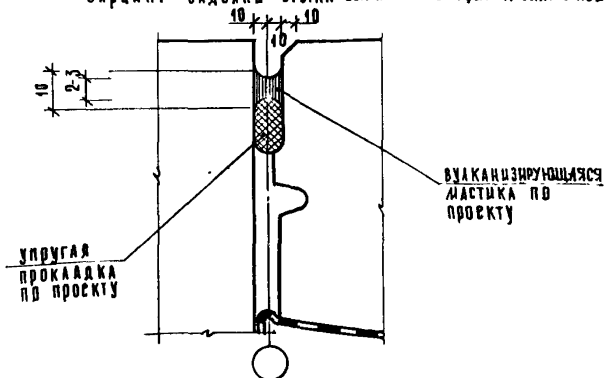

1.090.1-1 7-1 002

Лист

2

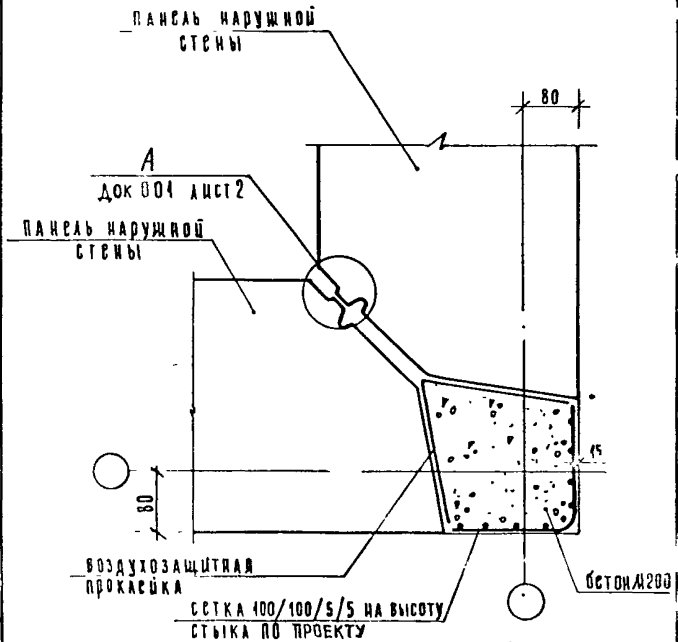

Спецификацию см документ 108 лист 1

Лист в дата ВЗРАЩЕНИЯ

ИЗДАТЕЛЬ	ВОЛЫНСКИЙ		
И КОНТРОЛЬ	СОКОЛОВА		
ГЛАВНЫЙ ИНЖЕНЕР	МУРЗИН		
ГЛАВНЫЙ КОНСТРУКТОР	ШАЦ		
ГИП	КОШИН		
ПРОВЕРИТЕЛЬ	КОЛАДЦЕВА		
РАЗРАБОТЧИК	ПТИЦЫНА		

1.090.1-1 7-1 003

УЗЕЛ 3

СТАВКА	ЛИСТ	ЛИСТОВ
Р	1	1
ИНИЦИАЛ		ГОР. ВО - БЫТ. БИЛ. КУЛ. СКОР.

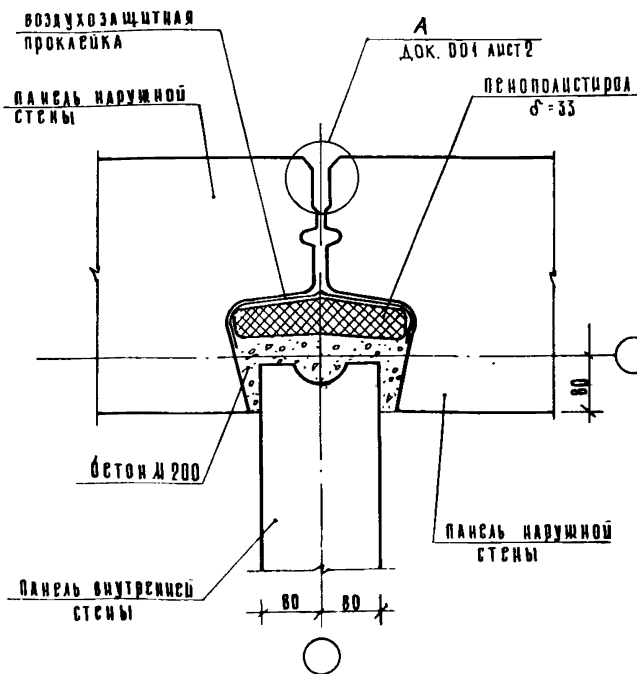

Спецификацию см документ 108 лист 1

И.О.Т.А.	Вольский	<i>Л</i>
И.контр.	Сокваева	<i>С</i>
Г. арх. в.с.	Дурзин	<i>Д</i>
Г.а. констр.	Щац	<i>Щ</i>
Г.Ц.П.	Кочин	<i>К</i>
Проект.	Колдашева	<i>К</i>
Разраб.	Птицына	<i>П</i>

1.090.1-1 7-1 004

Узел А

СТАДИЯ	ЛИСТ	ЛИСТОВ
Р		1
ЦНИИЭП		
ТОРГОВО- БЫТОВЫЙ ЗНАНИИ И ТУРИСТСКИХ КОМПЛЕКСОВ		

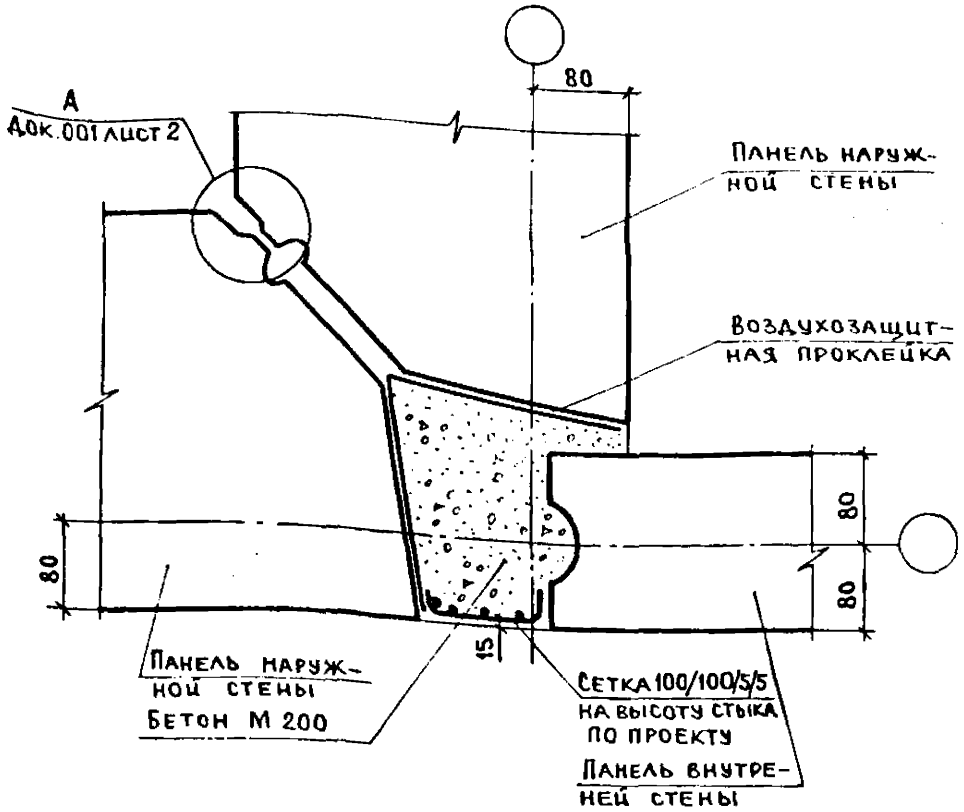

СПЕЦИФИКАЦИЮ СМ. ДОКУМЕНТ 108 ЛИСТ 2.

Ш.№ подп. Подпись и дата Взам. ш.№

НАЧ. ОТД.	ВОЛЫНСКИЙ	<i>[Signature]</i>
Н. КОНТР.	СОКОЛОВА	<i>[Signature]</i>
ГА АРХ.	МУРЗИН	<i>[Signature]</i>
ГА КОНСТ.	ШАЦ	<i>[Signature]</i>
ГИП	КОЧИН	<i>[Signature]</i>
ПРОВЕР.	КОДАШЕВА	<i>[Signature]</i>
РАЗРАБ.	ПТИЦИНА	<i>[Signature]</i>

1.090.1-1 7-1 005

УЗЕЛ 5

СТАДИЯ	ЛИСТ	ЛИСТОВ
Р		1
ЦНИИЭП		ТОРГОВО-БЫТОВЫХ ЗДАНИЙ И ТУРИСТСКИХ КОМПЛЕКСОВ

КОПИРОВАЛ

19266

16

ФОРМАТ А4

Циркольная панель наружной стены

80

Отделка

ИЗОЛ

Цементный раствор состава 1:2

Отделка подвала

Фундамент

нач. отд.	Вольне-Ш	<i>В</i>
и контр.	Соколов	<i>С</i>
гл. арх. отд.	Мурзин	<i>М</i>
гл. констр.	Шац	<i>Ш</i>
г.ч.п.	Кочин	<i>К</i>
проект.	Кокдашева	<i>К</i>
разраб.	Птицына	<i>П</i>

1.090.1-1 7-1 006

Узел 6

СТАДИЯ	ЛИСТ	ЛИСТОВ
Р		1
ЦНИИЭП	ОРГОВО-БИТОВЫЙ ЗАЯВИТЕЛЬ И Т.П. ТЕХН. КВАРТИРА	

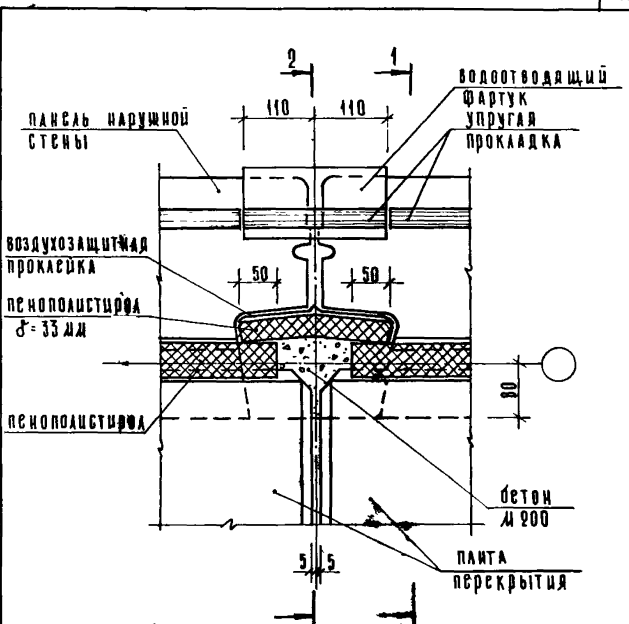

НАИМЕНОВАНИЕ ЭТАЖА	СЭЧ	РИС	ЛИСТ
ПРОМЕЖУТОЧНЫЙ	1-1	1	2
	2-2	3	4
ЦОКОЛЬНЫЙ	1-1	2	3
	2-2	4	5

ИЗ № ПРОЕКТА ПОДАТЬСЯ И ДАТА ВЗРАЖ. ПИСЬМ

НАЧ. ОТА	БОЯНИНСКИЙ	<i>[Signature]</i>	
И КОНТР.	СОКОЛОВА	<i>[Signature]</i>	
ГЛАВ. АРХИТЕКТОР	ДУРЬДИН	<i>[Signature]</i>	
ГЛАВ. КОНСТРУКТОР	ШАЦ	<i>[Signature]</i>	
ГЛАВ. ИНЖЕНЕР	КОЧИН	<i>[Signature]</i>	
ПРОВЕРШИЛ	КОЛАЩЕНКО	<i>[Signature]</i>	
РАЗРАБОТЧИК	КАДСКИЙ	<i>[Signature]</i>	

1. 090. 1-1 7-1 007

Узел 7а

СТАДИИ ЛЕГЕТ			ЛИСТОВ		
Р	1		Б		
ЦНИИЭП			ТОРГОВО-ИЗДАТЕЛЬСКИЙ КОМПЛЕКС		

1-1
рис. 1

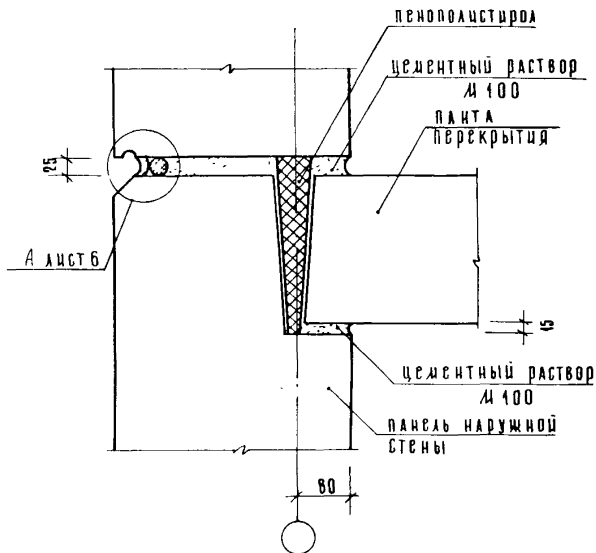

1.090.1-1 7-1 007

Лист
2

1-1
Рис. 2

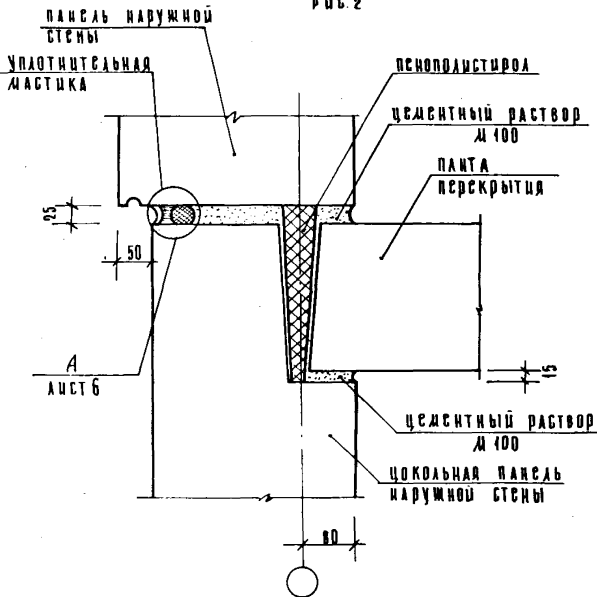

1. 090.1-1 7-1 007

лист
3

2-2
РИС 3

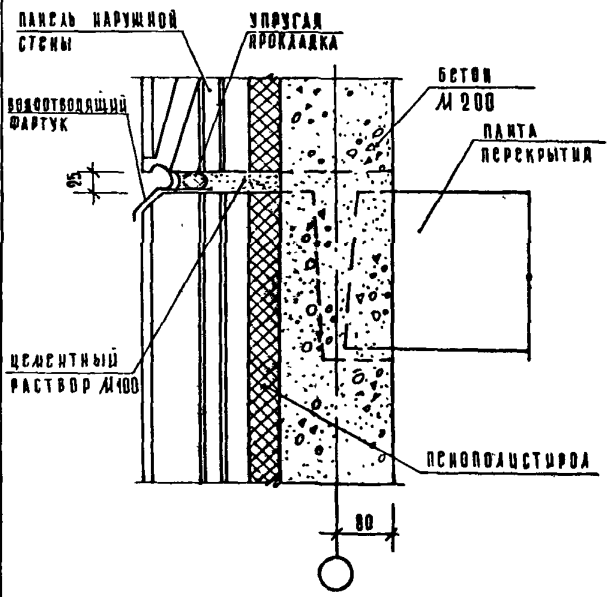

ИЗДАНИЕ КОПИРОВАНО В КОПИРОВОМ ЦЕНТРЕ ИЛИ В ДРУГОЙ КОПИРОВОЙ КОМПАНИИ

1.090.1-1 7-1 007		Лист
		4

2-2
Рис. 4

панель наружной
стены

цементный
раствор М 100

асбестоцементная
панель

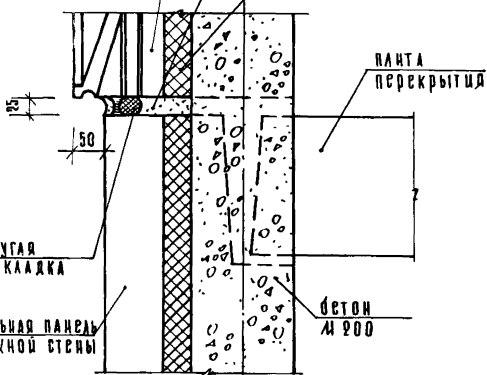

панель
перекрытия

упругая
прокладка

цокольная панель
наружной стены

бетон
М 200

80



Письмо № 133/1978

1 090.1-1 7-1 007

Лист
5

А

Рис. 5

М 1:2 Вариант заделки стыка не отвердевающей мастикой



Рис. 6

Вариант заделки стыка вулканизрующейся мастикой

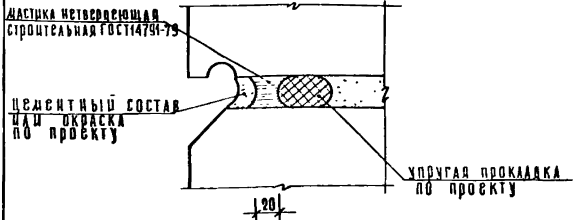
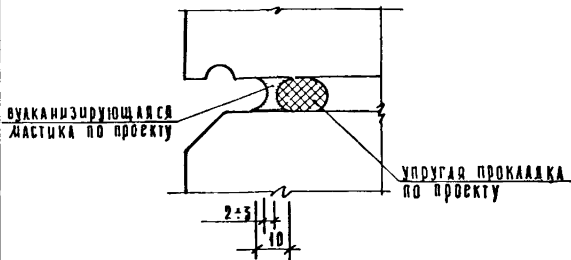

В. В. ДАВЫДОВ

1. 090.1-17-1 007

Лист
6

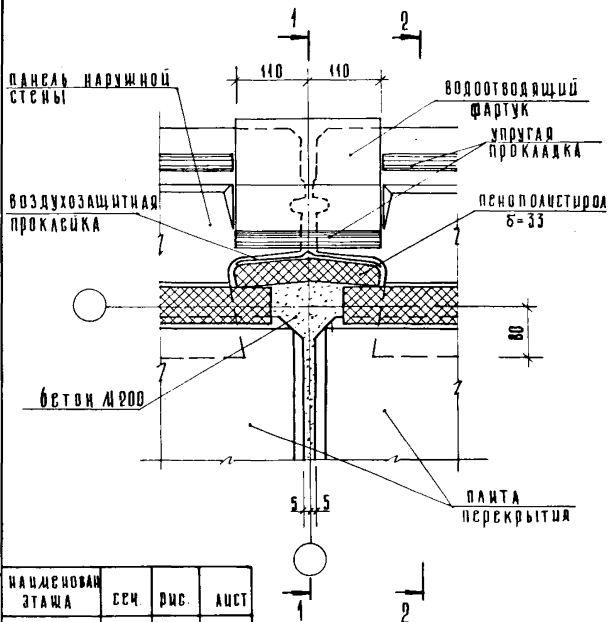

НАИМЕНОВАНИЕ ЭТАЖА	СЕК.	РИС.	ЛИСТ
ПРОМЕЖУТОЧНЫЙ	1-1	1	2
	2-2	2	3
ЦОКОЛЬНЫЙ	1-1	3	4
	2-2	4	5

БТИ Г.О. РИМОНОВ
Имя. № 16157

НАЧ. ОТА	ВОЛЫНСКИЙ	<i>[Signature]</i>
Н. КОНТР.	СОКОЛОВА	<i>[Signature]</i>
СА. АРХИТ.	МУРЗИН	<i>[Signature]</i>
СА. КОНСТ.	ШАЦ	<i>[Signature]</i>
Г. И. П.	КОЧИН	<i>[Signature]</i>
ПРОВЕР.	КОЛАДШЕВА	<i>[Signature]</i>
РАЗРАБ.	МАЛАХОВА	<i>[Signature]</i>

1. 090. 1-1 7-1 008

УЗЕЛ 7Т

СТАДИЯ	ЛИСТ		ЛИСТОВ
	Р	Г	
ЦНИИЭП			
	ГОРБОВО-БЫТОВЫХ ЗДАНИЙ И КУРЬЕКСКО-КОММУНАЛЬНЫХ		

1-1
рис 2

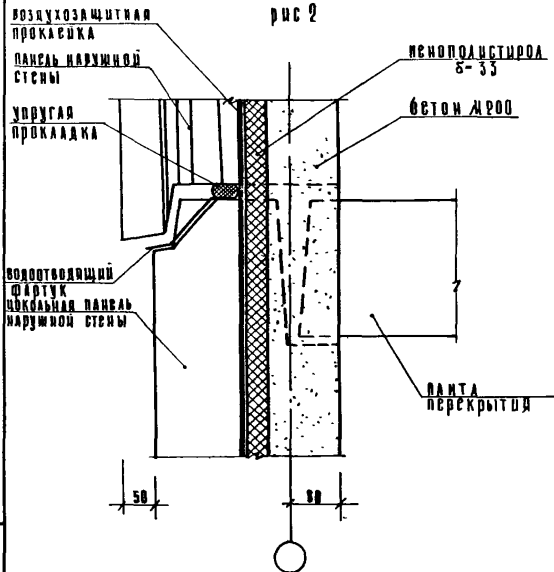

ИЗДАНИЕ ПОЯСЫ И ЛАТА БСАМ ЧИЖЕ

1. 09 В. 1-1 7-1 008

Лист
3

2-2
рис. 3

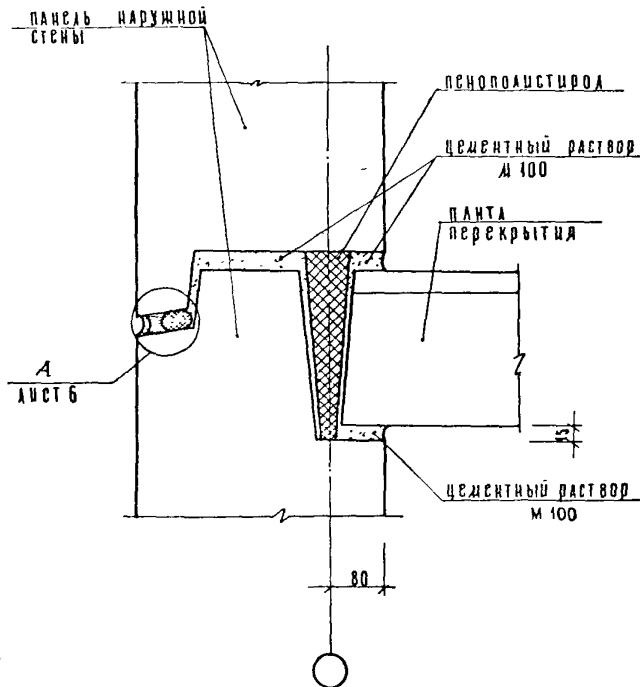

1. 090. 1-1 7-1 008

ЛИСТ

4

2-2
рис 4

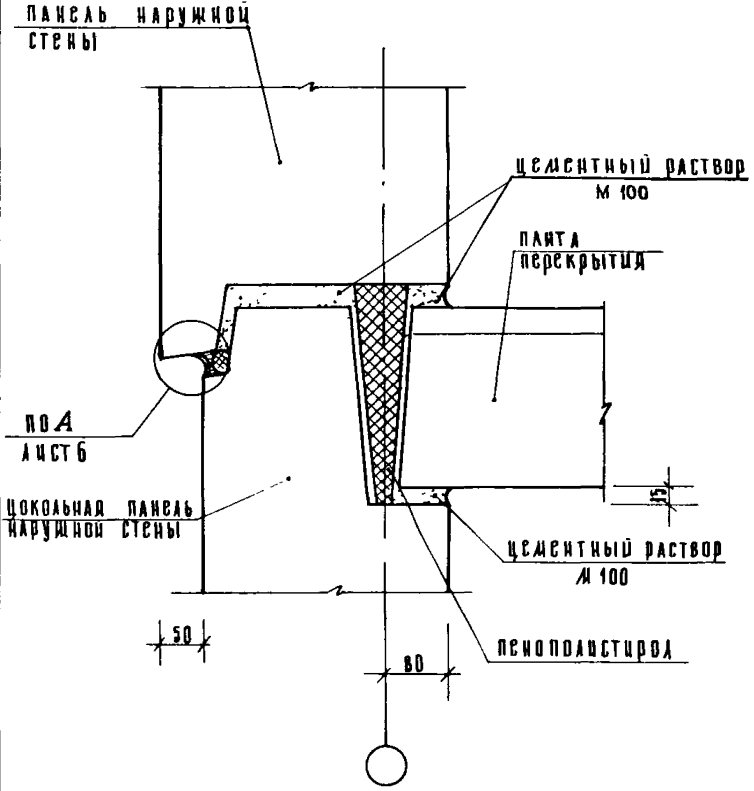

ИЗМ. № ПОДА ПОДАПИСЬ ИЛИТА 13/11/11/11/11

1 090.1-1 7-1 008

ЛИСТ
5

А

Рис 5

Вариант заделки стыка не отвердевающей мастикой



Рис 6

Вариант заделки стыка вулканизирующейся мастикой

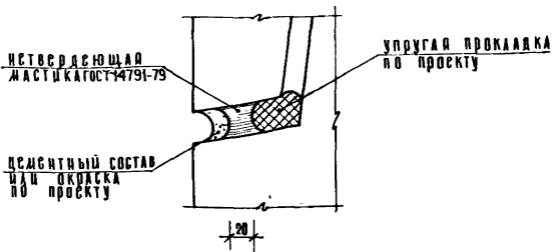
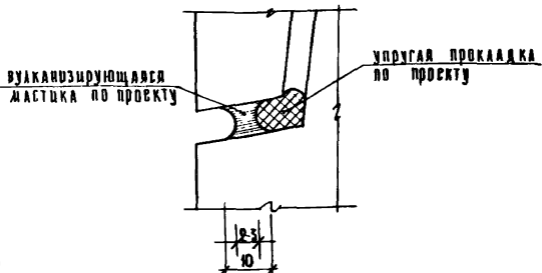

1.090.1-1 7-1 008

Лист
6

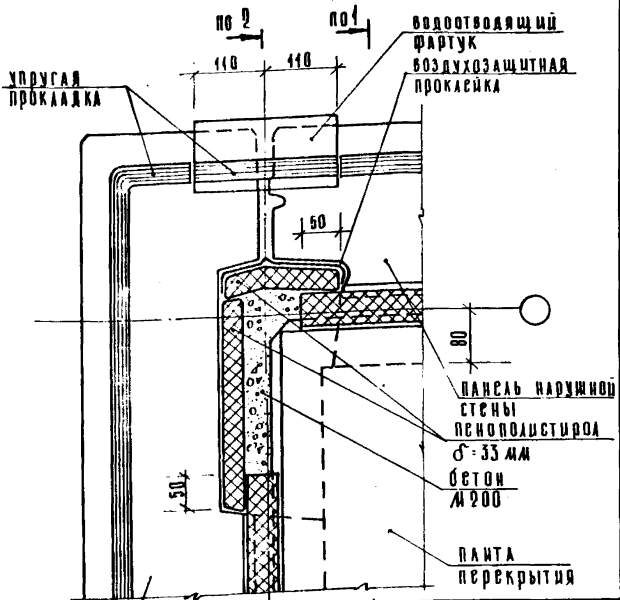

панель наружной стены

Спецификацию см документ 108 лист 2

наименов элемента	свч	рис	док	лист
промежу- точные	1-1	1	007	2
	2-2	3	007	4
цокольные	1-1	2	007	3
	2-2	4	007	5

нач ота	Болынский	
и контр	Секрцова	
са архт	Дурзин	
са констр	Шац	
и п	Колчин	
провер	Колдашова	
разраб	Кадрикина	

1.090.1-1 7-1 009

УЗСА ВА

СТАЦИЯ ЛИСТ	ЛИСТОВ
Р	1
ЦИНИЭП	ГОРЬКОВ- БЫТОВЫХ ЗДАНИЙ И ТУАЛЕТНЫХ СТЕКОЛ

ПРОЦЕДУРА И ЗАДАНИЕ

Рис. 1

ОТГНУТЫЕ КОНЦЫ
ФАРТУКА ПРИКАСЫТ
К ТОРЦУ ПАНЕЛИ

УПРУГАЯ
ПРОКЛАДКА

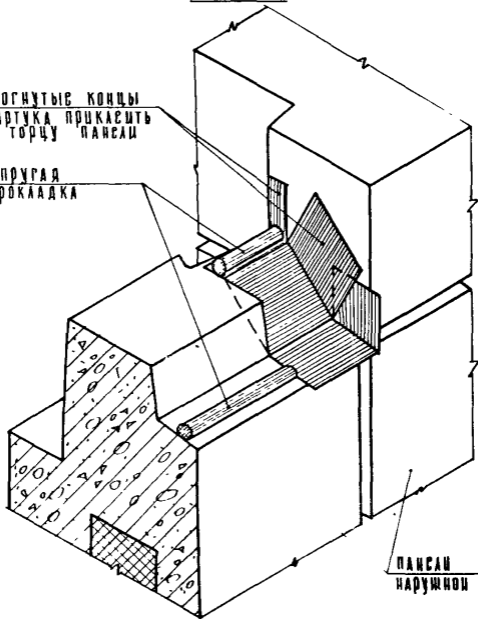

ПАНЕЛИ
НАРУЖНОЙ СТЕНЫ

1 090.4-1 2-1 010

Лист

3

9

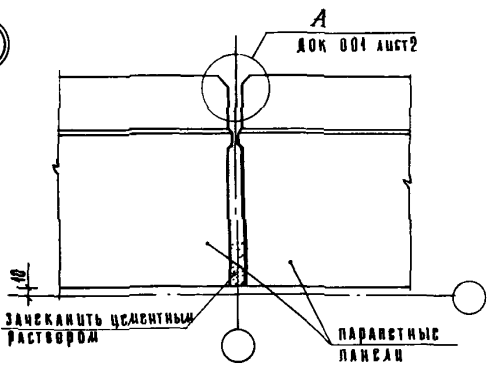

10

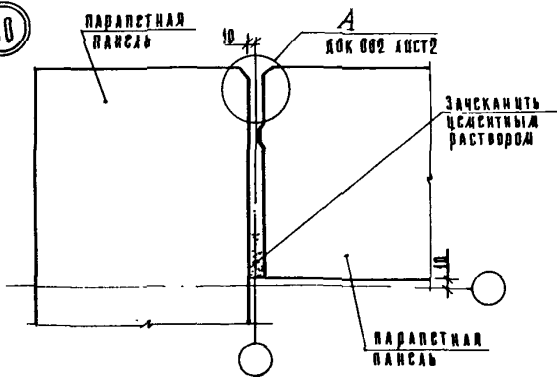

ШВ. № 0001. ПОЛОЖИТЬ НА ТАБ. 0001. ШИШК.

ИЗЧ. ОТД.	БОГАЙСКИЙ	<i>[Signature]</i>
И КОНТР.	СОКОВА	<i>[Signature]</i>
СА. АРХ. ОТД.	МУРЗИН	<i>[Signature]</i>
СА. КОМСТ.	ШАЦ	<i>[Signature]</i>
Г. ОП.	КОЧИН	<i>[Signature]</i>
ПРОВЕРКА	КОЛДАШЕВА	<i>[Signature]</i>
РАЗРАБ.	ПТИЦЫНА	<i>[Signature]</i>

1.090.1-1 7-1 011

УЗЫ 9, 10

СТАДИЯ	ЛИСТ	ЛИСТОВ
Р	1	1
ЦНИИЭП		
УРГОВО-СТРОИТЕЛЬНИЙ ЗАНИИ И ТУРИСТСКО-КОМПЛЕКСОВ		

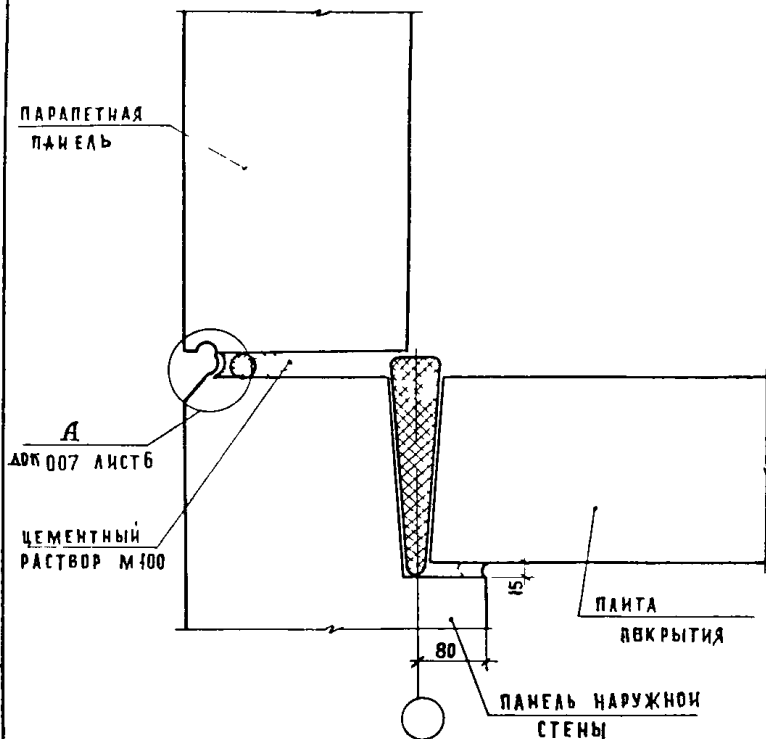

ИВМ И ПОДА
ПОДПИСЬ И ДАТА
ВЗАМ. ИВМ И

НАЧ ОТА	ВОЛЫНКИН	<i>[Signature]</i>
И КОНТР	СОКОЛОВА	<i>[Signature]</i>
ГА ДРУ ОТА	МУРЗИН	<i>[Signature]</i>
ГА КОНСТР	ШАЦ	<i>[Signature]</i>
ГИП	КОЧИН	<i>[Signature]</i>
ПРОВЕРИЛ	КОДАШЕВА	<i>[Signature]</i>
РАЗРАБ	ПТИЦИНА	<i>[Signature]</i>

1 090.1 - 1 7-1 013

УЗЕЛ 12 А

СТАДИЯ	ЛИСТ	ЛИСТОВ
Р		1
ЦНИИЭП		
ТОРГОВО-БЫТОВЫХ ЗДАНИЙ И ТУРИСТСКИХ КОМПЛЕКСОВ		

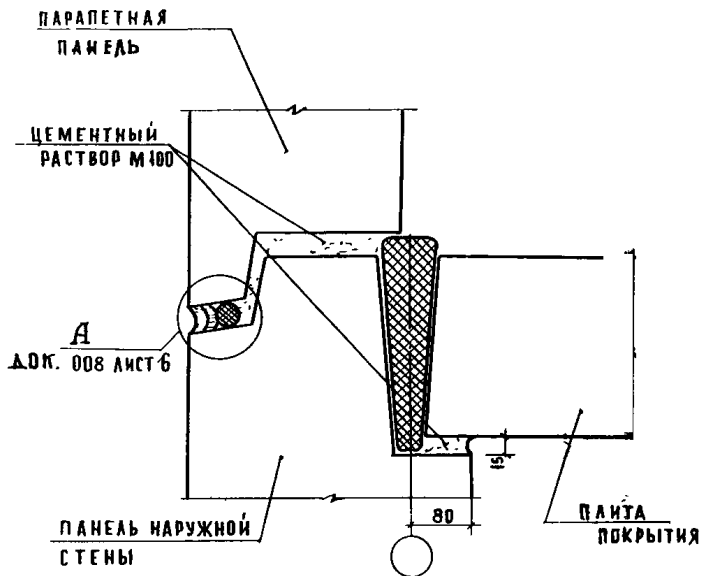

ШУБЪ "А" ПАРПЕТУ Р. Д. Д. В ДЛМ ЧИВ №

НАЧ. ОТА	ВДАЫНСКИЙ	<i>[Signature]</i>
И КОНТР	СОКОЛОВА	<i>[Signature]</i>
ГА. ДИРЕКТА	МУРЗИН	<i>[Signature]</i>
ГА. КОНСТР	ЩАЦ	<i>[Signature]</i>
ГИП	КОЧИН	<i>[Signature]</i>
ПРОВЕРИЛ	КОДАШЕВА	<i>[Signature]</i>
РАЗРАБ	ПТИЦЫНА	<i>[Signature]</i>

1.090.1 - 17-1 3014

УЗЕА 12 Т

СТАЛЧЯ	ЛИСТ	ЛИСТОВ
Р		1
ЦНИИЭП		ГОРБОВ БЫТОВЫХ ЗАДАНИЙ И ТУРИСТСКИХ КОМПЛЕКСОВ

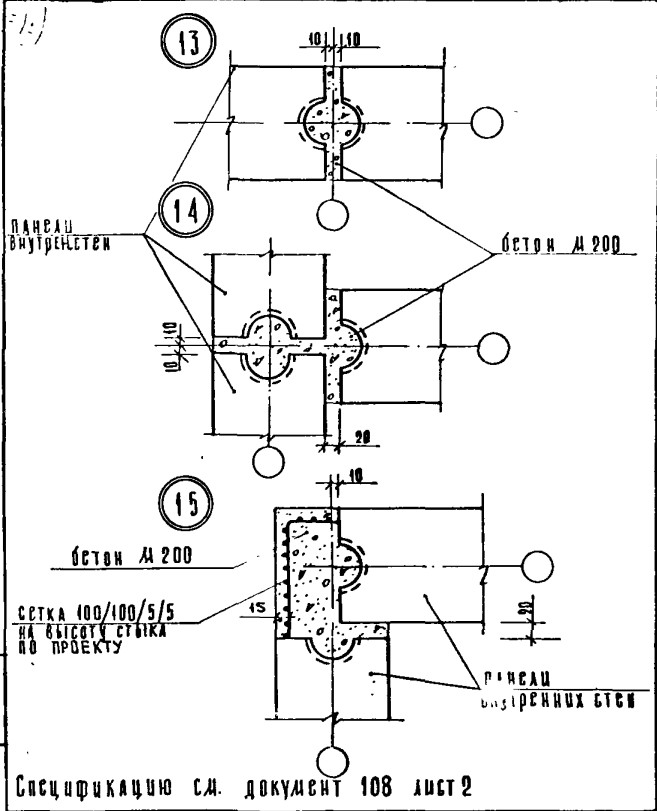

ИЗДАТЕЛЬ И ДАТА ВЗАИМН. №

И. А. Ч. О. Т. А.	ВОЛЫНСКИЙ	<i>[Signature]</i>
И. К. О. Н. Т. Р.	СОКОЛОВА	<i>[Signature]</i>
Г. А. А. Р. Х. О. В. А.	ДУРЗИН	<i>[Signature]</i>
Г. А. К. О. Н. С. Т.	ШАЦ	<i>[Signature]</i>
Г. Ш. П.	КОЧИН	<i>[Signature]</i>
П. Р. О. В. Е. Р. Д. А.	КОЛАШЕВА	<i>[Signature]</i>
Р. А. З. Р. А. Б.	МАЛАХОВА	<i>[Signature]</i>

1. 090. 1-1. 7-1 015

Узлы 13, 14, 15

СТАДИЯ	ЛИСТ	ЛИСТОВ
Р		
ЦНИИЭП		ГОРЬКОВСКИЙ УНИВЕРСИТЕТ УЧЕБНО-ИССЛЕДОВАТЕЛЬСКИЙ ЦЕНТР

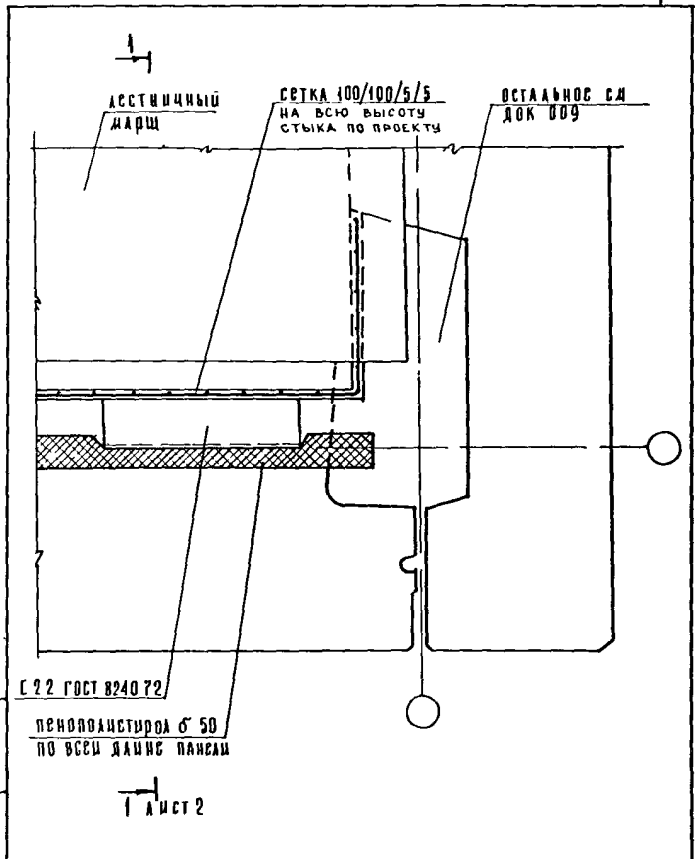

И. В. ЧЕЛОВЕКОВА

1 090.1-1 7-1 016

И. В. ЧЕЛОВЕКОВА	И. В. ЧЕЛОВЕКОВА		
И. В. ЧЕЛОВЕКОВА	И. В. ЧЕЛОВЕКОВА		
И. В. ЧЕЛОВЕКОВА	И. В. ЧЕЛОВЕКОВА		
И. В. ЧЕЛОВЕКОВА	И. В. ЧЕЛОВЕКОВА		
И. В. ЧЕЛОВЕКОВА	И. В. ЧЕЛОВЕКОВА		
И. В. ЧЕЛОВЕКОВА	И. В. ЧЕЛОВЕКОВА		
И. В. ЧЕЛОВЕКОВА	И. В. ЧЕЛОВЕКОВА		

Узел 16

СТАНЦИЯ	ЛИСТ	ЛИСТОВ
Р	1	2
ЩИЦЭП		ГОРГОВИ- БЫТОВЫХ ЗДАНИЙ И ТУРИСТСКИХ КОМПЛЕКСОВ

1-1

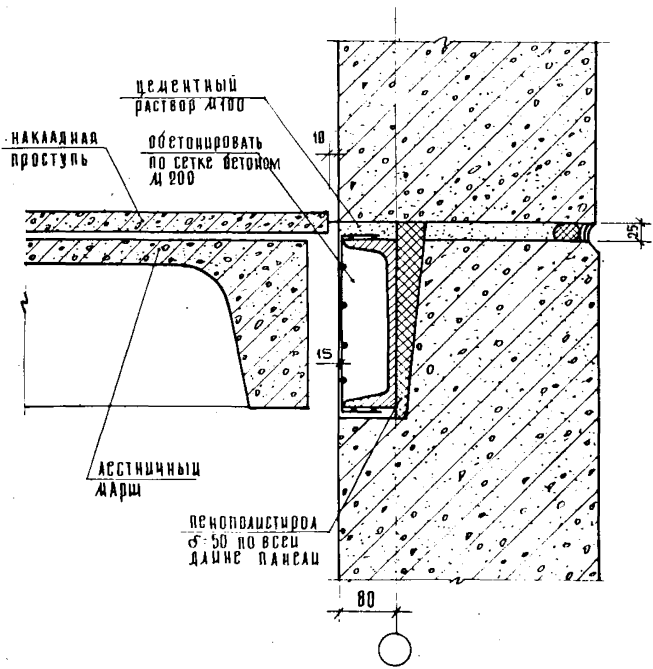

накладная проступь

цементный раствор М100

обстукать по сетке бетоном М 200

кирпичный ряд

решетчатый бетон
σ = 50 по всей длине панелей

ИЗМ. № ПОДА. ПРАВИТЬ И ДАТА. ВЗЛОД ДИОМ №

1.090.1-1-7-1 016

ЛИСТ 2

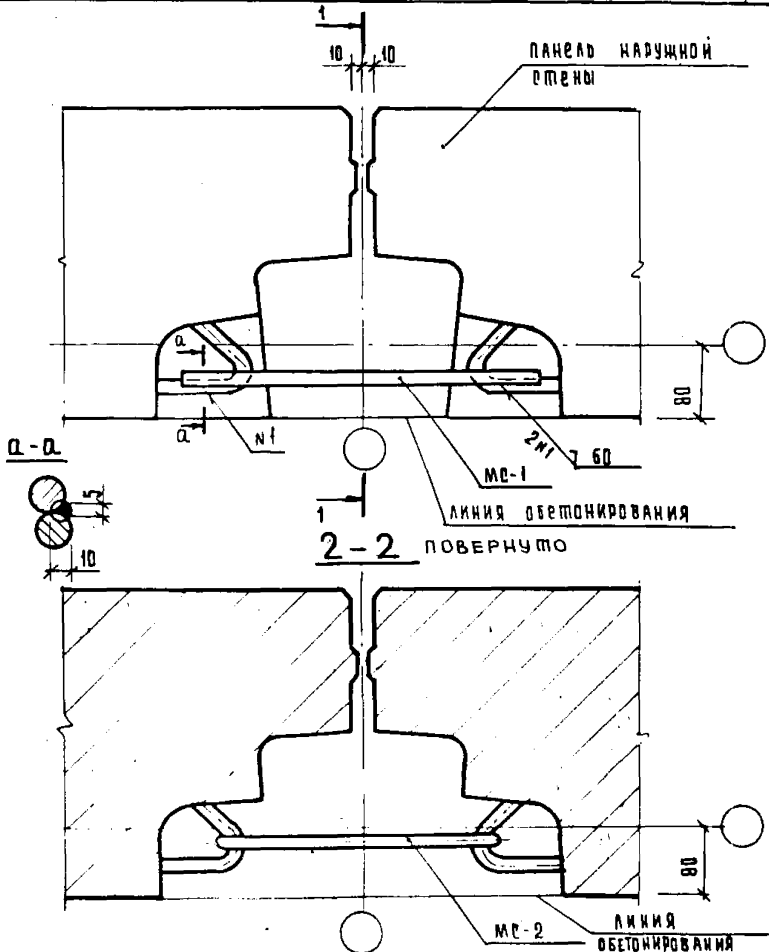

Таблицу исполнения см. лист 2
 Спецификацию см. документ 108 листы 3; 4

1 0901-1 7-1 017

НАЧ. ОТД.	Бордыкин	
ЭКОНТР.	Соколова	
СА. КОНСТР.	Щац	
РИП.	Шакурова	
ПРОВЕР.	Кочик	
РАЗРАБ.	Кашекина	

Узлы 17А, 18А, 19А

СТАДИЯ	ЛИСТ	ЛИСТОВ
	1	5
ЦНИИЭП		ГОРБОВО-ВЫТОВСКИЙ ЗАДАЧИ И УСЛОВИЯ РАБОТЫ

1-1
Р И С. 1

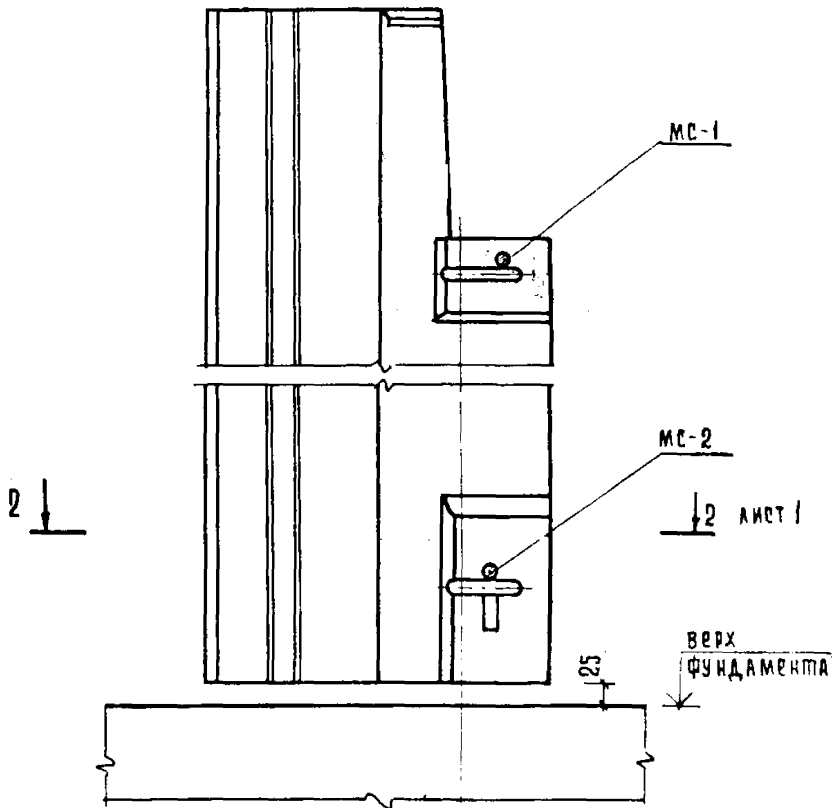

УЗЕЛ	СЕЧЕНИЕ	РИС	АИСТ
17А	1-1	1	2
18А	1-1	2	3
19А	1-1	3	4

1 090 1-17-1 017

АИСТ

2

1-1
РИС 2 ОСТАЛЬНОЕ СМ РИС 1

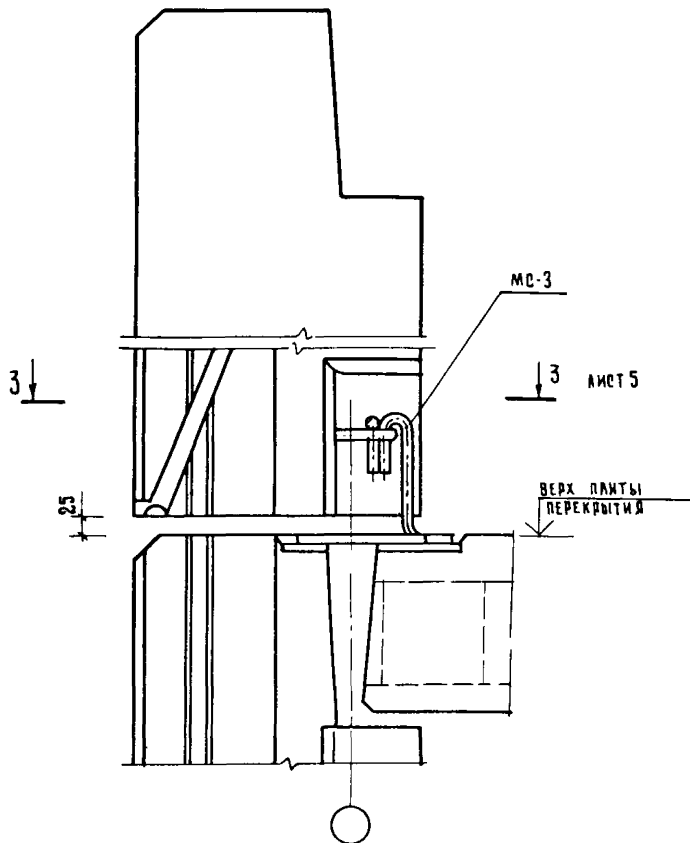

1 090.1-1 7-1 017

АИСТ
3

1-1

р ис 3 Детальное см рис 1

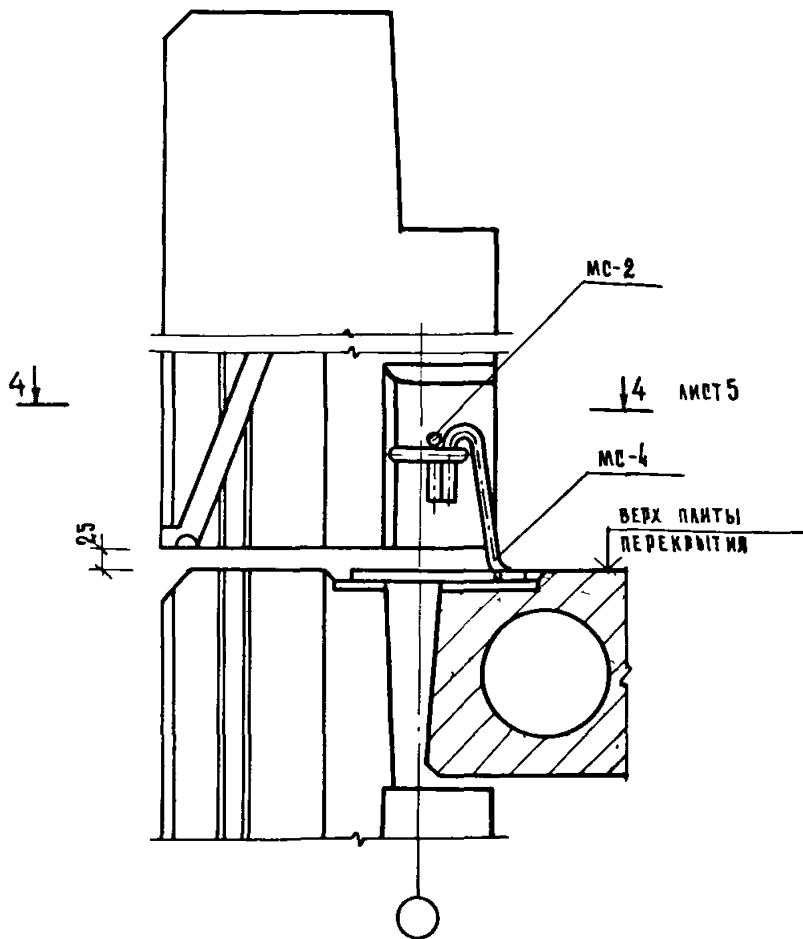

ИВ К ПОДА. ПОДПИСЬ И ДАТА ВЗАМЕН ИВВ

1.090 1-1 7-1 017

АНСТ

4

3-3

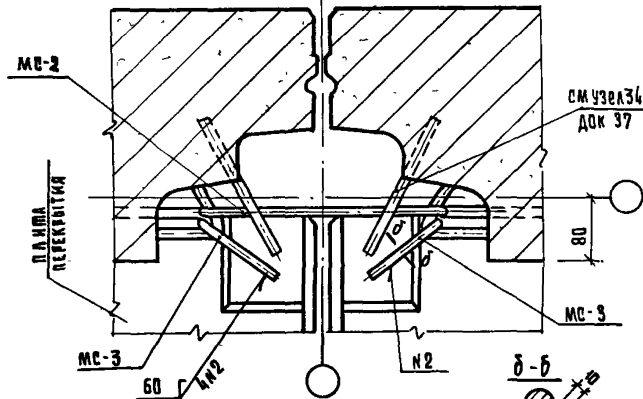

4-4

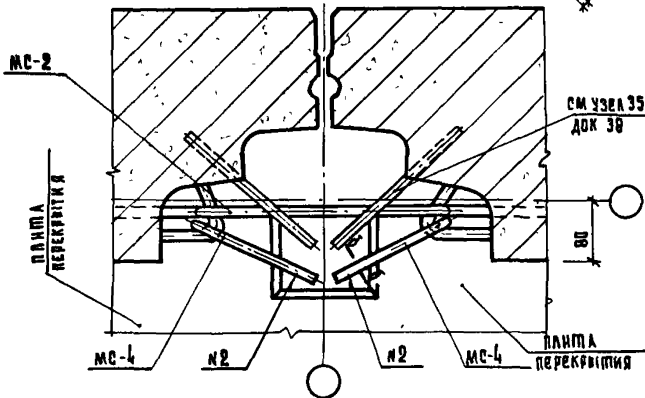

1.090.1-1 7-1 017

ЛКЕТ

5

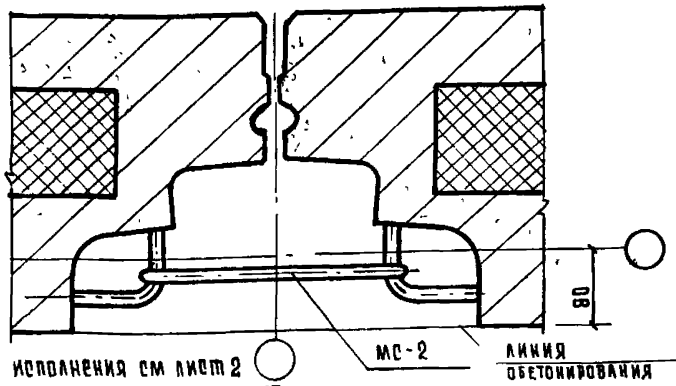
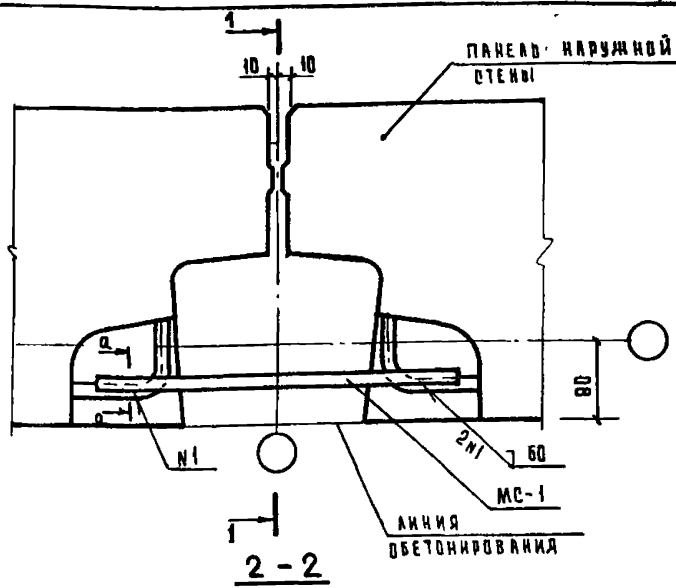

Таблицу исполнения см лист 2
 Сечения а-а см документ 019
 спецификацию см документ 10 листы 3; 4

ПОДПИСИ И ДАТА ВЗРАЖЕНИЯ

НАЧ ОФД	ВОЛЫНСКИЙ	
И КОНТР	СОКОВА	
ГЛ КОНСТ	ШАЦ	
ПРОВЕР	ШАНАУРОВА	
РАЗРАБ	КАШЕЛКИНА	

1.090.1-1 7-1 018

УЗЛЫ 17, 18, 19

СТАДИЯ	ЛИСТ	ЛИСТОВ
Р	4	5
ЦНИИЭП		ТОРГОВО-ВЫПУСК

КОПРОВА Гаврилина

1-1
Рис. 1

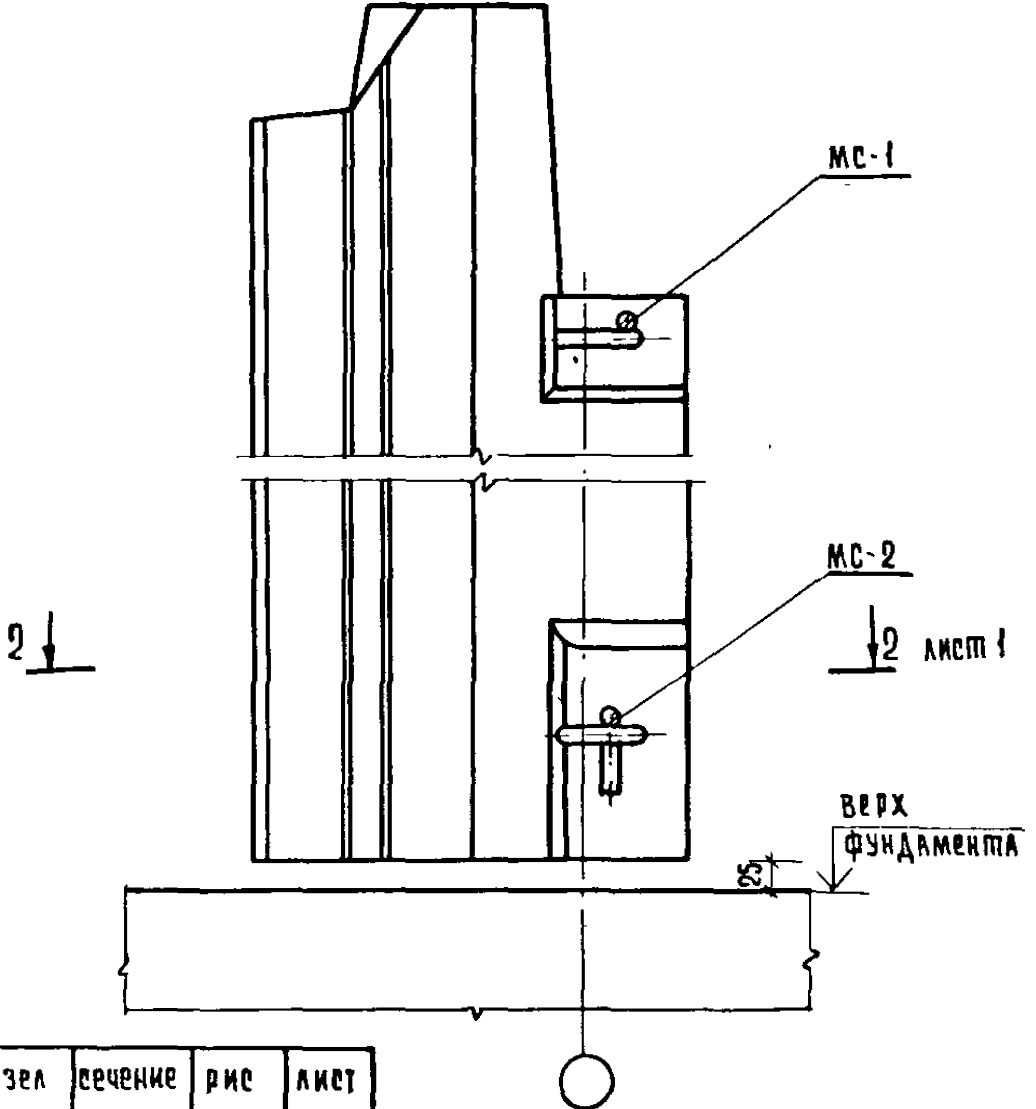

УЗЕЛ	СЕЧЕНИЕ	РИС	ЛИСТ
177	1-1	1	2
187	1-1	2	3
197	1-1	3	4

1.090.1-1 7-1 018

ЛИСТ
2

ВЗРАЩЕН ИМБАТ

1-1
РИС 2 ОСТАЛЬНОЕ СМ РИС 1

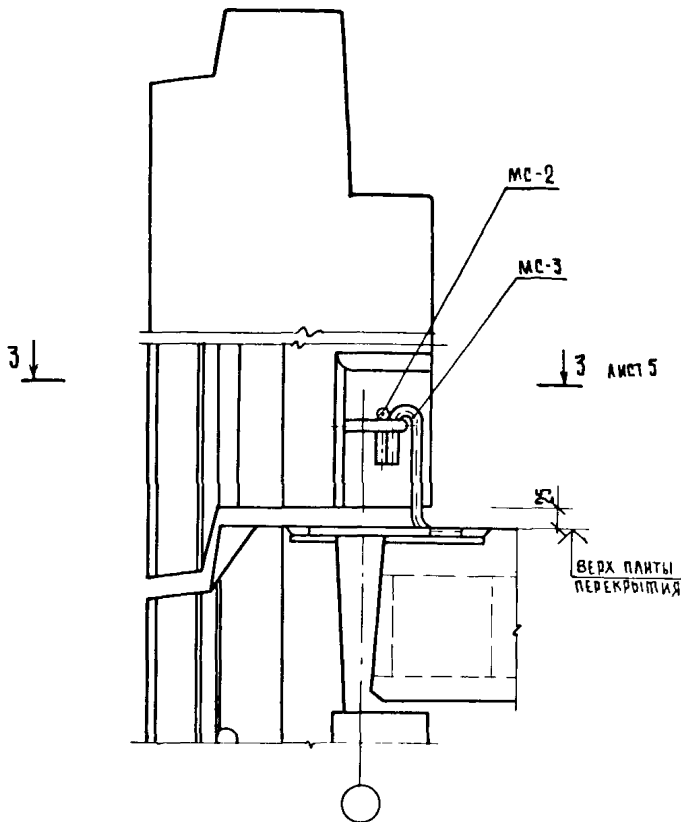

ИНВ ЛЮБАК ПРАДИСЬ МАТА ВЗРАЖЕНЬЯ

1 090 1-1 7-1 018

ЛИСТ
3

1-1
 РИС. 3 ОСТАЛЬНОЕ СМ РИС 1

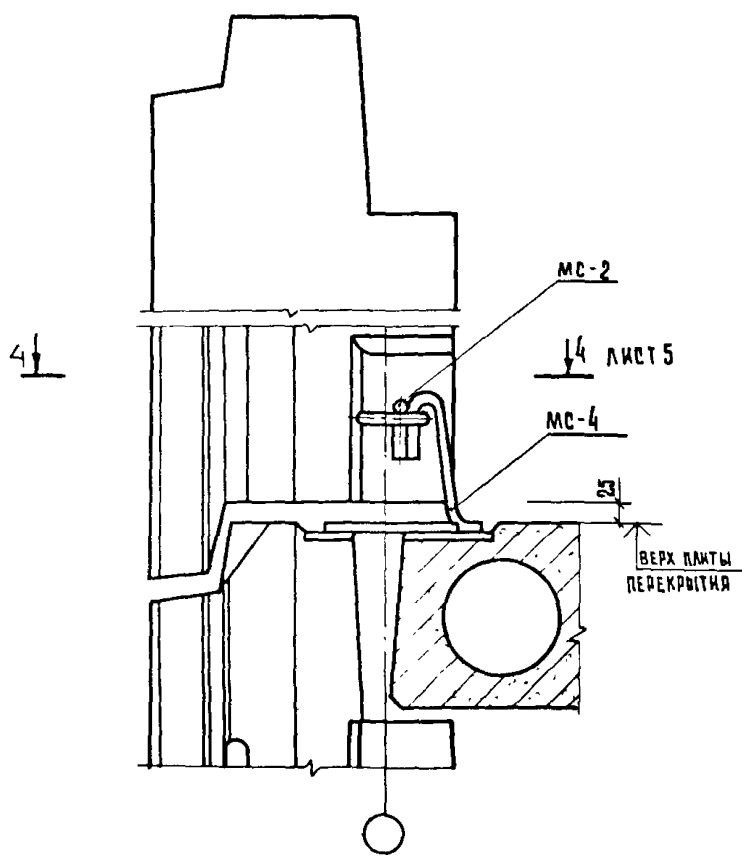

1.090 1-1 7-1 018

ЛИСТ
 4

3 - 3

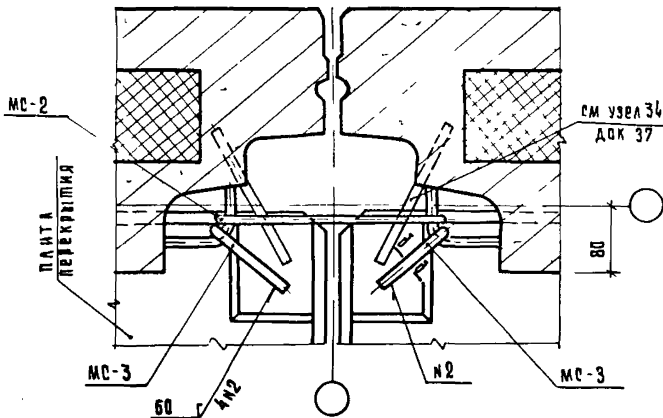

4 - 4

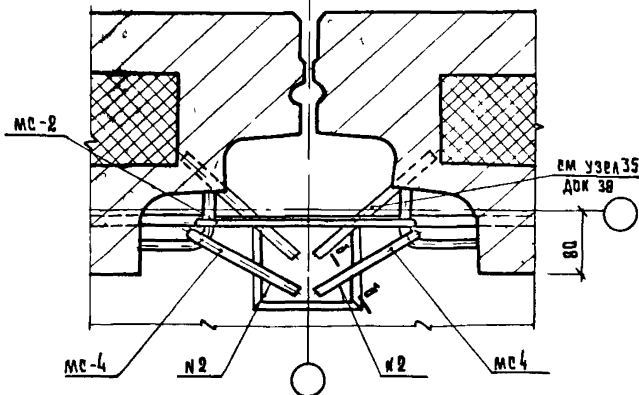

Сечення 3-3 см документ 017

1 090 1-1 7-1 018

Лист

5

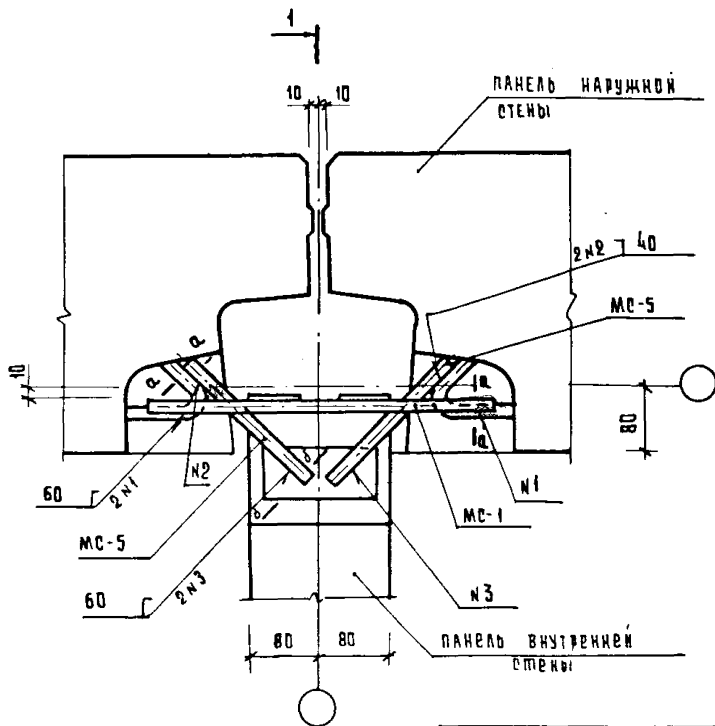

УЗЕЛ	СЕЧЕНИЕ	РАС	ЛМСТ
20А	1-1	1	2
21А	1-1	2	3

Сечения а-а и б-б см. документ 017
 Спецификацию см. документ ЮВ листы 4;5.

1 090.1-1 7-1 019

НАЧ ОТА	ВОЛЫНСКИИ	<i>Волынский</i>
И КОНТР	СОКОЛОВА	<i>Соколова</i>
ГЛА КОНСТР	ШАЦ	<i>Шац</i>
Г Р И П	ШАНАУРОВА	<i>Шанурова</i>
ПРОВ ЕД	КОЧИН	<i>Кочин</i>
РАЗРБ	КАШЕЛКИНА	<i>Кашелкина</i>

УЗЛЫ 20А, 21А

ЭТАП	ЛМСТ	
	1	5
ЦНИИЭП		

ТОРГОВО-
 ВЫСТАВК.
 ЗАДАНИЯ
 ТУРИСТСКИМ
 КОМПЛЕКСОВ

1 - 1
Р И С. 1

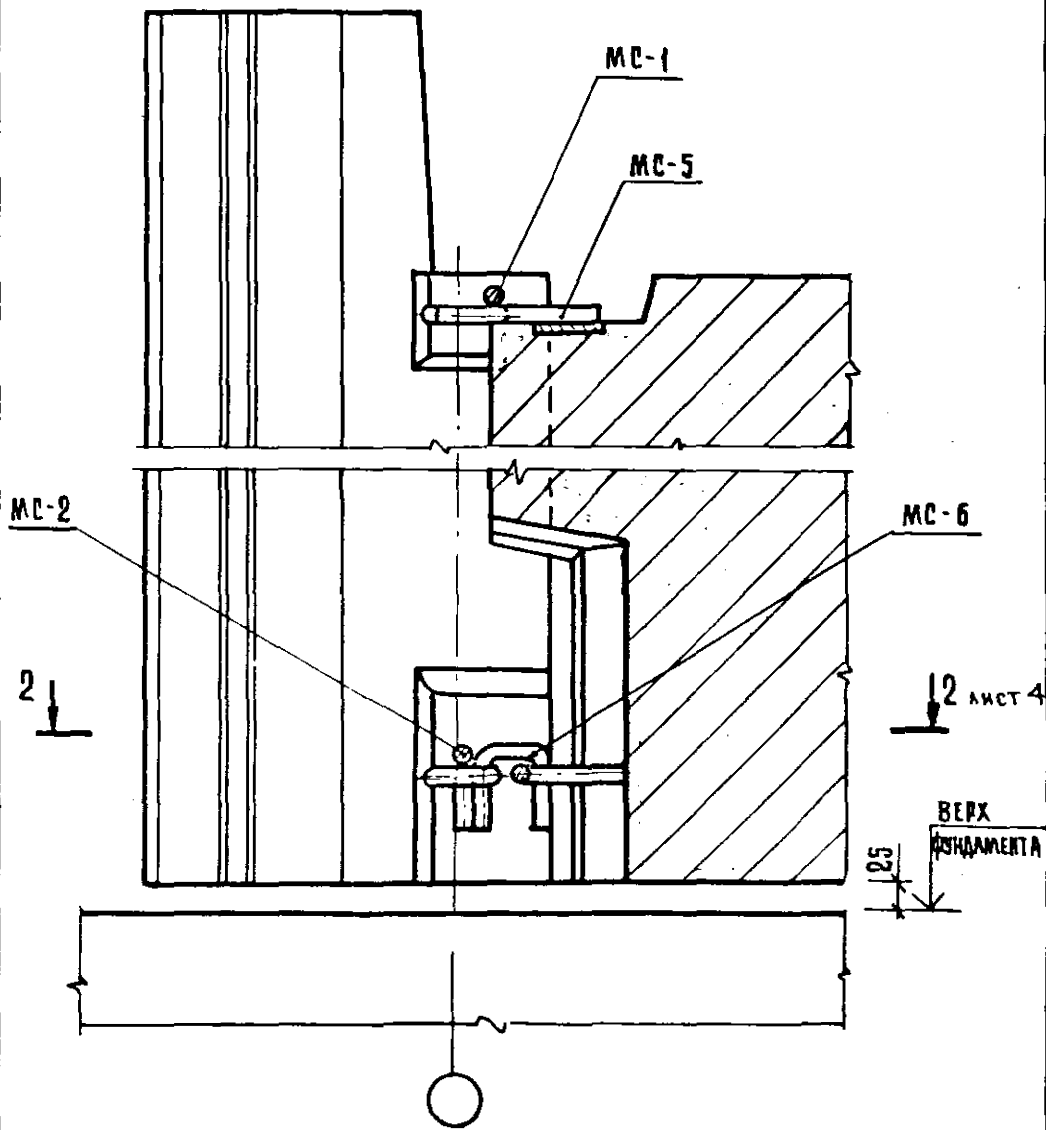

ИЗВ. ПОДАЛ. ПОДПИСЬ И АТА. ВЗАМЕН ИИВЛ

1. 090. 1-1 7-1 019		АНСТ
		2

1-1

РИС 2

ДЕТАЛЬНОЕ СМ РИС 1

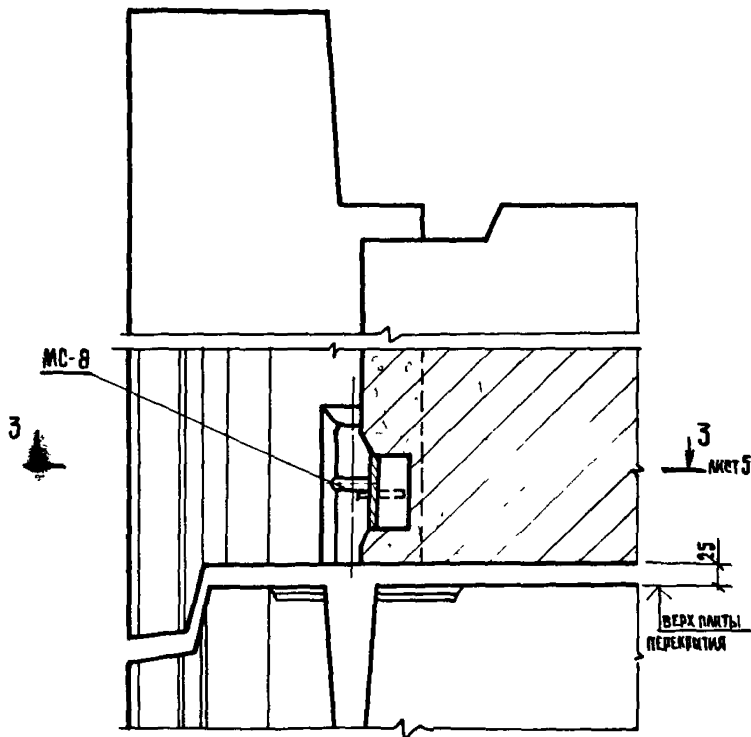

1.090 1-1 7-1 019

АНЕТ

3

2-2

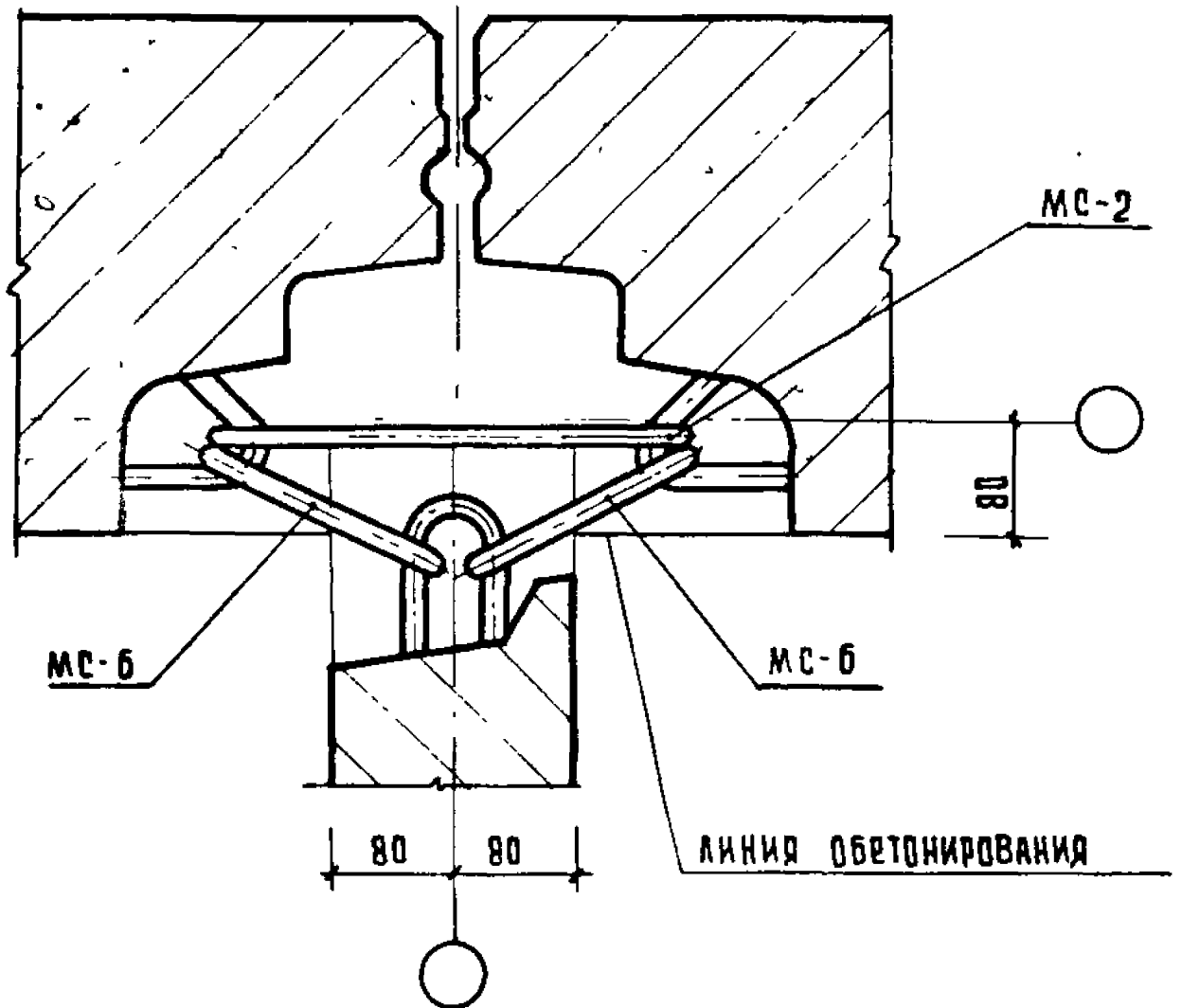

ИНВ. № СДАА ПОДПИСЬ И ДАТА. ВЗАМЕН ИИВА

1.090 1-1 7-1 019

ЛИСТ

3-3

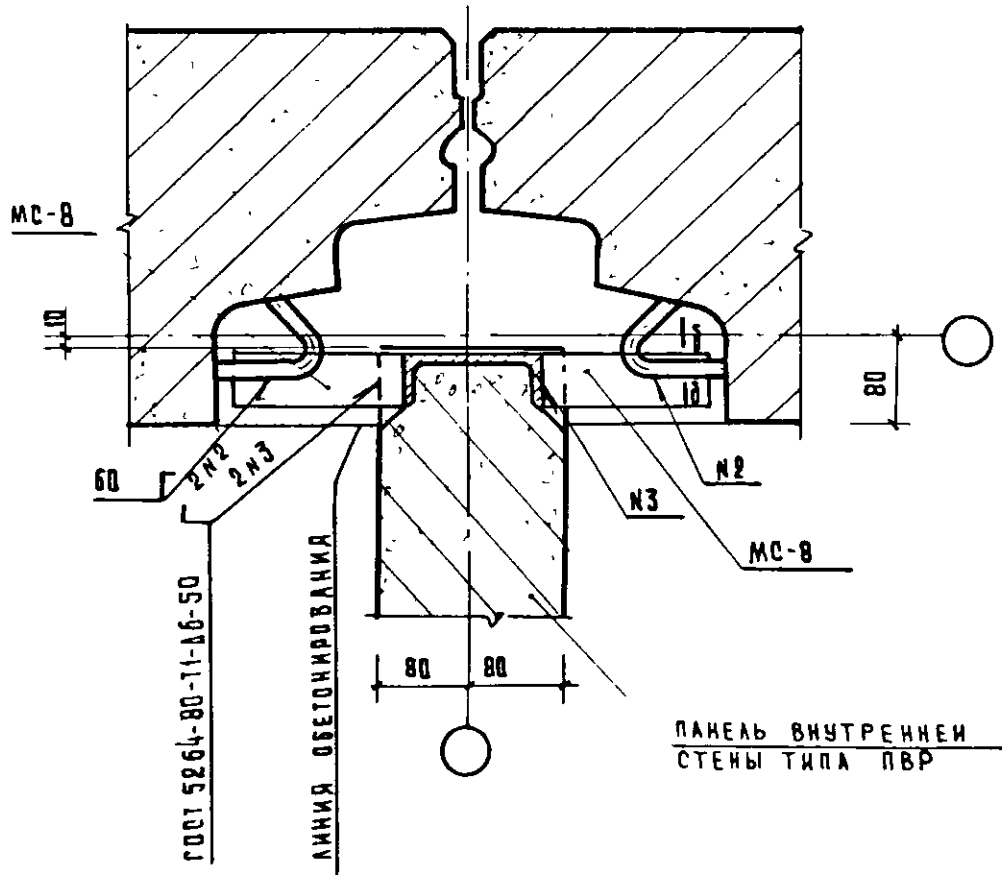

Сечение 3-3 см документ 019

1.090 1-1 7-1 019				Лист
				5

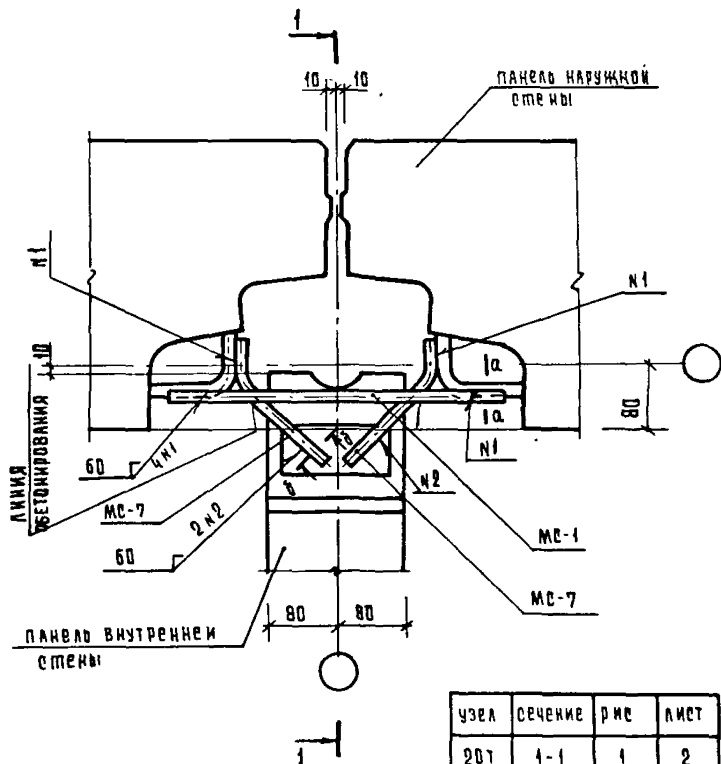

Сечения а-а и б-б см. документ №2
 Спецификацию см. документ 108 листы 5, 6

1.090.1-1 7-1 020

ИВБ. П. ПОДП. ПОДАРОС. К. АТА. В. З. МЕН. ИВБ.			
НАЧ. ОТД.	Волынский		
И. КОНТР.	Сokolova		
ГЛА. КОНСТР.	Шац		
ГИП	Шанарова		
ПРОВЕР.	Кочин		
РАЗРАБ.	Кашекина		

УЗЛЫ 20Т, 21Т

СТADIЯ	ЛИСТ	ЛИСТОВ
Р	1	5
ОРГАНОВАСТАНОВИТ ЭДАНИИ УЧЕБНИКИ КОМПЛЕКС		

КОПИРОВАЛ

19266 56

ФОРМАТ А4

1-1
РИС. 1

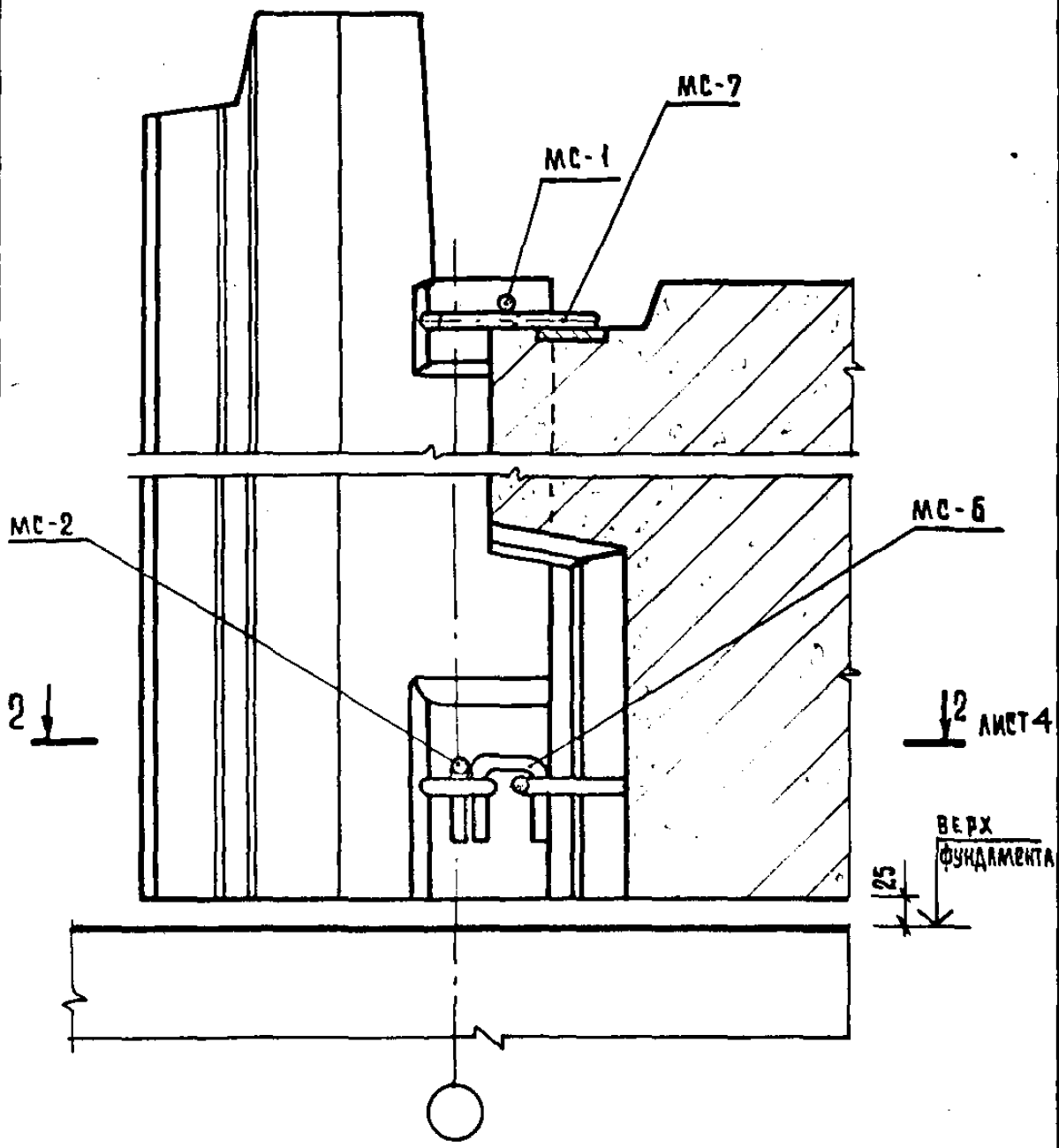

ИЗДАНИЕ ПОДГОТОВЛЕНО И ВЫПУЩЕНО

1.090.1-1 7-1 020	ЛИСТ 2
-------------------	-----------

1-1

РИС 2 ОСТАВНОЕ СМ РИС. 1

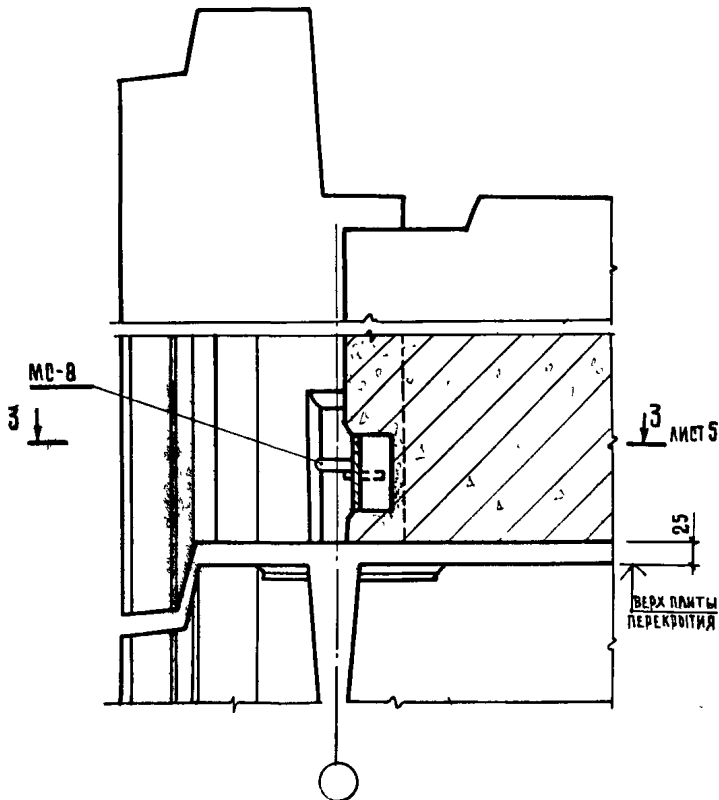

КОНСТРУКЦИОННАЯ КАРТА ОБЪЕКТА ИЗО

1.090.1-1 7-1 020

ЛИСТ

3

2 - 2

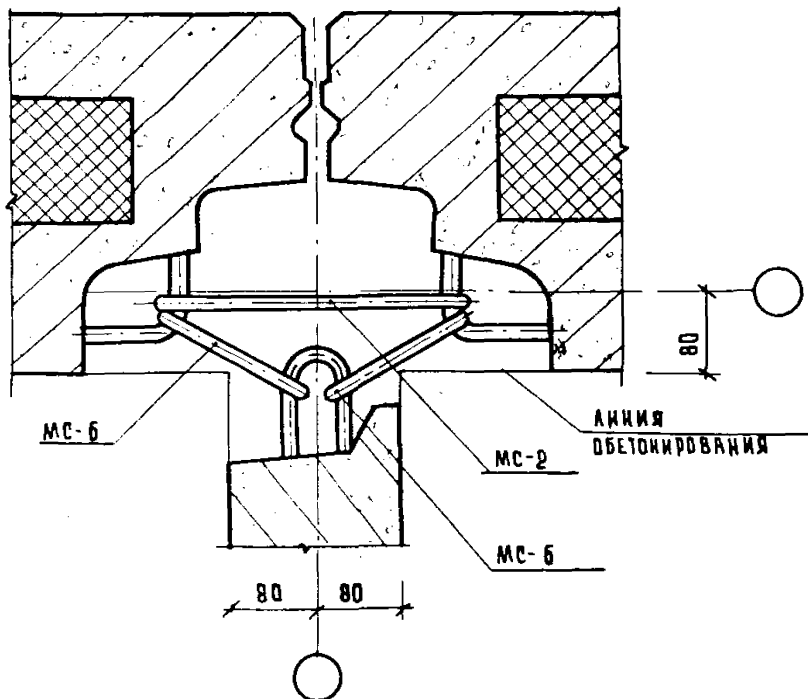

1.090.1-1 7-1 020

АНСТ

4

3 - 3

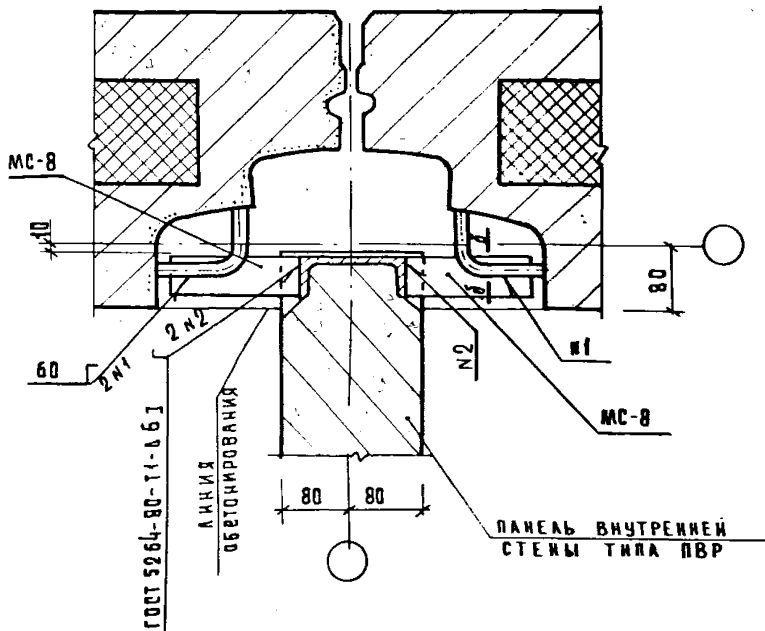

Сечение 8-8 см. документ 017

1.090.1-17-1 020

Лист

5

ЛИСТ 2

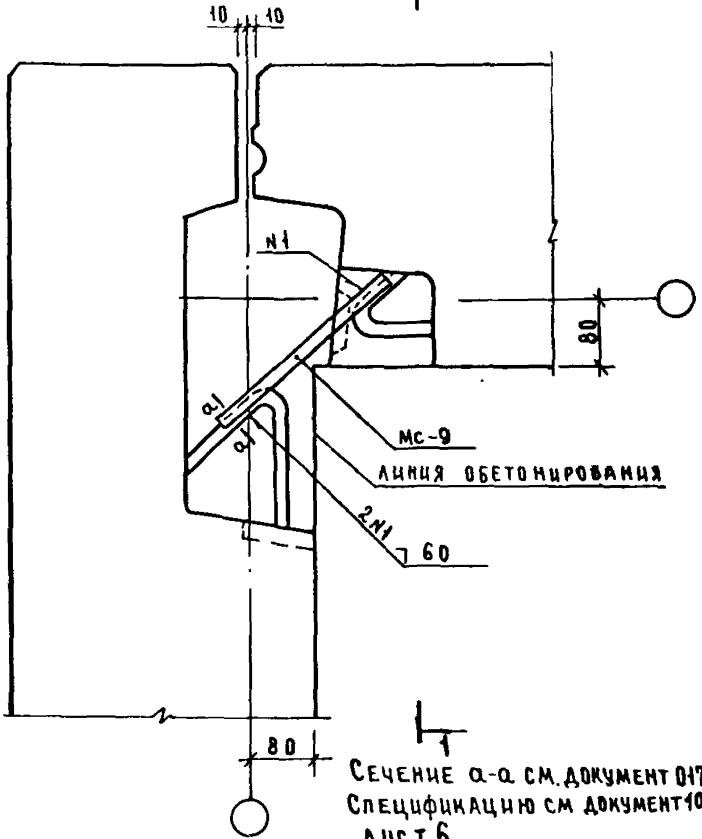

1.090.1-1 7-1 021

УЗЕЛ 22А

СТАДИЯ	ЛИСТ	ЛИСТОВ
Р	1	3

ЦНИИЭП

ТОРГОВО-
БУДОВАТЕЛЬСКИЕ
ЗАДАНИЯ И
ТУРНИРСКИЕ
КОМПЛЕКТЫ

НАЧ ОТА	ВЛАДИМИР	
И КОНТР	БОГДАНОВА	
ГЛА КОНСТ	СА АЦ	
ГЛА П	ПРИГОРЕВ	
ПРОВЕР	ЖИДАШЕВА	
РАЗРАБ	ЛАНКЕВА	

1-1

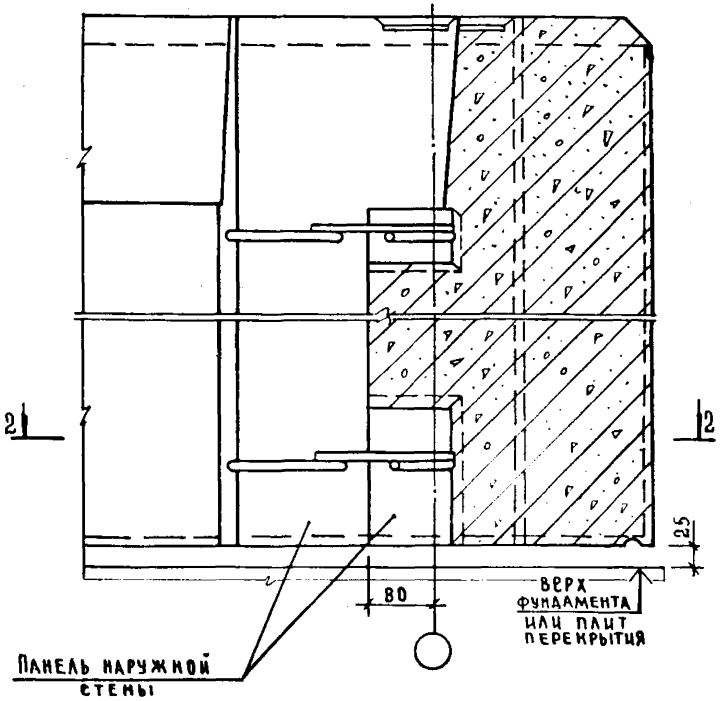

ПАНЕЛЬ НАРУЖНОЙ СТЕНЫ

ВЕРХ ФУНДАМЕНТА ИЛИ ПЛЫТ ПЕРЕКРЫТИЯ

80

25

2

2

ШИФР И ПОДАД ПОДАПИСЬ И НАСТАВЛЕНИЕ

1.090.1-1 7-1 021

ЛИСТ 2

2-2 (ПОВЕРХУТО) ЛИСТ 2
1 ЛИСТ 2

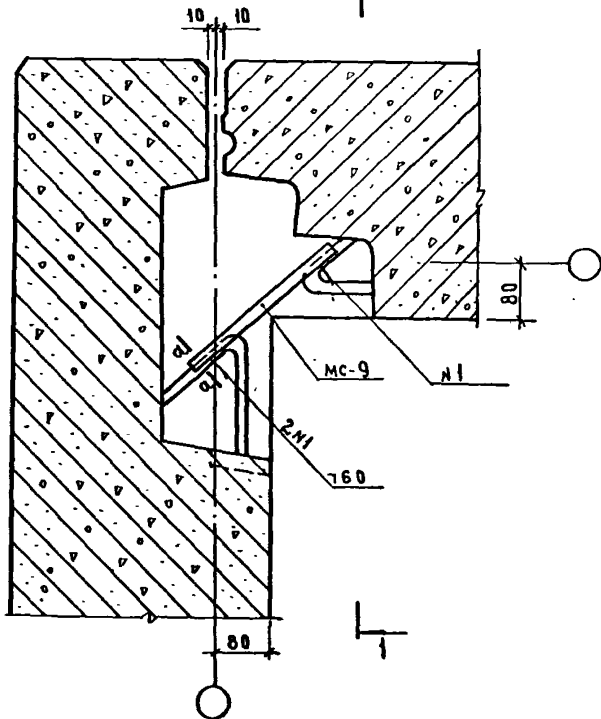

1.090.1-1 7-1 021

ЛИСТ
3

ЛИСТ 2

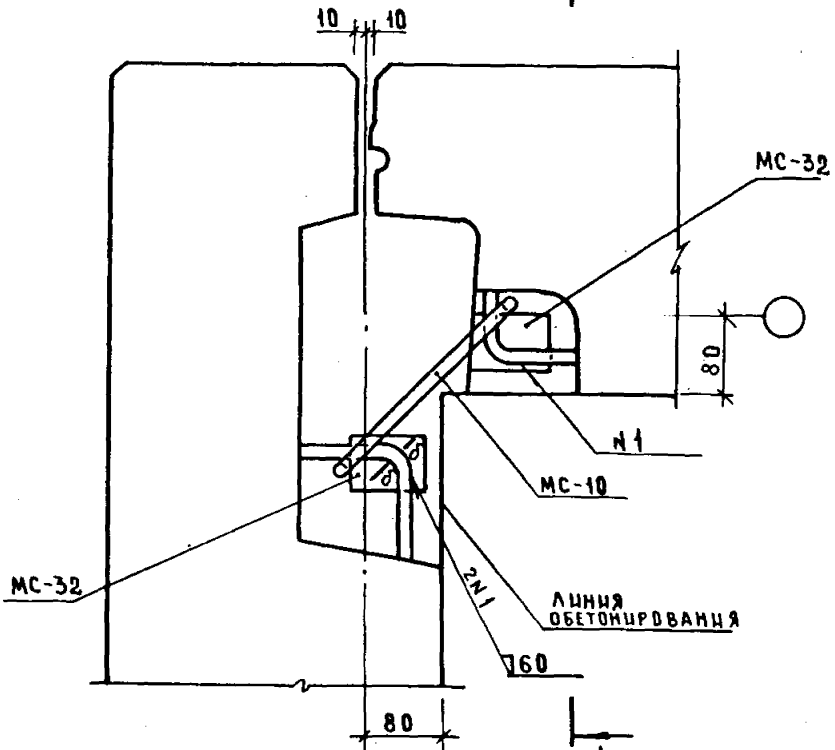

СЕЧЕНИЕ А-А СМ. ДОКУМЕНТ 017.
СПЕЦИФИКАЦИЮ СМ ДОКУМЕНТ 108
ЛИСТ 6.

ШИВ № ПОДАК ПОДАПИСЬ И ДАТА (ВЗН, ШИВ №)

1. 090. 1 - 1 7 - 1 022

УЗЕЛ 22Т

НАЧ. ОТА	ВОЛЫМСКИЙ	
И. КОНТР.	САУВИНА	
ГА. КОНСТ.	ШАЦ	
ГИП	ПРИГОРЕВ	
ПРОВЕР	НИКОНОВА	
РАЗРАБ.	ЛАКЕЕВА	

СТАДИЯ	ЛИСТ	ЛИСТОВ
Р	1	2
ЦНИИЭП		
ГОРГВВД-БЫТОВЫХ ЗАДАНИЙ И ТЭРИСТКИХ КОМПЛЕКСОВ		

1-1

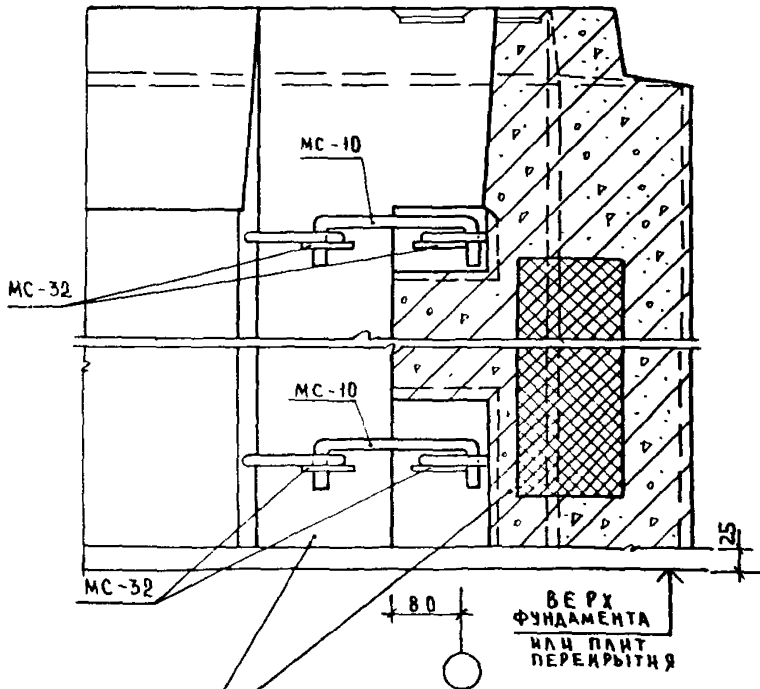

ПАНЕЛЬ НАРУЖНОЙ СТЕНЫ

ВЕРХ
ФУНДАМЕНТА
ИЛИ ПАНТИ
ПЕРЕКРЫТИЯ

ИНВ. ПОД. ПОДАЧНО-КАНАЛИЗАЦИОННЫМ

1 090.1-1 7-1 022	ЛИСТ 2
-------------------	-----------

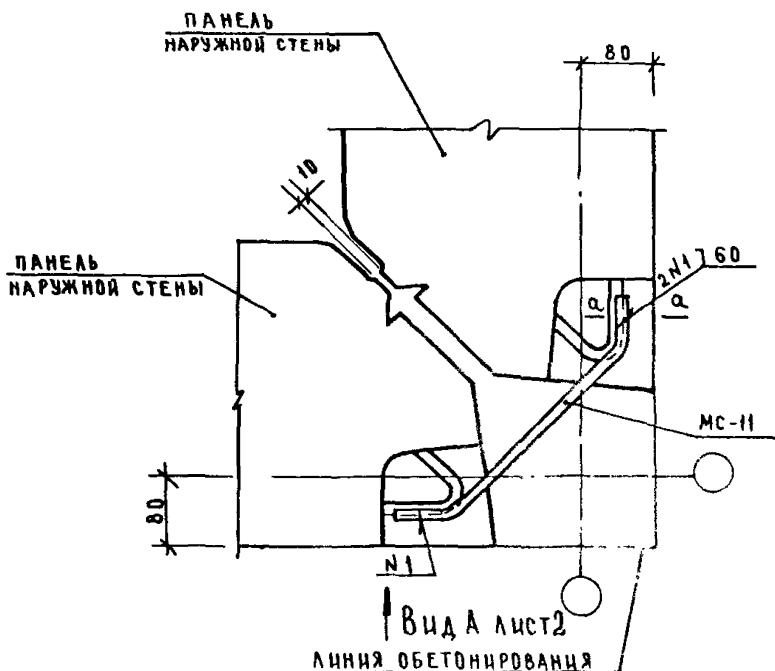

СЕЧЕНИЕ А-А СМ ДОКУМЕНТ 017
 СПЕЦИФИКАЦИЮ СМ ДОКУМЕНТ 108
 ЛИСТ 6

1.090.1-17-1 023

УЗЕЛ 23А

ШВ-4 ПОДПИСЬ НАСТАВНИКА

НАЧ. ОТДЕЛА	И. КОТЛЯКОВ	
И. КОНТРОЛЬ	А. КЕЕВА	
ГЛАВ. КОНСТ.	В. АЦ	
ГЛАВ. ПРОЕК.	П. ГОРЮНОВ	
ПРОВЕР.	И. КОЖИЛОВ	
РАЗРАБ.	САШВИНА	

СТАДИИ РАБОТЫ		ЛИСТОВ
Р	1	3
ЦНИИЭП		ТОРГОВО-ПРОМЫШЛЕННАЯ КОМПАНИЯ

Вид А

ПАНЕЛЬ
НАРУЖНОЙ СТЕНЫ

ПАНЕЛЬ
НАРУЖНОЙ СТЕНЫ

МС-II

МС-14

ЛИСТ 3

25

ВЕРХ
ФУНДАМЕНТА
ИЛИ ПЛАНТ ПЕРЕКРЫТИЯ
80

1.090.1-1 7-1 023

ЛИСТ

2

1-1

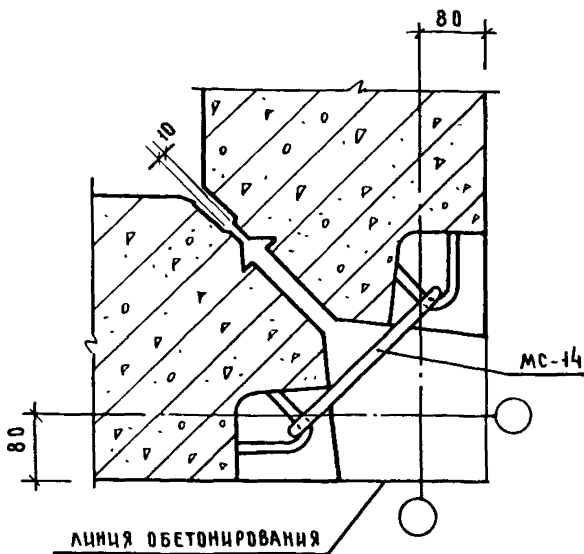

ИНВ. № ПДА. ПОДПИСЬ И ДАТА. ОБЪЕМ. ИНВ.

1 090.1-1 7-1 023

ЛИСТ
3

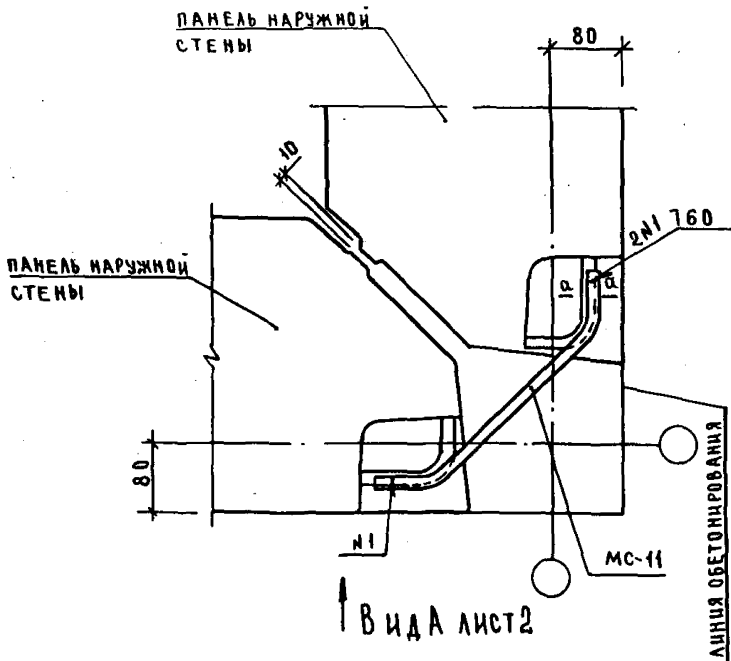

СЕЧЕНИЕ а-а СМ. ДОКУМЕНТ 017.
СПЕЦИФИКАЦИЮ СМ. ДОКУМЕНТ 108 ЛИСТ 7.

ИЗДАТЕЛЬ	ВОЛЫНСКИЙ	
ДИРЕКТОР	ЛАКЕЕВА	<i>Лакеева</i>
ГЛАВНЫЙ КОНСТРУКТОР	ШАЦ	<i>Шац</i>
ДИЗАЙНЕР	ПРИГОРЕВ	<i>Пригорев</i>
ПРОЕКТИРОВЩИК	НИКАНОРОВА	<i>Никанорова</i>
РАЗРАБОТЧИК	СЛИВИНА	<i>Сливина</i>

1.090.1-1 7-1 024

УЗЕЛ 23Т

СТАДИЯ ЛИСТ ЛИСТОВ		
Р	1	3
ЦНИИЭП		
ТОРГОВО-БЮДЖЕТНЫХ ЗДАНИЙ И ТУРИСТСКИХ КОМПЛЕКСОВ		

Вид А

ПАНЕЛЬ
НАРУЖНОЙ СТЕНЫ

ПАНЕЛЬ
НАРУЖНОЙ СТЕНЫ

МС-11

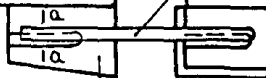

МС-14

ЛИСТ 3

11

25

ВЕРХ
ФУНДАМЕНТА
ИЛИ ПЛИТ ПЕРЕКРЫТИЯ
80



1 090 1-1 7-1 024

ПОДАТЬ И ЗАТВЕРДИТЬ

11В

1-1

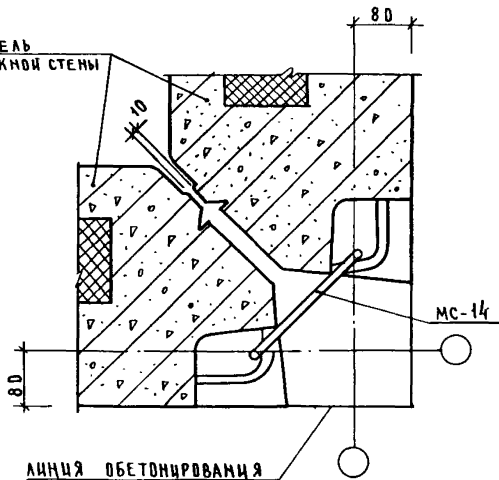
ПАНЕЛЬ
НАРУЖНОЙ
СТЕНЫ

1
2
3
4
5
6
7
8
9
10
11
12
13
14
15
16
17
18
19
20
21
22
23
24
25
26
27
28
29
30
31
32
33
34
35
36
37
38
39
40
41
42
43
44
45
46
47
48
49
50
51
52
53
54
55
56
57
58
59
60
61
62
63
64
65
66
67
68
69
70
71
72
73
74
75
76
77
78
79
80
81
82
83
84
85
86
87
88
89
90
91
92
93
94
95
96
97
98
99
100

1.090.1-1 7-1 024

АНСТ

3

КРОМОВАЯ

19266 71
19786 64

ФОРМАТЧ

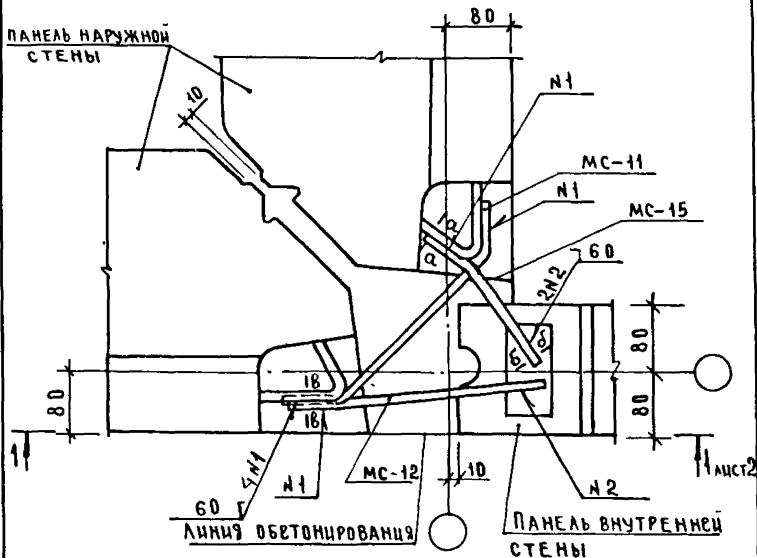

В-В



СПЕЦИФИКАЦИЮ СМ ДОКУМЕНТ 108 ЛИСТ 7
СЕЧЕНИЯ А-А И Б-Б СМ ДОКУМЕНТ 017.

ИНВ И ПОДПИСАТЬСЯ НАТА ВЗАМ. ИНВ

НАЧ ОД	ВОЛЫНСКИЙ	
И КОНТР	ЛАКЕЕВА	
ГА ИИЖ	ШАЦ	
ГИП	ПРИГОРЕВ	
ПРОВЕР	ИЖАНОРОВА	
РАЧ РАБ	БОГДАНОВА	

1 090 1-17-1 025

УЗЕЛ 24А

СТАДНЯ	ЛИСТ	ЛИСТОВ
Р	1	3
ЦНИИЭП		ТОРГОВО-БЫТОВЫХ ЗАДАНИЙ И УСЛУГ ИТ. ИМПЕРИЯ

КОПИРОВАА

19266

72

ФОРМАТ А4

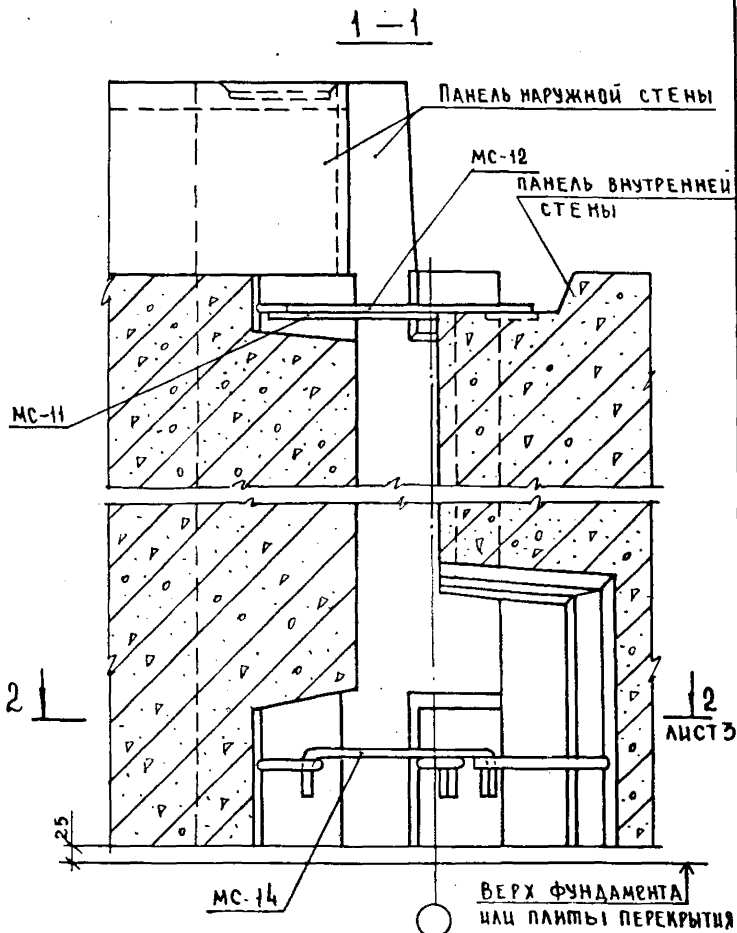

1 090 1-1 7-1 025

ЛИСТ

2

ЦЕНТРАЛЬНЫЙ ПОДРАЗДЕЛЕНИЕ И АРХИТЕКТУРА "ИВ"

2-2

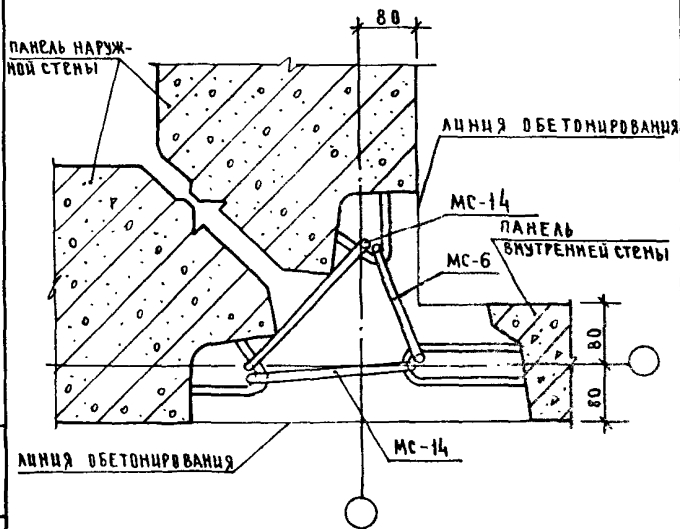

ИЛИ ПОДПИСАТЬСЯ ЗАТРЕБОВАНЫМ ШРИФТОМ

1 090 1-1 7-1 025

 ЛИСТ
3

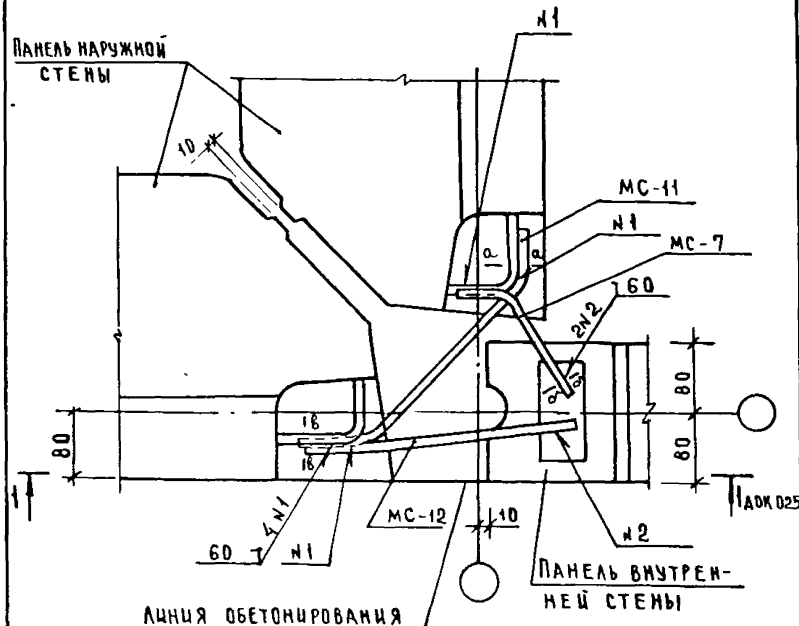

СПЕЦИФИКАЦИЮ СМ. ДОК 108 ЛИСТ 7.
 СЕЧЕНИЯ А-А И Б-Б СМ ДОК.017.
 СЕЧЕНИЕ В-В СМ ДОКУМЕНТ 025.

1. 090. 1 - 1 7 - 1 0 2 6

НАЧ ОТА	ВОЛЫНСКИЙ	
И КОМП	ЛАКЕЕВА	
ТА КОМП	ШАЦ	
ГИП	ПРИГОРЕВ	
ПРОФЕР	КОМАШЕВА	
РАЗЧБ	БОГДАНОВА	

УЗЕЛ 24Т

СТАДИЯ	ЛИСТ	ЛИСТОВ
Р	1	2
ЦНИИЭП ТОРГОВО- БЫТОВЫХ ЗАДАНИЙ И ТУРИСТСКИХ КОМПЛЕКСОВ		

2-2

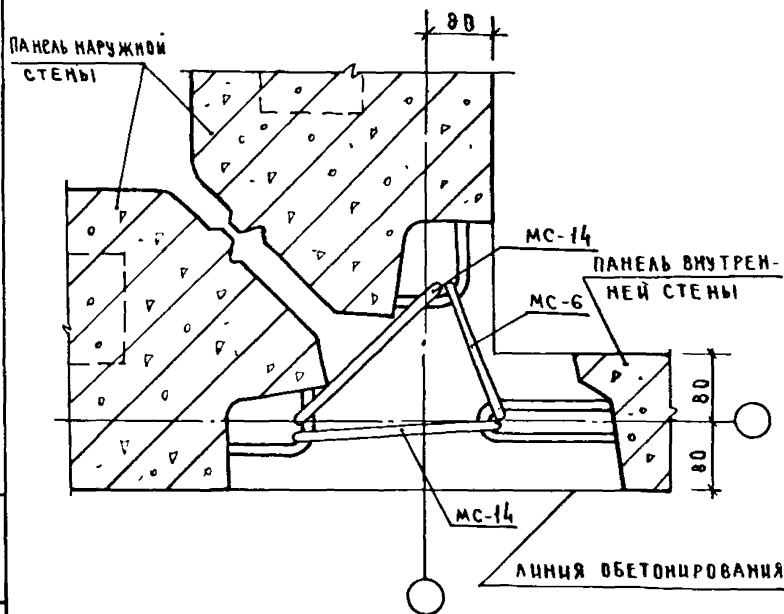

ИВБ № 0044 ПОДПИСЬ И ПЕЧАТЪ ВЪЗМ. ИВБ № 4

1 090 1-1 7-1 026

ЛИСТ

2

19266 76

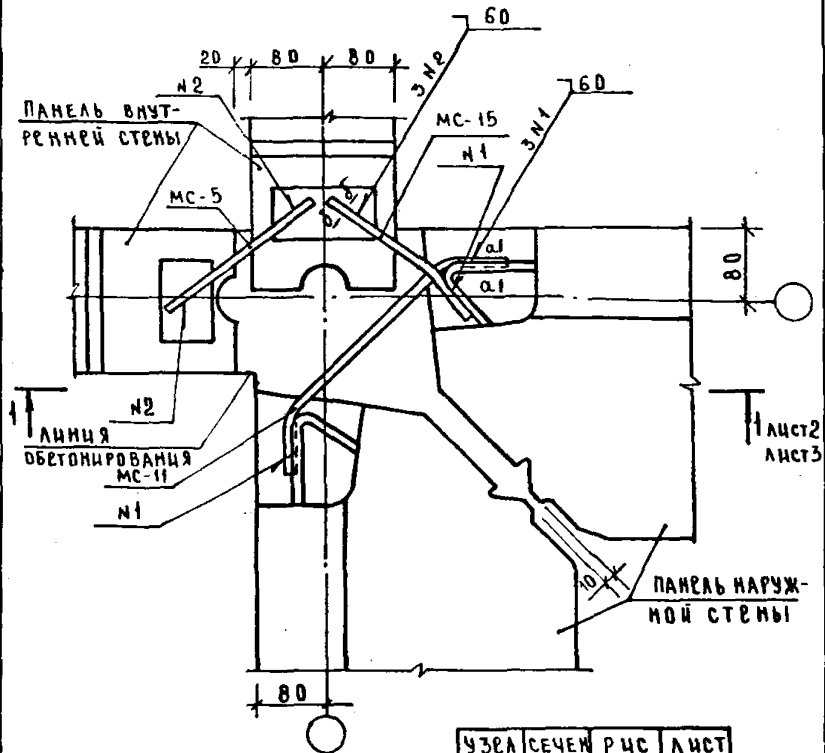

СПЕЦИФИКАЦИЮ СМ. ДОК. 108 ЛИСТЫ 8, 9
 СЕЧЕНИЯ А-А И Б-Б СМ. ДОК. 017

УЗЛА	СЕЧЕН	РЧС	ЛИСТ
25А	1-1	1	2
	2-2	2	4
84А	1-1	3	3
	2-2	4	5

1. 090.1-1 7-1 027

НАЧ. ОТД.	ВОДЫНСКИЙ	
ДИРЕКТОР	СЛИВИНА	
ГОЛ. КОНСТ.	ШАЦ	
СЕРЖ.	ПРИГОРЕВ	
ПРОС. ВЕР.	НИКАНОРОВ	
РАЗРАБ.	БОГДАНОВА	

УЗЛЫ 25А, 84А

СТАЦИЯ	ЛИСТ	ЛИСТОВ
Р	1	5
ЦНИИЭП		
ТОРГОВО-БЫТОВЫЙ ЗАДАНИИ И ТУРИСТИЧЕСКИХ КОМПЛЕКСОВ		

1-1

РИС.1

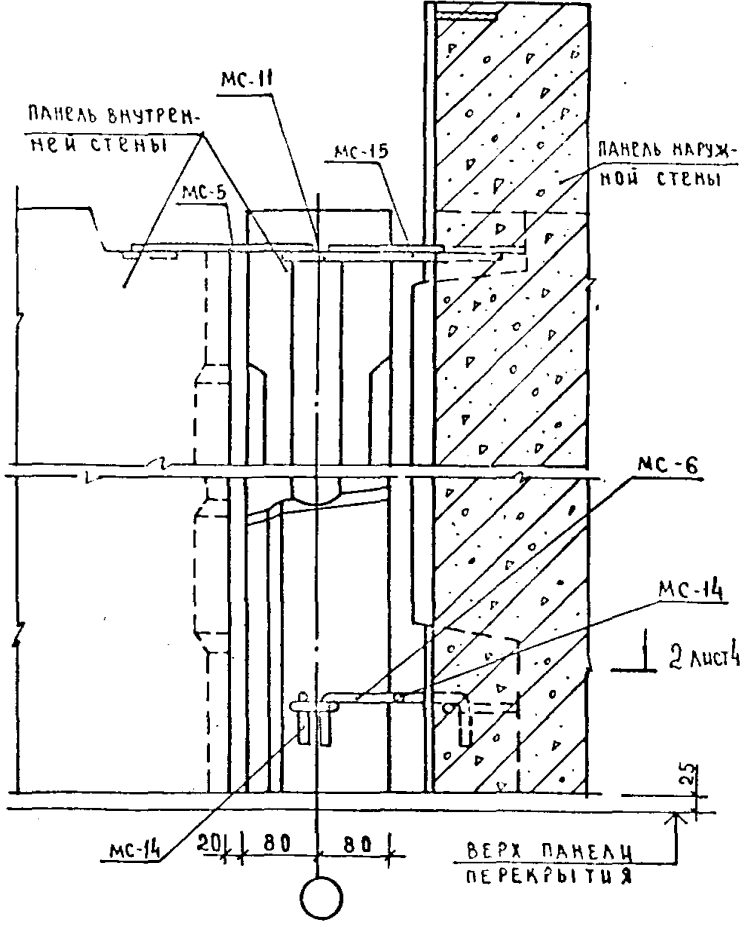

ДОСЬЕ ЧАСТА ОБЪЕМ ПИВЕТ

1. 090. 1-1 7-1 027

КОПИРОВАА

78 Ф. 0. 1. 1. 1.

1-1
РИС.2

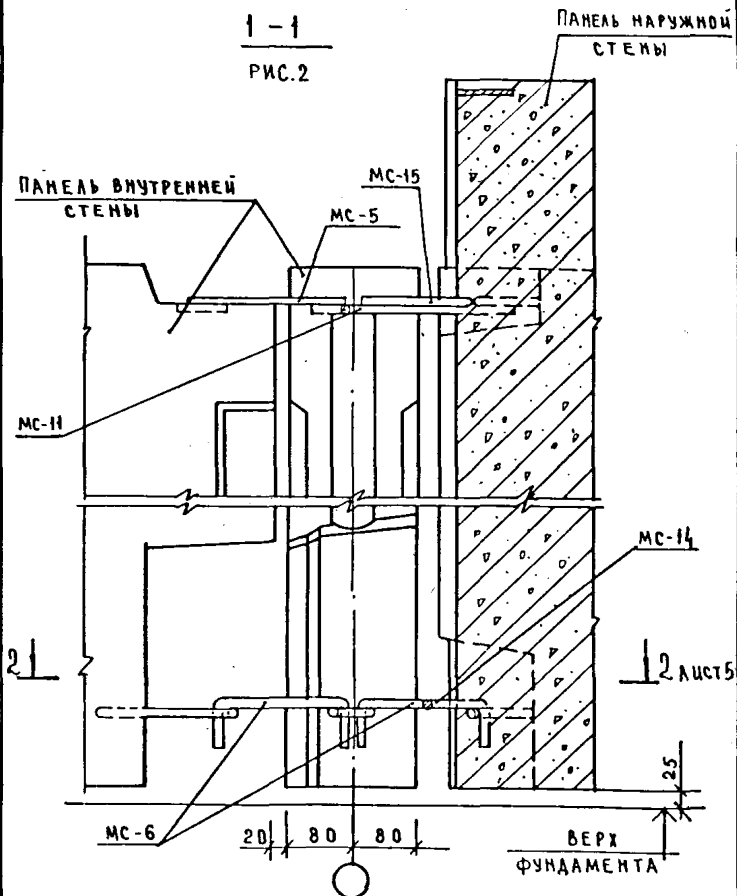

1.090.1-1 7-1 027

Лист
3

2-2

РИС.3

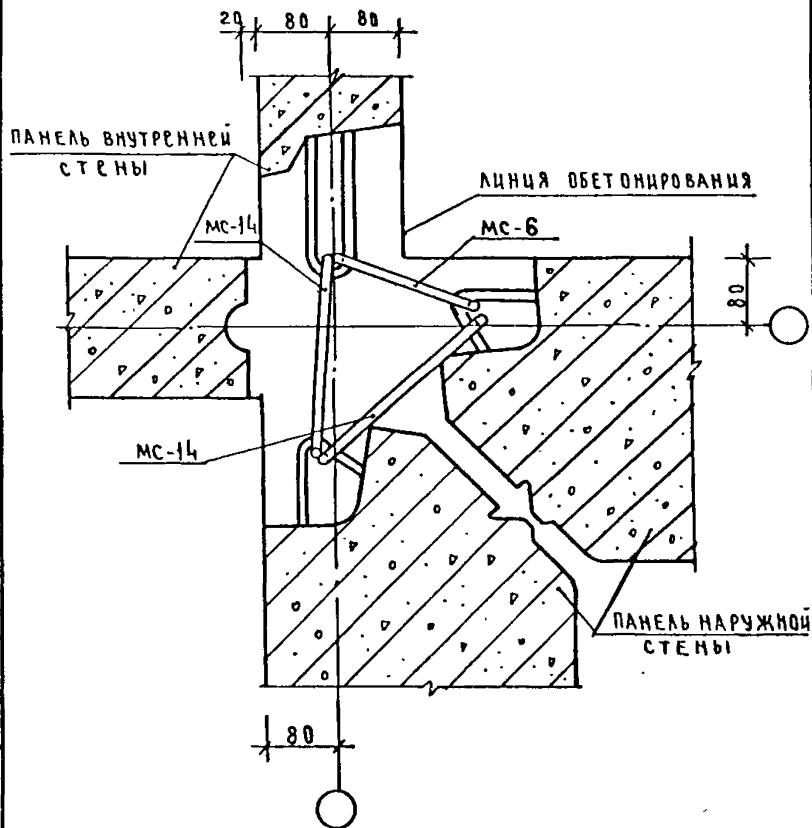

ЧЕРЧ. И ПОДЛ. ПОДАНЫСЬ И ДАТА. ВЗАМ. ЧИВ. И

1.090 1-1 7-1 027

ЛИСТ

4

2-2

Рис. 4

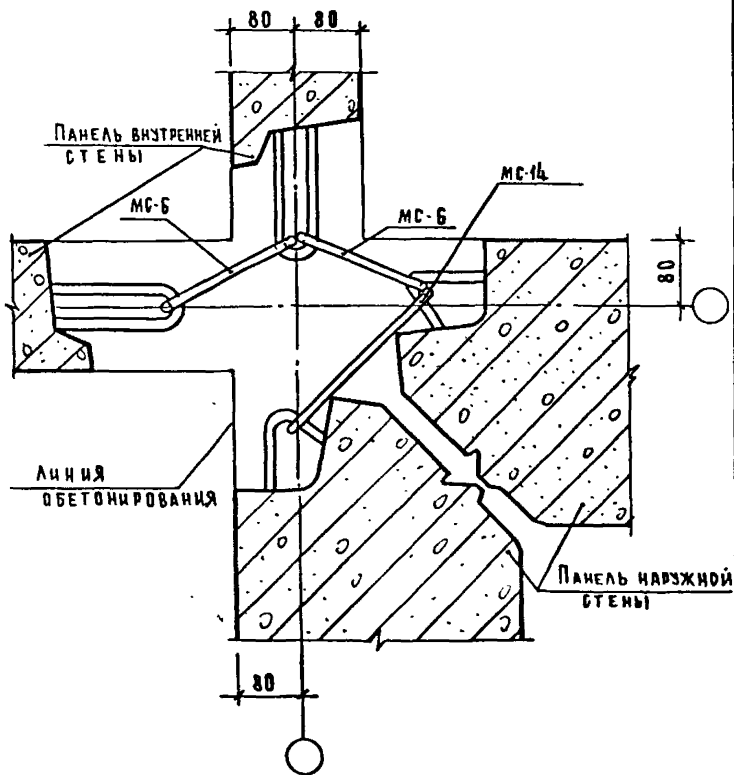

1.090.1-1 7-1 027

Лист

5

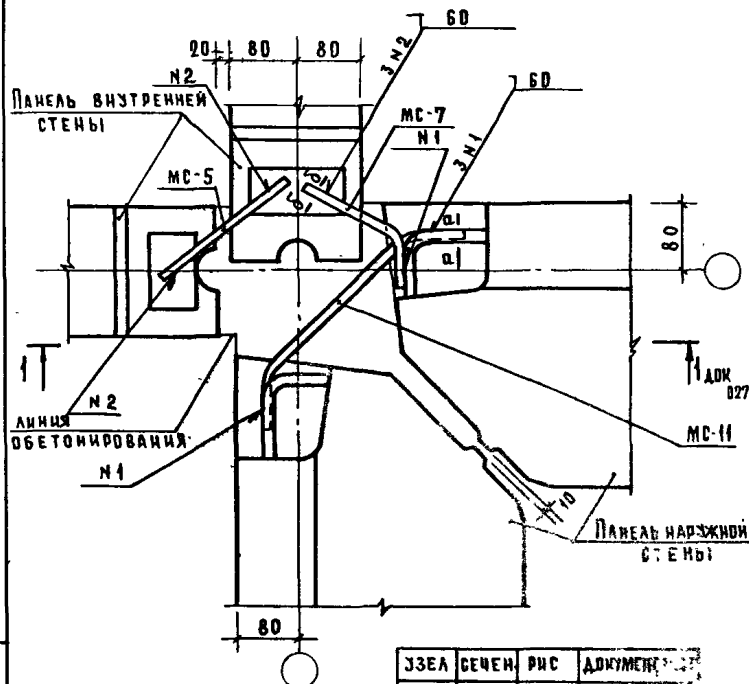

СПЕЦИФИКАЦИЮ СМ. ДОК. 108 ЛИСТЫ 830
СЕЧЕНИЯ А-А И Б-Б СМ. ДОК. 017

УЗЕЛ	СЕЧЕН.	РИС.	ДОКУМЕНТ
25т	1-1	1	0 27, Л. 2
	2-2	3	ЛИСТ 2
84т	1-1	2	0 27, Л. 2
	2-2	4	ЛИСТ 3

1. 090. 1-1 7-1 028

УЗЛЫ 25т, 84т

СТАДИЯ	ЛИСТ	ЛИСТОВ
Р	1	3

ЦНИИЭП

МОСКВА
СОВЕТСКИХ
ЭКОНОМИЧЕСКИХ
И
УЗРСТВИСКИХ
КОМПЛЕКСОВ

НАЧ. ОТА.	БОЛЫНСКИЙ	
И-КОНТР.	САВИНА	
РА-КОНСТ.	ШАЦ	
РИП	ПРИГОРЕВ	
ПРОВЕР.	НИКАНОРОВ	
РАЗРАБ.	БОРДАНОВА	

2-2

Рис. 3

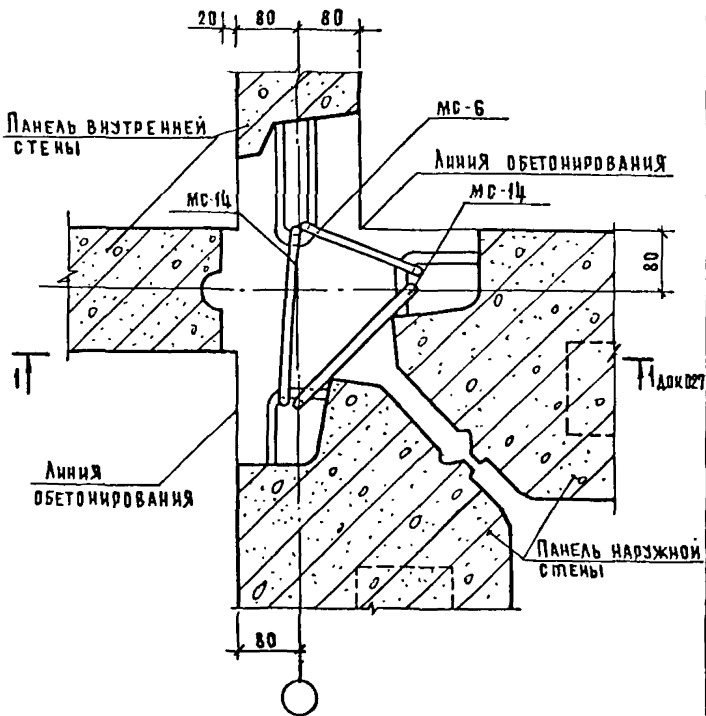

1.090.1-1 7-1 028

Лист

2

2-2

РИС 4

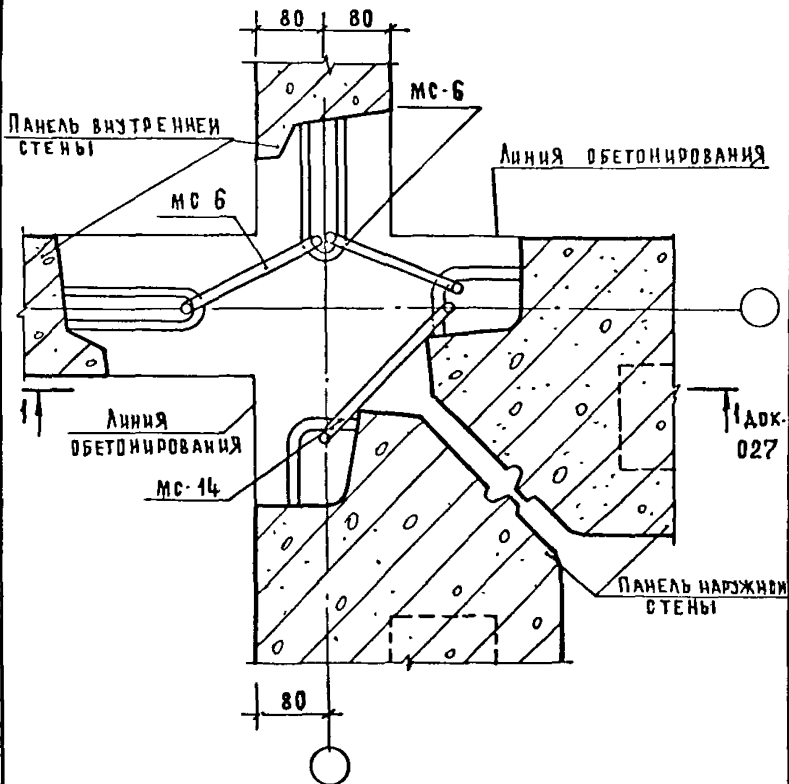

ИНВ. № ПОДАК. ПОДОЛСЬ НА ДАТА ВЪЗМ. ИНВ. №

1.090.1-17-1 028

Лист

3

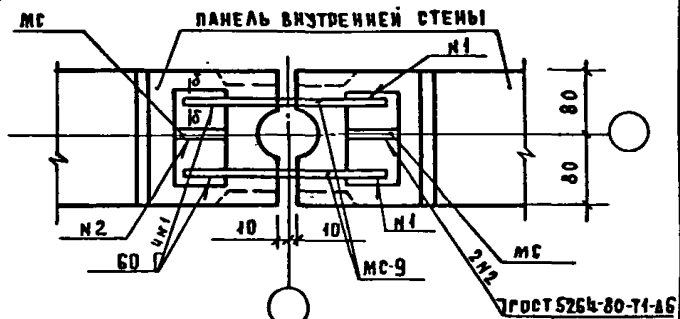

↑ А ЛИСТ 2

1-1

ЛИНИЯ БЕТОНИРОВАНИЯ

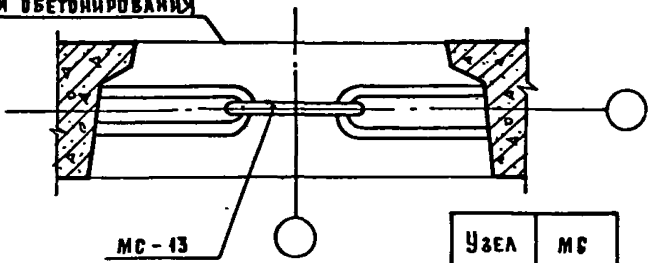

Узел	МС
26	МС-18
44	—

Сечение 8-8 см. документ 017
 Спецификация см. документ 108 листы 8; 14.

ГОДА	ВОЛЫНСКИЙ	<i>Л</i>
УТР.	КАШЕЛКИН	<i>М</i>
УСТР.	ШАК	<i>В. Ш</i>
РМЛ	КОЧНЯ	<i>В. Ш</i>
ПР.	ЛЕОНТЬЕВА	<i>Л</i>
ЧЕРЧ.	ШАНАЗОВА	<i>Ш</i>
РАЗРАБ.	ЛЕОНТЬЕВА	<i>Л</i>

1.090. 1-1 7-1 029

Узлы 26; 44

СТАДИЯ	Лист		Листов
	Р	1	
ЦНИИЭП			ПОРЯДОК СЫТОВАЯ ЗАЯВИТЕЛЬ ВЫСТЕЛКА КОМПЛЕКТ

ВИД А

МС

МС-9

ЛИСТ 1

25

МС-13

ВЕРХ
ФУНДАМЕНТА

14

1.090 1-1 7-1 029

см

ГОСТ 5264-80-Т1-06

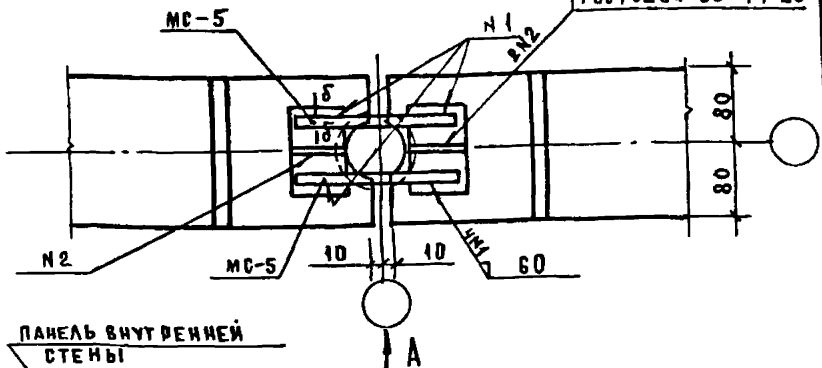

ПАНЕЛЬ ВНУТРЕННЕЙ СТЕНЫ

ВИД А

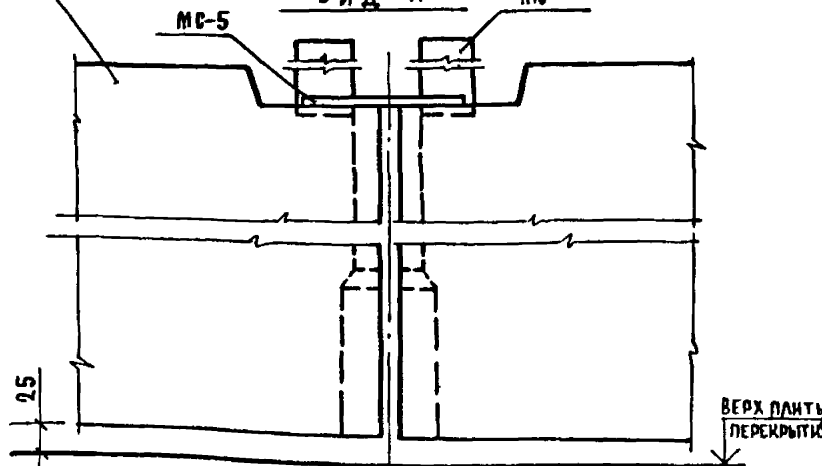

СЕЧЕНИЕ Б-Б СМ ДОКУМЕНТ 047
СПЕЦИФИКАЦИЮ СМ ДОКУМЕНТ 108 ЛИСТЫ 9;26.

УЗЛА	МС
27	МС-18
77	—

НАЧ ОТД	ВОЛЫНСКИЙ	<i>[Signature]</i>
И КОНТР	КАШЕЛКИНА	<i>[Signature]</i>
РА КОНСТР	ШАЦ	<i>[Signature]</i>
РИП	КОЧИН	<i>[Signature]</i>
РЭК РР	ЛЕОНТЬЕВА	<i>[Signature]</i>
ПРОВЕРИЛ	ШАНАЗРОВА	<i>[Signature]</i>
РАЗРАБ	ЛЕОНТЬЕВА	<i>[Signature]</i>

1 090. 1-1 7-1 030

УЗЛЫ 27, 77

СТАДИЯ	Лист	Листов
Р		1
ЦНИИЭП		
ПОРОВО БЫТОВЫХ ЗДАНИИ И УСЛУЖИВ КОМПЛЕКСОВ		

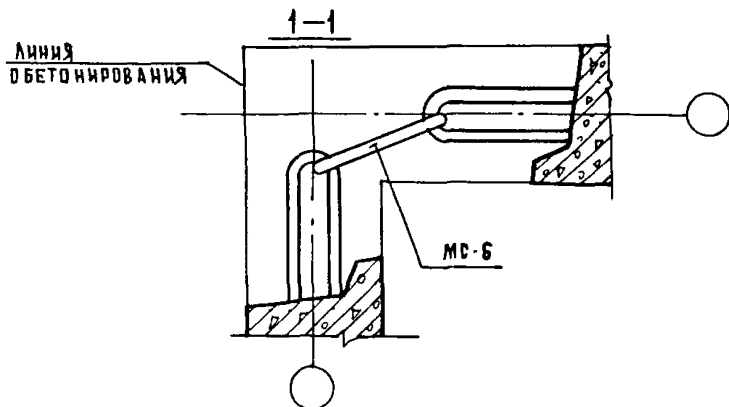
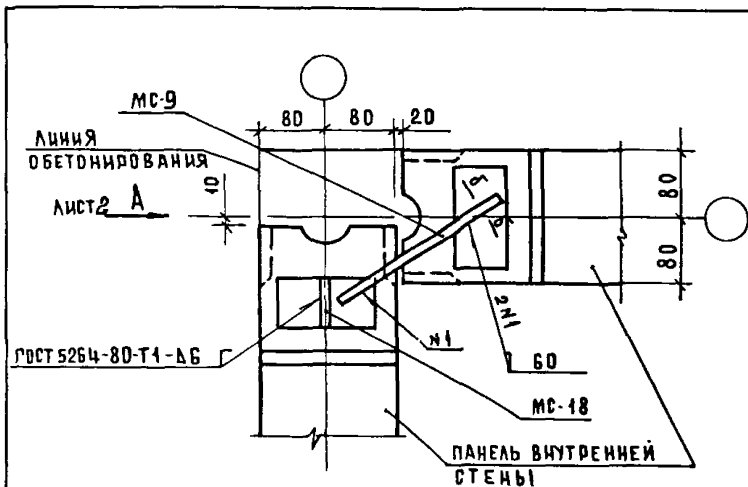

Сечение Б-Б см документ 017
СПЕЦИФИКАЦИЮ см документ 108 лист 9

ИЗВ. И ПОДП. ПОДПИСЬ И ДАТА ВЗАМЕН ИЛИ

НАЧ. ОТД.	ВОЛЫНСКИЙ	
И КОНТР.	КАШЕЛКИНА	<i>Каш</i>
РА. КОНСТР.	ШАЦ	<i>Шац</i>
Г. И П.	КОЧИН	<i>Кочин</i>
РЗК. ПР.	ЛЕОНТЬЕВА	<i>Лео</i>
ПРОВЕРИЛ	ШАНАУРОВА	<i>Шан</i>
РАЗРАБ.	ЛЕОНТЬЕВА	<i>Лео</i>

1 090 1-1 7-1 031

УЗЕЛ 28

Стадия	Лист	Листов
Р	1	2

ЦНИИЭП

торгово-бытовых зданий и общественных комплексов

В И Д А П О В Е Р Н У Т О

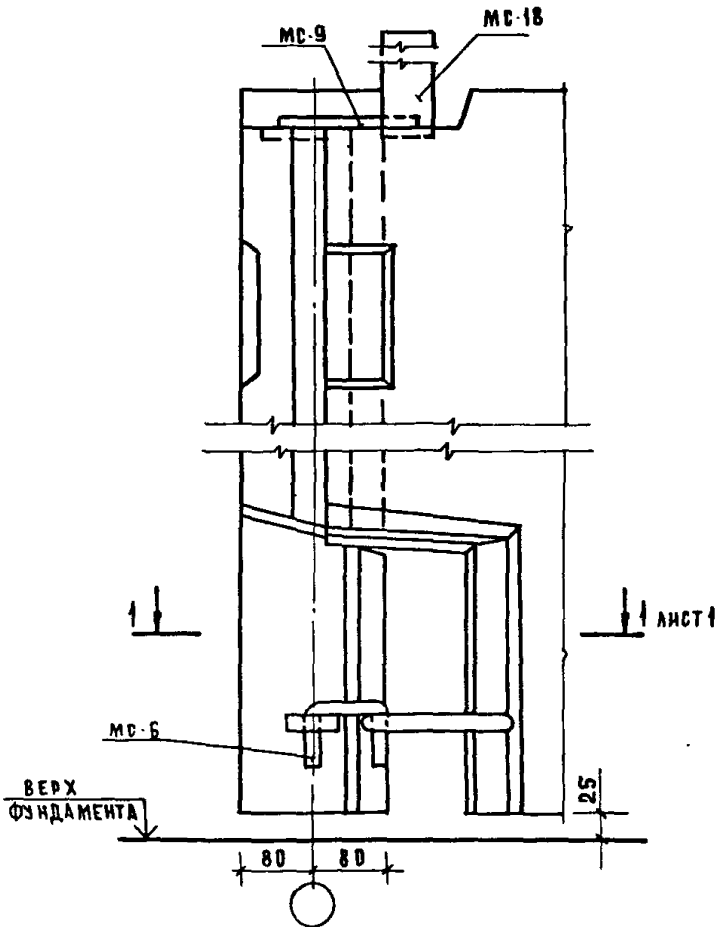

И Д А М И О Б Л А Т Е К И М И Ш И

1.090 1-1 7-1 031

ЛИСТ
2

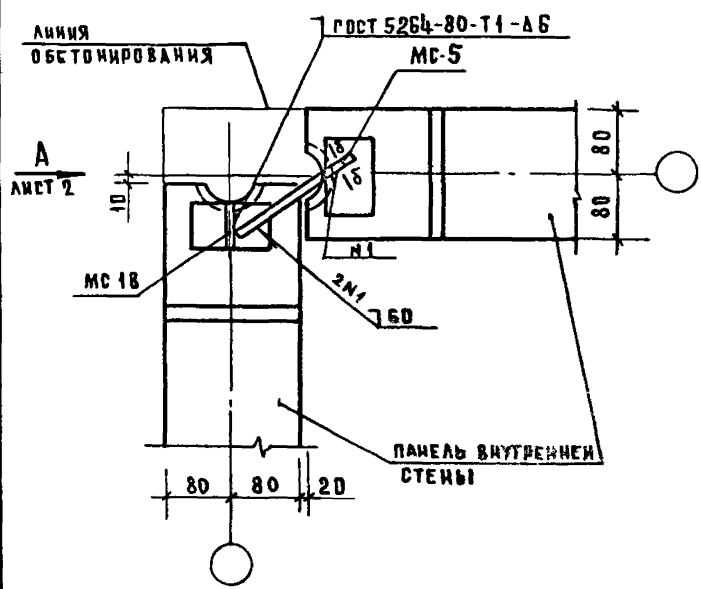

Сечение б-б см документ 017
 Спецификацию см документ 108 лист 9

ИМЬ И ПОДА. ПОДПИСЬ И ДАТА. ИЗДАНИЕ ИМЬ И

ИМЬ ПОДА	ПОДПИСЬ И ДАТА	ИЗДАНИЕ ИМЬ И
НАЧ. ОТА	ВОЛЬНСКИЙ	<i>Вольнский</i>
И КОНТР	КАШЕЛИНА	<i>Кашелина</i>
РАКОНСТР	ШАЦ	<i>Шац</i>
РП	КОЧИН	<i>Кочин</i>
РЗК РР	ЛЕОНТЬЕВА	<i>Леонтьева</i>
ПРОБЕРИ	ШАЦ	<i>Шац</i>
РАЗРАБ	ЛЕОНТЬЕВА	<i>Леонтьева</i>

1 090 1-1 7-1 032

УЗЕЛ 29

СТАДИЯ	Лист	Листов
Р	1	2
ЦНИИЭП		
УПРАВЛЕНИЕ ЗАДАНИИ УСТРОЙСТВА КОМПЬЮТЕРОВ		

ВИД А ПОВЕРНУТО

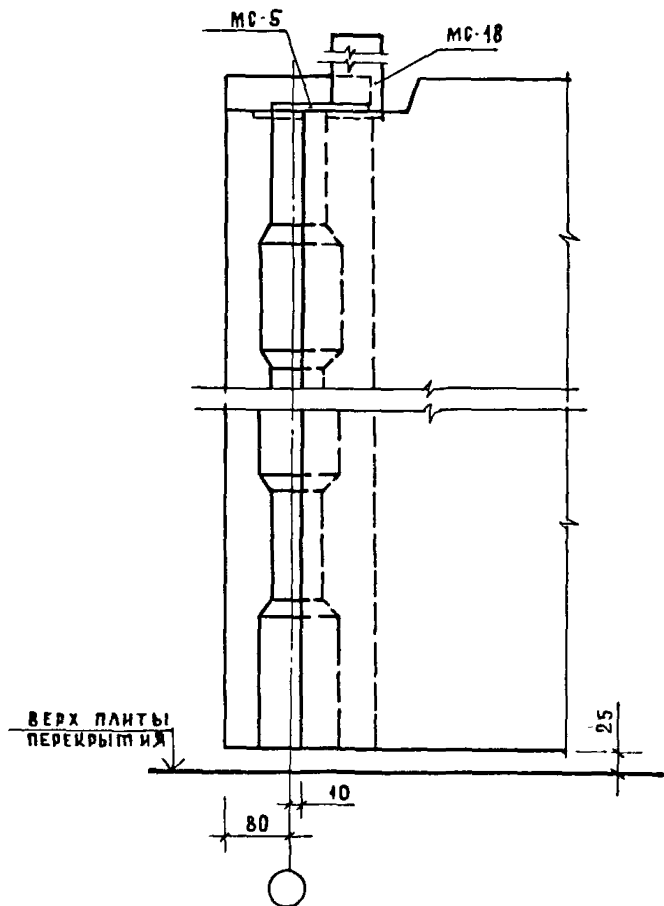

1.090. 1-1 7-1 032

Лист

2

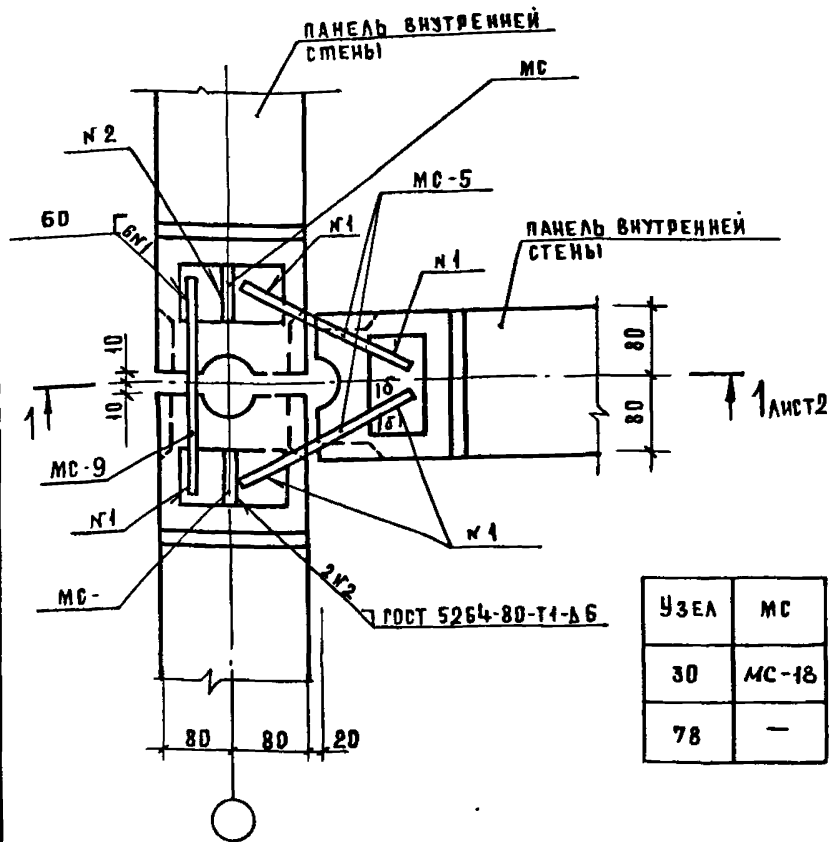

УЗЕЛ	МС
30	МС-18
78	—

СЕЧЕНИЕ 8-8 СМ. ДОКУМЕНТ 017
СПЕЦИФИКАЦИЮ СМ ДОКУМЕНТ 108 ЛИСТЫ 10;27.

ИМЯ И ПОДА. ПОДПИСЬ И ДАТА. ВЗАМЕН ИМЯ И

НАЧ. ОТД.	ВОЛЬСКИЙ	<i>[Signature]</i>
И КОНТР.	КАШЕАКИНА	<i>[Signature]</i>
РА. КОНСТ.	ШАЦ	<i>[Signature]</i>
ГРП	КОЧИЦ	<i>[Signature]</i>
РЭК. ПР.	ЛЕОНТЬЕВА	<i>[Signature]</i>
ПРОВЕРИЛ	ШАНАЗРОВА	<i>[Signature]</i>
РАЗРАБ.	ЛЕОНТЬЕВА	<i>[Signature]</i>

1 090. 1-1 7-4 033

Узлы 30,78

СТАДИЯ	ЛИСТ	ЛИСТОВ
Р	1	3

МОРРОВО
БЫТОВЫХ
ЗДАНИЙ И
УСТРОЙСТВА
КОМПЛЕКСОВ

ЦНИИЭП

1-1

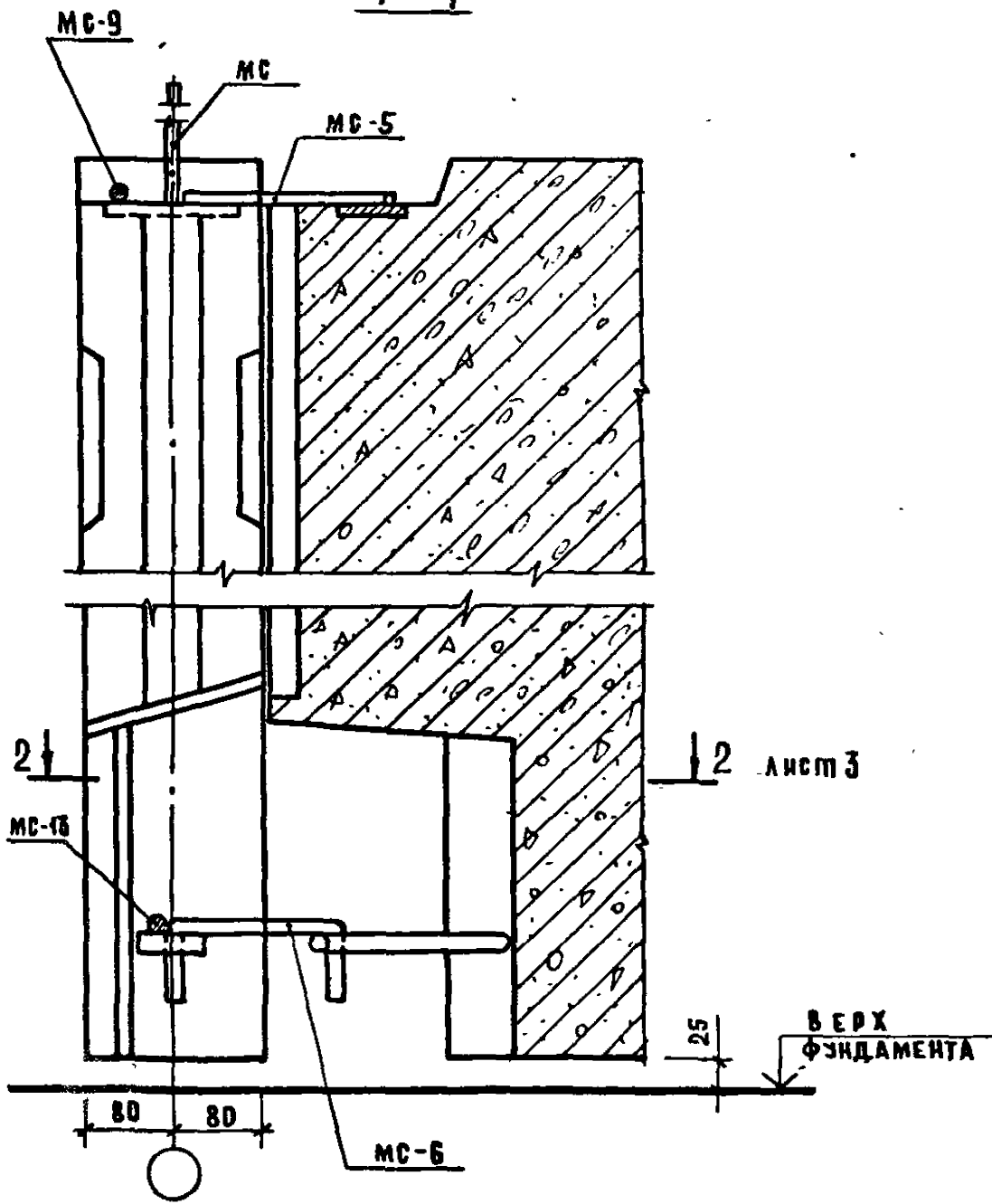

1.090. 1-1 7-1 033		ЛИСТ
		2

2-2

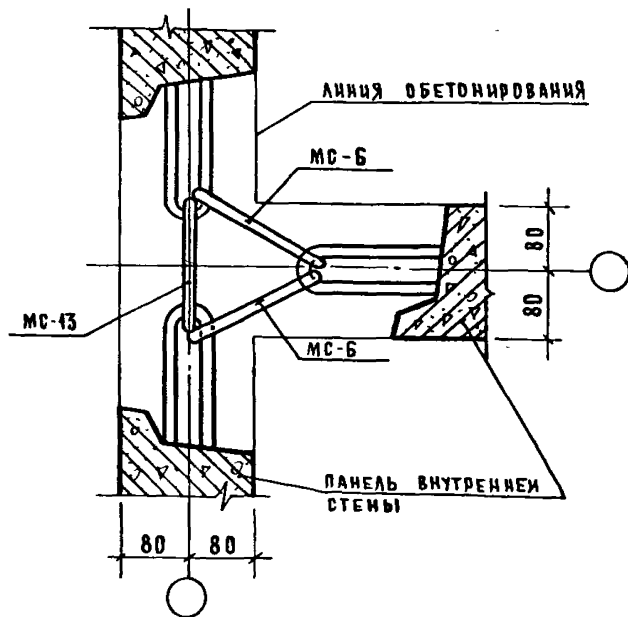

ПОДПИСЬ И ДАТА ВЗАМЕН ИЛИ

1.090 1-1 7-1 033

Лист

3

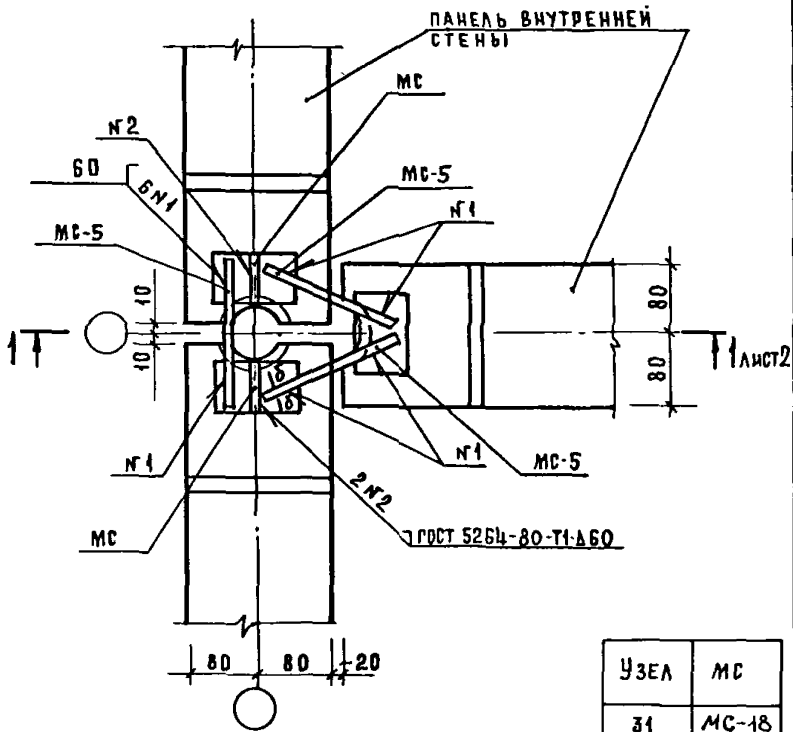

УЗЕЛ	МС
31	МС-18
79	—

Сечение Б-Б см документ 017
 Спецификацию см документ 108 листы 10;27

ИЗДАНИЕ ДАНЕ ВЗАИМЕСОПЕЧАТ

НАЧ ОТД:	БОЛЫНСКИЙ	<i>Болынский</i>
И. КОМТР:	КАШЕЛКИНА	<i>Кашелкина</i>
ГЛА КОНСТР:	ШАЦ	<i>Шац</i>
РИП:	КОЧИН	<i>Кочин</i>
ДУМ ГР:	ЛЕДИТЬЕВА	<i>Ледитьева</i>
ПРОВЕРИЛ:	ШАНАЗАРОВА	<i>Шаназарова</i>
РАЗРАБ:	ЛЕДИТЬЕВА	<i>Ледитьева</i>

1.090. 1-1 7-1 034

УЗЛЫ 31, 79

СТАДИИ:	ЛИСТ	ЛИСТОВ
Р	1	2
ЦНИИЭП		
ТРОРОВО- БЫТОВЫХ ЗДАНИИ И ТРИСТСКИХ КОМПЛЕКСОВ		

1-1

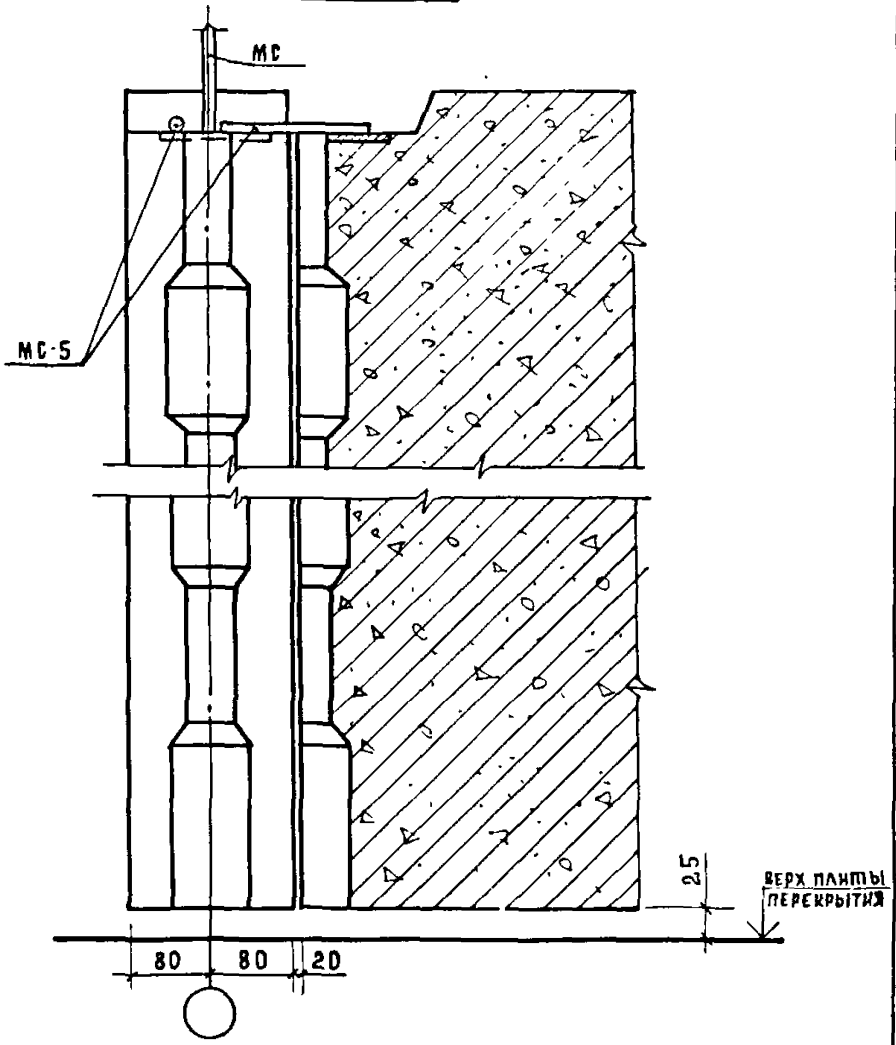

ИНВ И ПОДЛ. ПОДПИСЬ И ДАТА ВЗЯТИЯ ИМ.К.

1.090. 1-1 7-1 034		ЛИСТ 2
--------------------	--	-----------

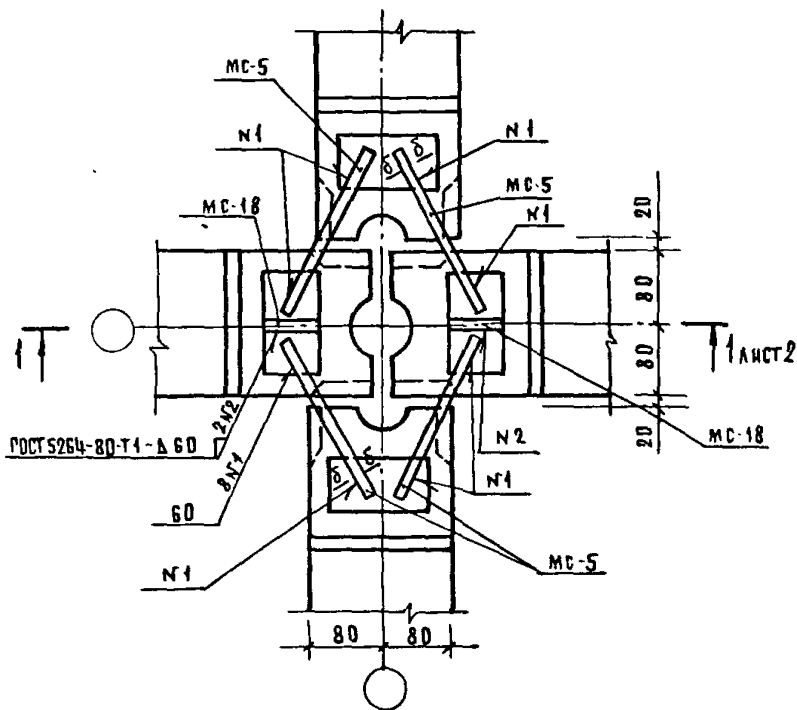

Сечение Б-Б см. документ 017
 в спецификацию см. документ 108 лист II.

18 И ПОДА ПУ... И ДАТА (ВЗАМЕН ИСКЛ)

НАЧ ОУД	ВОЛЫНСКИЙ	<i>Л</i>	
И КОНСТР	КАШЕЛКИНА	<i>Кау</i>	
РА КОНСТР	ШАЦ	<i>Шац</i>	
РИП	КОЧИН	<i>Кочин</i>	
РЗК РР	ЛЕОНТЬЕВА	<i>Л</i>	
ПРОВЕРИЛ	ШАНАЗОВА	<i>Ша</i>	
РАЗРАБ	ЛЕОНТЬЕВА	<i>Л</i>	

1.090.1-17-1 035

УЗРА 30

СТАДИЯ	ЛИСТ	ЛИСТОВ
Р	1	3

ГОРЬКОЕ
 БИМОВС
 ЗДАНИЕ
 ЦНИИЭП

1 - 1

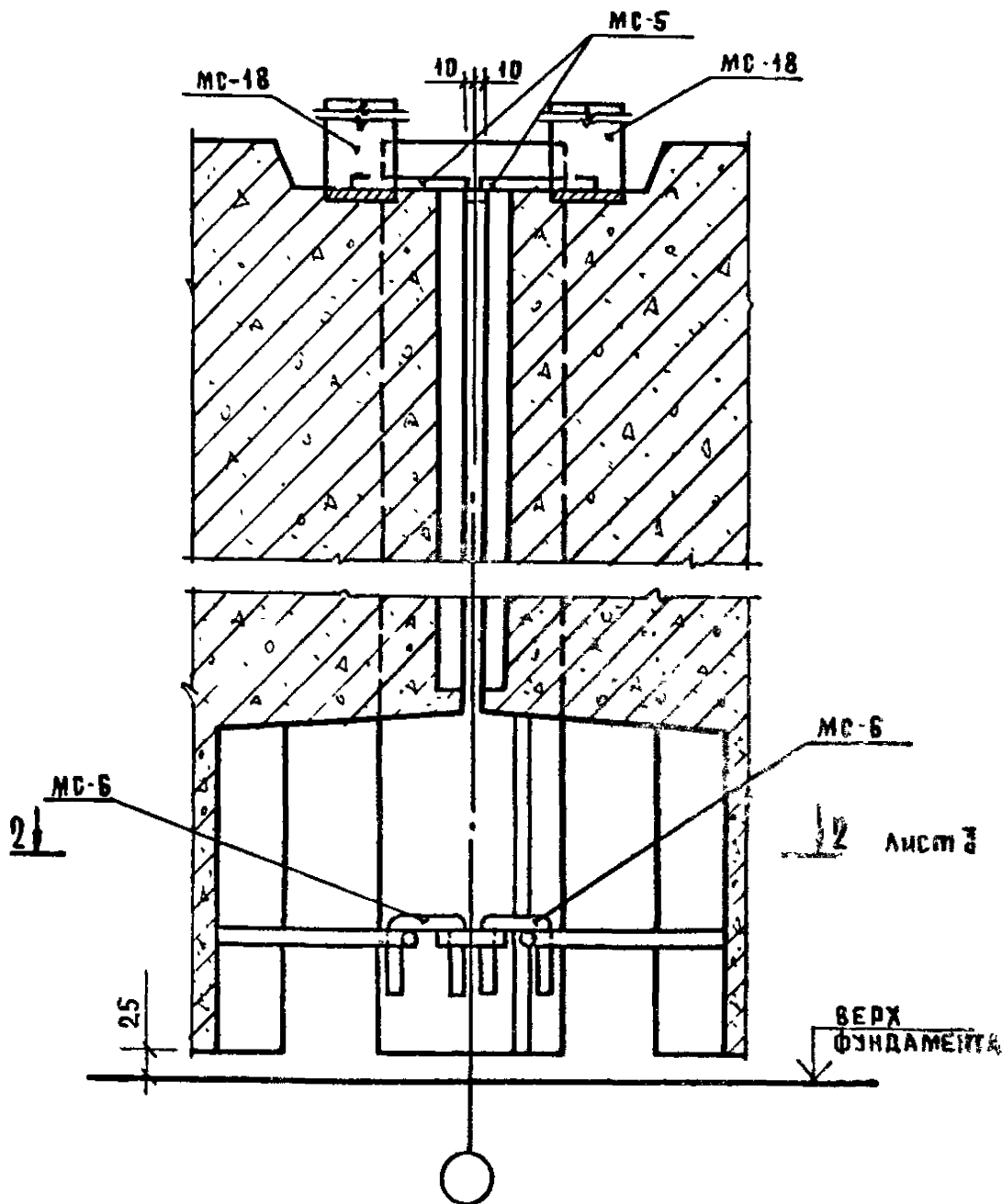

ИЗВ. ПОДА ПОДРИСЪ И ДАТА ВЪЗМЕМА ИЛИ

1.090. 1-1 7-1 035

Лист

2

2-2

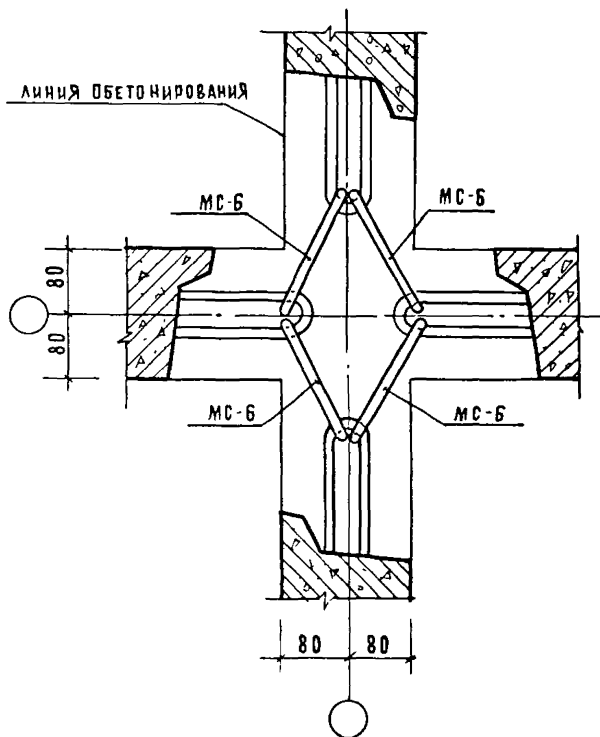

1 090. 1-1 7-1 035

Лист

3

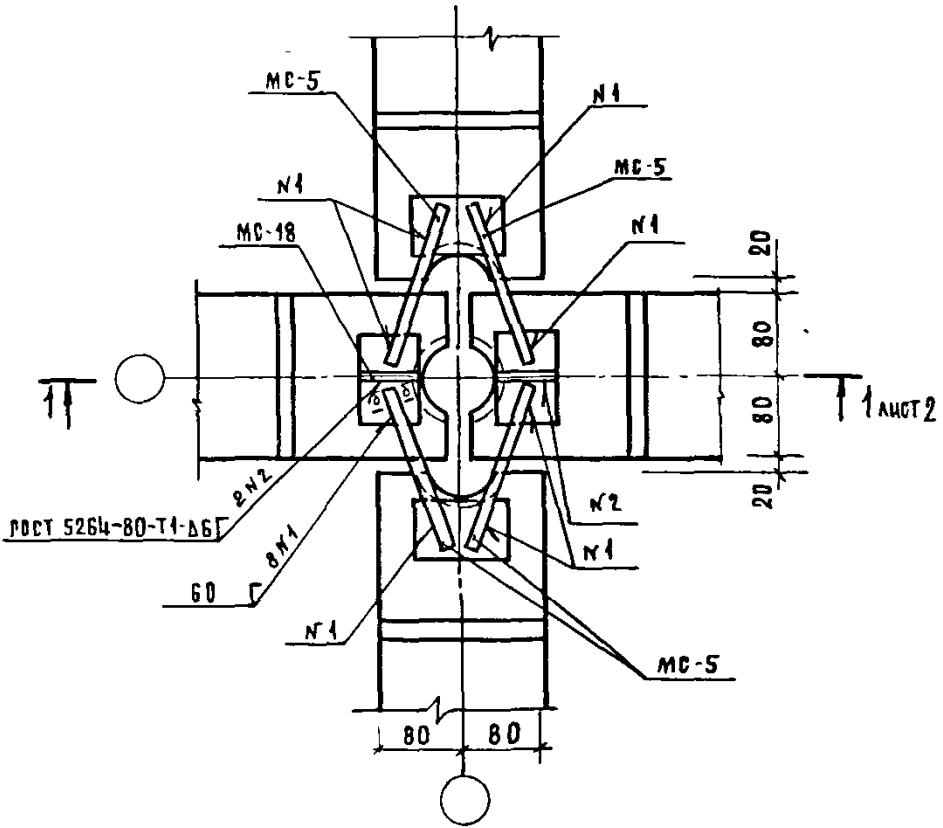

Сечение 8-8 см документ 017
 Спецификацию см документ 108 лист 11

ИЗВ. И ПОДА. ПОДПИСЬ И ДАТА. ИЗМ. ИЛИ Н

НАЧ. ОТД.	ВОЛЫНСКИЙ	<i>[Signature]</i>
И КОНТР.	КАШЕЛКИНА	<i>[Signature]</i>
РА. КОНСТР.	ШАЦ	<i>[Signature]</i>
РИП	КОЧИН	<i>[Signature]</i>
РУК. РД	ЛЕОНТЬЕВА	<i>[Signature]</i>
ПРОВЕРИЛ	ШАНАЗРОВА	<i>[Signature]</i>
РАЗРАБ.	ЛЕОНТЬЕВА	<i>[Signature]</i>

1 090 1-17-1 036

УЗЕЛ 33

СТАДИЯ	ЛИСТ	ЛИСТОВ
Р	1	2
ЦНИИЭП ГОРОВО БИТОВЫХ ЗДАНИЙ И СТРОИТЕЛЬСКИХ КОМПЛЕКСОВ		

1-1

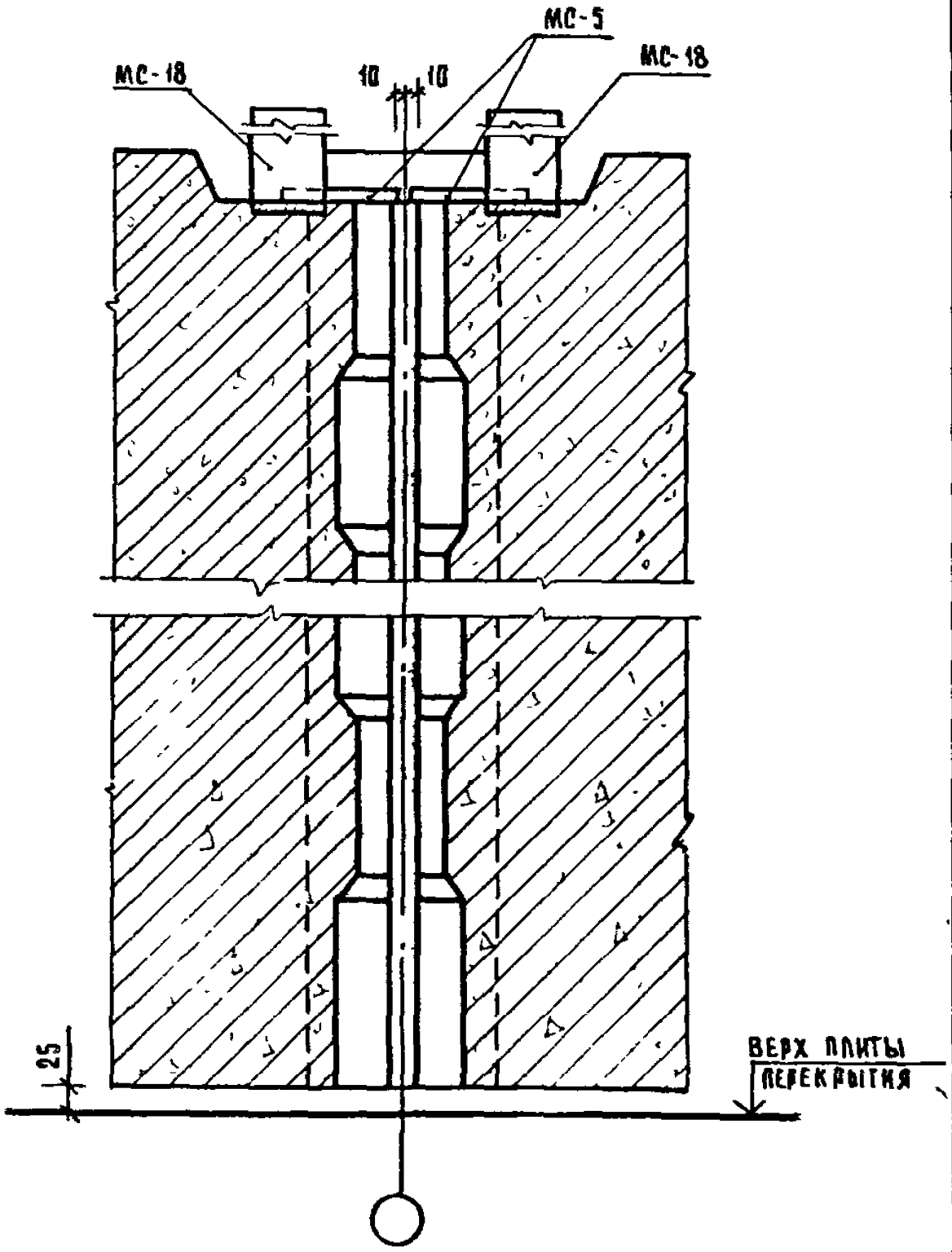

1.090. 1-1 7-1 036	Лист 2
--------------------	-----------

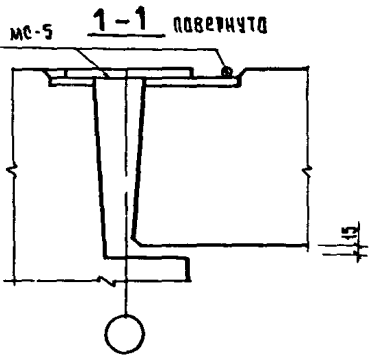
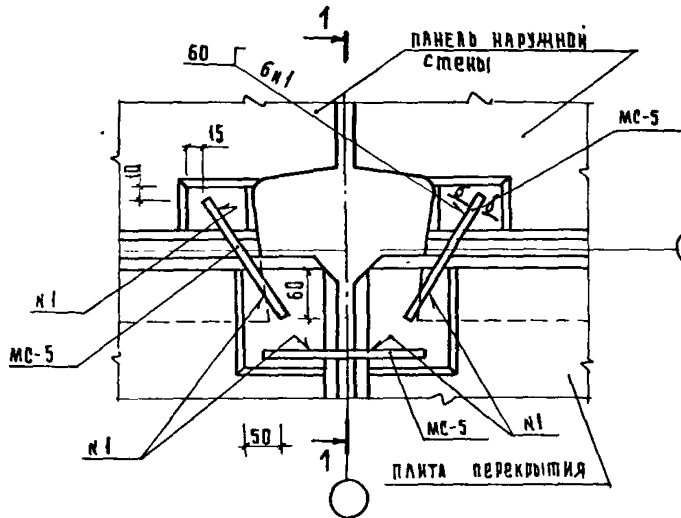

Сечение 8-8 см.
 Документ 019
 Спецификация см.
 Документ 108 лист 11

1 090 1-1 7-1 037

Узел 34

ЭТАП	ЛИСТ	ЛИСТОВ
Р	1	1
ЦНИИЭП		МЕР 140-85, т. 101, 32, 1-8, 1987

... ДИНА ЮЗЯН ИВ Н

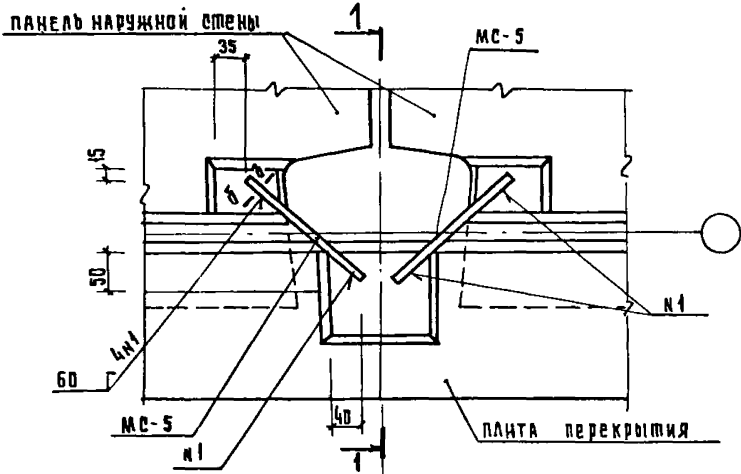

МС-5 1-1 ПОВЕРНУТО

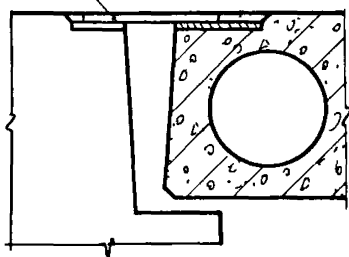

Сечение 6-6 см документ 017
 Спецификацию см документ 108 лист 12

№ Д. К-0 И ДАТА ВОЗРАЖЕНИЯ №

1 090 1-1 7-1 038

Узел 35

НАЧ ОТА	ВОДИНСКИЙ	<i>[Signature]</i>
И КОНТР	ПРИГОРЕВ	<i>[Signature]</i>
ГА КОНСТ	ШАЦ	<i>[Signature]</i>
РИП	ШАНАУРОВА	<i>[Signature]</i>
ПРОВЕР	КОЧИН	<i>[Signature]</i>
РАЗРЯБ	СОКОЛОВА	<i>[Signature]</i>

СТАДИЯ	ЛИСТ	ЛИСТОВ
Р		1
ЦНИИЭП		
ТОВАРИЩЕСКО-СТРОИТЕЛЬНЫХ ЗАДАНИИ И ТРИСТСКИХ КОМПЛЕКСОВ		

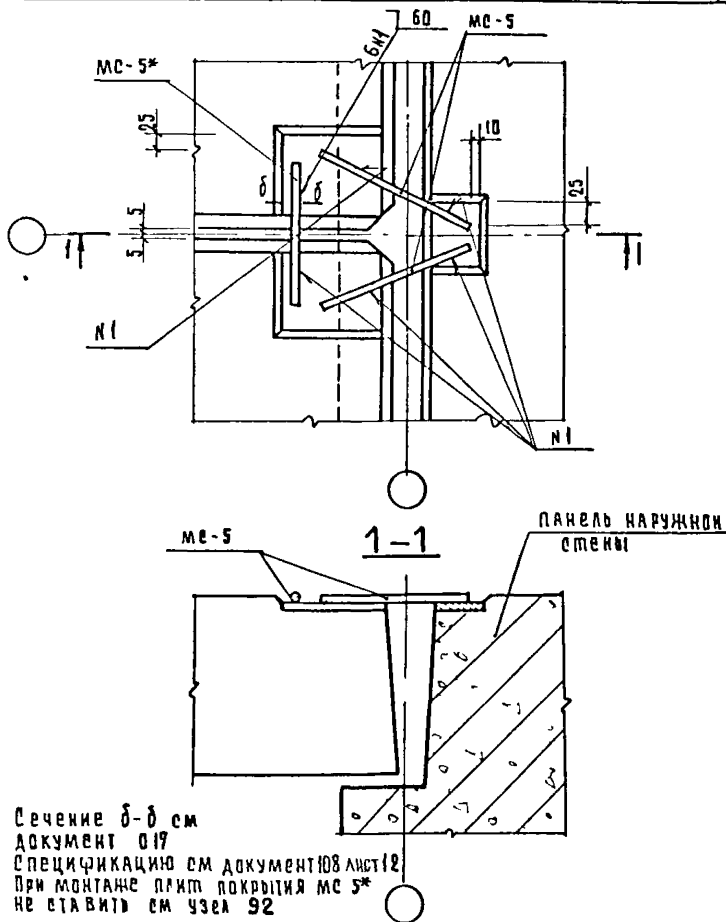

1 090 1-1 7-1 039

НАЧ ОТА	Волынский	<i>[Signature]</i>
Н КОНТ	Пригорев	<i>[Signature]</i>
РА КОНСТ	Щац	<i>[Signature]</i>
ГМП	Шанаурова	<i>[Signature]</i>
ПРОВЕР	Кочин	<i>[Signature]</i>
РАЗРАБ	Соколова	<i>[Signature]</i>

Узел 36

СТАДИЯ	ЛИСТ	ЛИСТОВ
Р		1
ЦНИИЭП ГОРОВО- БИТОВСКИ ЗАЛНИИ И ГОРНИСКИ КОМПЛЕКСА		

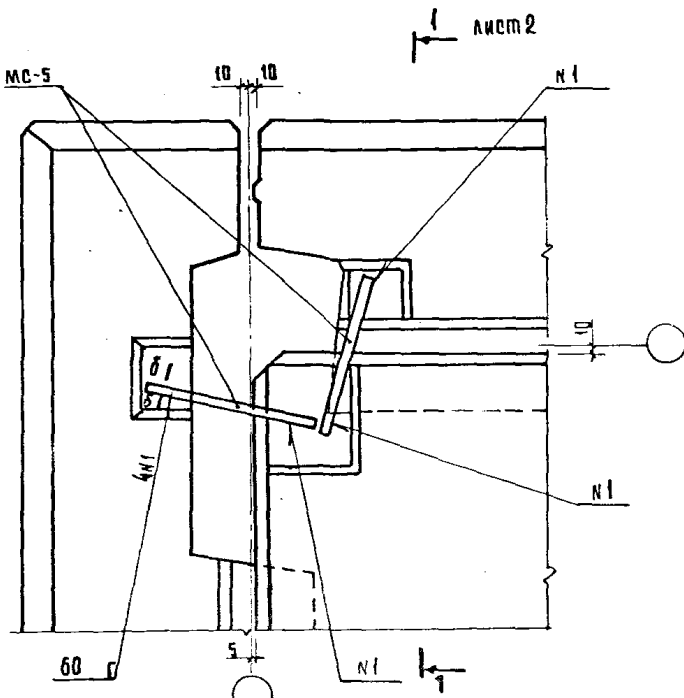

Расположение монтажных элементов
 МС-5 для крепления плит покрытия
 при установке парапета см. узел 73
 документ 088
 Сечение б-б см. документ 017
 Спецификацию см. документ 108 лист 12.

1.090.1-17-1040

НАЧ. ДТА	БОРИНСКИЙ	
Н. КОНТ.	БОГДАНОВА	
ГЛАВ. КОНС. П.	ШАЦ	<i>Ш</i>
	ПРИГОРЕВ	<i>П</i>
ПРОЕВВ	КОЛОДШЕВА	<i>К</i>
РАЗРАБ	КАКЕЕВА	<i>К</i>

Узел 37

СТАНДА	ЛИСТ	ЛИСТОВ
Р	1	2
ЦЕНТРО		ПРОЕКТОР

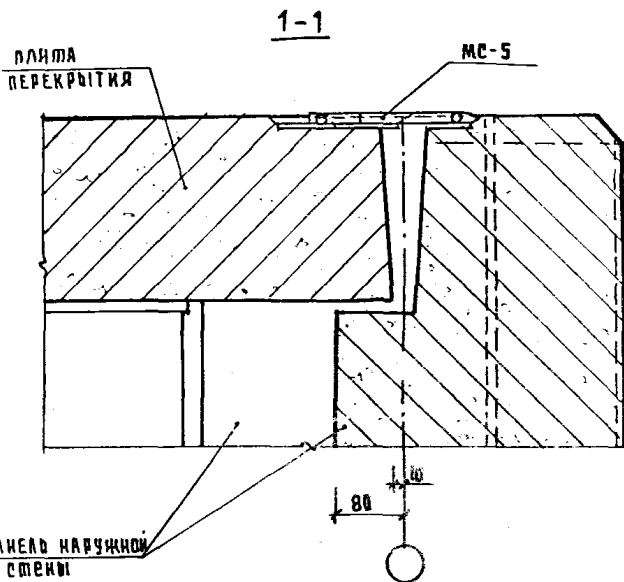

КМБ.Н.ПДА. ПОДАНО В ДАТ. ВЗАМІН КМБ.Н.

1.090.1-1 7-1 040

АРС1

2

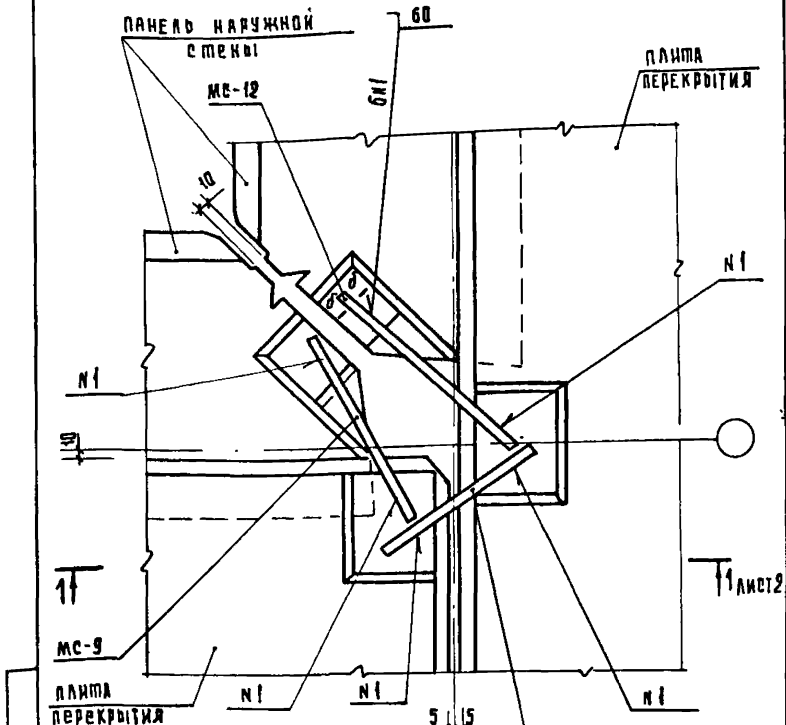

Сечение 5-5 см документ 019
 Спецификацию см документ 108 лист 2
 Установку соединительных элементов
 МС-9 и МС-12 вести в соответствии с установкой МС-25 на
 документе 089.

1.090.1-1 7-1 041

НАЧ. ОУА	ВОЛДИНСКИЙ	
И КОНТР.	БОГДАНОВА	<i>Богданова</i>
ГЛА КОМП. Р.	ЩАЦ	<i>Щац</i>
ГИП	ПРИГОРЕВ	<i>Пригорев</i>
ПРОВЕР.	КОДАШЕВА	<i>Кодашева</i>
РАЗР.	СЛЯВИНА	<i>Слявина</i>

Узел 38А

СТADIЯ	ЛИСТ	ЛИСТОВ
Р	1	2
ЦНИИЭП		ТОВАРИЩЕСКОЕ ПРОЕКТИРОВАНИЕ ЗАДАНИИ И ТУРНИРСКИЕ КОМПЛЕКСЫ

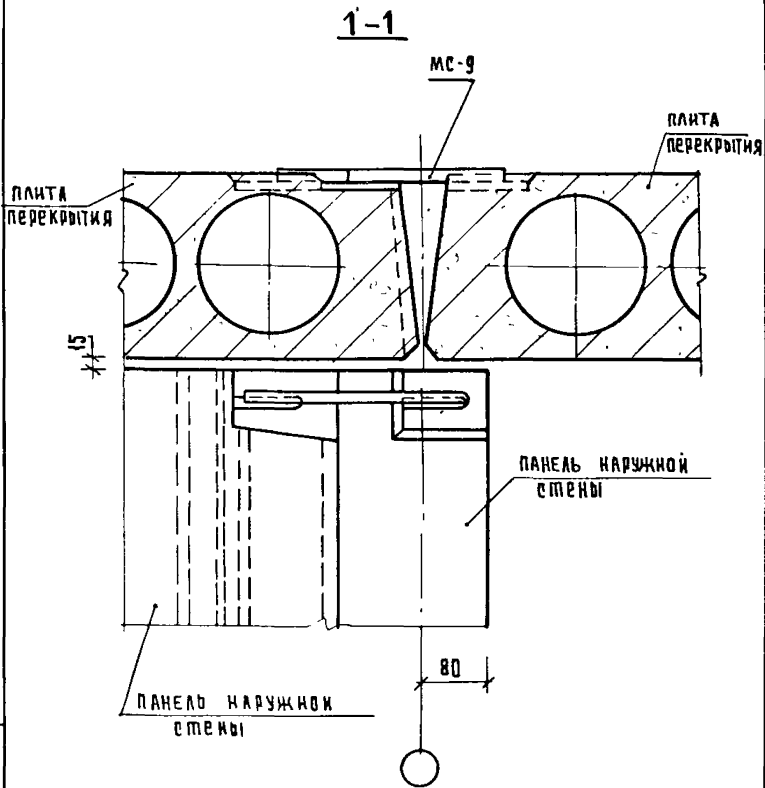

ИНВ. ПОДАК. ПОДАЦИСЬ И АРТА. ВЗАМ. ИНВ. Ж

1.090.1-1 7-1 041

ЛИСТ

2

КОПИРОВАЛ ГАВРИЛИНА

19266

108

ФОРМАТ А4

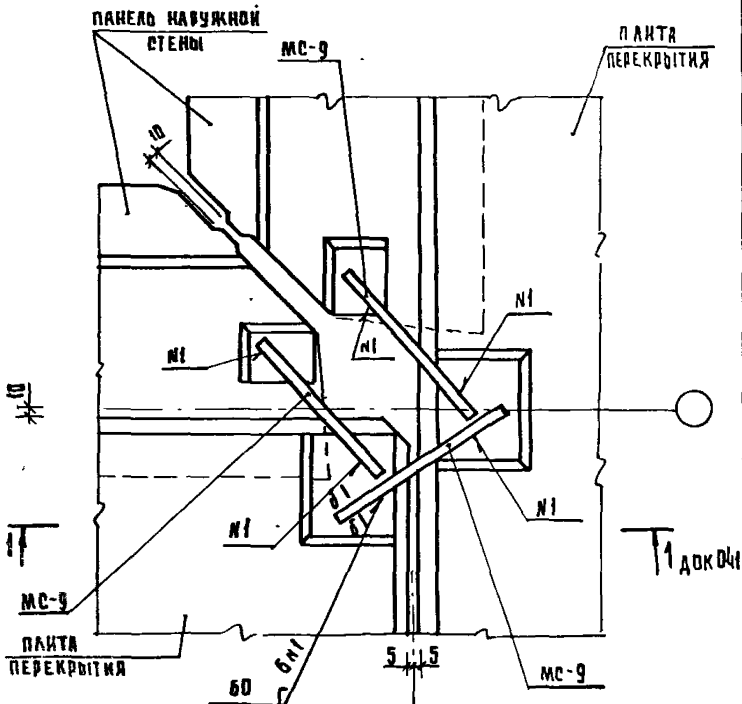

Сечение 8-8 см. ДОКУМЕНТ 017
 РЕЦИФИКАЦИЮ СМ. ДОКУМЕНТ 108
 ЛИСТ 13

			1.090.1-1 7-1 042			
И. ОТД	ВОЛЫНСКИЙ		Узел 38Т	СТАДК:	ЛМСТ	ЛМСТОВ
И. ОТД	АККЕЕВА			Р		1
И. ОТД	ШАЦ			ЦНИИЭП Торгово-бытовых зданий и туристских комплексов		
И. ОТД	ПРИГОРЕВ					
И. ОТД	КОЛДАШЕВА					
И. ОТД	САВИНА					

КОПИРОВАЛА ГИВВИКНА

19266

100

ФОРМАТ А4

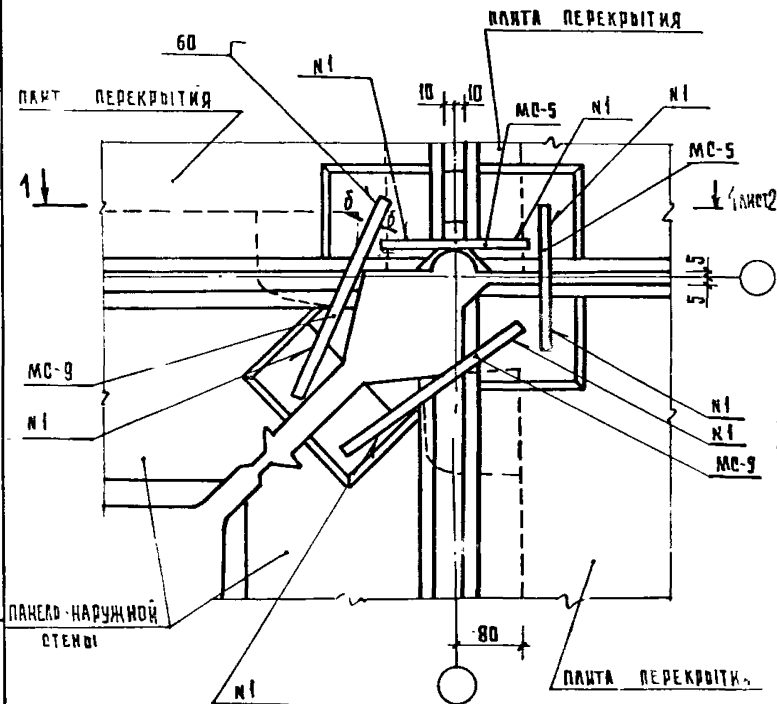

СПЕЦИФИКАЦИЮ СМ ДОКУМЕНТ 108 ЛИСТ 13.
Сечение δ - δ см ДОКУМЕНТ 017.

ЛИСТ И ДАТА ВЗЯТ. ИВБ №

НАЧ. ОТД.	ВОДИНСКИЙ	
И. КОМП.	ДАКЕЕВА	
ГЛАВ. КОНСТ.	ШАЦ	
ГЛАВ. ПРОЕК.	ПРИГОРЕВ	
ПРОВЕР.	КОДАКОВ	
РАЗРАБ.	СОСАНОВ	

1.090.1-1 7-1 043

УЗВА 39А

СТАДИЯ	ЛИСТ	Л. №
Д	1	6
ЦНИИЭП		

1-1 ПОВЕРНУТО

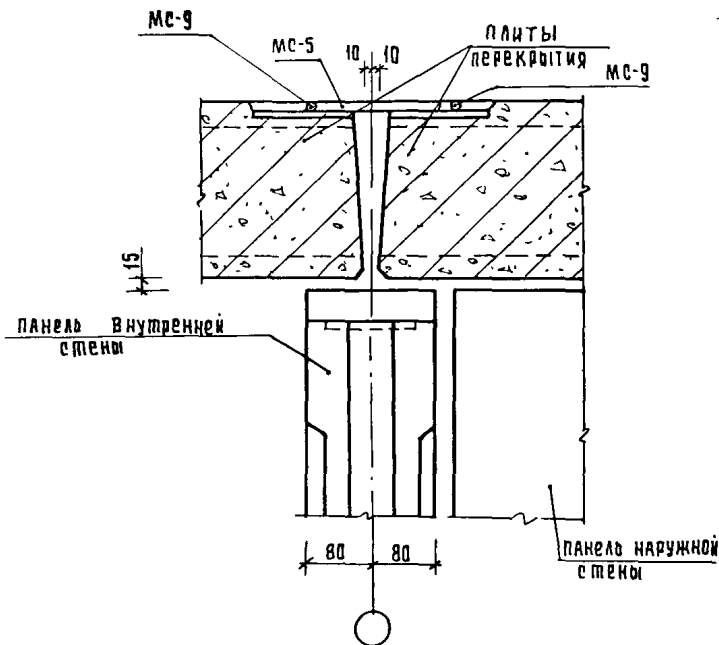

1.0901-1 7-1 043

Лист

2

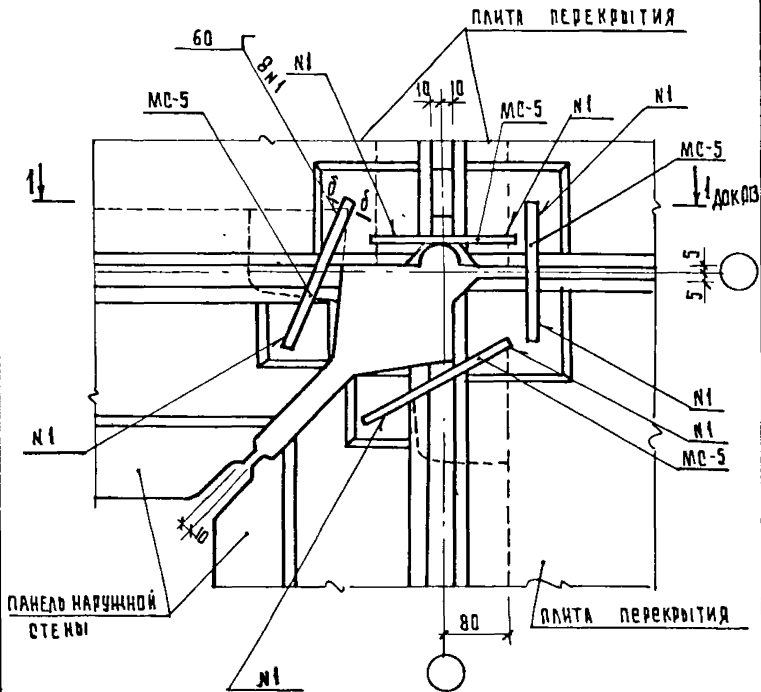

СПЕЦИФИКАЦИЮ см ДОКУМЕНТ 108 ЛИСТ 13.
СЕЧЕНИЕ $\delta-\delta$ см. ДОКУМЕНТ 017.

ИВ № ПОДА ПОДПИСИ И ДАТА ВЗАИМ. ИВ №

НАЧ. ОТД.	ВОЛЫНСКИЙ	
И КОНТР.	САВВИНА	
ТАКОНСТ.	ШАЦ	
РИП	ПРИГОРЕВ	
ПРОВ.	САДЫШЕВА	
РАЗРАБ.	БОГДАНОВА	

1 090.1-1 7-1 044

УЗЕЛ 39Т

СТАДИЯ	ЛИСТ	ЛИСТОВ
Р		1
ЦНИИЭП		
ТОРГОВО-ВОСПИТАТЕЛЬНЫЙ ЗАДАНИИ И ТЕХНИЧЕСКИХ УСЛОВИЯХ КСОВ		

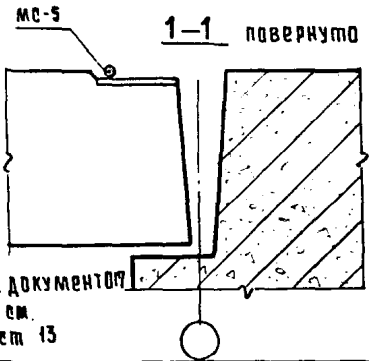
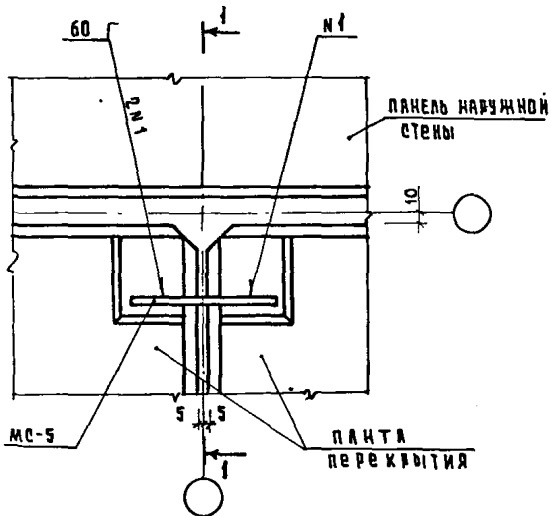

Сечение 6-6 см. документом
 Спецификацию см.
 Документ 108 лист 13

1090.1-1 7-1 045

НАЧ. ОТА	СОЛОВЬЕВ	
Н. КОНТР.	ДВИГОВЕВ	
ГЛАВ. КОНСТ.	ЗАЦ	
ГЛАВ. ДИЗ.	ШАКАРОВА	
ПРОВЕР.	КОЧИН	
РАЗРБ.	СОЛОВА	

Узел 40

СТАНДАРТ	ЛИСТ	ЛИСТОВ
Р		1
ЦНИИЭП ТОРГОВО- БЫТОВЫХ ЗДАНИЙ И ТУРИСТИЧЕСКИХ КОМПЛЕКСОВ		

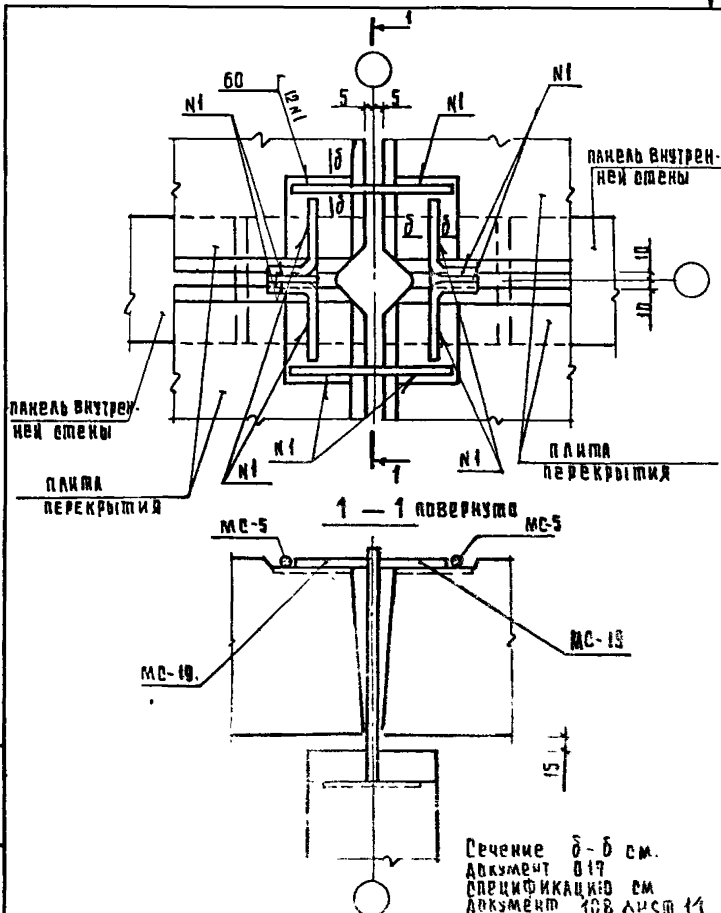

ИНВ. № ПОДА. ПОДАРИТЬ ИЛИ НЕ ПОДАРИТЬ

НАЧ. СТО	И. С. ДАВЫДОВ	И. С. ДАВЫДОВ
Н. КОНТ.	С. А. КОШЕВ	С. А. КОШЕВ
СА. КОНТ.	С. А. КОШЕВ	С. А. КОШЕВ
Р. И. П.		
Р. Ч. П.		
П. Р. Ч. П.		
РАЗРАБ.		

090.1 1 7-1 046

ОТМ. ДИСТ.	ДИСТ. №
Р	1
ИНИИЭП	
МОСКОВСКО-ВУЗОВСКИЙ ЗАКОННИК ПО АРХИТЕКТУРЕ И СТРОИТЕЛЬСТВУ	

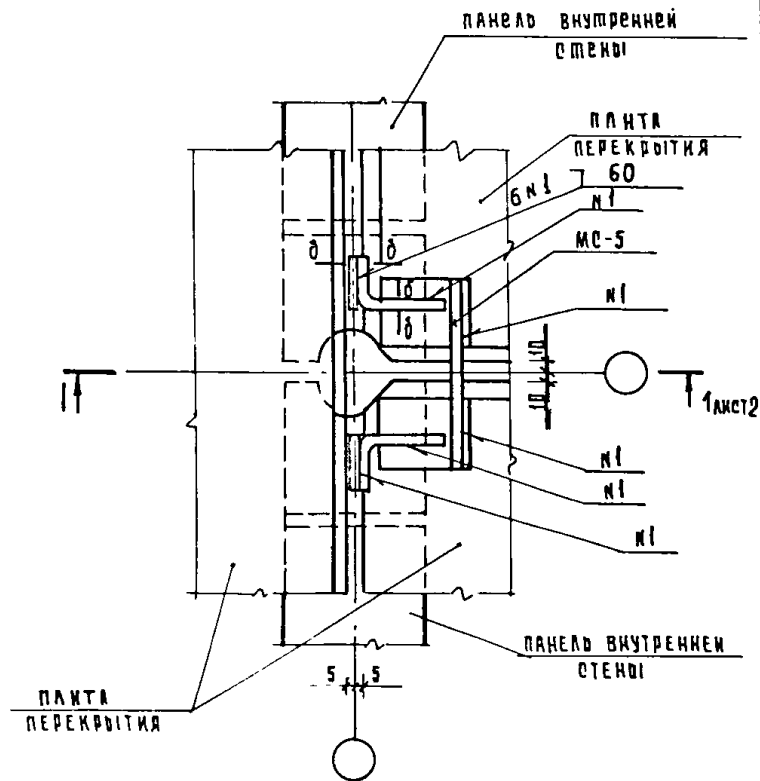

РЕЧЕНИЕ δ - δ СМ ДОКУМЕНТ 017
СПЕЦИФИКАЦИЮ СМ ДОКУМЕНТ 108 ЛИСТ 14

НАЧ ОТА	ВОЛЫНСКИЙ		1.090.1-1 7-1 047	УЗЕЛ 42	СТАДНЯ	ЛИСТ	ЛИСТОВ
И КОНТР	КАШЕАКИНА				Р	1	2
ГА КОНСТ	ШАЦ				ЦНИИЭП ГОРОВО- БЫТОВЫХ ЗДАНИИ И ТУРИСТСКИХ КОМПЛЕКСОВ		
РЭК ГР	ЛЕОНТЬЕВА						
ПРОВЕР	ШАХУЗОВА						
РАЗРАБ	ЛЕОНТЬЕВА						

КОПИРОВАЛ ГАВРИЛИНА

19266

115

ФОРМАТ А4

1 - 1

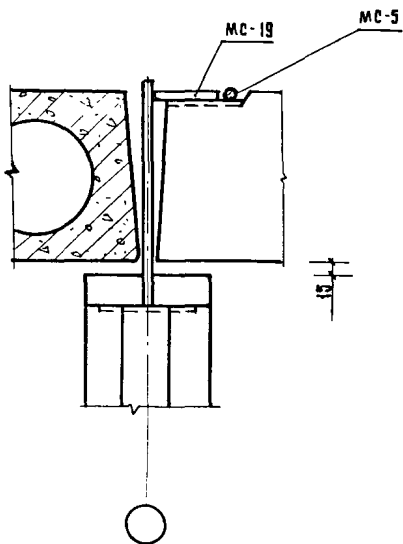

1.090.1-1 7-1 047

Лист

2

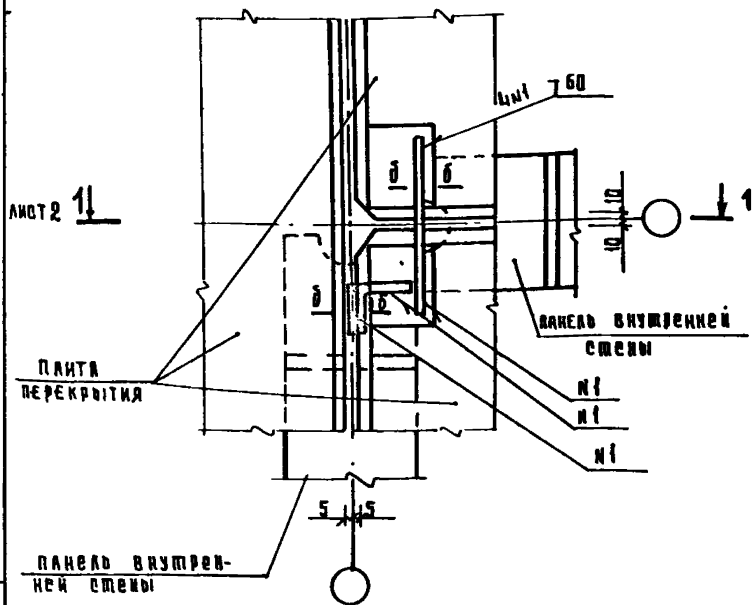

Сечение $\delta-\delta$ см. документ 017
 Спецификацию см. документ 108 лист 14

РАЧДА	ЗВАНОВСКИЙ	
КОНТР	КАШЕРАУЧА	<i>каш</i>
ОБСТР	ЦАК	<i>цак</i>
РМ	КОЧИН	<i>коч</i>
Б.ЖР	АВОТЬЕВА	<i>авот</i>
Б.ВЕР	ШАНАУРОВА	<i>шан</i>
РАЗРАБ	ЛЕВТОВА	<i>левт</i>

1.090 1-1 7-1 048

Узел 43

ВСТАВКА	ЛИСТ	ЛИСТОВ
Р	1	2
ЦНИИЭП		Торгово-выставочный зал и выставка комплексов

КОВИРОВАЛ Гаврилина

19266 117

ФОРМАТ А4

1-1 ПОВЕРНУМО

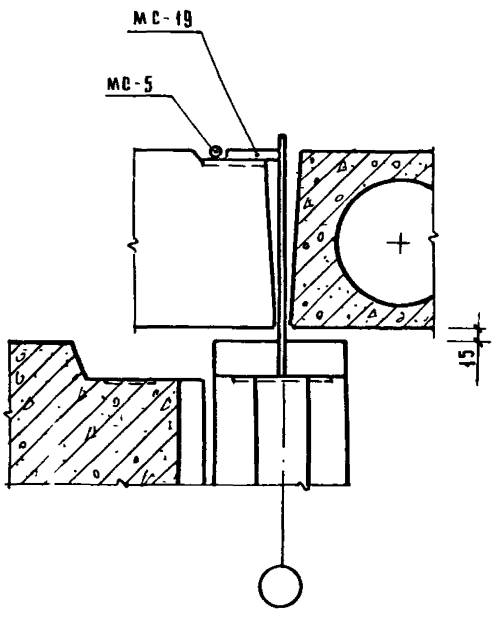

УЧОДНИКЪТЪ ИЛИ ДРУГОЕ ЛИЦО НЕ МОЖЕ ДА КОПИРА ИЛИ РАЗПРЕДУКОВАВА ДАТАТА

1050 1-1 7-1 0:48

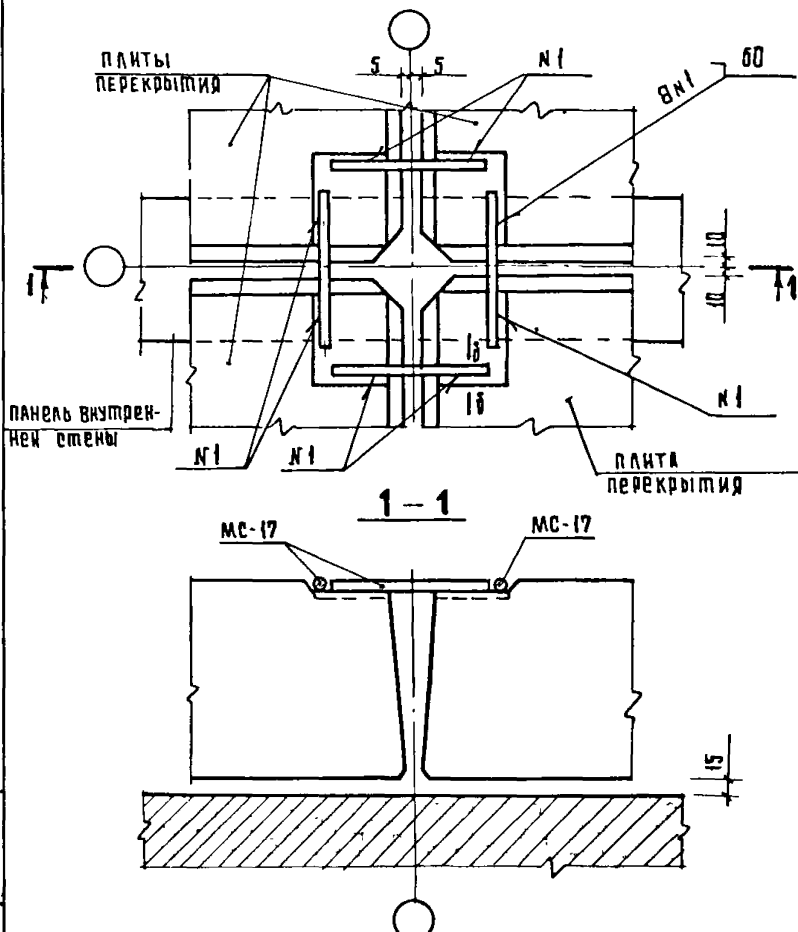

Сечение δ - δ см документ 017
 Спецификацию см. Документ 108 лист 15

ШКАЛА ПОДВИЖНАЯ

НАЧ ОТА	Володинский		
И.КОНТР	Кашекина	<i>Кашекина</i>	
СА.КОНСТ	Шац	<i>Шац</i>	
Г.ИП	Кочин	<i>Кочин</i>	
РУК ГР	Кронштейна	<i>Кронштейна</i>	
ПРОВЕР	Шанурова	<i>Шанурова</i>	
РАЗРБ	Лесняева	<i>Лесняева</i>	

1.090.1-1 7-1 049

Узел 45

СТАДИА	ЛИСТ	ЛИСТОВ
Р	1	1
ЦНИИЭП МОСКОВСКО-ВУЛКАНСКИЙ ЗАВОД И ПРОИЗВЕДЕНИЯ КОМПЛЕКТОВ		

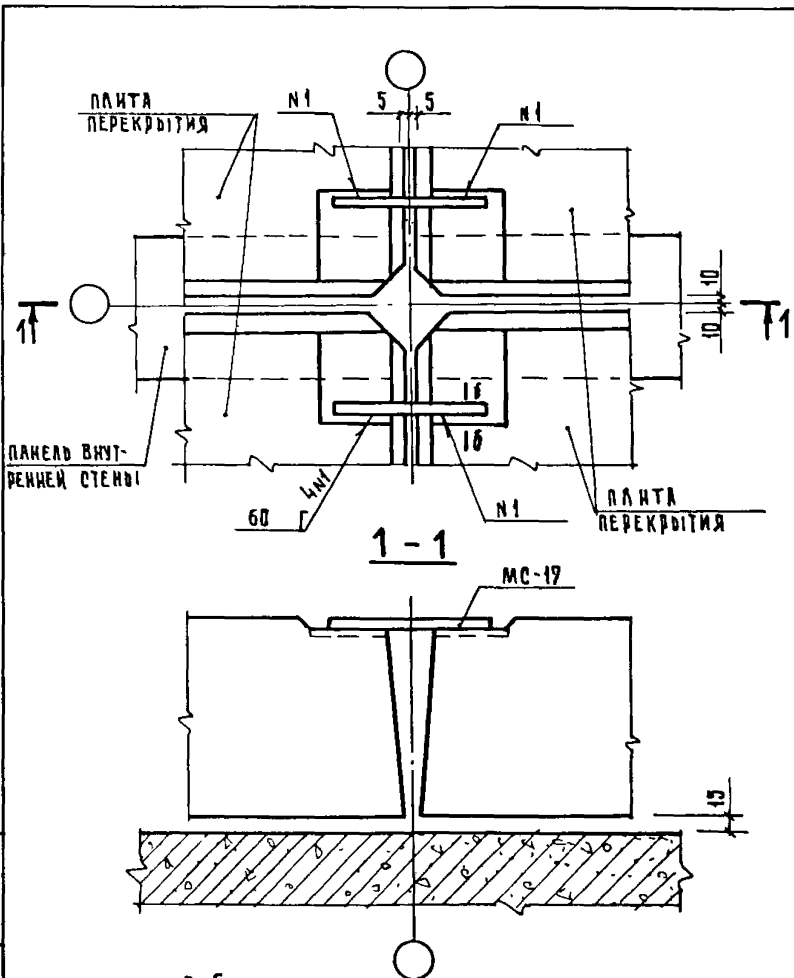

Сечение 5-5 см ДОКУМЕНТ 019
 Спецификацію см ДОКУМЕНТ 108 лист 15

ІНВ. № ПОДА. ПОДЛІСЬ І ДАТ. ВЗАМ. ІВ. І.

НАЧ. ОДІ	ВОЛНІСЬКИЙ	<i>[Signature]</i>
ІН. КОДІР	КАШЕЛКІНА	<i>[Signature]</i>
ГЛ. КОНСТ.	ШАК	<i>[Signature]</i>
Г. И. П.	КОЧИН	<i>[Signature]</i>
РУК. ГР.	ЛЕОНТЄВА	<i>[Signature]</i>
ПРОВЕРН.	ШАМАТОВА	<i>[Signature]</i>
РАЗР. Б.	ЛЕОНТЄВА	<i>[Signature]</i>

1 090. 1-1 7-1 050

Узел 46

СТАДІЯ	ЛІСТ	ЛІСТІВ
Р		1
ЦНИІЗП		
Тергаво-Будівельні Заданні та Проектні Комплекси		

КОДИРОВАЛА ГАВРИАННА

19266 420

ФОРМАТ А4

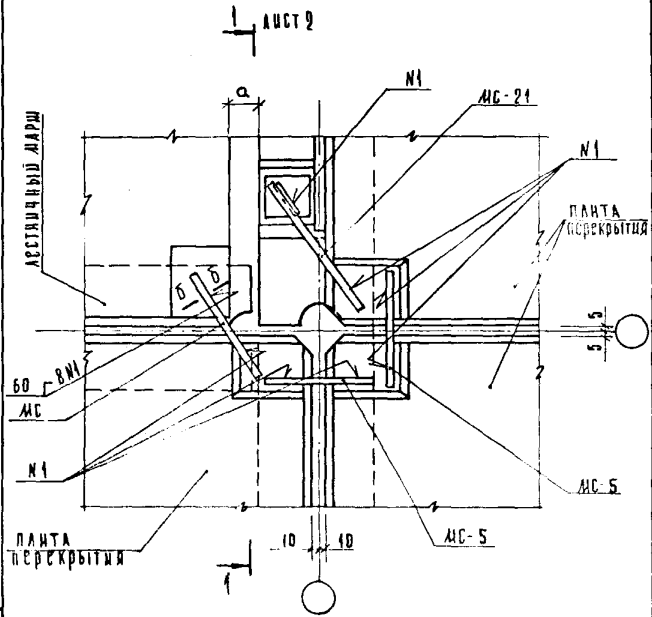

Сечение Б-Б см документ 017
 Спецификацию см документ 108
 лист 45

Узел	а, мм	МС
47	40	МС-5
48	110	МС-9

1.090.1-1 7-1 051

И.О. СТА КОНТР И.О. И.О. И.О.	СОЛЫНКИН ПРИГОРЕВ КОСЫН	<i>10/22</i>
---	-------------------------------	--------------

УЗЛЫ 47, 48

СТАДИЯ	ЛИСТ	ЛИСТОВ
Р	1	2
И.О. СТАДИИ		И.О. СТАДИИ

ЛИСТ 45

1-1 повернуто

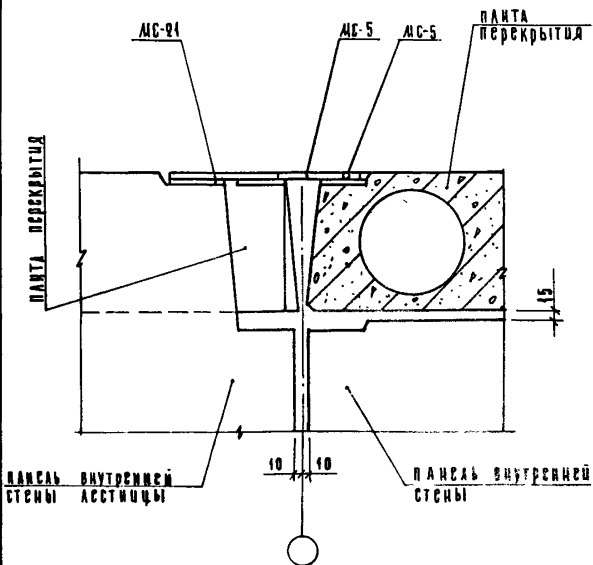

И.В. КОЗЛОВА ПОДПИСЬ И ДАТА ВЗРАЩЕНИЯ

1.090 1-1 7-1 051

Лист

2

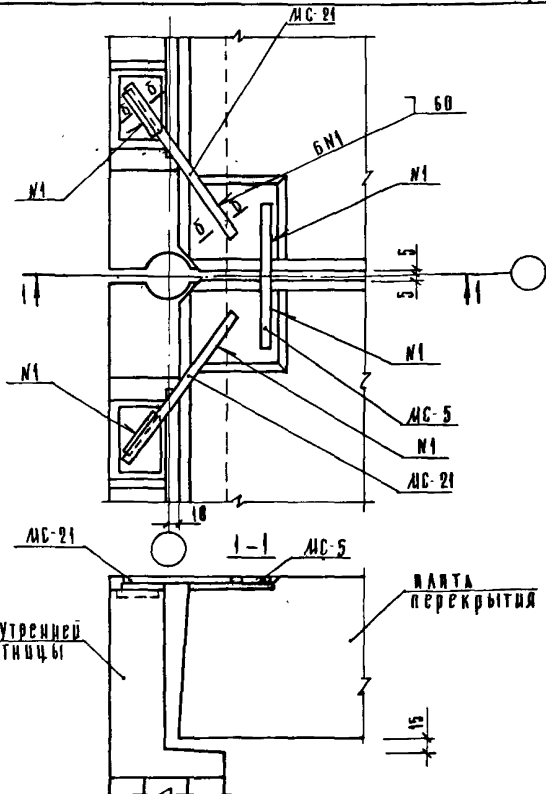

Сечение Б-Б см. документ 017
 Спецификацию см документ 108 лист 16

1.090.1-1 7-1 052

ИЧСТА	Вольинский	<i>Т.С.</i>	
И КОНТ	Пригорев	<i>М.С.</i>	
РА КОНСТ	Шац	<i>М.С.</i>	
ГМ П	Планунова	<i>М.С.</i>	
ПРОБЕР	Кочин	<i>М.С.</i>	
РАЗРАБ	Сокколова	<i>М.С.</i>	

Узел 49

СТАЦИЯ	ЛМСТ	ЛНСТОВ
Р		
ЦНИИЭП		ТОВРОВОД- БЫТОВЫХ ЭЛЕКТРО- ТРУБНЫХ КОМПЛЕКТОВ

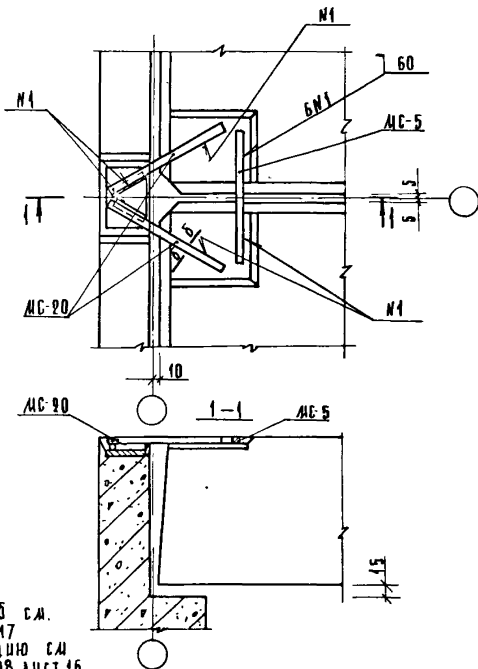

Сечение б-б см.
 документ 017
 спецификацию см
 документ 108 лист 16.

1.090 1-1 7-1 053

НАЧ ФА	ВОЛЫНСКИЙ	
И КОНТР	ПРИГОРЕВ	
СА КОНСТ	ШАЧ	
УШН	ШАНАУРОВА	
ПРОФЕР	КОЧИН	
РАЗРАБ	СОКОЛОВА	

Узел 50

СТАНЦИЯ	ЛИСТ	ЛИСТОВ
Р		4
ЦНИИЭП ТОРГОВО- БЫТОВЫХ ЗДАНИЙ И ТУРИСТИЧЕСКИХ КОМПЛЕКСОВ		

Копировала

Козлова

19266

124

Формат А4

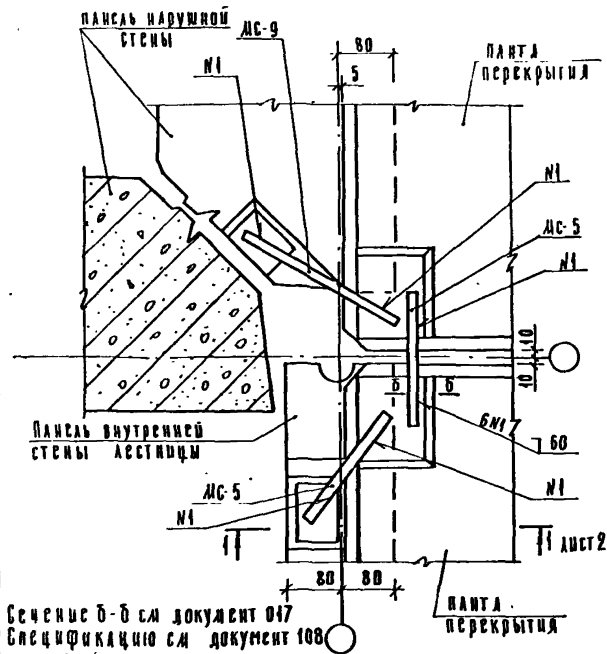

ДИР. ОФИСА	В. ДАВЫДОВ		
ДИР. ЦЕНТРА	А. А. КРЕВА		
ДИР. КОНСТ.	Ш. А. Ц.		
ДИР. ЛАБОРАТОРИИ	П. П. СЕРГЕЕВ		
ДИР. ОТДЕЛА	К. А. КОЛАДЫШЕВА		
ДИР. РАБОЧЕГО	С. А. СЫМОНОВА		

1.090.1-17-1 054

Узел 51А

СТАНЦИЯ	ЛЕНТ	ЛИСТОВ
1	1	1
ЦНИИЭП		
ТОРГОВО-ПРОМЫСЛЕННЫЙ		
ЗДАНИИ И		
ТУРИСТСКИЕ		
КОМПЛЕКСЫ		

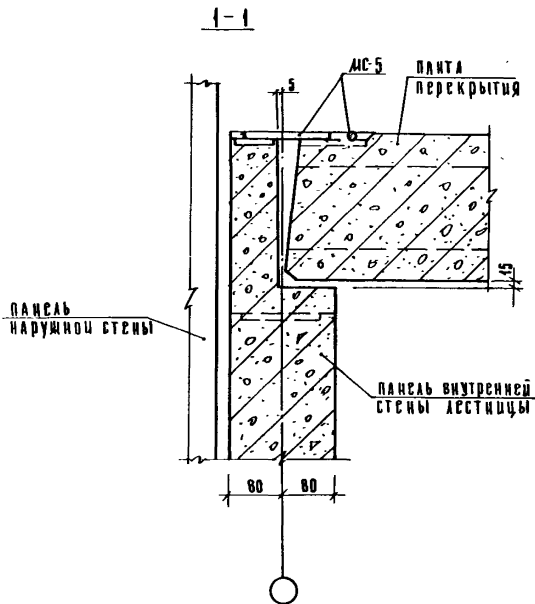

1 090.1-1 7-1 054

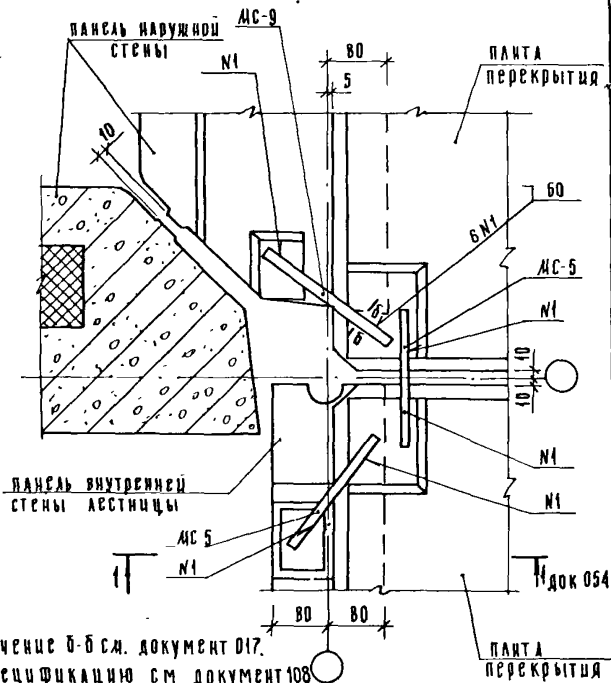

Сечение б-б см. документ 017.
 Спецификацию см документ 108
 лист 17.

1.090.1 - 1 7 - 1 055

Узел 51т

Лист 1 из 1

Лист 1 из 1

ЦНИИЭП

ГОРЬКОВСКОЕ
 ОБЪЕДИНЕНИЕ
 ЭНЕРГЕТИЧЕСКИХ
 КОМПЛЕКТОВ

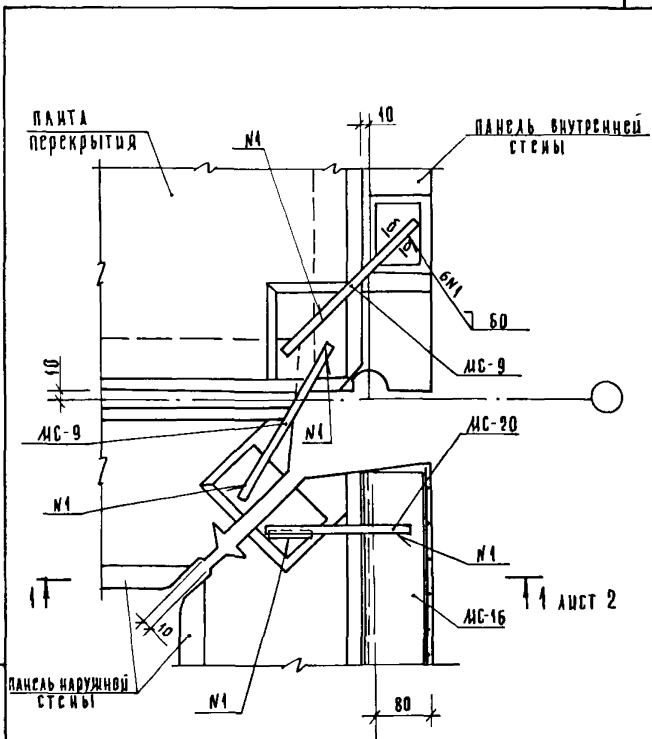

Сечение б-б см документ 017
 Спецификацию см документ 108 лист 17.

Ш.В.И.ПОДЛ. ПОДПИСЬ И ДАТА ВЗЯТ ДИВ.И.

1. 090. 1 - 1 7 - 1 0 5 6

НАЧ ВУД	ВОЛЫНСКИЙ	<i>[Signature]</i>
И КОНТР	БОГАДАНОВА	<i>[Signature]</i>
СА КОНСТР	ШАЦ	<i>[Signature]</i>
ГШП	ПРИГОРЕВ	<i>[Signature]</i>
ПРОВЕРКА	НИКОНОВА	<i>[Signature]</i>
РАЗРАБ	САШВИНА	<i>[Signature]</i>

Узел 52 А

СТАДИЯ	ЛИСТ	ЛИСТОВ
Р	1	2
ЦНИИЭП		ГОРБОВО БЫТОВЫХ ЗДАНИЙ И ТУРИСТСКИХ КОМПЛЕКСОВ

1-1

панель наружной стены

АС-20

обетонировать
по сеткесетка 100/100/5/5
по всей длине
панели по проекту

АС-16

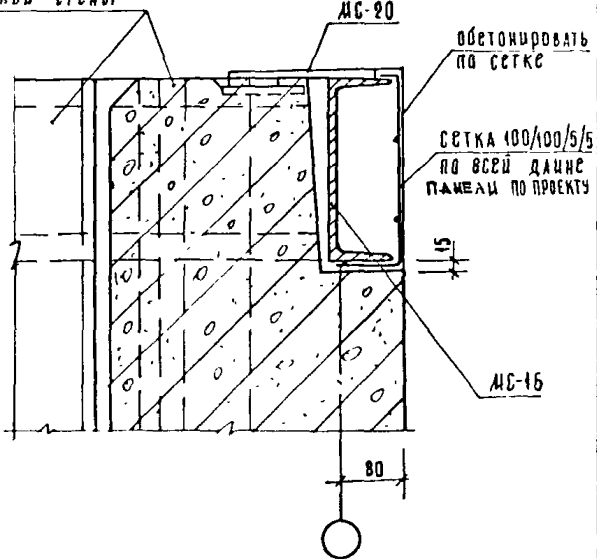

1.090.1-17-1 056

Лист
2

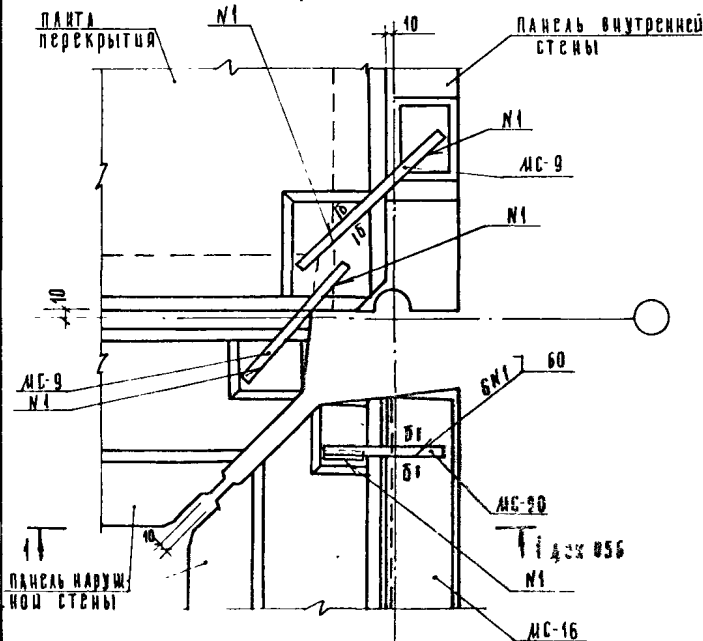

Сечение б б см документ 017
 Спецификацию см документ 108
 лист 17

ЦИПН ПОДА ПОДАНЫ ЦИ АПА 634И ДИОН

ИМЯ ВЪД	Фамилия И.И.	
И КОНИР	С.И. А.И.	
КА КОНЦ	Шаб	
С В П	Приторос	
ПРОВ	И.И. А.И.	
РАЗРАБ	С.А. С.И.	

1.090.1-17-1 057

УЗСА 52Т

СТАД СО АДЕТ	АСУТОВ
Р	1
ЦИИЦП ТИРОВО- БЫТОВИХ ЗДАНИИ И ТИПОВИХ КОМПАКСИ	

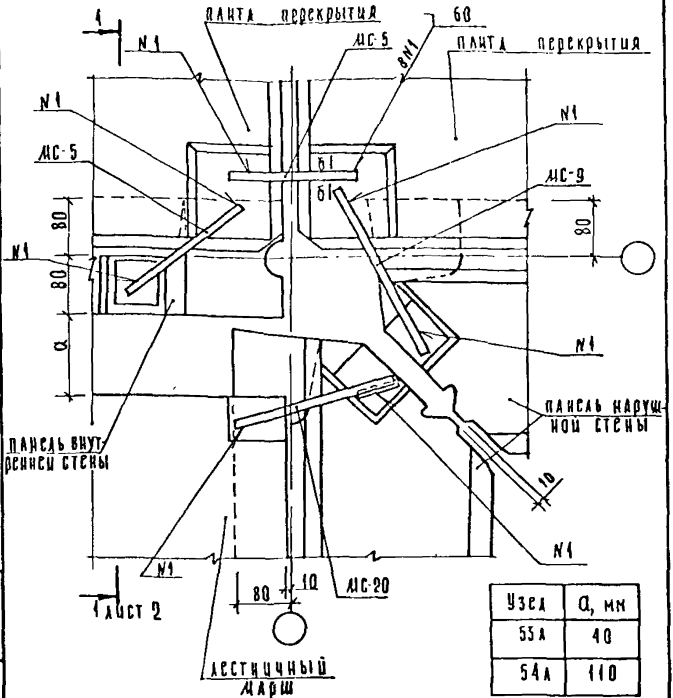

Узел	D, мм
53А	40
54А	110

Примечание см. лист 2

1.090.1-17-1 058

узлы 53А, 54А

И. ТАШЧ	Лист	Листов
Р	1	2
ЦНИИЭП		
ТОРГОВО-ВЫПУСКНОЙ ЗАКАЗ И ТРУБЕТСКИЙ КОМПЛЕКС		

нач. вкл.	Волынский	
н. контр.	Дакрева	
ра. констр.	Мяч	
г. и п.	Пригорев	
проев.	Никонов	
разраб.	Богданова	

1-1

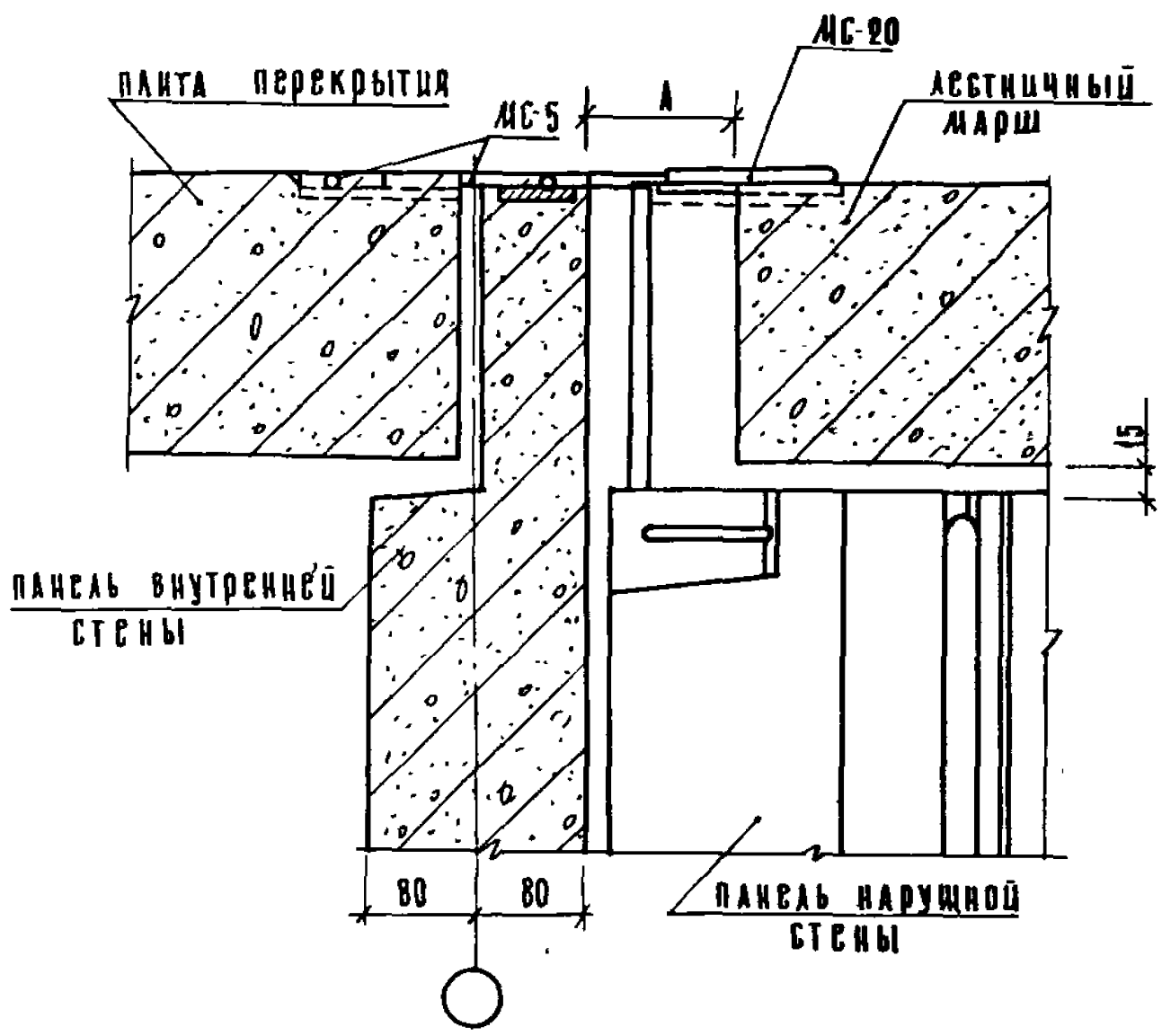

Спецификацию см документ 108 лист 18.
 Сечение Б-Б см. документ 017.

Имя и подл. Подпись и дата (взм. инв.м)

1. 090. 1-1 7-1 058

лист 2

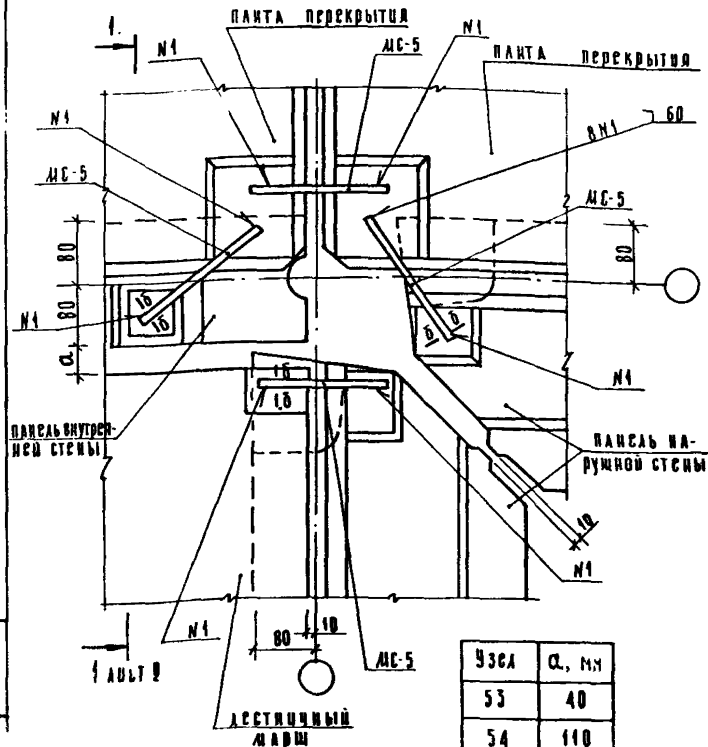

ПРОИЗВОДИТЕЛЬ СМ АИСТ 2

1.090.1-17-1 059

УЗЛЫ 53Т, 54Т

СТАДИЯ ДИСТ		ИТЕЛОВ	
0	1	2	3

ЦНИИЭП
ТОРГОВЫЕ
ЗНАКИ И
ТУРКЕТСКИХ
КОМПЛЕКСОВ

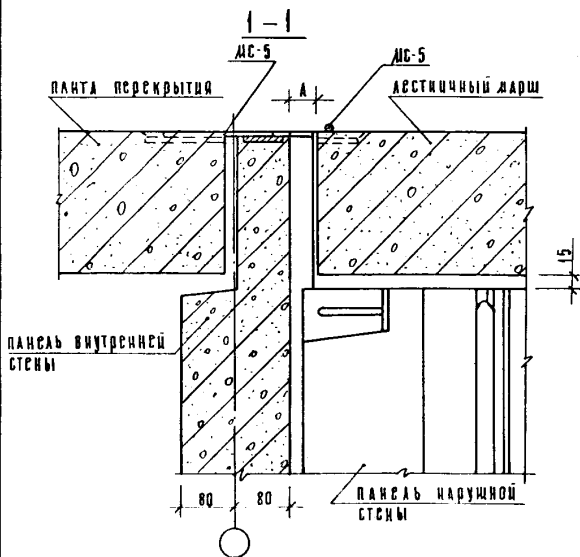

Спецификацию см. документ 108 листы 18, 19.
Сечение б-б см. документ 017

1.090.1-17-1 059

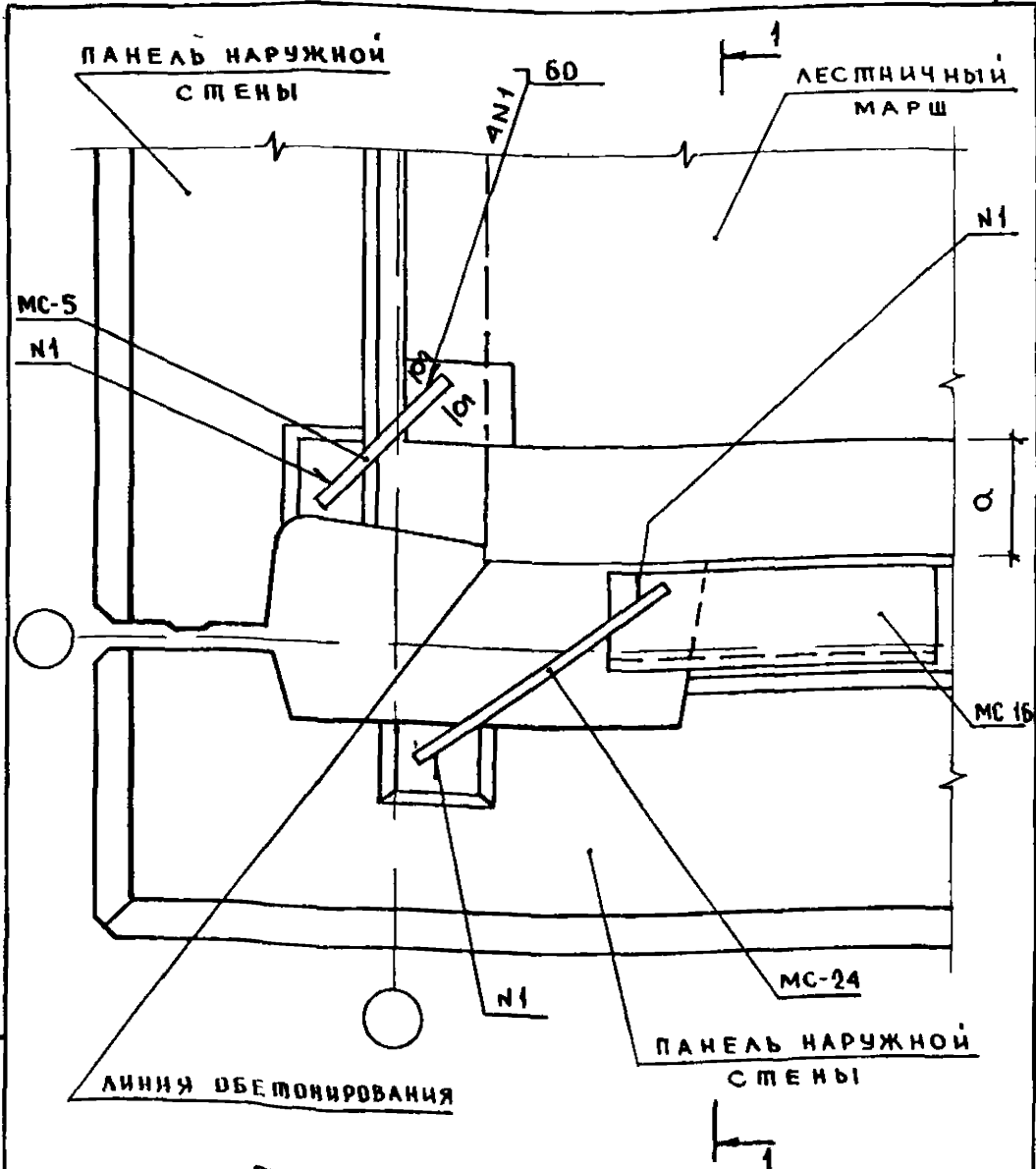

СЕЧЕНИЕ δ - δ СМ ДОКУМЕНТ 017
 СПЕЦИФИКАЦИЮ СМ ДОКУМЕНТ 108 ЛИСТ 19
 ТАБЛИЦУ ИСПОЛНЕНИЯ СМ ЛИСТ 2

В НАЧАЛЕ ВЗАМ ИВЫ

НАЧ ОТА	БОЛЫНСКИЙ	
И КОНТР	СОКОЛОВА	
ГЛ КОНСТ	ШАЦ	
ГИП	ПРИОРЕВ	
ПРОВЕР	КОЧИН	
РАЗРАБ	КАШЕЛКИНА	

1 090 1-1 7-1 060

УЗЛЫ 55,56

СТАЛИЯ	ЛИСТ	ЛИСТОВ
Р	1	2
ЦНИИЭП ТОРГОВО БЫТОВЫХ ЗАДАНИИ И ГИГИЕННИИ КОМПЛЕКСОВ		

1-1

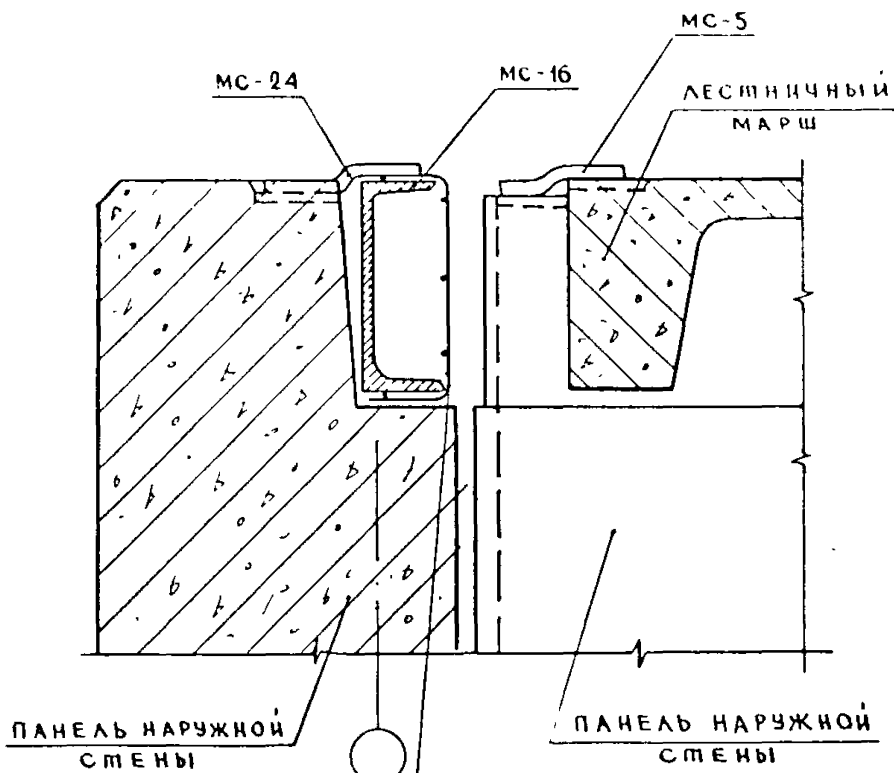

СЕТКА 100/100/5/5
ГОСТ 8478-81 ПО ВСЕЙ
ДЛИНЕ ПАНЕЛИ

УЗЕЛ	Q, MM
55	40
56	110

МШБ И ПОДП. ПОДПИСЬ ДАТА. ВЗАМЕН ИЛИ

1090. 1-1 7-1 060

ЛИСТ

2

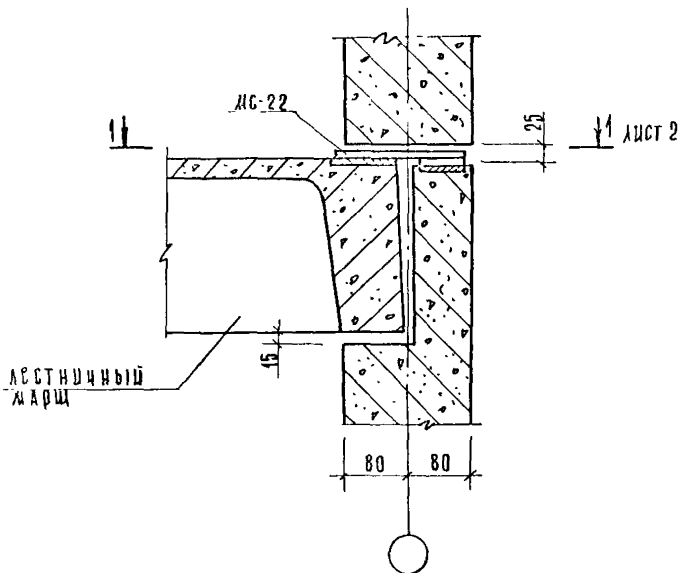

Сечение б-б см документ 017
 Спецификацию см документ 108
 лист 20

1.090 1-1 7-1 061

И.О.Т.	Большинский	Л.
Контр.	Пригорев	Игорь
А.Контр.	Шац	Игорь
И.П.	Кочин	Игорь
И.Свер.	Шанауров	Игорь
И.Зав.	Сокслова	Игорь

Узлы 57, 58

СТАДИЯ	Лист	Листов
Р	1	2
ЦНИИЭП		
ТОРГОВО- БЫТОВЫЕ ЗДАНИЯ И ТУРИСТСКИЕ КОМПЛЕКСЫ		

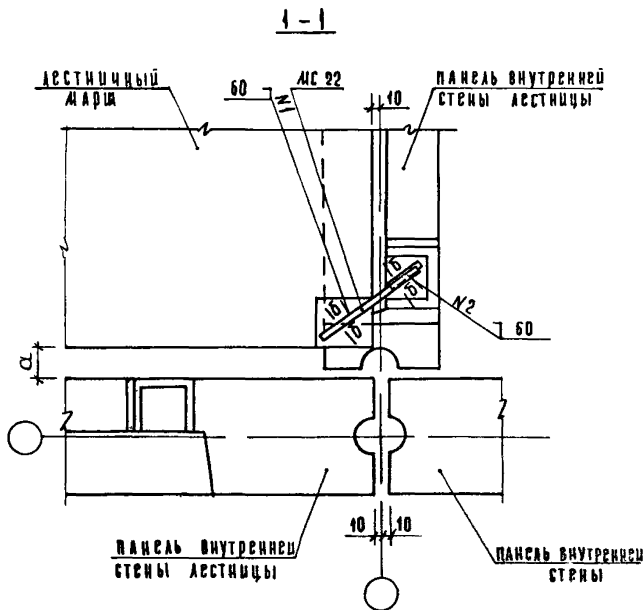

УЗЕЛ	а, мм
57	40
58	110

ЦИФ. КОДА ПОДПИСИ И ДАТА ЗАДАЧА И № К

1 090 1-17-1 061

Лист

2

Копироваа Козлова 19266 138 ФОРМАТАА

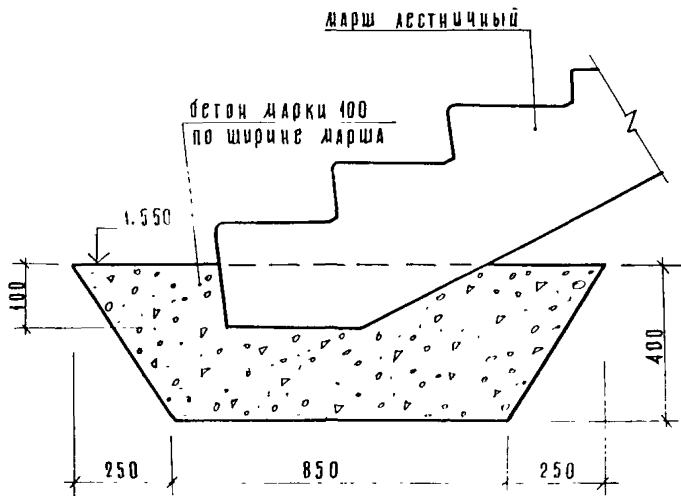

1.090.1-1 7-1 062

Узел 59

СТАДША ЛЕСТ ЛЕСТОВ

Р 1

ЦНИИЭП

ТОРГОВО-
БЫТОВЫЕ
ЗДАНИЯ И
ТУРИСТСКИЕ
КОМПЛЕКСЫ

Копцова Козлова

19266

139

Формат А4

Нач. ота	Золотницкий	
И. контр.	Соколова	
Гл. констр.	Шац	
С. шп.	Пригорев	
Проект.	Кочин	
Разраб.	Адрианова	

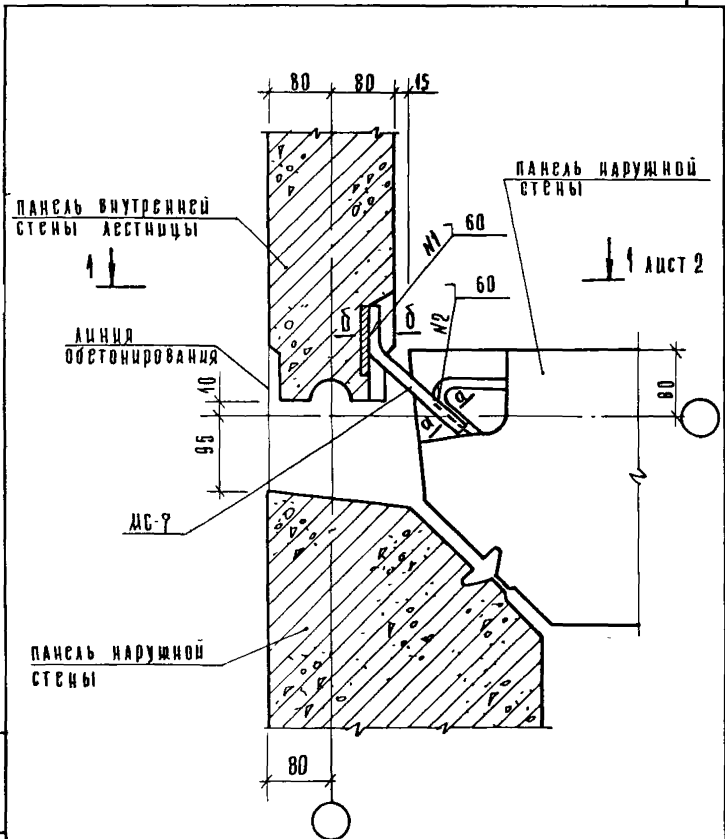

Спецификацию см документ 108 лист 20
 Сечения а-а и б-б см документ 017

ШВ И ПОДП ПОДАТЬ И ДАТА 18344 ИМВМ

1. 090.1-1 7-1 063

Узел 60 А

СТАНА	ЛИСТ	ЛИСТОВ
Р	1	2
ЦИЦИЭП		ТОРГОВА- БЫТОВАЯ ВЗЛОМ И ТУРИСТИКА КОМПЛЕКС

И.А.С.О.Д.	Волынский	<i>[Signature]</i>
И.КОНТ.	Пригорев	<i>[Signature]</i>
С.А.КОНСТ.	Шац	<i>[Signature]</i>
Г.И.П.	Кочин	<i>[Signature]</i>
ПРОВЕР.	Владимирова	<i>[Signature]</i>
РАЗРАБ.	Берлова	<i>[Signature]</i>

1-1

МС-7

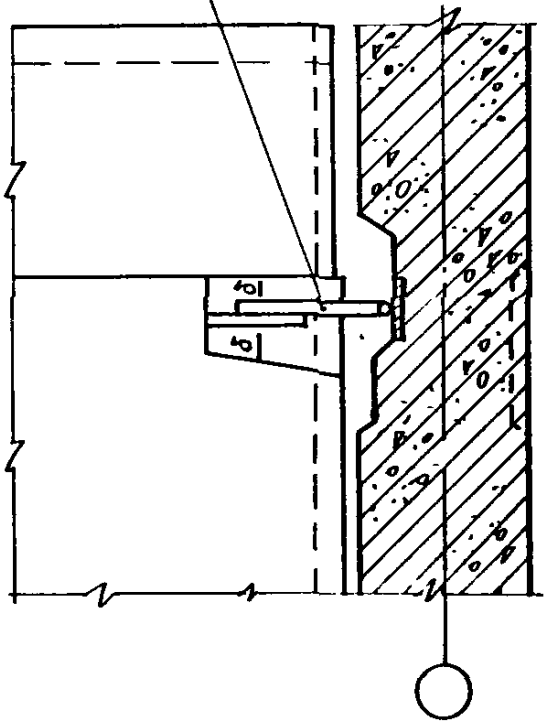

1.090.1-1 7-1 063

Лист
2

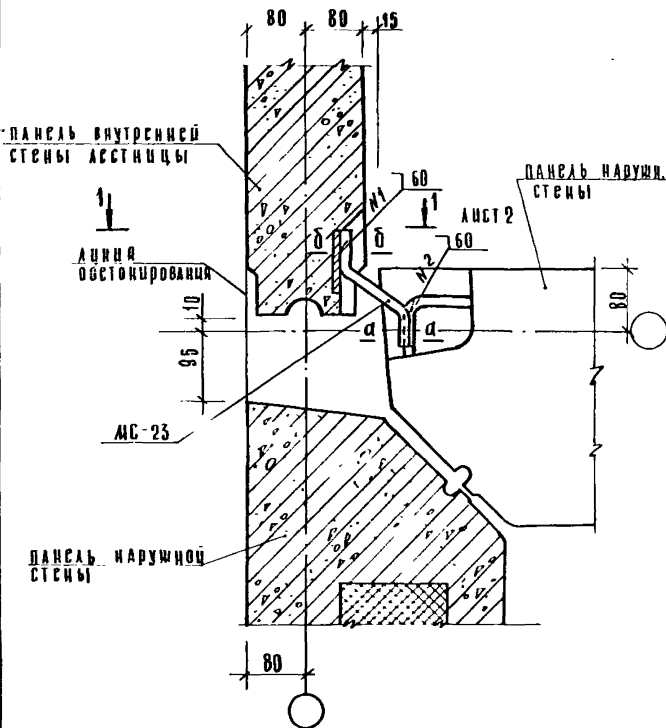

Спецификацию см. документ 108 Лист 20
Сечения а-а и б-б см. документ 017

1.090.4-1 7-1 064

Узел 60Т

СТАРША	ЛИСТ	ЛИСТОВ
Р	1	2
ЦНИИЭП		
ТОРГОВО БИЗНЕС ЦЕНТР		

ФОРМАТ А4

1 - 1

MG-23

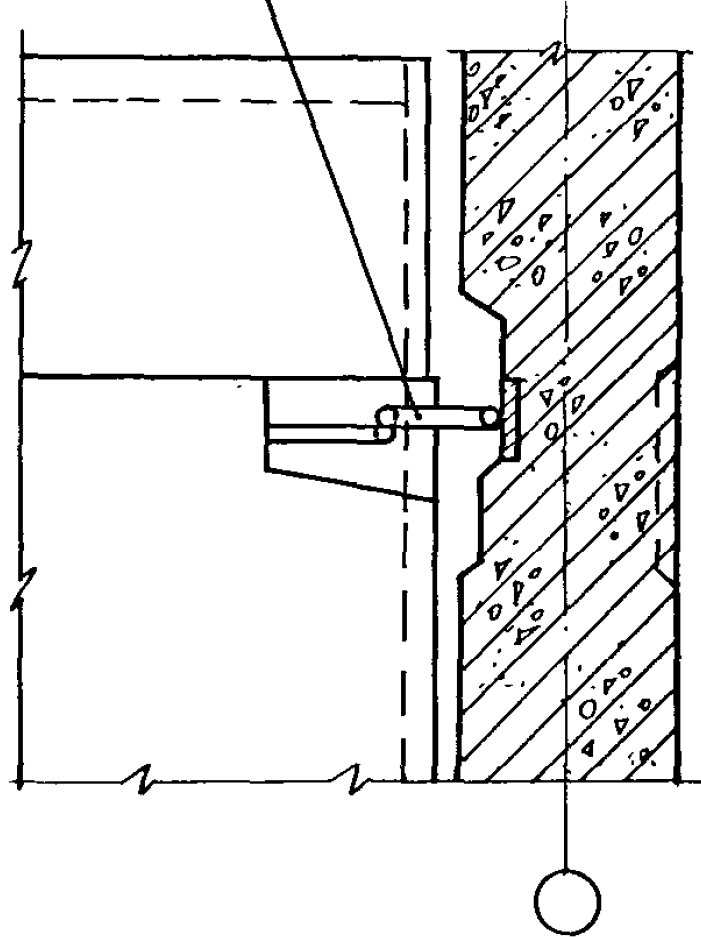

ЦЕНТРАЛЬНО-ПРОЕКТИРОВАТЕЛЬСКАЯ ФИРМА

1.090.1-1 7-1 064		АУСТ
		2

КОПИРОВАА КОШАВА 19266 143 ФОРМАТ А4

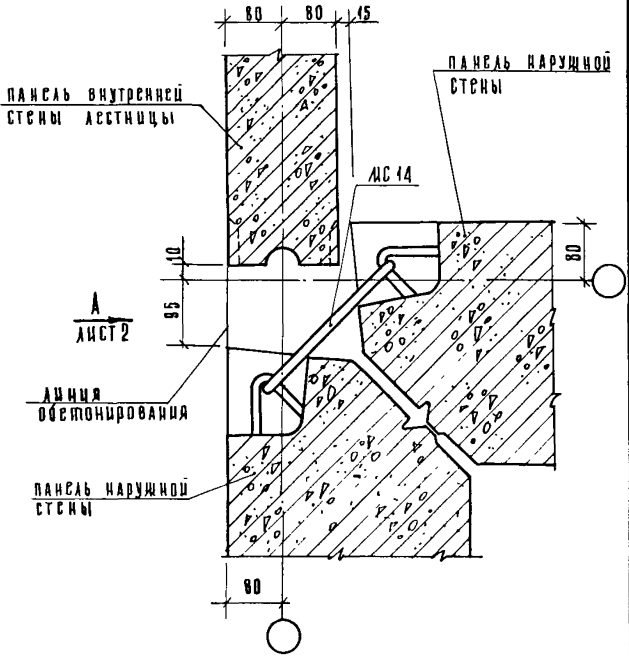

Спецификацию см документ 108 лист 20

ШВЕ И ПОДПИСЬ И ДАТА ВЗРА. ШВЕ.М

1. 090.1-1 7-1 065

Имя	Подпись	Дата
Нач. ота	Водынский	
И. контр.	Пригорев	
Сл. конст.	Шац	
С.ц.д.	Кочин	
Проект	Шанаурова	
Разраб.	Берава	

УЗРА 61А

Станция		Лист	Листов
Р	1	2	
ЦНИИЭП			ГОРГОР- БЫТОВОЙ ЗДАНИЙ И ТРУБНЫХ КОМПЛЕКТОВ

Вид А

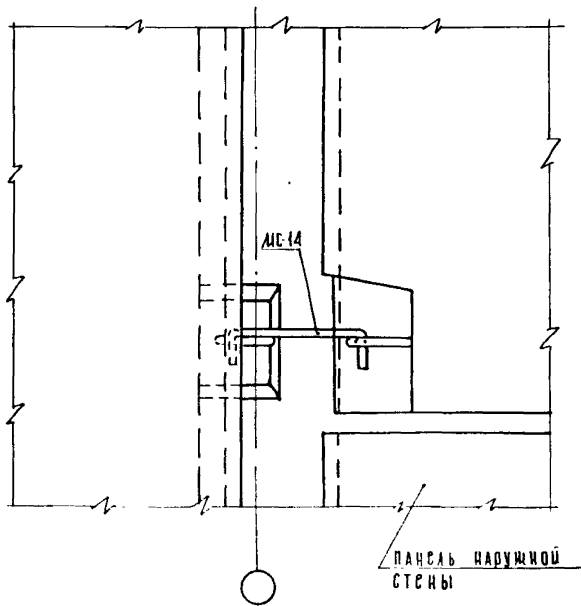

ИЗДАНИЕ ПОДЛИСЬ ДА КИЗМ И В К Т

1.0901-1 7-1 065

Лист

2

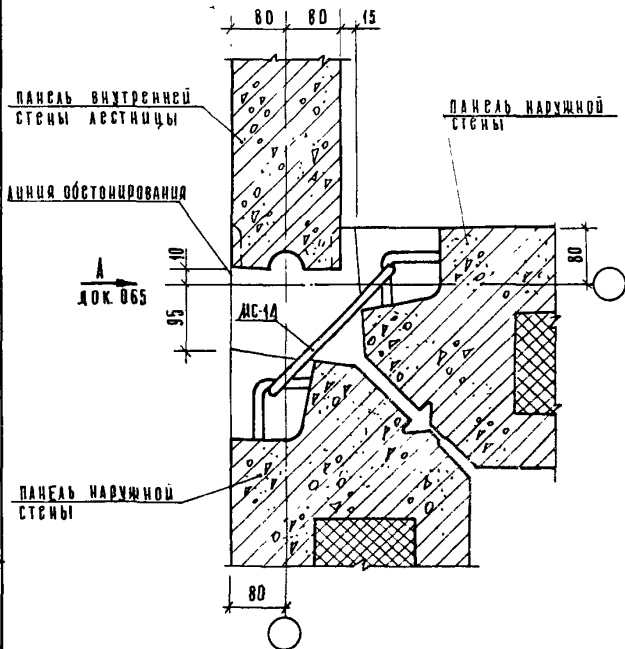

Спецификацию см. документ 108 лист 21

Шифр года Подпись и дата Взам. инв.

ИЗМ. ОТД.	Вольницкий	<i>[Signature]</i>
И. КОНТР.	Пригорев	<i>[Signature]</i>
Т.А. КОНСЛ.	Шац	<i>[Signature]</i>
Г.И.П.	Кочин	<i>[Signature]</i>
Провер.	Шандурова	<i>[Signature]</i>
Разраб.	Берлова	<i>[Signature]</i>

1.090 1-1 7-1 066

УЗСА 61Т

СТАНДАРТ ЛИСТ ЛИСТОВ

Р 1

ЦНИИЭП
ТОРГОВО-
БЫТОВЫХ
ЗДАНИЙ И
ТУРИСТСКИХ
КОМПЛЕКСОВ

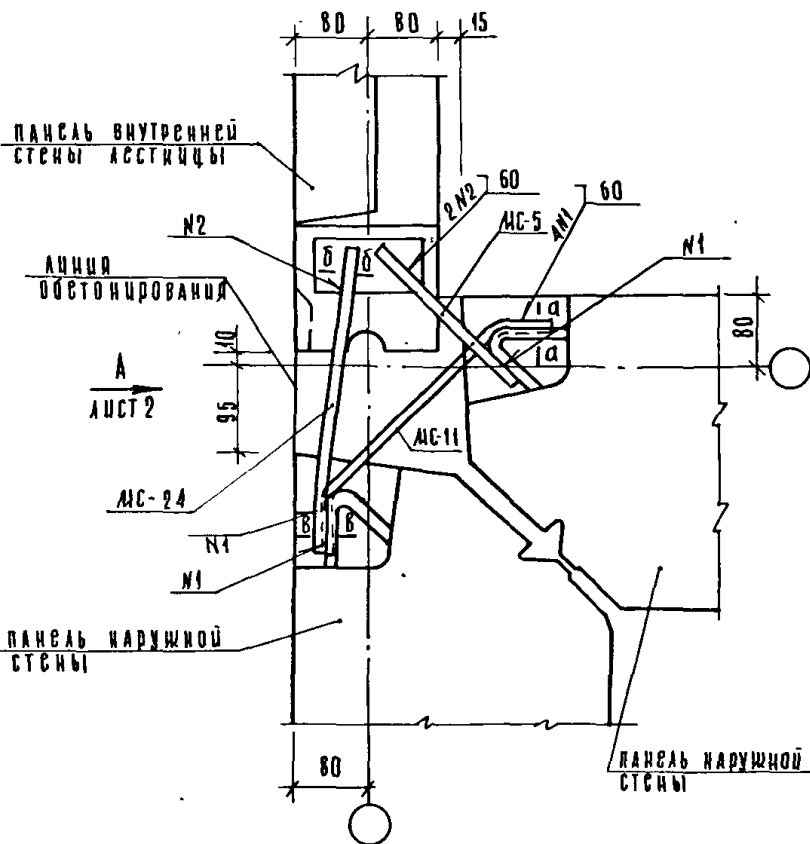

Спецификацию см документ 08 лист 21.
Сечения а-а, б-б см. документ 047, в-в - документ 025.

1.090.1-1 7-1 067

ИЗМ			
ЧАЧ ОТВ	БОЛЫНЕКИЙ	<i>Болынекий</i>	
И КОНТ	ПРИГОРЕВ	<i>Пригорев</i>	
СА КОНСТ	ШАЦ	<i>Шац</i>	
С Ц П	КОЧИН	<i>Кочин</i>	
ПРОВЕР	ШАНАУРОВА	<i>Шанурова</i>	
РАЗРАБ	БЕРАОВА	<i>Бераова</i>	

УЗСА 62 А

СТАЦИЯ	ЛИСТ		ЛИСТОВ
	Р	1	
ЦНИИЭП			

ГОР. РАД.-
БЫТОВЫХ
ЗДАНИЙ И
ТУРИСТСКИХ
КОМПЛЕКСОВ

Вид А

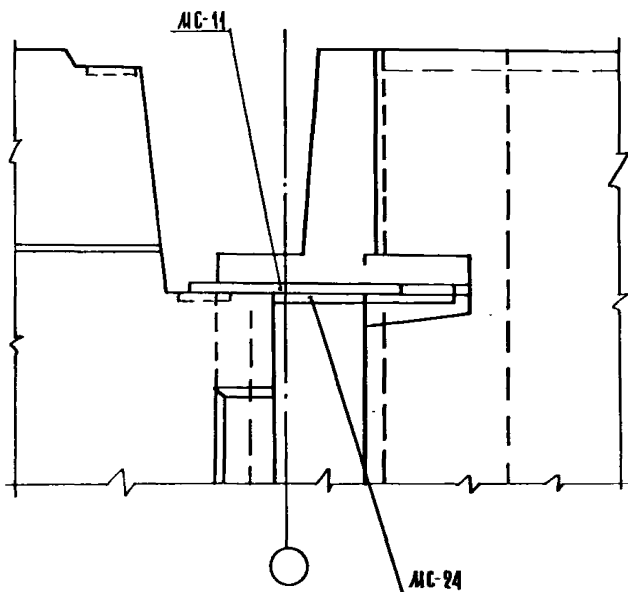

ЦИФ И ПОДЛ ПОДПИСЬ И АНТАВЗРАМ ДИВ.Н

1.090 1-1 7-1 067

Лист

2

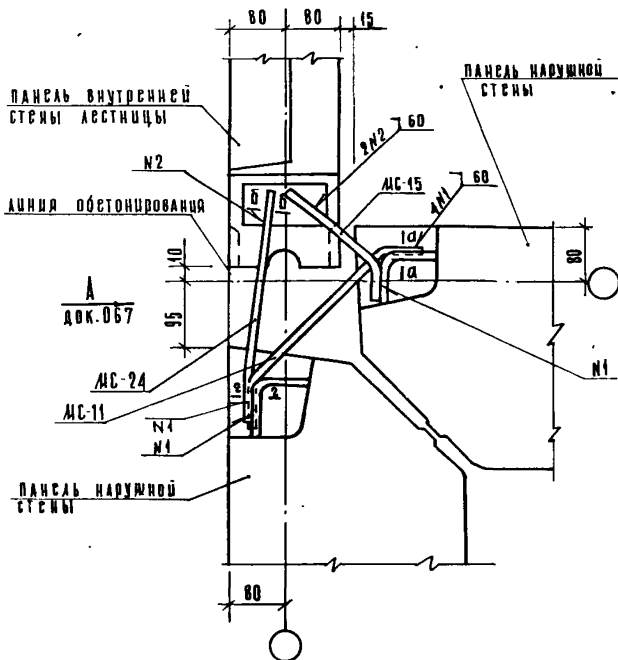

СПЕЦИФИКАЦИЮ СМ ДОКУМЕНТ 108 ЛИСТ 21
СЕЧЕНИЯ А-А И Б-Б СМ ДОКУМЕНТ 017 ; 2-2 ДОК 067.

1.090.1-1 7-1 068

ДИР. ВД	ВОЛЫНСКИЙ	<i>Лео</i>
ИЗМ. ВД	ПРИГОРОВ	<i>Лео</i>
ДИР. КОНСТ.	ШИЩ	<i>Лео</i>
ДИР. ПЛ	КОЧИН	<i>Лео</i>
ДИР. ЭВЕР	ШАНАУРОВА	<i>Лео</i>
ДИР. РАЗРАБ	БЕРАОВА	<i>Лео</i>

Узел 62Т

СТАНЦИЯ	ЛИСТ	ЛИСТОВ
Р		1
ЦНИИЭП		
ГОРЬКОВО- БЫТОВЫХ ЗДАНИЙ И ТУРИСТСКИХ КОМПЛЕКТОВ		

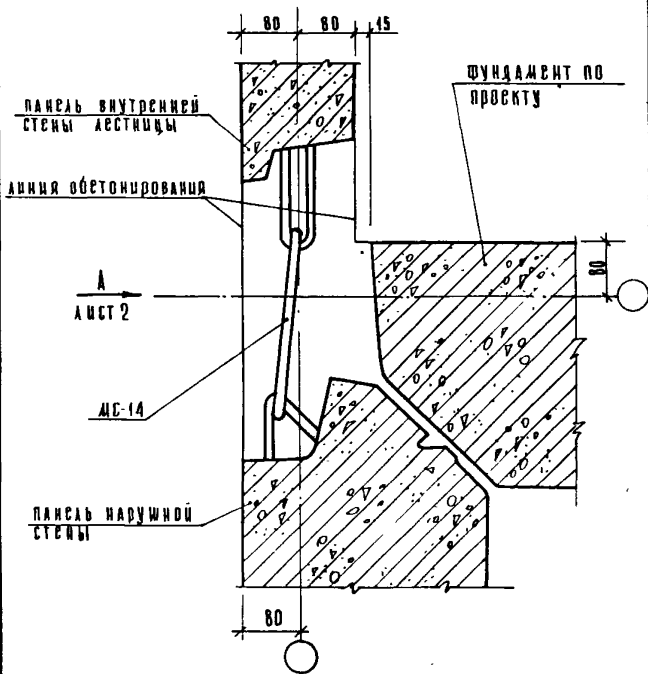

Спецификацию см документ 108 лист 21.

Лист 21 из 21

1.0904-1 7-1 069

Исполн	Волынский	<i>Волынский</i>
Н.контр	Пригоров	<i>Пригоров</i>
Р.контр	Шац	<i>Шац</i>
С.ч.п.	Кочин	<i>Кочин</i>
Р.обст.	Шанаурова	<i>Шанаурова</i>
С.зав.	Брава	<i>Брава</i>

УЗСА 63 А

СТАДИЯ	ЛИСТ	ЛИСТОВ
Р	1	2
ЦНИИЭП		
ГОРГОРД-БЫТОСЫЗДАЧ		

Вид А

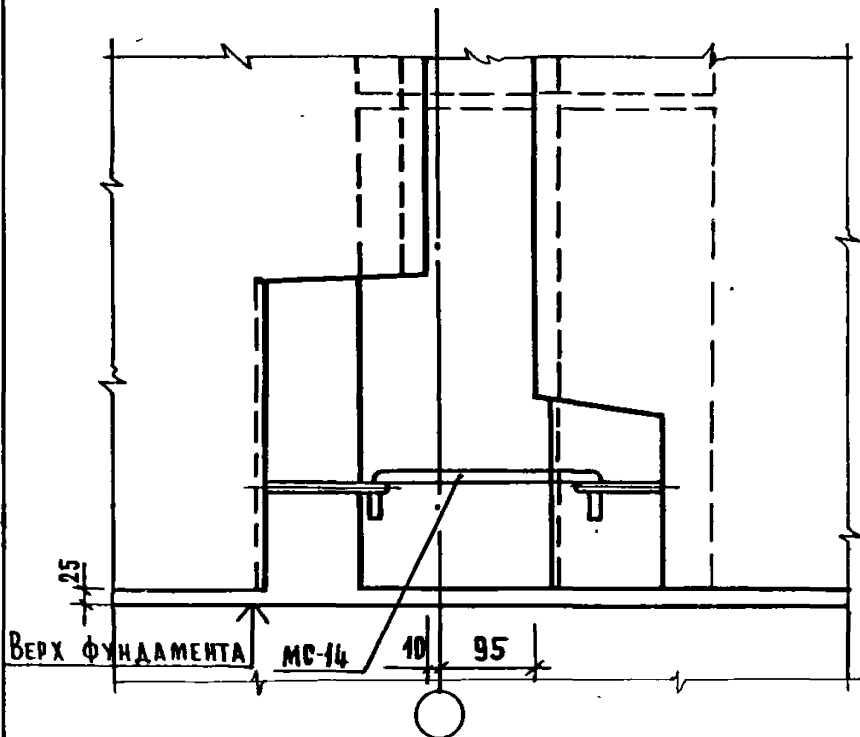

ИЗДАНИЕ

1.090.1-1 7-1 069	Лист
	2

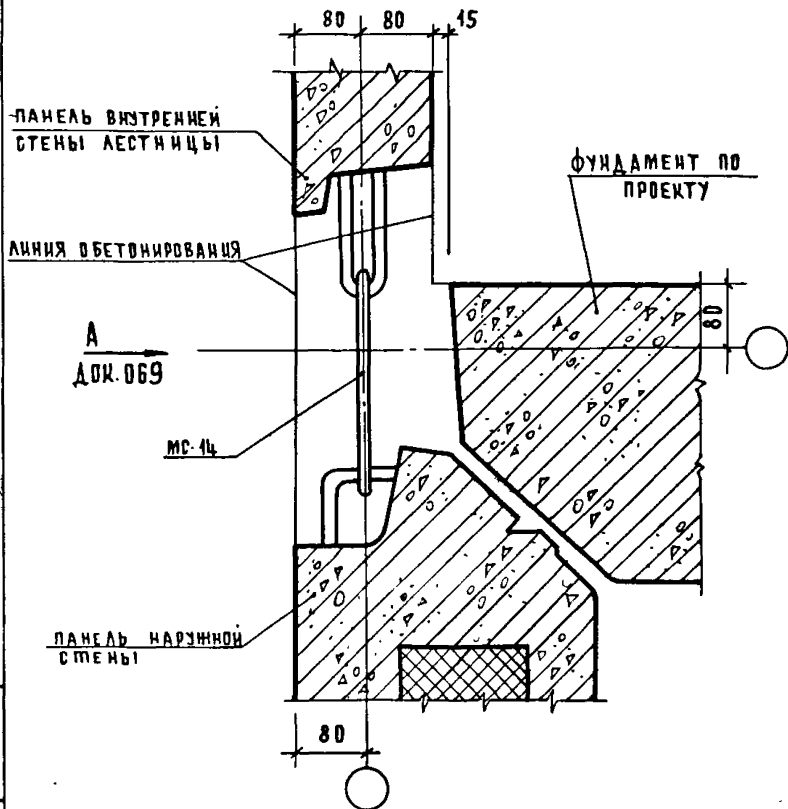

СПЕЦИФИКАЦИЮ СМ. ДОКУМЕНТ 108 ЛИСТ 22.

1.090.1-1 7-1 070

НАЧ. ОТА	БОЛЫНСКИЙ	<i>Bo</i>
И. КОНТР.	ПРИРОДОВ	<i>Pr</i>
РА. КОНСТ.	ШАЦ	<i>Sh</i>
РИП	КОЧИН	<i>Ko</i>
ПРОВЕР.	ШАНАЗРОВА	<i>Sh</i>
РАЗРАБ.	БЕЛОВА	<i>Be</i>

УЗЕЛ 63Т

СТАДИЯ	Лист	Листов
Р		1
ЦНИИЭП		
ПРОЕКТИРОВАНИЕ ЗДАНИЙ И ТЭРИТОРИЙ КОМПЛЕКСОВ		

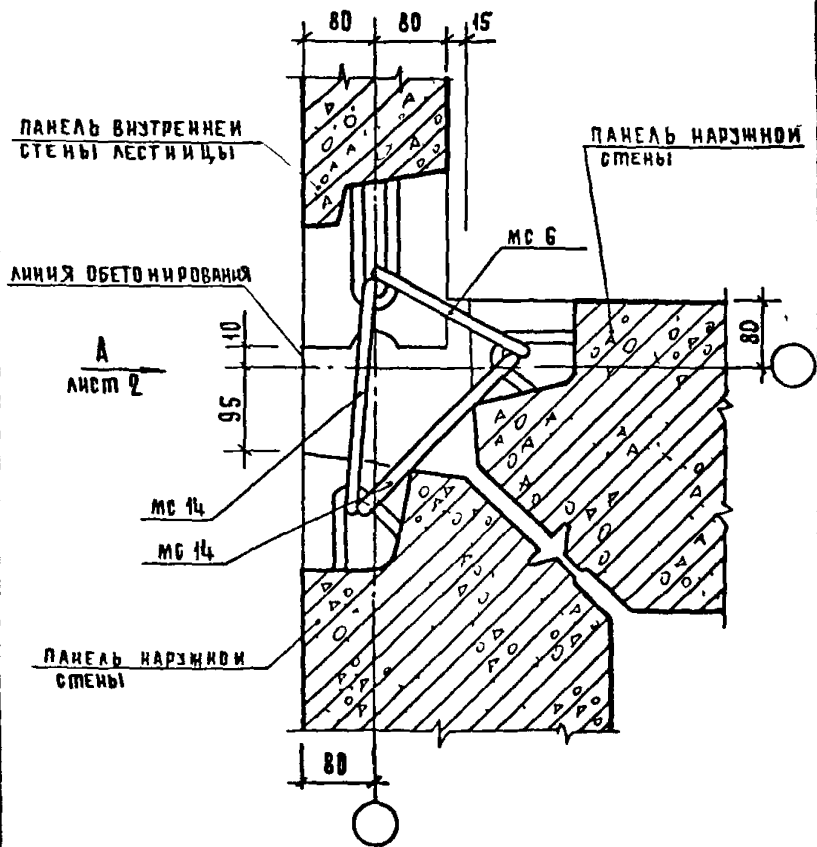

СПЕЦИФИКАЦИЮ СМ ДОКУМЕНТ 108 ЛИСТ 22

ИВ. И. ПОД. А. ПРАВИЛЬ И ДАТА 1934М. ИВ. И. И

1 090.1-1 7-1 071

НАЧ ОТА	ВОЛЫНСКИЙ	<i>[Signature]</i>
И КОНТР	ПРИГОРЕВ	<i>[Signature]</i>
РАЙОНЕТР	ШАЦ	<i>[Signature]</i>
ГМП	КОЧИН	<i>[Signature]</i>
ПРОЕЧ	ШАХАЗРОВА	<i>[Signature]</i>
РАЗРАБ	БЕЛОВА	<i>[Signature]</i>

УЗЕЛ 64 А

СТАДИЯ	Лист	Листов
Р	1	2
ЦНИИЭП		
МОРСКОЕ УПРАВЛЕНИЕ СТРОИТЕЛЬСТВА КОМПЛЕКСА		

КОПИРОВАЛ

19266

153

ФОРМАТ А4

В И Д А

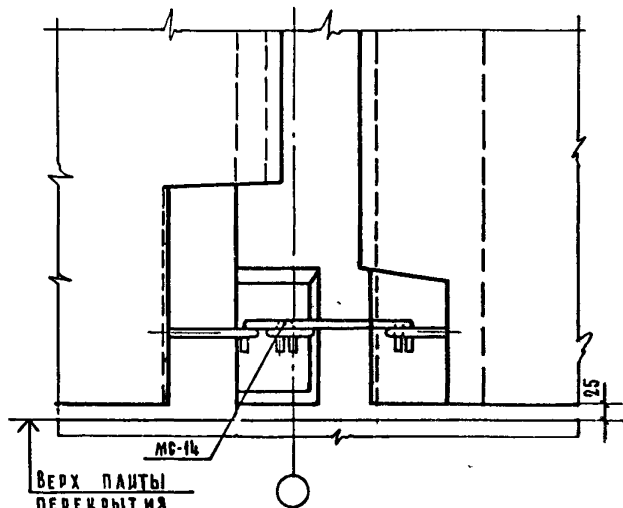

ИВН ПОДП. ПОДПИСЬ ДАТА СЗЛМ ИИИИ

1090 1-17-1 071

Лист

2

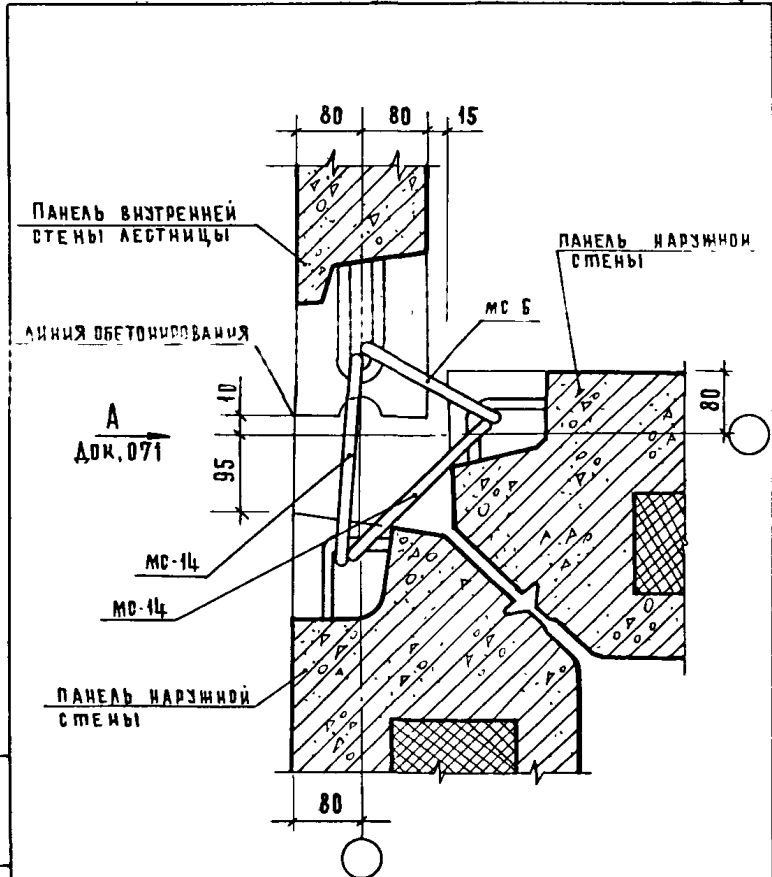

СПЕЦИФИКАЦИЮ СМ ДОКУМЕНТ 108 ЛИСТ 22

1.090.1-1 7-1 072

НАЧ. ОТА.	ВОЛЫНСКИЙ	<i>В.И.</i>
И КОНТР.	ПРИГОРЕВ	<i>И.И.</i>
РА КОНСТ.	ШАЦ	<i>В.И.</i>
ГРП	КОЧИН	<i>В.И.</i>
ПРОВЕР.	ШАМАЗОВА	<i>В.И.</i>
РАЗРАБ.	БЕРАВА	<i>В.И.</i>

УЗЕЛ 64 Т

Стандарт	Лист	Листов
Р	Г	Г
ЦНИИЭП МОСКОВСКО-ВУЛКАНОВСКИЙ ЗДАНИЙ И СТРОИТЕЛЬНЫХ КОМПЛЕКСОВ		

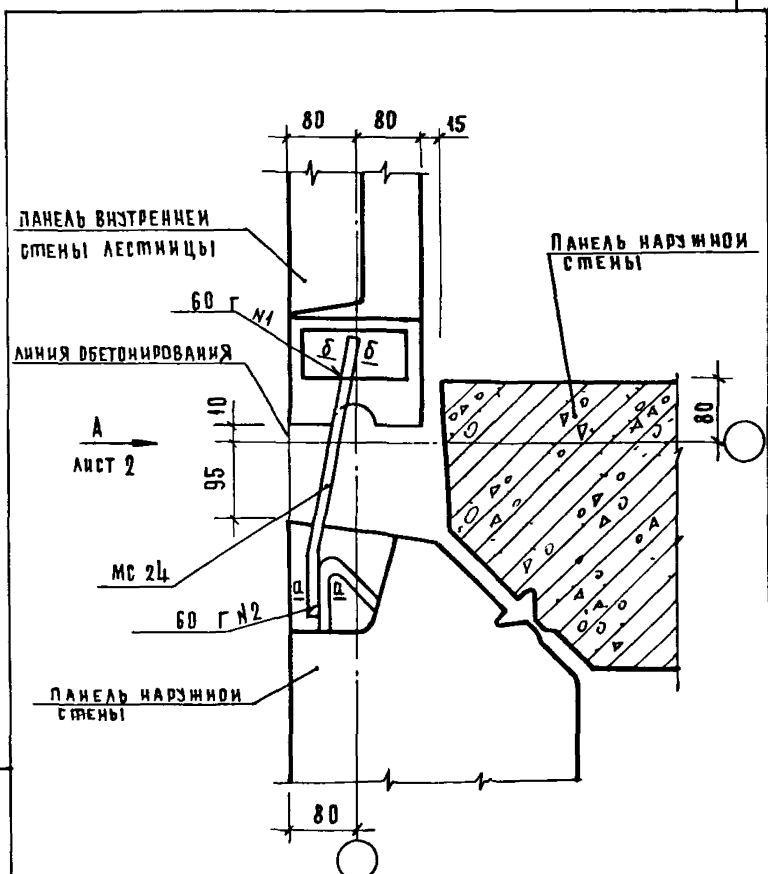

СПЕЦИФИКАЦИЮ СМ ДОКУМЕНТ 108 Лист 22
БЕЧЕНИЯ а-а и б-б СМ ДОКУМЕНТ 017

ИВ И ПОДА ПОДПИСЬ И ДАТА ЗАМ ИЛИ И

НАЧ ОТА	ВОЛЫНСКИЙ	<i>[Signature]</i>
И КОНТРОЛ	ПРИГОРЕВ	<i>[Signature]</i>
РАХОНСТ	ШАЦ	<i>[Signature]</i>
ПРОВЕР	КОЧИН	<i>[Signature]</i>
РАЗРАБ	ШАНАУРОВА	<i>[Signature]</i>
	БЕЛОВА	<i>[Signature]</i>

1090 1-1 7-1 073

УЗЕЛ 65А

СТАНЦИЯ	Лист	Листов
Р	1	2
ЦНИИАП ПРОВОД БЫТОВЫХ ЗДАНИЙ И КУРЬЕРСКИХ КОМПОЗКСОВ		

Вид А

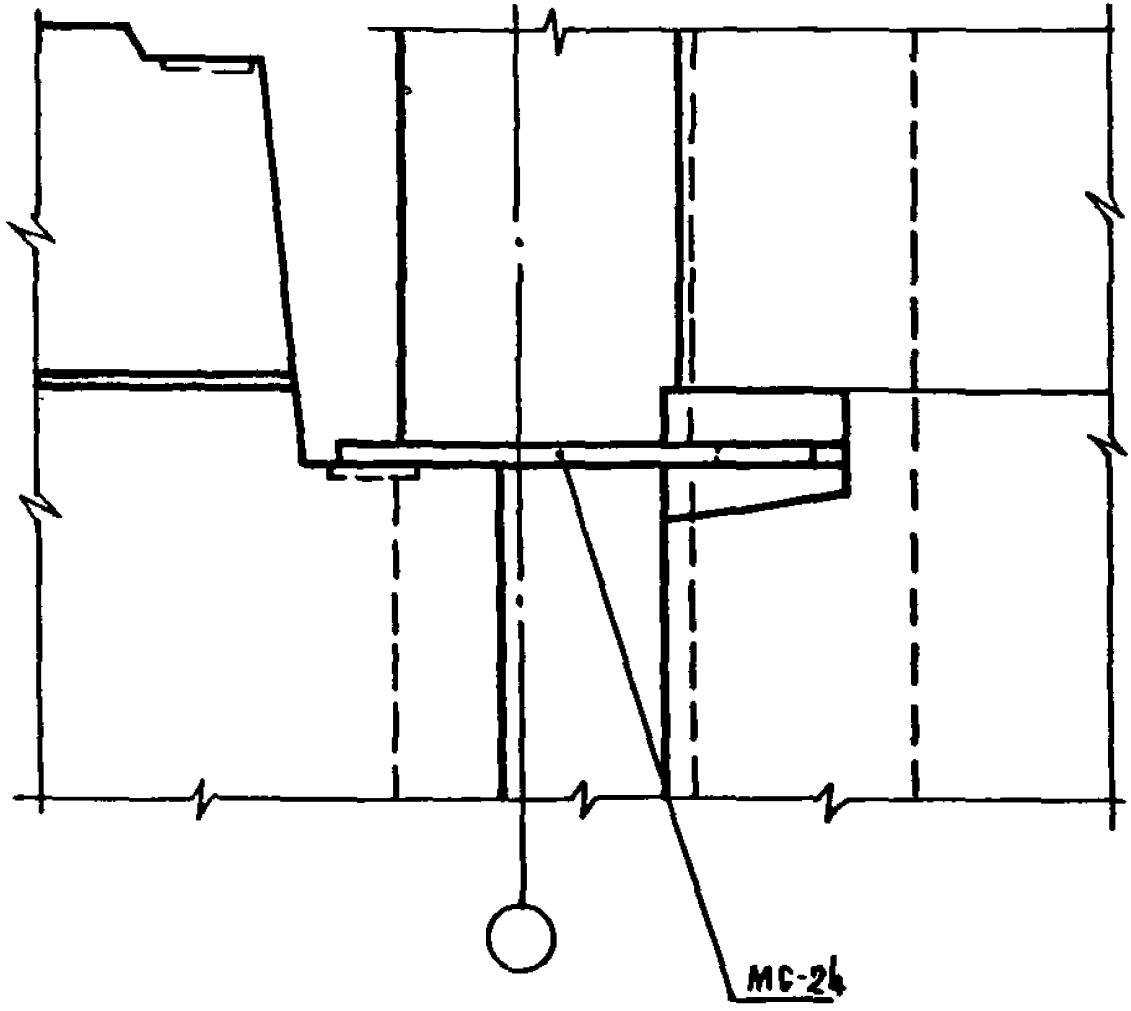

1 090 1-1 7-1 073

ЛНСТ

2

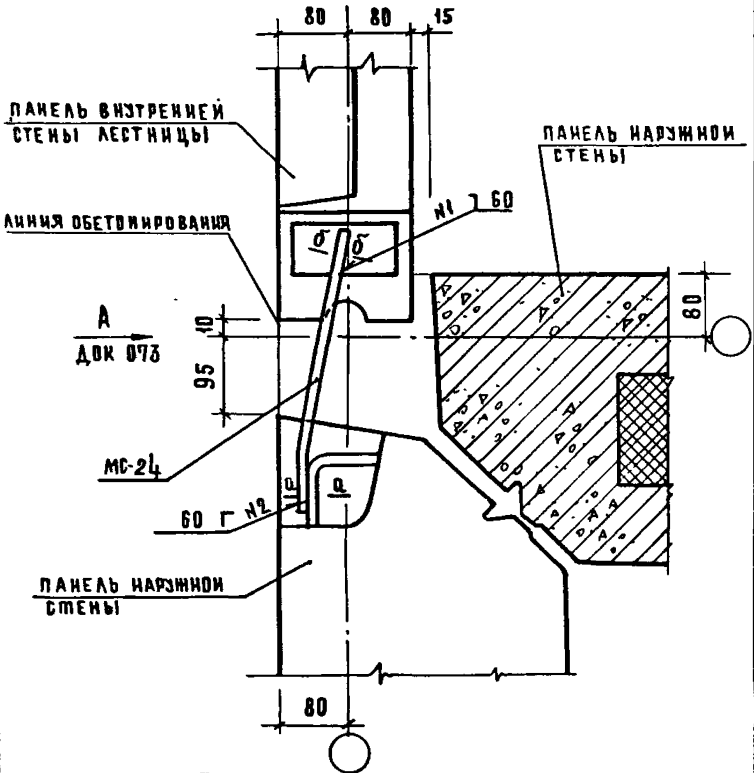

ВЕЧЕНИЕ Б-Б СМ ДОКУМЕНТ 017
 СПЕЦИФИКАЦИЮ СМ. ДОКУМЕНТ 108 ЛИСТ 22

Ч.В. И ПОС. ПОДАТЬ И ДАТЬ ВЗАИМН. И.

ИМЯ ОТД.	ВОЛЫНСКИЙ		
И.КОНТР.	ПРИГОРЕВ		
РА.КОНСТ.	ШАЦ		
РИП	КОЧИН		
ПРОВЕР	ШАНАЗРОВА		
РАЗРАБ	БЕРЛОВА		

1.090. 1-1 7-1 074

УЗЕЛ 65Т

СТАДИЯ	Лист	Листов
Р		

ЦНИИЭП

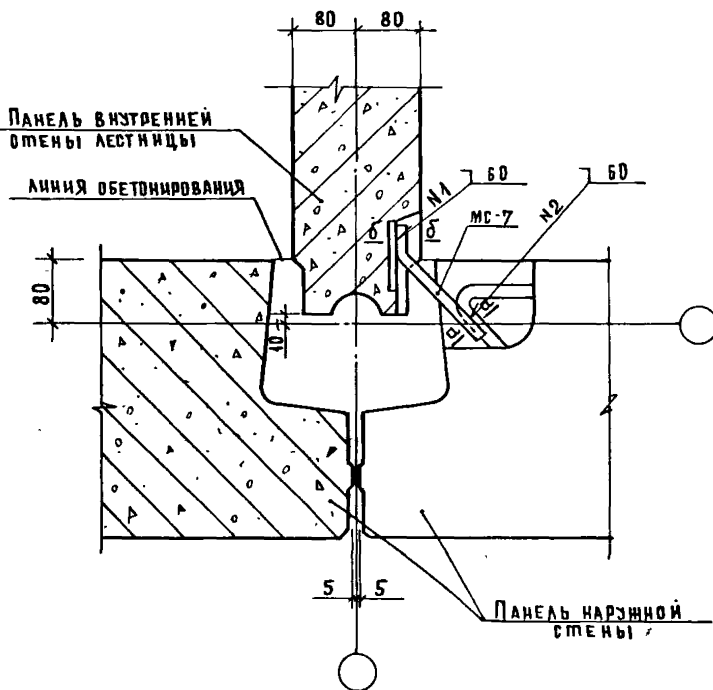

Сечения а-а и б-б см документ 017
 Спецификацию см документ 108 лист 23.

1.090.1-1 7-1 075

НАЧ ОТА	БОЛЫНСКИЙ	<i>[Signature]</i>
ИНЖНТР	ПРИГОРЕВ	<i>[Signature]</i>
РА КОНСТ	ШАЦ	<i>[Signature]</i>
РИП	КОЧИН	<i>[Signature]</i>
ПРОВЕР	ШАНАЗРОВА	<i>[Signature]</i>
РАЗРАБ	СОКОЛОВА	<i>[Signature]</i>

Узел 66А

СТАДИЯ	ЛИСТ	ЛИСТОВ
Р		1
ЦНИИЭП		торгово-бытовых зданий и туристских комплексов

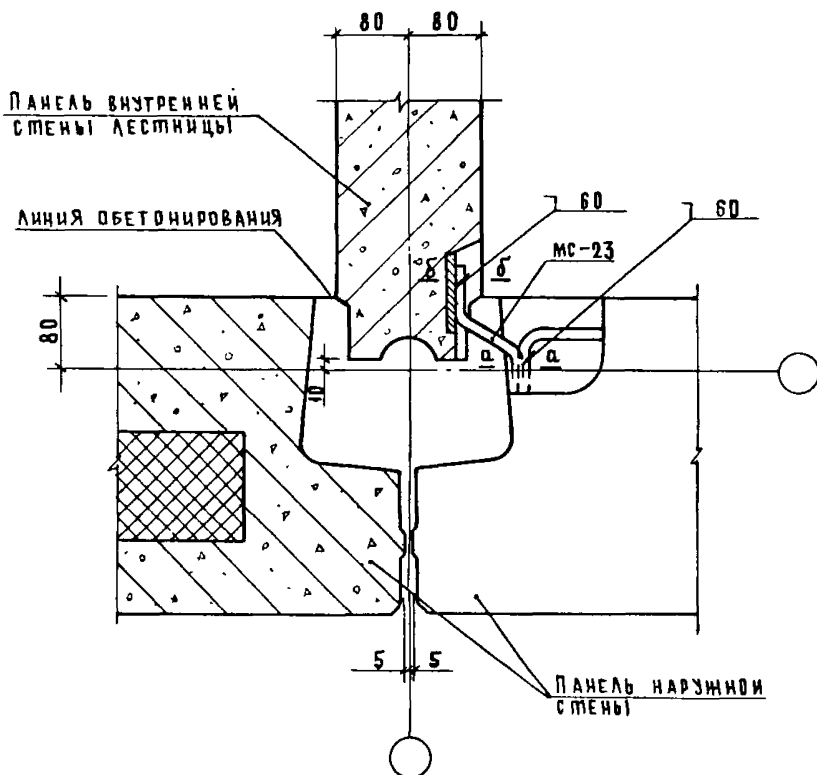

Сечения а-а и б-б см документ 017
 спецификацию см документ 108 лист 23.

1.090. 1-1 7-1 076

ИЗВ И ПОДЛ.	ПОДПИСЬ И ДАТА	ИЗМ
НАЧ ОТД	ВОЛЫНСКИЙ	<i>Л.И.</i>
И КОНТР	ПРИГОРЕВ	<i>Л.И.</i>
РАХОНСТ.	ШАЦ	<i>Л.И.</i>
РИП	КОЧИН	<i>Л.И.</i>
ПРОВЕР	ШАНАЗРОВА	<i>Л.И.</i>
РАЗРАБ	СВЯЖАЛОВА	<i>Л.И.</i>

УЗЕЛ 66Т

Стадия	Лист	Листов
Р'		1
ЦНИИЭП ТРГОВО- БЫТОВЫХ ЗАДАНИЙ ТЭРИТЕРИЯ КОМПЛЕКСОВ		

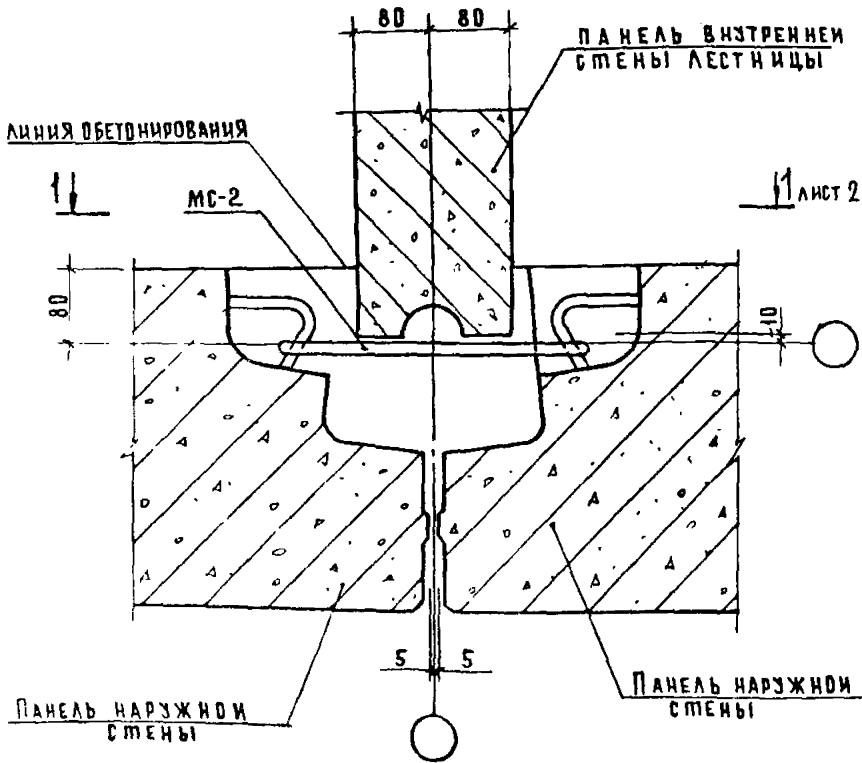

Спецификацию см документ 108 лист 23.

КОМПЛЕКТ ЧАСТЕЙ (ВЗАИМ. СМ. Д. 108)

САЧ ОТА	БОЛЫНСКИЙ	<i>См</i>
И КОНТР	ПРИРОБЕВ	<i>См</i>
РА КОНСТ	ШАЦ	<i>См</i>
РИП	КОДИН	<i>См</i>
ПРЕС	ШАНУСОВА	<i>См</i>
РАЗРАБ	СВЯТОВА	<i>См</i>

1.090 1-1 7-1 077

УЗЕЛ 67А

СТАДИЯ	ЛИСТ	ЛИСТОВ
Р	1	2
ЦНИИЭП		ГОРЬБОВСКОГО ВОИНСКОГО АКАДЕМИИ ТРУДОВЫХ И КОМПЛЕКТОВ

1-1 ПОВЕРНУТО

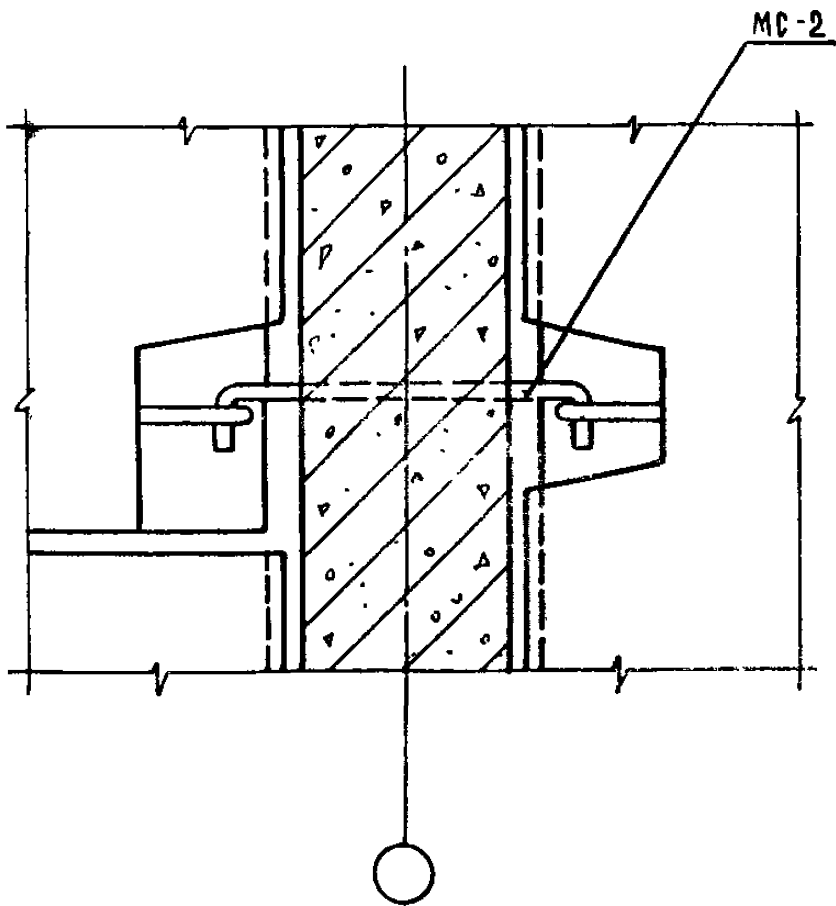

ИЗВ. И ПОДЛ. ПОДАЛИСЬ И ДАТА ОБЪЕМ. ИЛИ П

1.090. 1-1 7-1 077

Лист

2

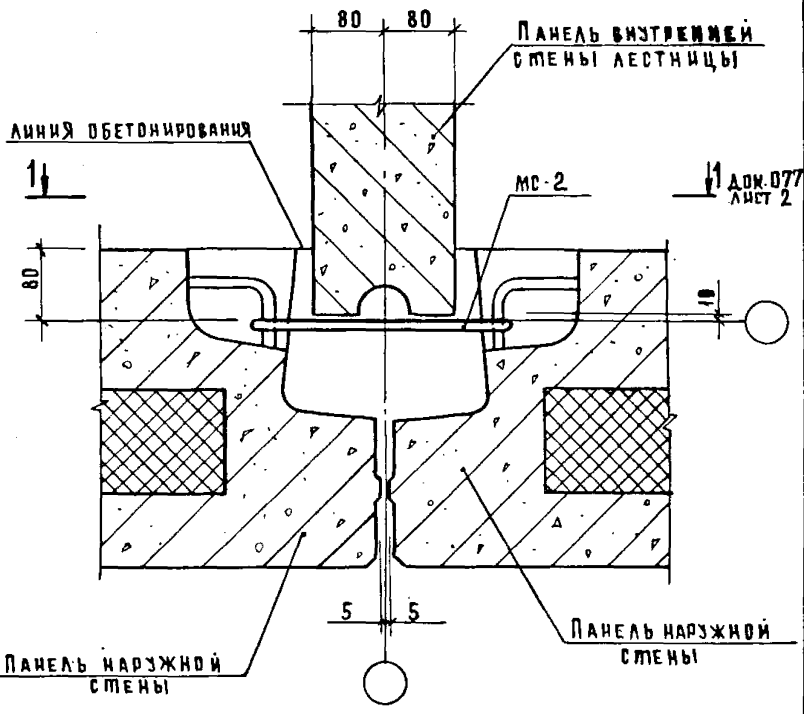

Спецификацию см. документ 108 лист 23.

1.090. 1-1 7-1 078

Узел 67т

НАЧ.ОТД.	ВОЛЫНСКИЙ	<i>[Signature]</i>
И.КОНТР.	ПРИОРОВ	<i>[Signature]</i>
РА.КОНТР.	ШАЦ	<i>[Signature]</i>
РИП	КОЧИН	<i>[Signature]</i>
ПРОВЕР.	ШАНАЗОВА	<i>[Signature]</i>
РАЗРАБ.	СОКОЛОВА	<i>[Signature]</i>

Стадия	Лист	Листов
Р		1
ЦНИИЭП		Торгово-бытовых зданий и туалетных комплексов

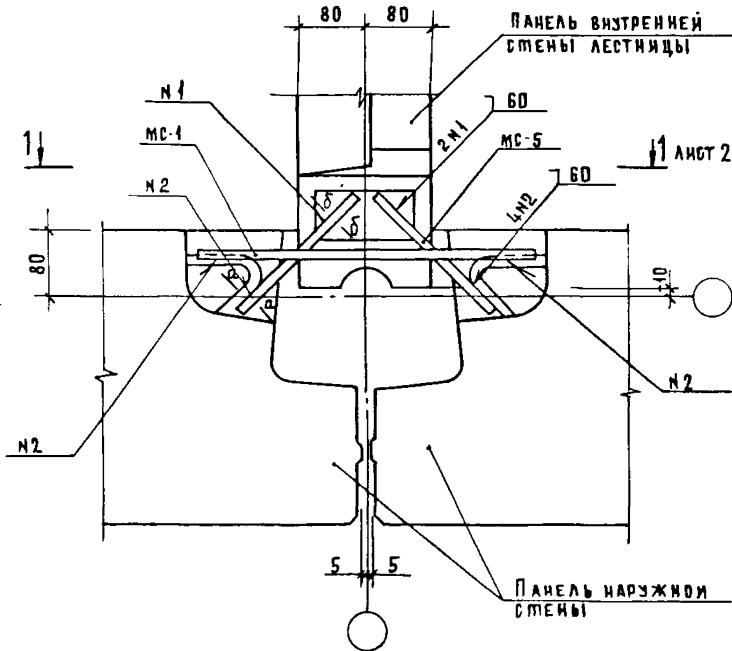

Сечения а-а и б-б см документ 017
 Спецификацию см документ 108 лист 23

4. 090. 1-1 7-1 079

УЗЕЛ 68А

СТАДИЯ	ЛИСТ	ЛИСТОВ
Р	1	2

ЦНИИЭП
 ГОРОВО-
 БЫТОВЫХ
 ЗАДАНИЙ И
 ТЭРИТОРИАЛЬНЫХ
 КОМПЛЕКСОВ

КОПИРОВАЛ: СУСОВА

19266

164

ФОРМАТ А4

ИНВ И ПОДЛ. ПОДПИСЬ И ДАТА. ОБЪЕМ ИНВ. М

НАЧ ОТД.	ВОЛЫНСКИЙ	
И КОНТР.	ПРИГОРЕВ	
РАКОНСТ.	ШАЦ	
ГИП.	КОЧИН	
ПРОВЕР.	ШАНАЗРОВА	
РАЗРАБ.	СОКОЛОВА	

1-1

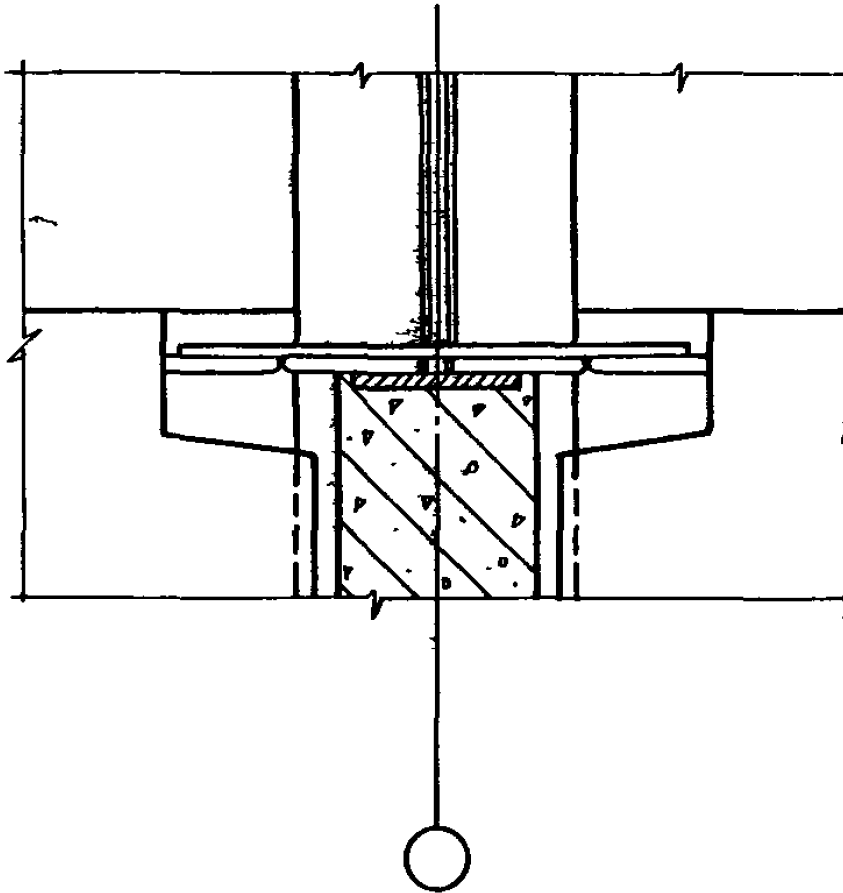

1.090.1-1 7-1 079

ЛНСТ

2

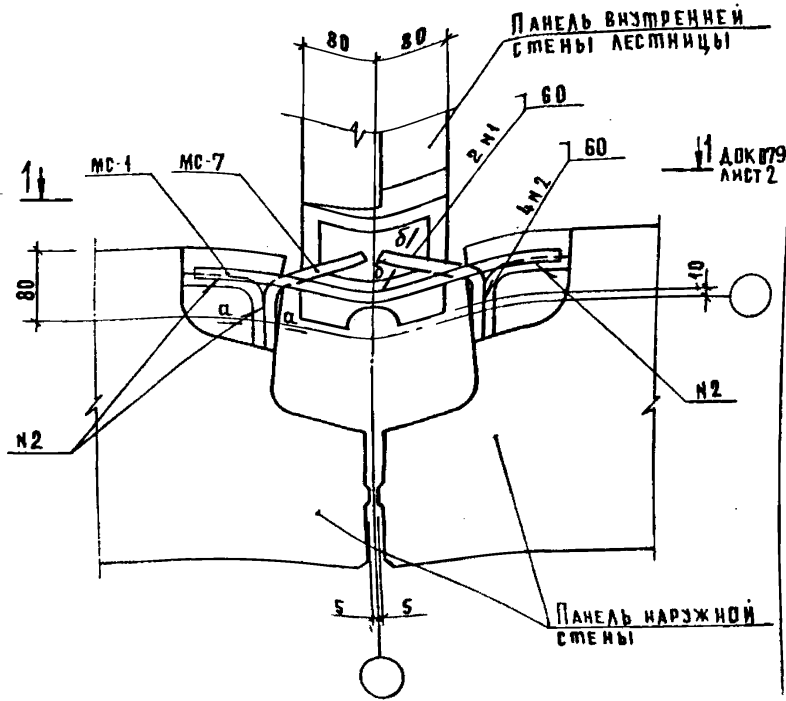

Сечения А-А и Б-Б см. документ 017
 Спецификацию см. документ 108 лист 24.

Подпись и дата ВЗАМ-ИВ-И

1.090. 1-1 7-1 080

НАЧ. ОТА	БОЛЫНСКИЙ	
И. КОНТР.	ПРИГОРЕВ	
ГЛА. КОНСТ.	ШАЦ	
РИП	КОЧИН	
ПРОВЕР.	ШАМАРОВА	
РАЗРАБ.	ДОКОЛОВ	

УЗЕЛ 68Т

СТАДИЯ	Лист	Листов
Р		1
ЦНИИЭП		
ТОРГОВО-БЫТОВОЕ ЗАДАНИЕ		

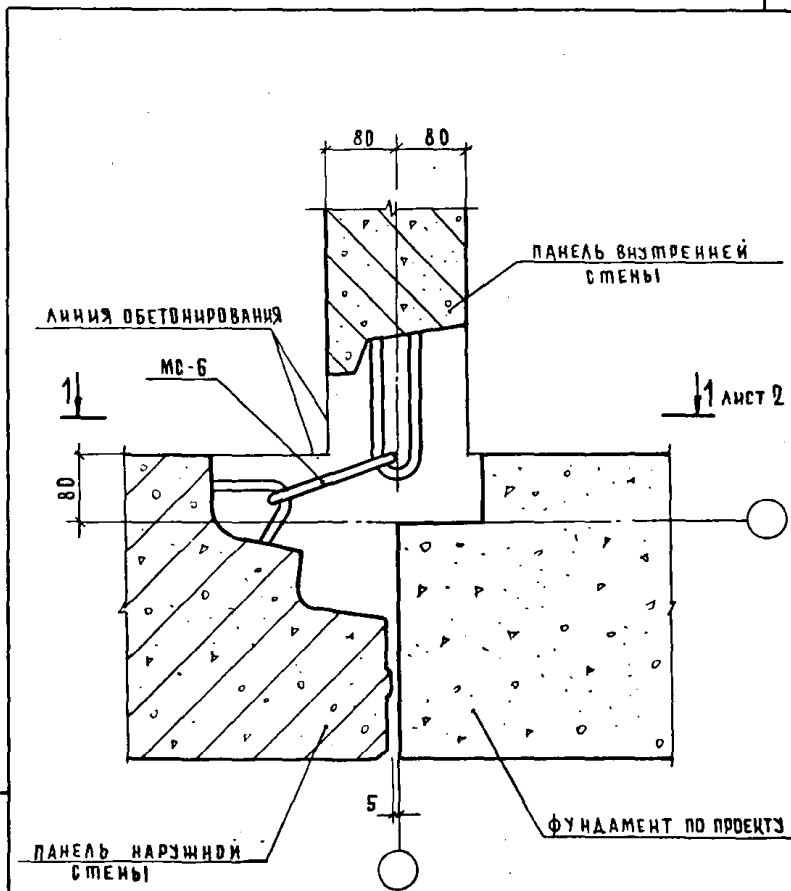

СПЕЦИФИКАЦИЮ СМ. ДОКУМЕНТ 108 ЛИСТ 24.

1.090.1-1 7-1 081

НАЧ. ОТА	ВОЛЫНСКИЙ	
ИНЖЕНТР	ПРИГОРЕВ	<i>Пригорев</i>
РАБОТНИК	ШАЦ	<i>Шац</i>
ПРОВЕР	ШАНАУДРО	<i>Шанаудро</i>
РАЗРАБ	СОКОЛОВА	<i>Соколова</i>

Узел 69А

СТАДИЯ	ЛИСТ	ЛИСТОВ
Р	1	2
ЦНИИЭП		
ТОРГОВО-СЫТОВЫХ ЗАДАНИИ ТЭРИСТИЧЕСКИХ КОМПЛЕКСОВ		

1-1 ПОВЕРНУТО

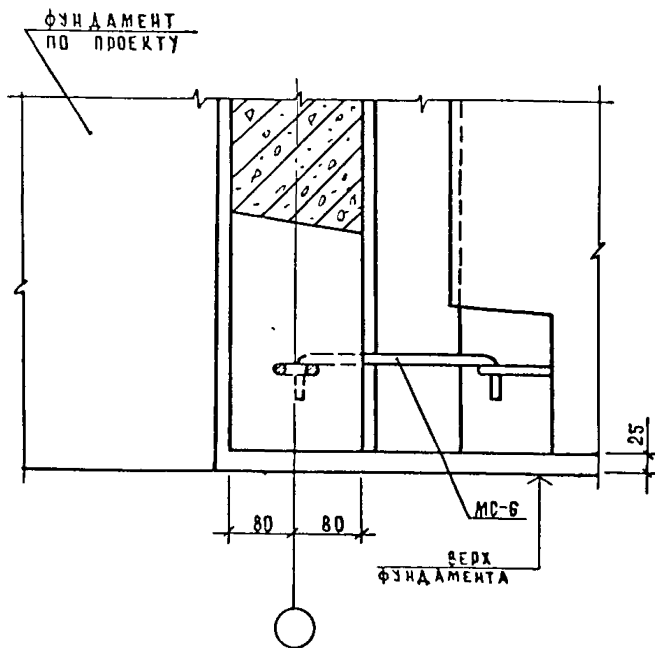

ИЗВ И ПОДА ПОДАПИСЬ И ДАТА ИЗДАМ ИШЪ И

1 090.1-1 7-1 081

ЛИСТ

2

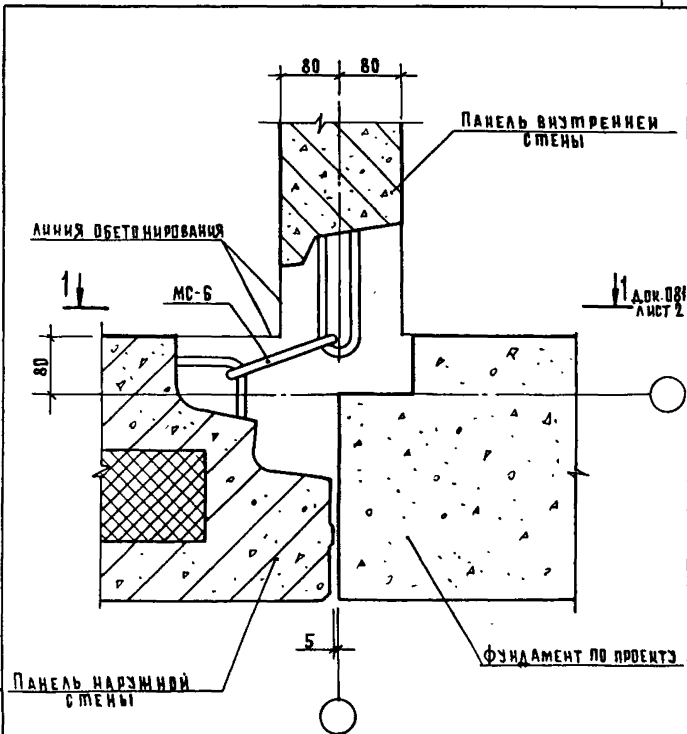

1-1 Д.081
Лист 2

Спецификацию см документ 108 лист 24.

1.090.1-1 7-1 082

УЗЕЛ 69Т

СТАЦИЯ	Лист	Листов
Р	1	1
ЦНИИЭП ГОРЬКОВСКИЙ ИНСТИТУТ СТРОИТЕЛЬСТВА И АРХИТЕКТУРЫ КОМПЛЕКСОВ		

Имя и фамилия подписавшего

НАЧ. ОТД.	ВОЛЫНСКИЙ	
И. КОНТР.	ПРИРОРОВ	
РА. КОНСТ.	ШАЦ	
РИП.	КОЧИН	
ПРОВЕР.	ШАНАДЗОВА	
РАЗРАБ.	СОКОЛОВА	

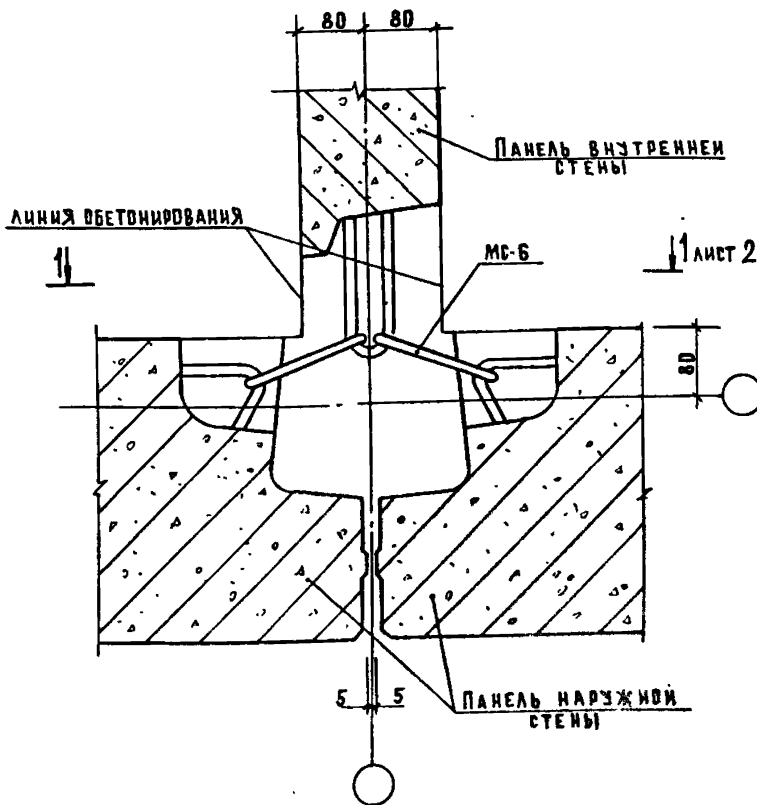

СПЕЦИФИКАЦИЮ СМ. ДОКУМЕНТ 108 ЛИСТ 24.

1.090.1-1 7-1 083

УЗЕЛ 70 А

СТАДИЯ	ЛИСТ	ЛИСТОВ
Р	1	2

ГОРЬБОВЫХ
УЛАЙКИ
ТЭВРЕСКИХ
КОМПЛЕКСОВ

ИЗМ. ОТД.	ВОЛЫНСКИМ	
И КОМП.	ПРИРОДОВ	
РАКОНСТ	ШАД	
РИП	КОЧИН	
ПРОЕКТ	ШАХАТОВА	
РАЗРАБ	СОКОВА	

1-1 ПОВЕРНУТО

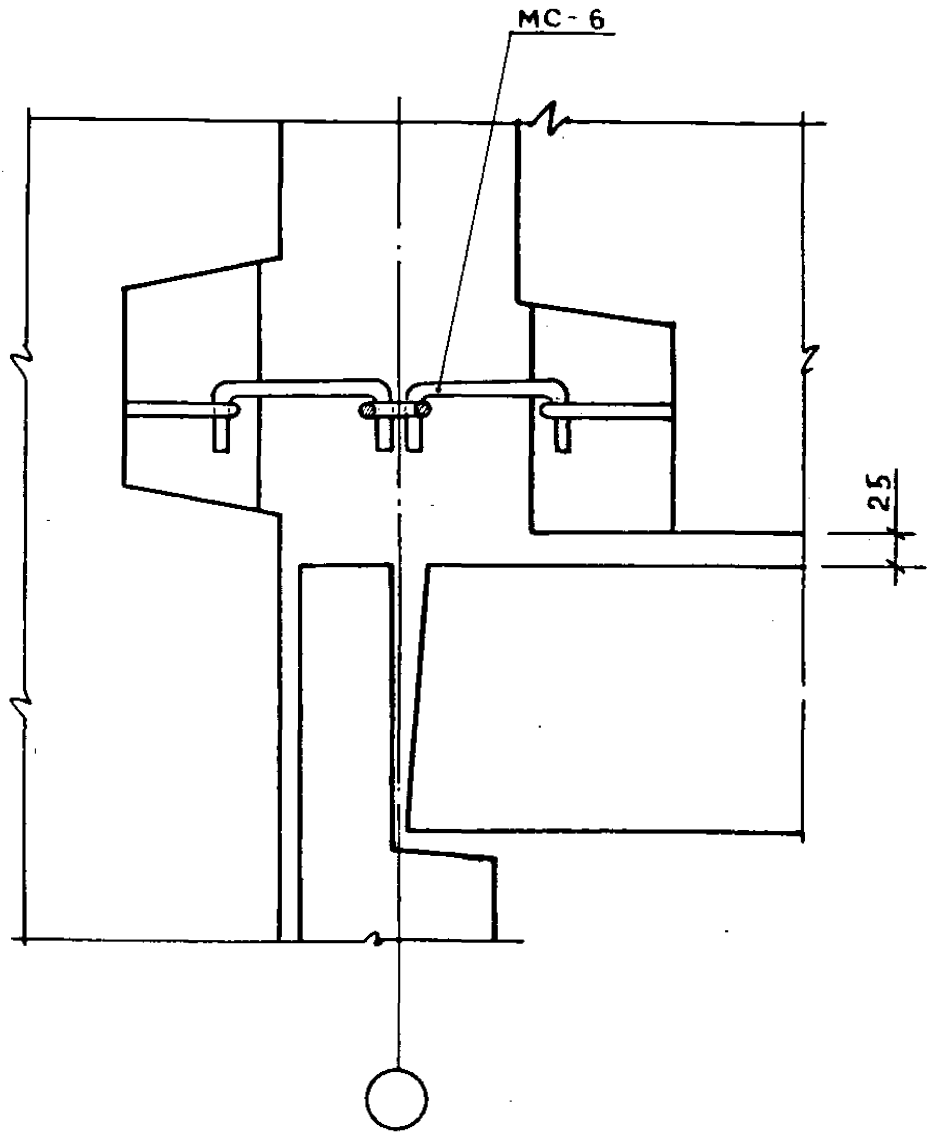

1.090. 1-1 7-1 083		ЛИСТ
		2

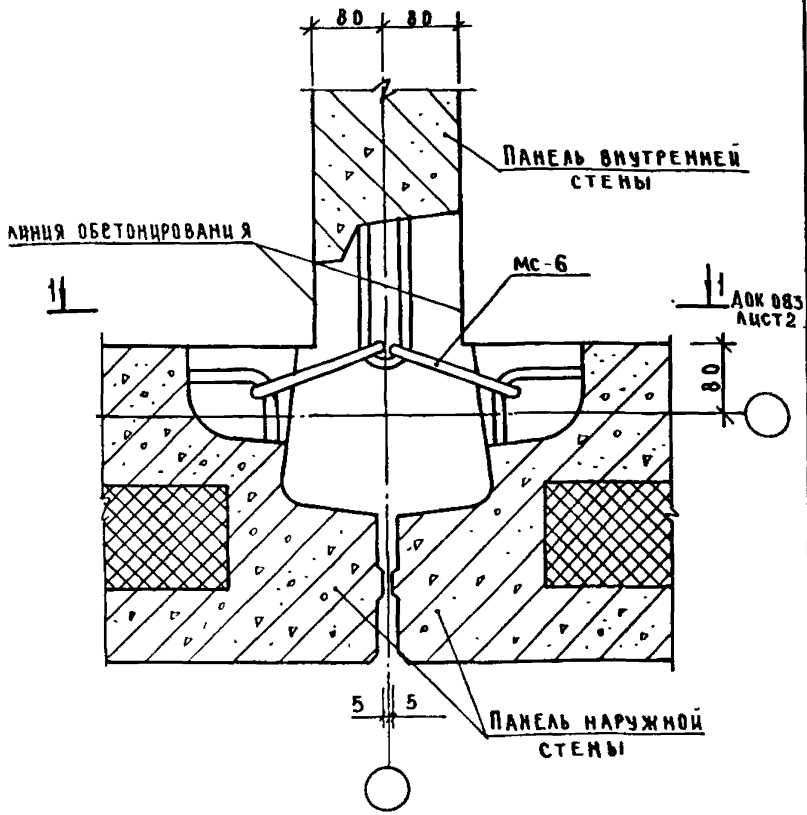

СПЕЦИФИКАЦИЮ СМ ДОКУМЕНТ 108 ЛИСТ 24

1.090 1-1 7-1 084

УЗЕЛ 70Т

СТАДИЯ	ЛИСТ	ЛИСТОВ
Р		1
ЦНИИЭП ТЕРМОДИНАМИЧЕСКИХ ЗАДАЧ И ТЕРМОДИНАМИЧЕСКОГО КОМПЛЕКСОВ		

ЦИВ. И ПОДАЛ. ПОДАТЬСЯ НАТА. ВЗАМ. ЦИВ. И

НАЧ. ВТА	ВОЛЫНСКИЙ	
И. КОНТР.	ПРИГОРЕВ	
ГЛАВ. КОНСТ.	ШАЦ	
ГЛАВ. ПРОЕК.	КОЧИН	
ПРОВЕР.	ШАНДУРОВА	
РАЗРАБ.	СОКОЛОВА	

КОПИРОВАА

19266 172

ФОРМАТ А4

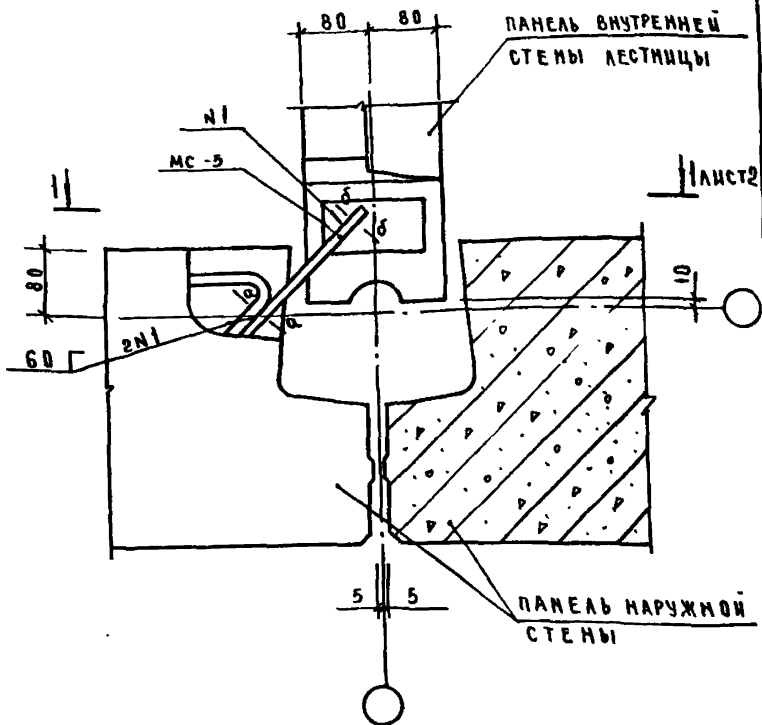

СЕЧЕНИЯ $\alpha-\alpha$ И $\delta-\delta$ СМ. ДОКУМЕНТ 017
СПЕЦИФИКАЦИЮ СМ. ДОКУМЕНТ 108 ЛИСТ 24

1.090.1-1 7-1 085

И.О. ВТА	ВВАДИНСКИЙ	
И.О. ПР	ПРИГОРЕВ	
И.О. КОНС	ШАЦ	
И.О. П	КОЧИН	
И.О. АВЕР	ШАЛАНДОВА	
И.О. РАЗРАБ	СВИДЛОВА	

УЗЕЛ 71А

СТАДИЯ	ЛИСТ	ЛИСТОВ
Р	1	2

ЦНИИЭП
ТОРГОВО-ПРОМЫСЛЕННЫЕ ЗАДАЧИ И ТУРСТРОИТЕЛЬНЫЕ КОМПЛЕКСЫ

1-1 ПОВЕРХУМО

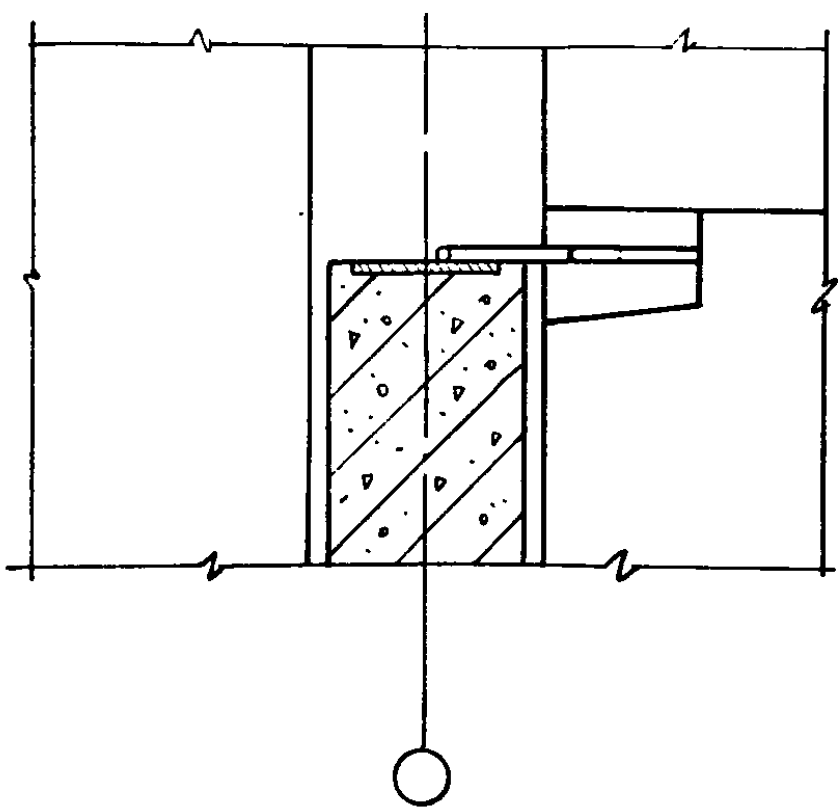

УНИВЕРЗИТЕТ "СВ. СЛАВА" СОФИЯ

1 090 1-1 7-1 085

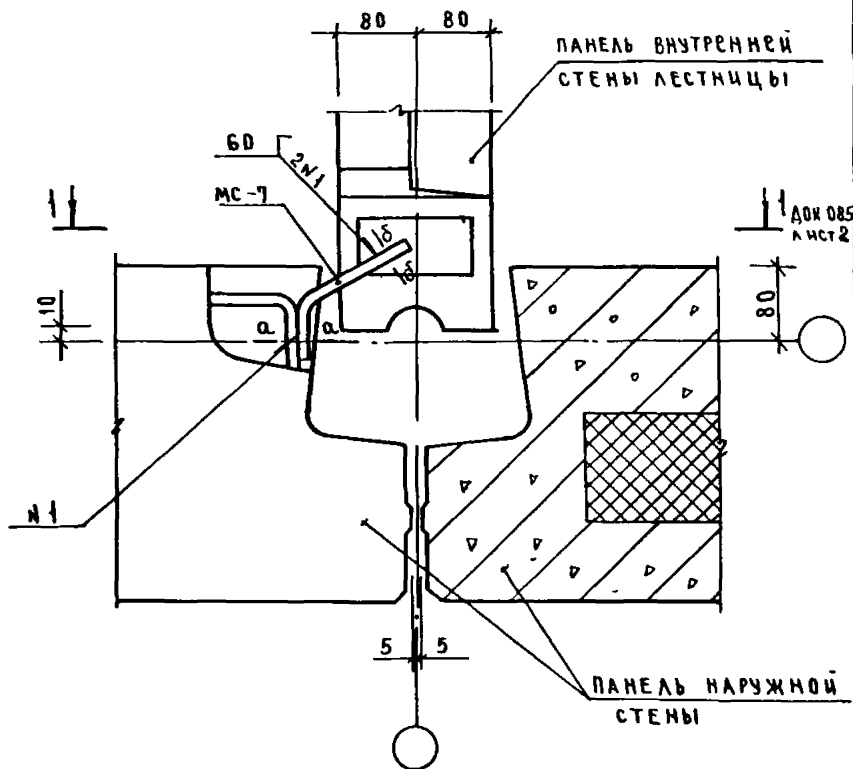

СЕЧЕНИЯ а-а и б-б см ДОКУМЕНТ 017
СПЕЦИФИКАЦИЯ см ДОКУМЕНТ 108 ЛИСТ 25

1 090 1-1 7-1 086

НАЧ ОТА	ВОДЫНСКИЙ	
И КОНТ Р	ПРИГ ОРЕВ	
ФА КОНСТ	ШАЦ	
Г И П	КОЧИН	
ПРОВЕР	ШАНАУРОВА	
РАЗРАБ	СОКОЛОВА	

УЗЕЛ 71т

СТАДИЯ	ЛИСТ	ЛИСТОВ
Р		1
ЦНИИЭП ТОРГОВО- БЫТОВЫХ ЗДАНИЙ И ТУРИСТСКИХ КОМПЛЕКСОВ		

КОПИРОВАА

19266

175

ФОРМАТ А4

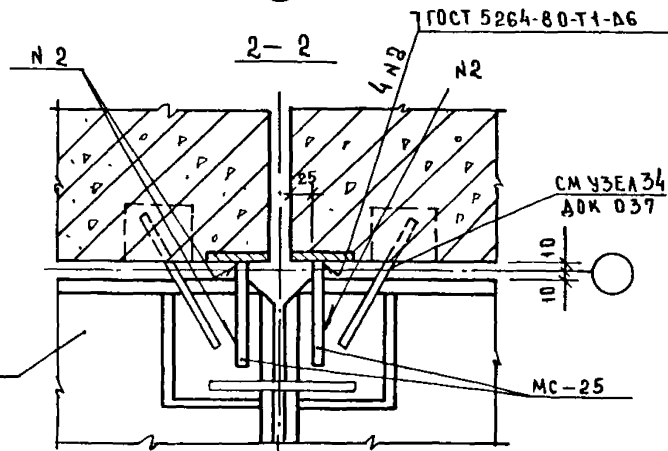
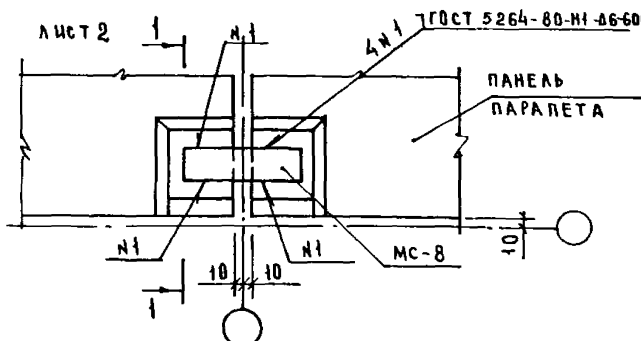

УЗЕЛ	СЕЧЕНИЕ	Р И С	ЛИСТ
72	1-1	1	2
75	1-1	2	2

СПЕЦИФИКАЦИЮ СМ ДОКУМЕНТ 108 ЛИСТЫ 25; 26

1.090 1-1 7-1 087

НАЧ ОТА	ВОЛЫНСКИЙ	<i>То</i>
И КОНТР	СОКОЛОВА	<i>Сок</i>
ГА КНСТ	Ы А Ц	<i>Ы А Ц</i>
Г Ц П	ШАНАУРОВА	<i>Шан</i>
ПРОВЕР	КОЧИН	<i>Коч</i>
РАЗРАБ	КАШЕЛКОВА	<i>Каш</i>

УЗЛЫ 72, 75

СТАЦИЯ		ЛИСТ	ЛИСТОВ
Р	1	2	

Т ОРГОВД-БЫТОВЫХ ЗАДАНИИ И ТУР ИСТСКИИ КОМПЛЕКТО

ИНВ. А ПОДА ПОДПИСЬ И ДАТА ВОЗМ ЧИВЛ

1-1
Рис. 1

1-1
Рис. 2

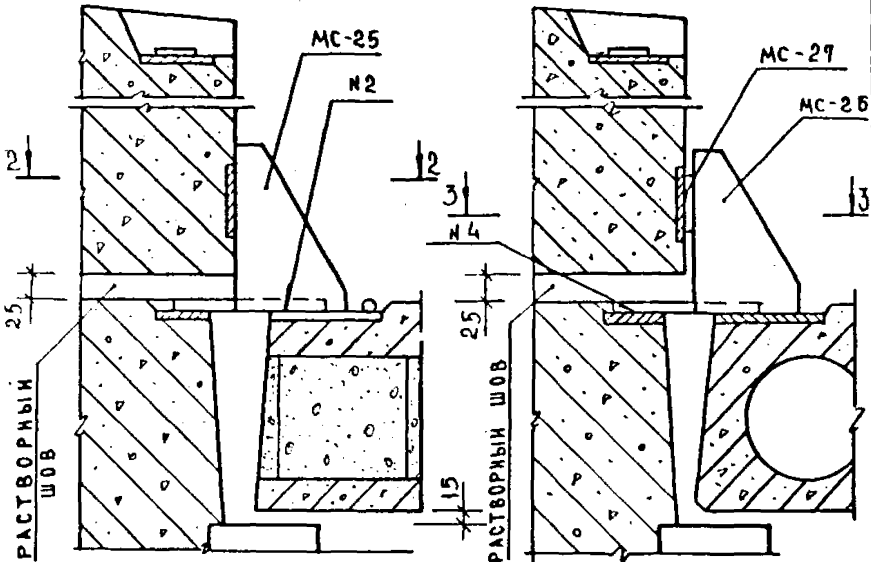

3-3

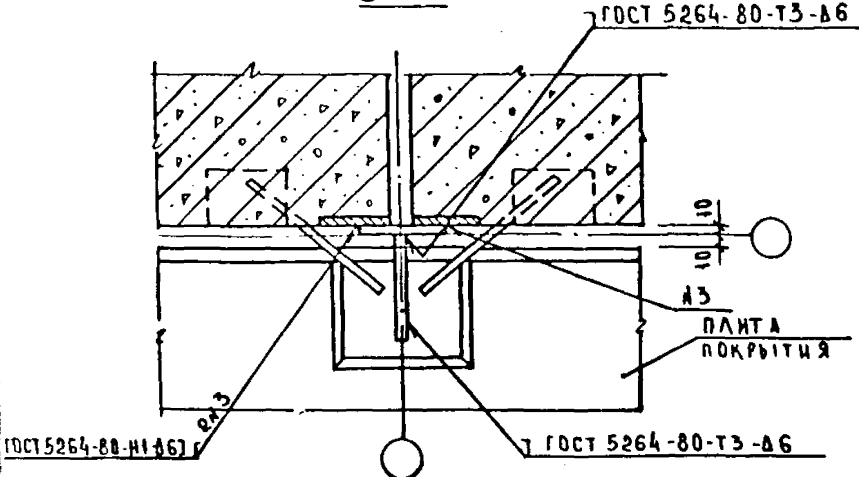

КОПИЯ ПОДАНО И ДАТА ВСТАВКИ

1.090.1-1 7-1 087

Лист
2

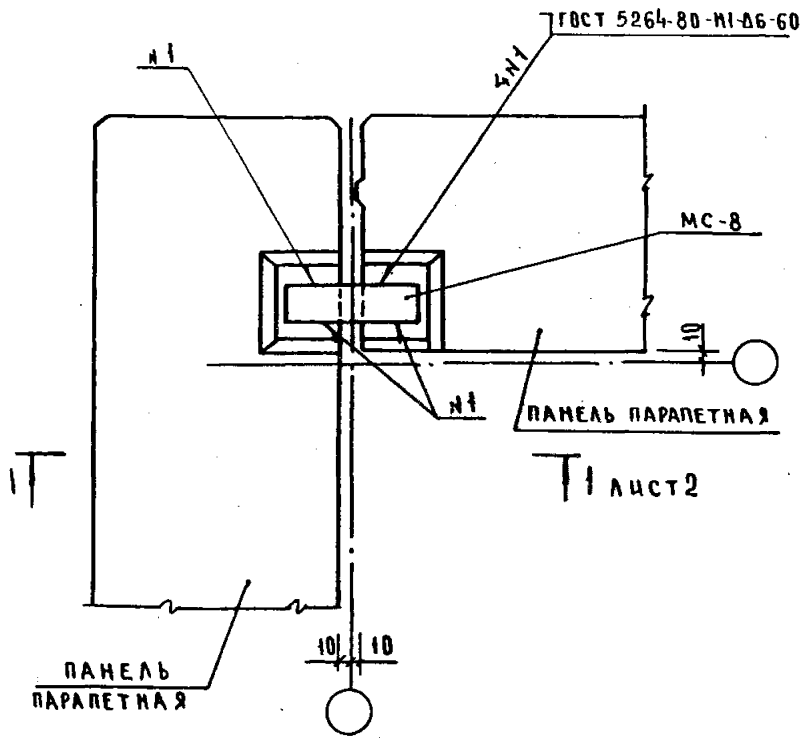

СПЕЦИФИКАЦИЮ СМ. ДОКУМЕНТ 108 ЛИСТ 25.

ИЗМ. И ПОЛН. ПОДПИСЬ И ДАТА ИЗДАНИЯ

1. 090 1-1 7-1 088

УЗЕЛ 73

СТАДИЯ	ЛИСТ	ЛИСТОВ
Р	1	3
ЦНИИЭП		ТОРГОВО-СЫТОВЫЙ ЗАКАЗЧИК И ТУРИСТСКИЕ КОМПАНИИ

НАЧ. В/А	СОЛАНСКИЙ	
И. КОНТР.	ЛАКЕЕВА	<i>[Signature]</i>
ФАКОНСТ.	Ш. АЦ	<i>[Signature]</i>
Г. И. П.	ПРИГОРЕВ	<i>[Signature]</i>
ПРОДЕР.	САЛАШЕВА	<i>[Signature]</i>
РАЗРАБ.	ЛАРИОНОВА	<i>[Signature]</i>

1-1

ГОСТ 5264-8071-86-80

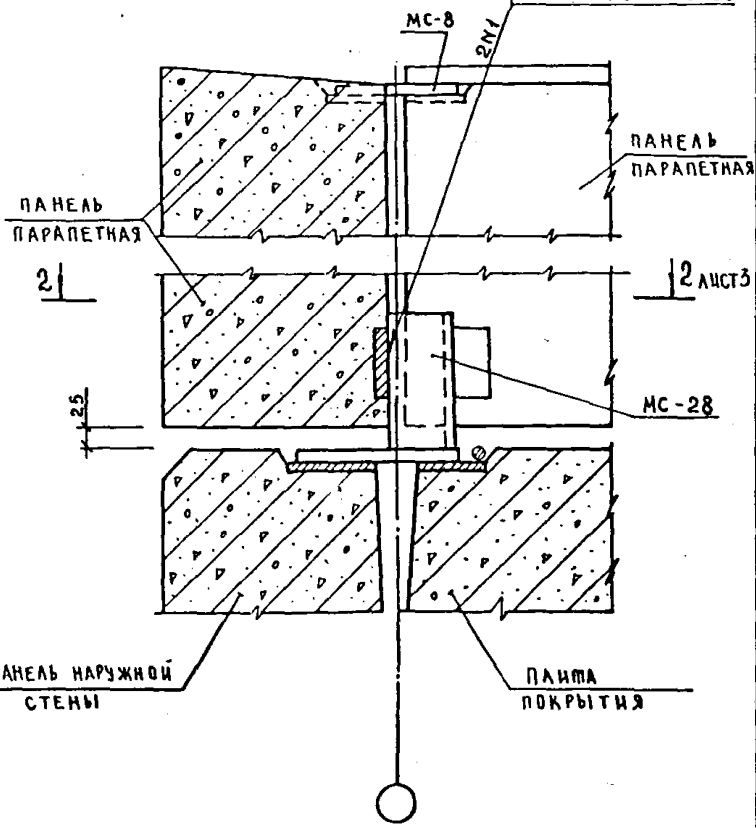

1. 090. 1-1 7-1 088	АИСТ 2
---------------------	-----------

2-2

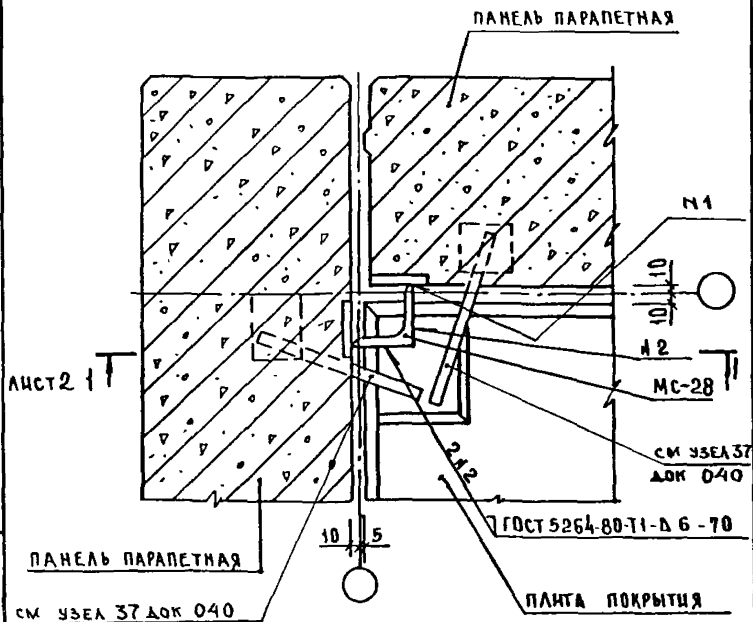

ИВБ № ПОДПИСИ И АКАДЕМ ИВБ

1.090.1-1 7-1 088

ЛИСТ

3

КОПИРОВАА

19266

180

ФОРМАТ А4

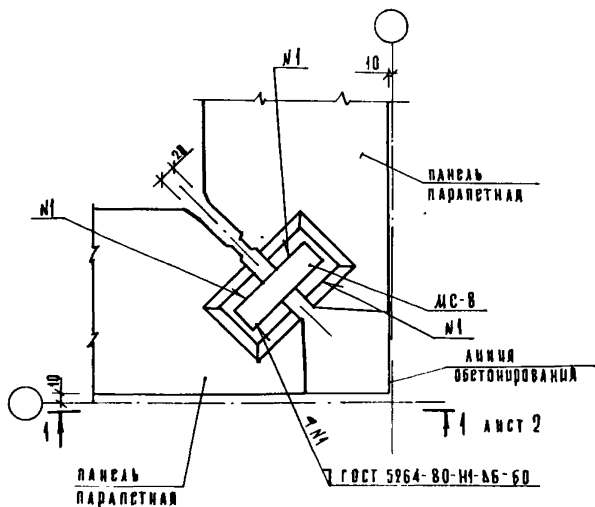

Спецификацию см. документ 108 лист 25

1.090.1-1 7-1 089

Узса 74

С.А. Д.А.
У.А. М.В.
И.А. Д.А.
И.А. Д.А.
И.А. Д.А.
И.А. Д.А.

В.А. В.А.
А.А. С.А.
Ш.А.
П.А. Г.А.
И.А. К.А.
А.А. О.А.

Handwritten signatures and initials

1.090.1-1 7-1 089

СТАДИЯ	ЛИСТ	ЛИСТОВ
Р	1	3
ЦНИИЭП		ОТКОВО- ВЫТОВО- ЗАДАНИЕ ТУРСТРОИ КОНДАКОВ

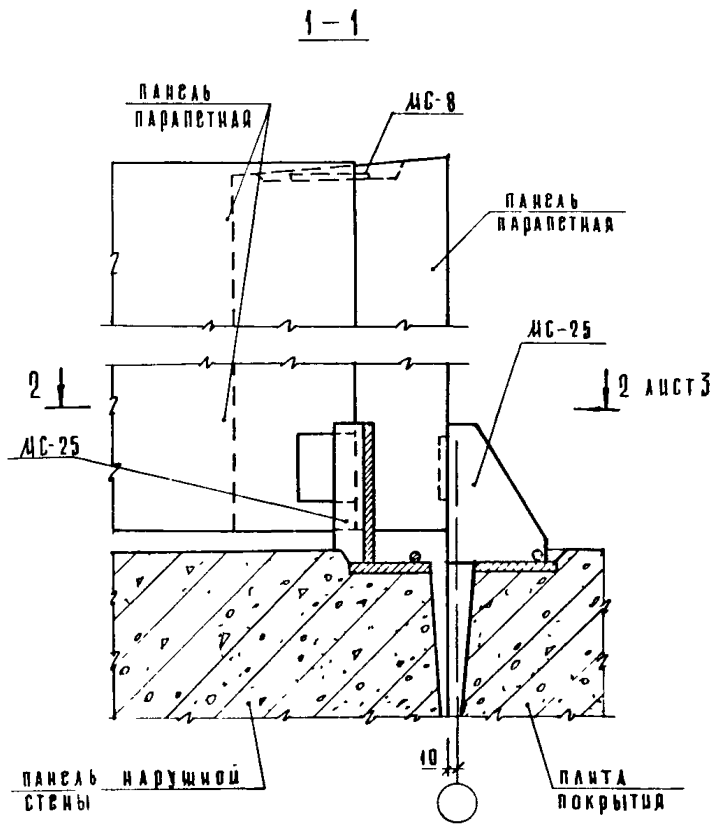

ТАРИФЫ И ДАТА ОБРАТНОЙ СВЯЗИ

1 090.1-1 7 1 089

КОПИРОС

19266

182

Ф 004

УЧЕТ

2-2

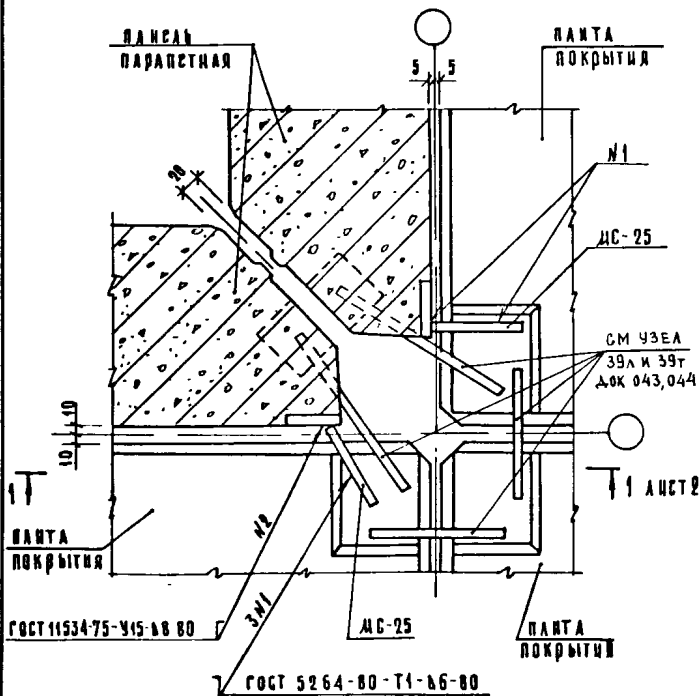

ИЗДАТЕЛЬСТВО
СТРОИТЕЛЬСТВА

1.090.1-1 7-1 089

Лист

3

ПАНЕЛЬ НАРУЖНОЙ
СТЕНЫ

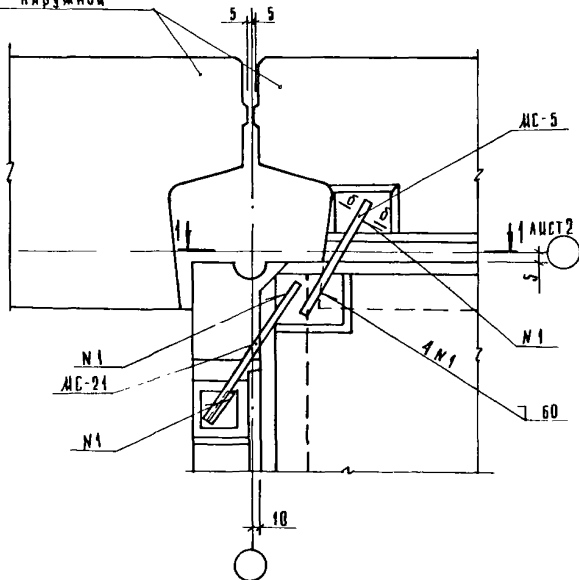

Сечение Б-Б см документ 017
Спецификацию см документ 108 лист 26

ШВ № ПОДА Подпись Дата Взам. инв. №

1.090 1-1 7-1 090

УЗСА 76

СТАЦИЯ	ЛИСТ	ЛИСТОВ
Р	1	2
ЦНИИЭП		
СЕРВЕРОВ БЫТОВЫХ ЗДАНИЙ И ТУРИСТСКИХ КОМПЛЕКСОВ		

1-1 повернуто

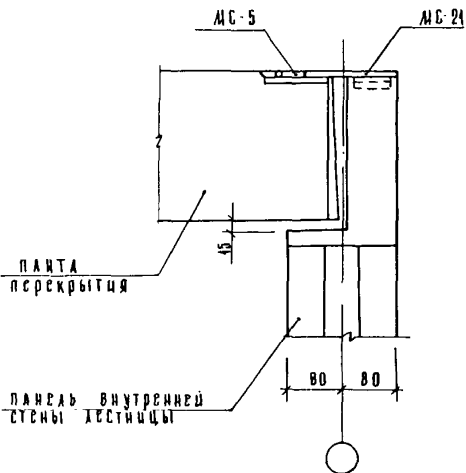

1 090. 1-1 7-1 090

Дисп
9

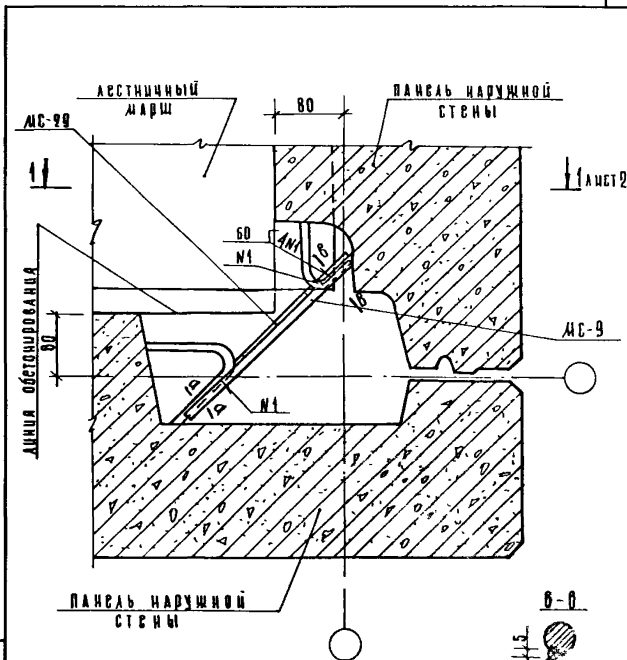

Спецификацию см документ 108 лист 27
Сечение а-а см документ 017.

ШВ № ПОДА ПОДПИСЬ И ДАТА ВЗЛ. ШИРКА

ИЗДАТЕЛЬ	БОЛЫНСКИЙ	
И КОНТРОЛЬ	ЛАКСЕВА	
ПРОЕКТИРОВАНИЕ	ШАЦ	
ПРОСВЕЩЕНИЕ	ПРИГОРОВ	
РАЗРАБОТКА	НИКОЛОРОВ	
	КУКИНА	

1.090.1-17-1 091

Узел 80 а

СТАДИЯ	ЛИСТ	ЛИСТОВ
Р	1	2
ЦНИИЭП		
ОБЪЕДИНЕННЫЙ СЫТОВЫЙ ЗНАНИИ И УЧЕБНИКОВ КОМПЛЕКС		

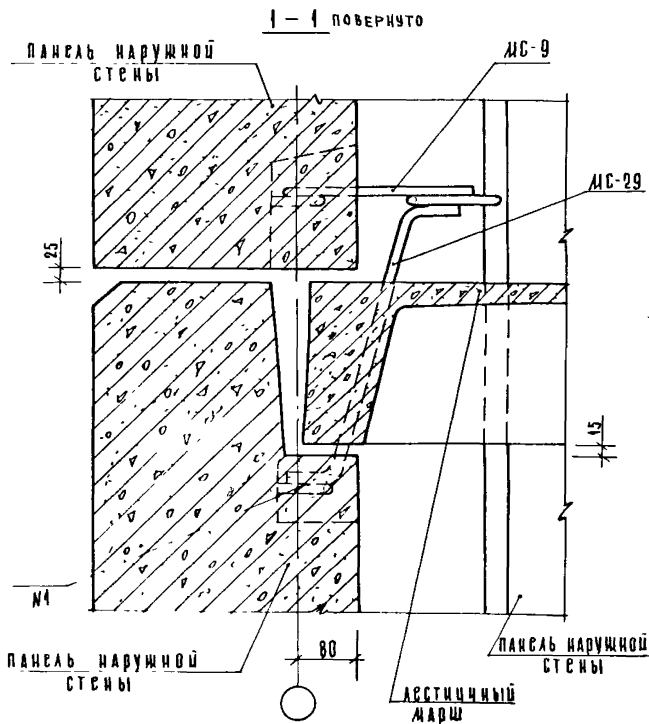

1.090.1-17-1

091

лист

2

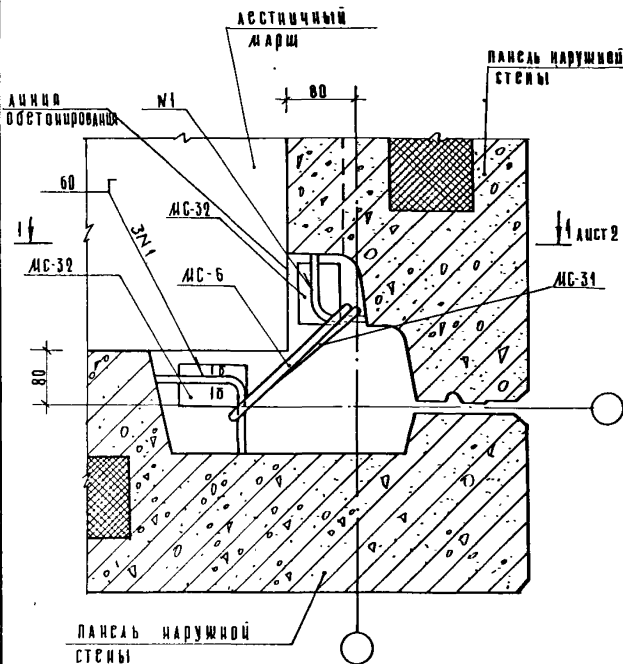

Спецификацию см. документ 108 лист 28
Сечение Б-Б см документ 017

Шифр № подл. Подпись и дата. Взаим. шифр №

Нач. отд. М. Кунин	Большинский И. Е. Е. Е.	<i>[Signature]</i>
С. А. Консир	Щац	<i>[Signature]</i>
С. И. Я.	Пригорев	<i>[Signature]</i>
Проверка В. Зябрд	Виканов	<i>[Signature]</i>
	Васильева	<i>[Signature]</i>

1.090.1-1 7-1 092

УЗСА 80Т

СТАДИЯ		ЛИСТ	ЛИСТОВ
Р	1	2	3
ЦНИИЭП			ГОРЬКОМ
			БЫТОВОЙ
ТУРСТЕК			КОМНАТНО

↑ — ↓ ПОВЕРНУТО

ПАНЕЛЬ НАРУЖНОЙ
СТЕНЫ

АС-32

АС-6

25

АС-32

АККУМУЛЯТОРНЫЙ
ЯЩИК

45

АС-31

АС-32

80

ПАНЕЛЬ НАРУЖНОЙ
СТЕНЫ

1.090.1-1 7-1 092

АРХИВ

2

1-1

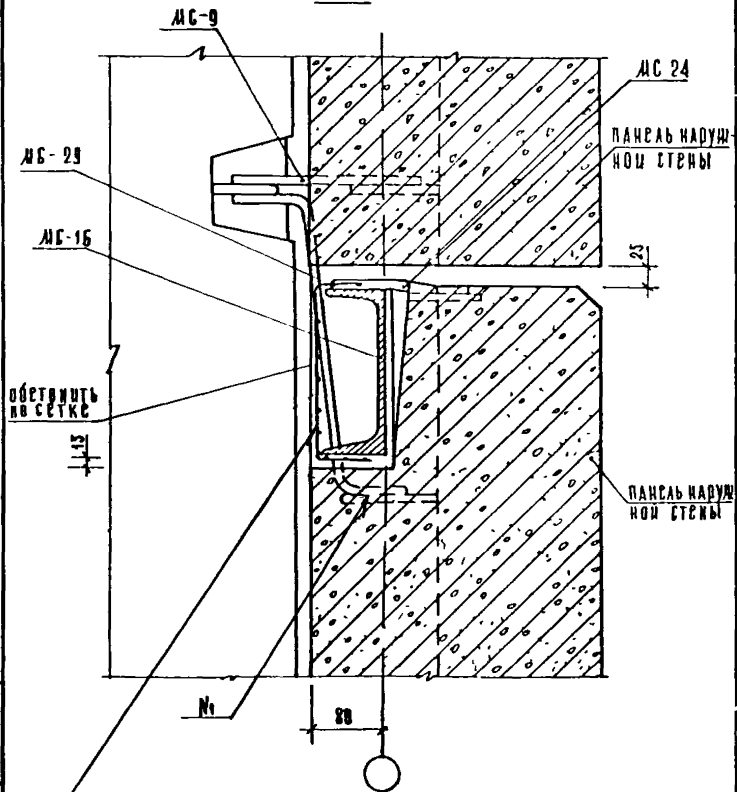

СЕТКА 100/100/5/5 ПО ПРОЕКТУ,
ПО ДЛИНЕ ПАНЕЛИ

ЭКСП. ЧА. ИЩАЮЩ И ДАТА ВЗЛМ ПИВЖ

1 090. 1-1 7-1 093	Лист 2
--------------------	-----------

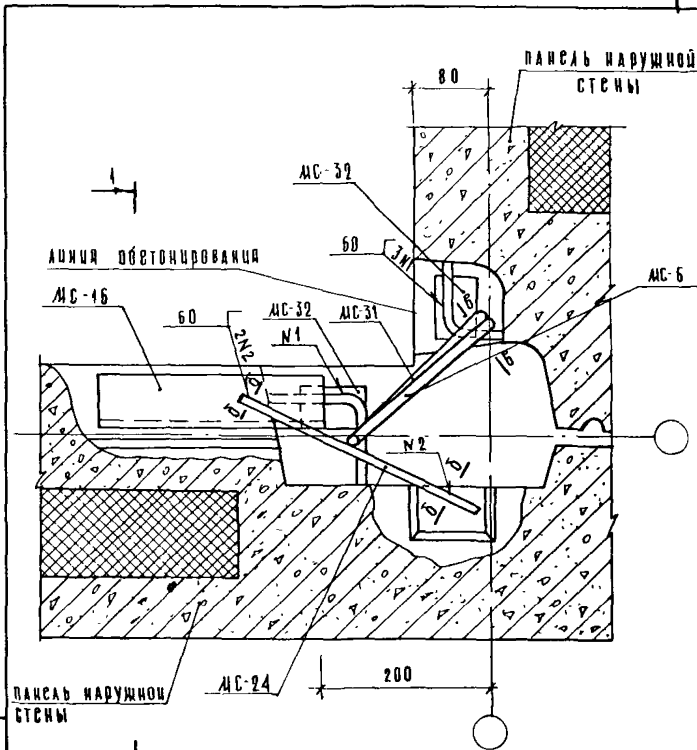

1 лист 2

Спецификацию см документ 108 лист 28.
Сечение Б-Б см документ 017

Шифр подл. подполья ААА. 83АА ШИФР

Имя	Имя	Имя	Имя
Нач. отд.	Вольский		
Инж. контр.	Лажнева		
Гл. констр.	Шац		
Инж. пр.	Пригорев		
Проверка	Никонова		
Разраб.	Лукина		

1.090.1-1 7-1 094

Узел 81т.

СТАДИЯ	ЛИСТ	ЛИСТОВ
1	1	2
ЦНИИЭП		
ГОРЬКО-БОТОВЫЙ ЗАВОД ИГРУШЕК КОМПЛЕКТОВ		

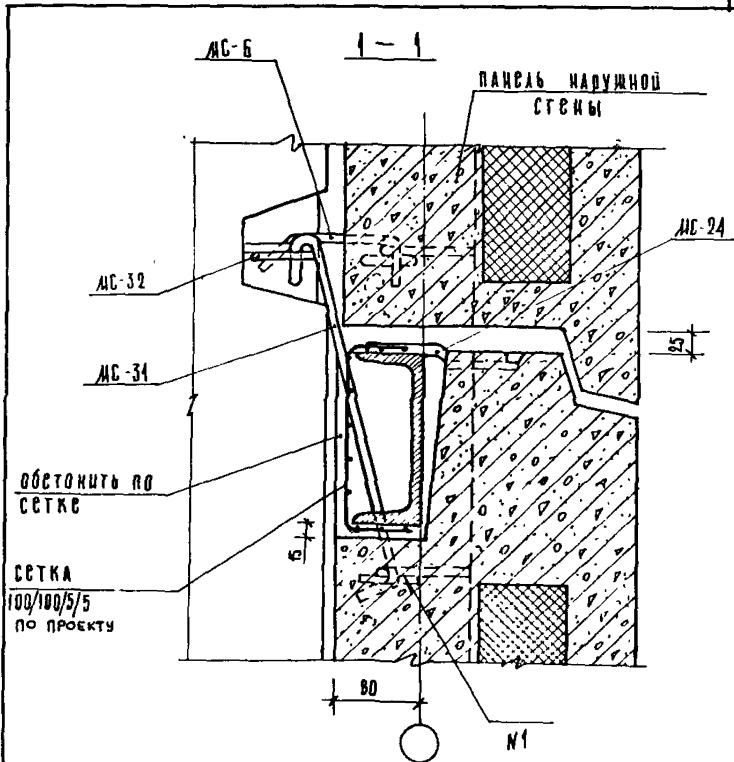

1.090.1-1 7-1

094

Лист

2

ВВАА КС.

Формат: А4

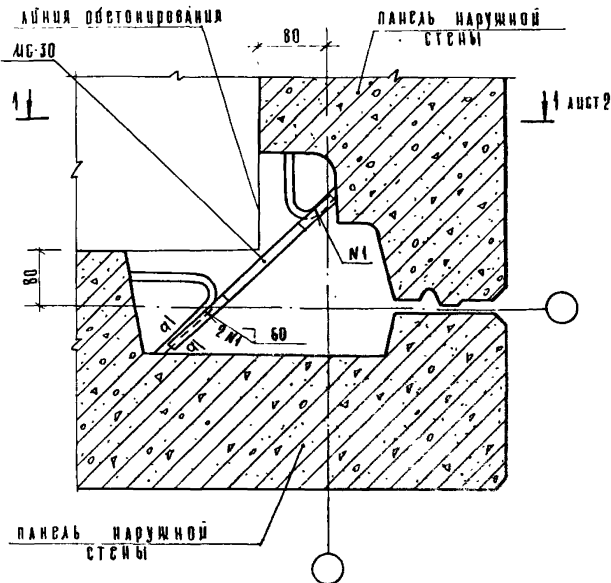

Спецификацию см документ 108 лист 29
Сечение а-а см. документ 017

Шифр докум. 108 лист 29 а-а

Исполн.	Вольский		
Инж. контр.	А. Кесра		
Гл. конст.	Щац		
С.О.П.	Пригоров		
Провер.	Ильин		
Разреш.	Лукина		

1.090.1-1 7-1 095

Узел 82а

Ст. автор	Лист	Листов
Р	1	0
ЦНИИЭП		СЕРИОС- БЫТОВАЯ ЭДИЦИОН ПРОЕКТИР КОМПЛЕКС

I - I ПОВЕРНУТО

ПАНЕЛЬ НАРУЖНОЙ
СТЕНЫФУНДАМЕНТ
ПО ПРОСКТУ

ИС 30

ВЕРХ
ФУНДАМЕНТАПАНЕЛЬ НАРУЖНОЙ
СТЕНЫ

1.090.1-17-1 095

Лист

2

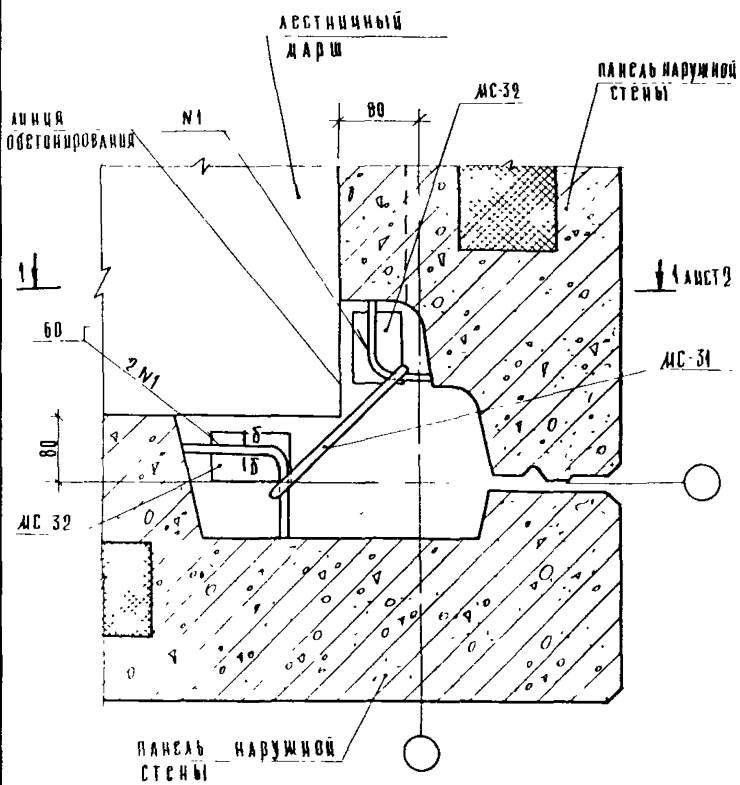

Спецификацию см документ 108 лист 29
 Сечении Б-Б см документ 017

ИЗВ. № ПУДА ПИДА ИЛИ ДИА. РАЗМ. ИЛИ

			1.090.1-1 7-1 096			
И.О.Т.А.	В.О.Б.И.Н.С.К.И.Н.	<i>[Signature]</i>	Узел 02Т	Станция	Лист	Листов
И.К.О.Н.Т.Р.	Н.О.С.О.В.А.	<i>[Signature]</i>		Р	1	2
Г.А.К.О.Н.С.Т.	Ш.А.Ц.	<i>[Signature]</i>	ЦНИИЭП	СЕРИЯ СНИПОВ СДАВАЕМЫХ И ТУРИСТСКИХ КОМПЛЕКСОВ		
Г.И.В.	К.О.М.И.Н.	<i>[Signature]</i>				
П.Р.О.В.Е.Р.К.А.	Н.И.К.О.Н.О.Р.О.В.А.	<i>[Signature]</i>				
П.Р.А.З.Р.О.Д.	В.А.Ш.И.С.Ь.Е.В.А.	<i>[Signature]</i>				

1-1 ПОВЕРНУТО

панель наружной
стены

АС-32

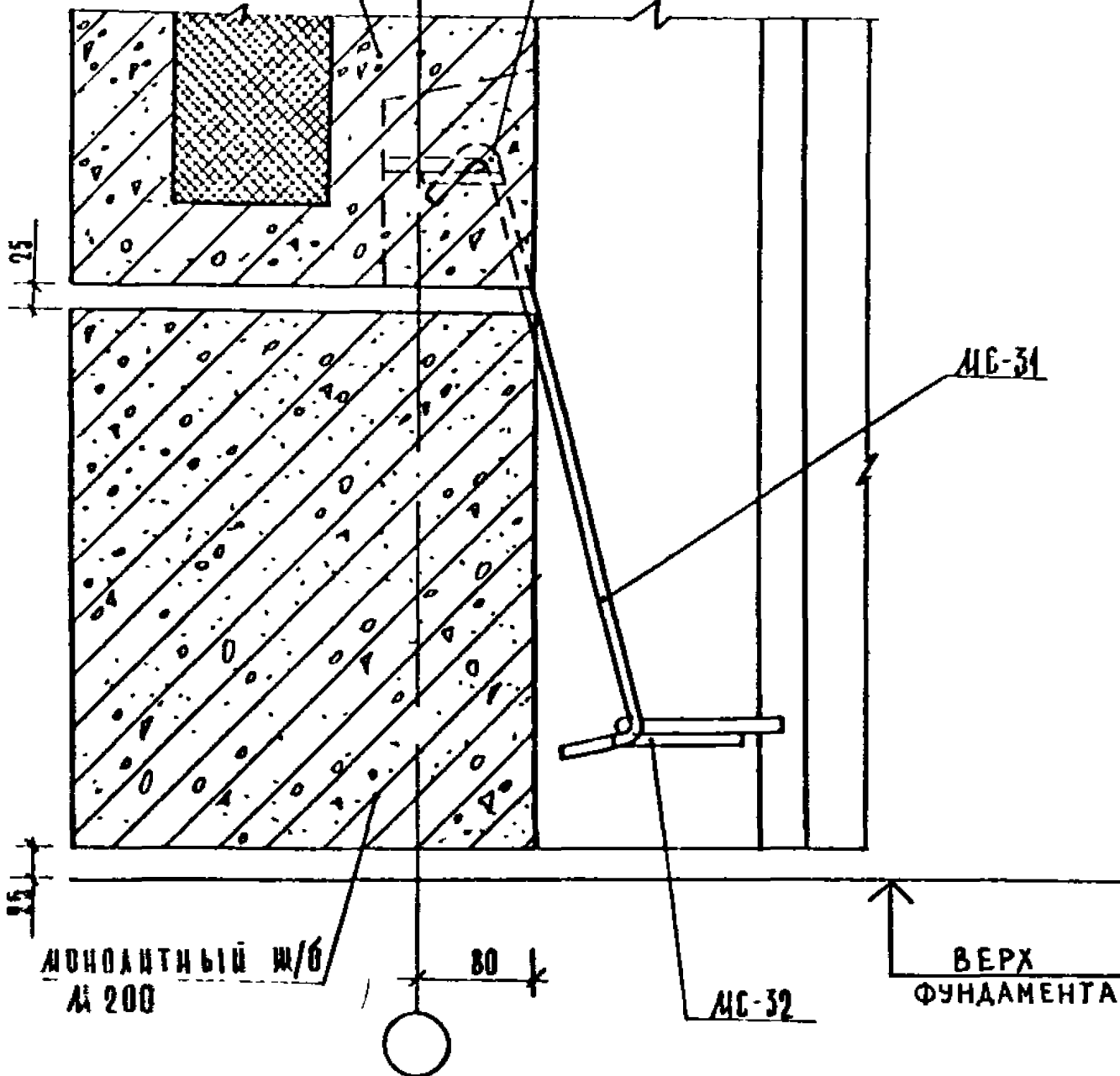

1.090.1-1 7-1 096

Лист
2

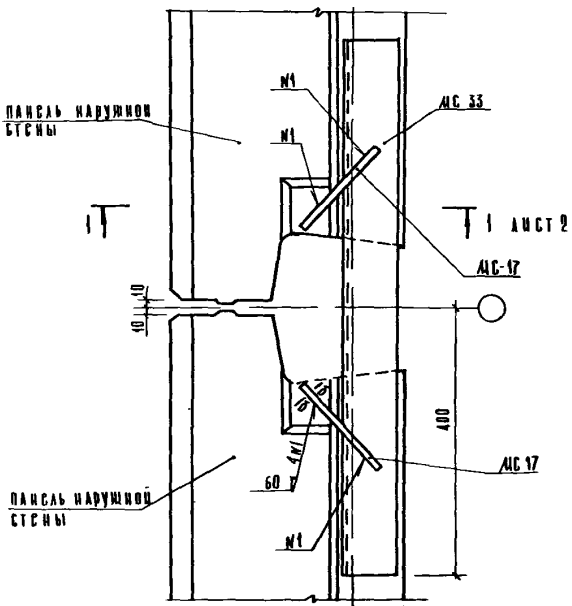

Сечение Б-Б см документ 017
 Спецификацию см документ 108
 АУСТ 29

ТАБЛИЦА И ДАТА ПОСЛЕД. ПЕРИОДА

1 090 1-1 7-1 097

Исполнитель	Волянский	<i>Volynskiy</i>
И контр.	Саввина	<i>Savvina</i>
Спр. констр.	Шац	<i>Shats</i>
Г.И.	Пригорев	<i>Prigorov</i>
Провер.	Николюкова	<i>Nikolukova</i>
Разработ.	Алексеева	<i>Alekseeva</i>

УЗСА 83

Станция	АУСТ	АУСТ 08
Р	1	2
ЦНИИЭП		ПРОГНОЗ ЭНТ 1978

1-1

ПАНЕЛЬ НАРУЖНОЙ
СТЕНЫ

МБ 17

25

СЕТКА 100/100/5/5
ПО ПРОЕКТУ ПО ВСЕЙ
ДЛИНЕ ПАНЕЛИ

ОБСТОЯТЬ ПО
СЕТКЕ

МБ-33

15

ПАНЕЛЬ НАРУЖНОЙ
СТЕНЫ

80



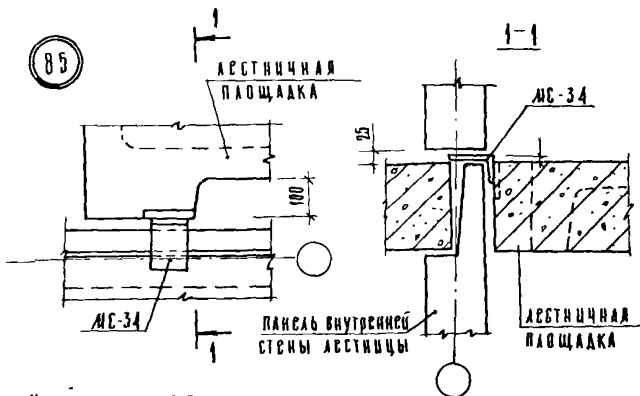

Крепление МС-34 к закладному
изделию лестничной площадки

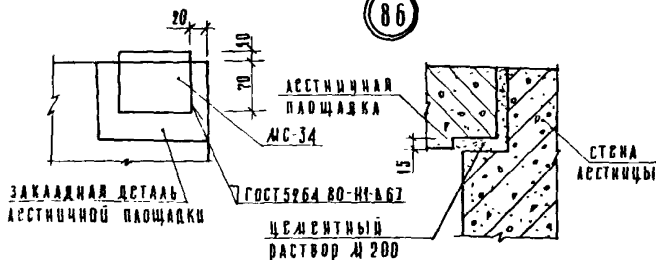

Монтажную деталь МС-34 приварить к лестничной
площадке до монтажа
Спецификацию см документ 108 лист 30.

1 090.1-1 7-1 098

УЗЛЫ 85, 86

Исполн	Вольский	
Инж. контр.	Самойла	
Инж. конст.	Шац	
Инж. п.	Пригорев	
Провер.	Цыкочорва	
Зав.	Аариднова	

Стация	Лист	Листов
Р	1	1
ЦНИИЭП		ОРГОВО- БЕТОННЫХ ЗДАНИЙ И СТРУКТУР КОМПЛЕКСОВ

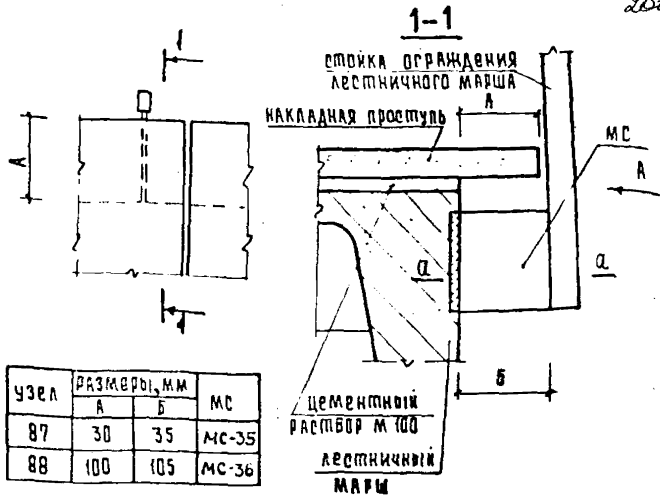

Вид А

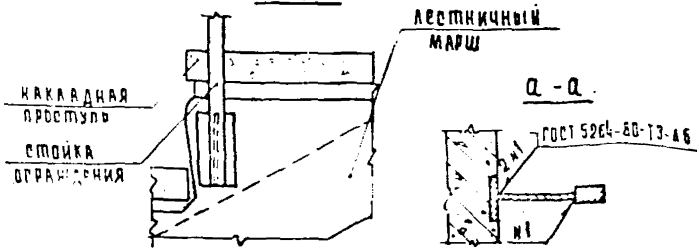

Накладные проступки укладывают после приварки ограждения.
 Спецификацию см. документ 108 лист 31.

1 090.1-1 7-1 099

Узлы 87, 88

нач. отд.	Волынский	
инж. констр.	Самвица	<i>Самвица</i>
проект.	Шайц	
тип	Лойкодев	<i>Лойкодев</i>
провер.	Чисикова	<i>Чисикова</i>
разраб.	Ларинская	<i>Ларинская</i>

стандарт	лист	листов
Р		
ЦНИИЭП		торгово-выпускной отдел

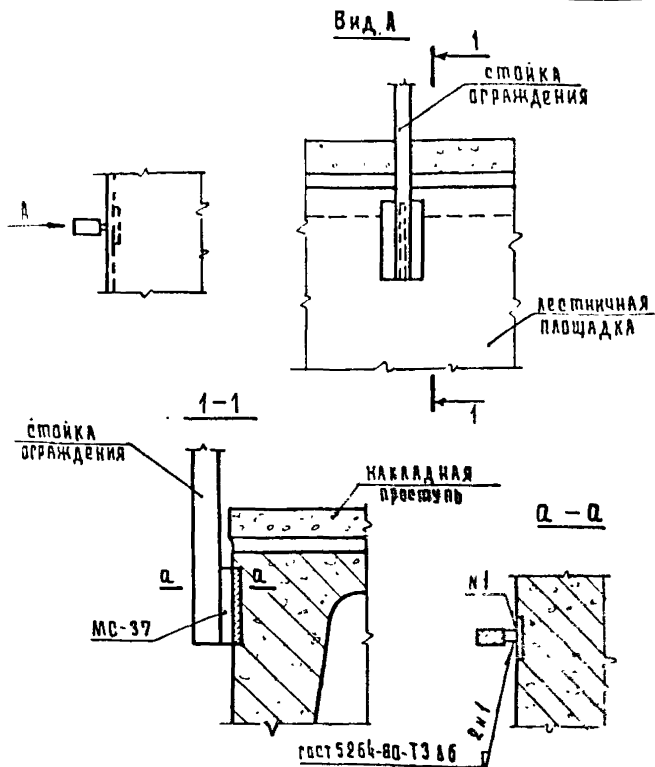

МС-37 приварить к стойке ограждения до приварки и закладки детали в лестничной площадке.
 Спецификацию см документ 108 лист 31.

1.090.1-1 7-1 100

Узел 89

СОСТАВ	ЛИСТ	ЛИСТОВ
Р		1
ЦНИИЭП		ИЗДАТЕЛЬСТВО СТАНДАРТОВ ЗДАНИЙ И ПРОМЫШЛЕННЫХ КОМПЛЕКСОВ

НАЧ ОТД	ВОЗЫНЕЖИНА	
И КОНТР	САВИНА	
КА КОНСТ	ШАЧ	
ГМП	ПРИГОРЕВ	
ПРОВЕР	НИКОЛОВА	
РАЗРАБ	ЛАРИОНОВА	

90

НАКЛАДНЫЕ
ПРОСТУПИ
СТУПЕНЕЙ

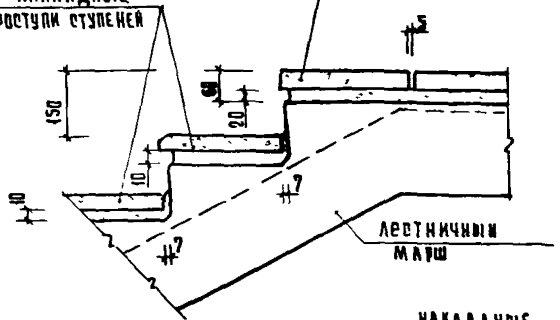

91

НАКЛАДНЫЕ
ПРОСТУПИ
ПЛОЩАДКИ

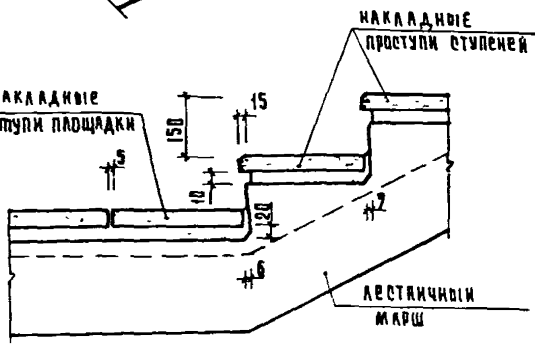

Накладные проступи укладываются по слою цементного раствора марки 100.

10901-1 7-1 101

НАЧ. ОТД.	ВОЛЫНСКИЙ	<i>[Signature]</i>
И. КОНТР.	САВИНА	<i>[Signature]</i>
ГЛАВ. КОНСТР.	ШАЦ	<i>[Signature]</i>
Г. И. П.	ПРИТОРЕВ	<i>[Signature]</i>
ПРОВЕР.	НИКОЛОВА	<i>[Signature]</i>
РАЗРАБОТ.	ЛАВРЕНОВА	<i>[Signature]</i>

Узлы 90, 91

СТАДИЯ	ЛИСТ	ЛИСТОВ
Р		1
ЦНИИЭП		ПОДЪЕМНО-ВЫТЯЖНЫЕ ЗДАНИЯ И ТУРИСТСКИЕ КОМПЛЕКСЫ

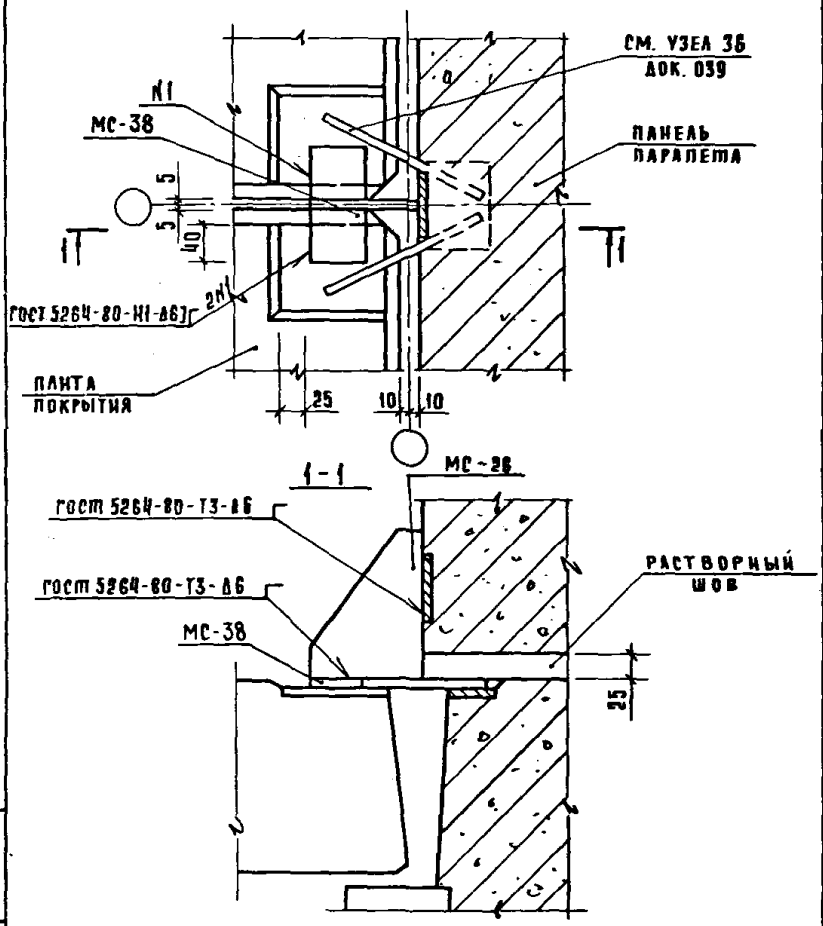

СПЕЦИФИКАЦИЮ СМ. ДОКУМЕНТ 10ВАНСТ 31

1.090.1-1 7-1 102

НАЧ. ОТА	БОЛЬШЕВЫЙ	<i>[Signature]</i>
Н. КОНТР.	ЛАКЕЕВА	<i>[Signature]</i>
ГА. КОНСТ.	ЩАЦ	<i>[Signature]</i>
ГМП	ШАНАУРОВА	<i>[Signature]</i>
ПРОВЕР.	КОЧИН	<i>[Signature]</i>
РАЗРАБ.	КАШЕАКИНА	<i>[Signature]</i>

УЗЕЛ 92

Сталь	Лист	Листов
Р		1
ЦНИИЭП МОСКОВСКО-БЫТОВЫХ ЗДАНИЙ И ПУШКИНСКИХ КОМБЛЕКСОВ		

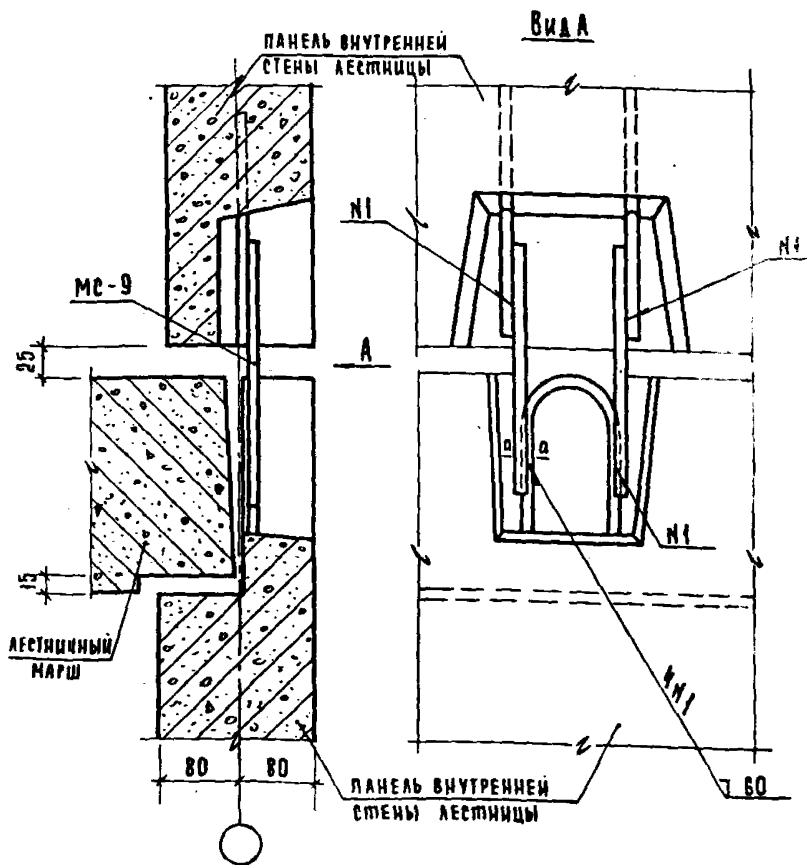

СПЕЦИФИКАЦИЮ СМ. ДОКУМЕНТ 108 ЛИСТ 32.
 СЕЧЕНИЕ А-А СМ. ДОКУМЕНТ 017.

И.О.Ф.	ВЛАДИСЛАВ	<i>Владислав</i>
И.П.	ВАСИЛЬЕВА	<i>Васильева</i>
И.М.	ШАЦ	<i>Шац</i>
И.О.	ПРИГОРЕВ	<i>Пригорева</i>
И.О.	КОВАЛЕНКО	<i>Коваленко</i>
И.О.	НОСОВА	<i>Носова</i>

1090.1-1 7-1 103

УЗЕЛ 93

Этадия	Лист	Листов
Р		1
ЦНИИЭП		ПОДГОТОВИЛИ БЫТОВЫЕ УЗЛЫ И ВУЗОВСКИХ КОМПЛЕКТОВ

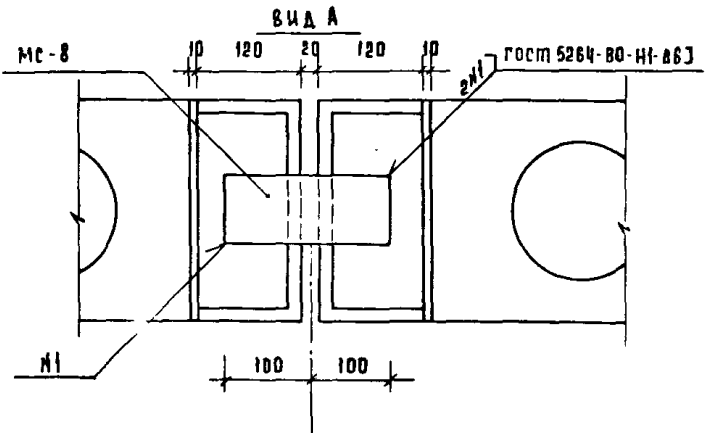
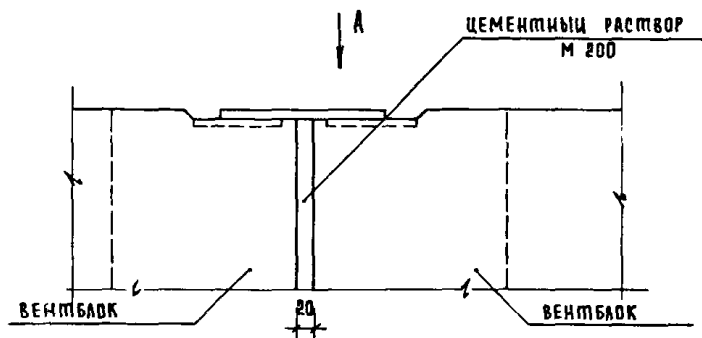

СПЕЦИФИКАЦИЮ СМ ДОКУМЕНТ 108 ЛИСТ 32

1. 090. 1-1 '7-1 104

НАЧ ОТА	ВОЛЫНСКИЙ	
И КОНТ	СОКОВА	
РА КОНТ	ШАЦ	
ГИП	КОШИН	
ПРОВЕР	ШАНАУРОВА	
РАЗРАБ	ЦЕРОВА	

Узел 94

Стандия	Амет	Аметов
Р		1
ЦНИИЭП		ПОРТОЛ БЫТО 38 С 1977 К

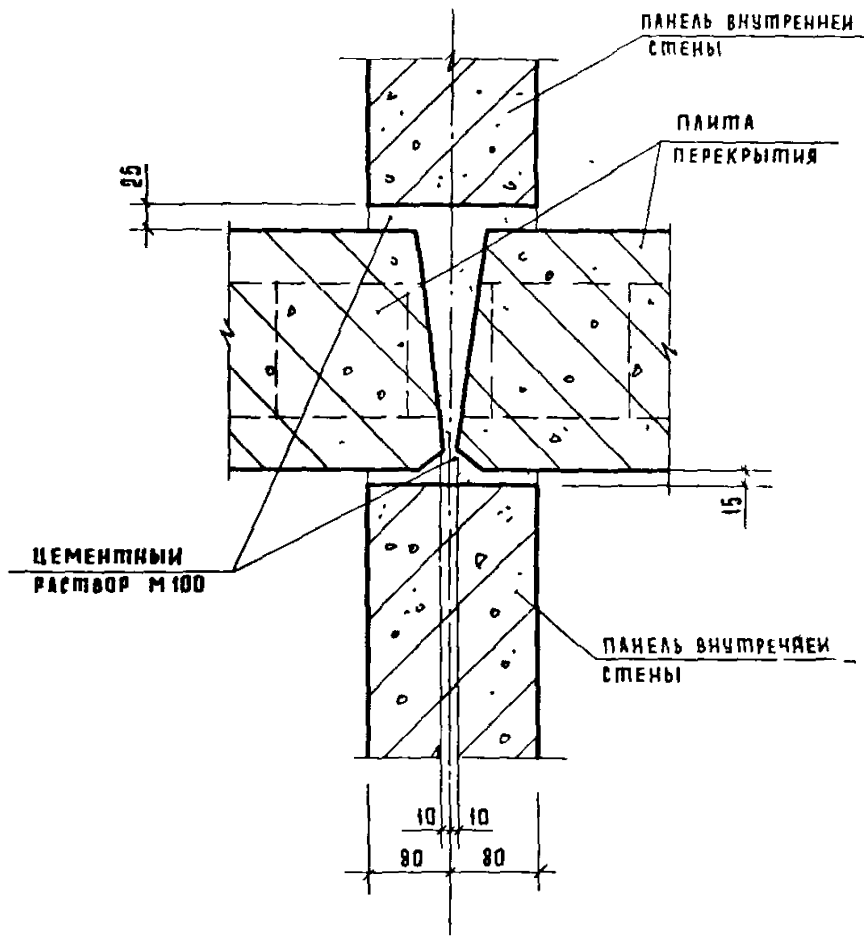

1:100

1 090 1 - 1 7 - 1 105

Нач. отд.	Вольский	<i>[Signature]</i>
И. контр.	Кашекина	<i>[Signature]</i>
Гл. конст.	Шац	<i>[Signature]</i>
ГИП	Шанаурова	<i>[Signature]</i>
Проверил	Кочин	<i>[Signature]</i>
Разраб.	Леонтьева	<i>[Signature]</i>

УЗЕЛ 95

СТАДИЯ	ЛИСТ	ЛИСТ
Р		1
ЦНИИЭП		ТОРГОВЫЙ БЫТОВЫЙ ЗДАНИИ ТУРИСТСКО-КУРОРТНО-РЕКРЕАЦИОННО-КОМПЛЕКСА

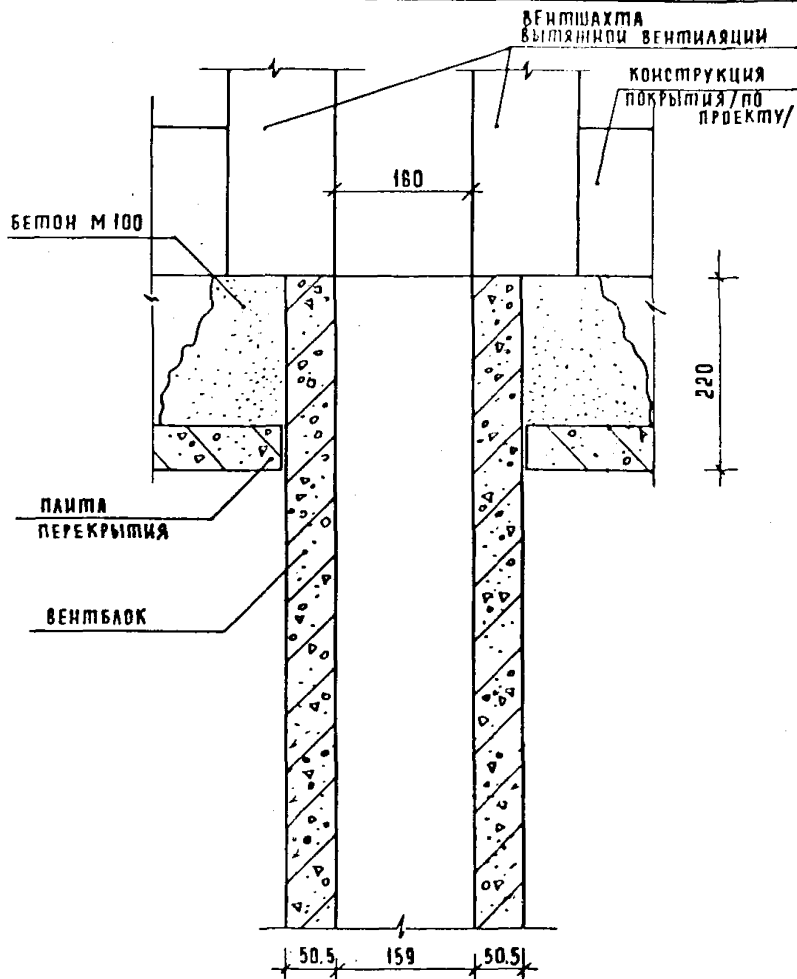

1. 090.1-1 7-1 106

Узел 96

ОТД	ВОЛЫНСКИЙ	<i>Роз</i>
ДИП	СПИДОВА	<i>Роз</i>
КОНС	ШАЦ	<i>Милан</i>
ДИП	КОЧИН	<i>Милан</i>
СВЕР	ШАНАУРОВА	<i>Милан</i>
РАЗРАБ	ЦЕСОВА	<i>Роз</i>

Сталь	Лист	Листов
Р		1
ЦНЧЗП		ПОРМКИ ВЫПРАВКА ЗАЯВКИ И ТУРБИНСКИХ КОМПЛЕКСОВ

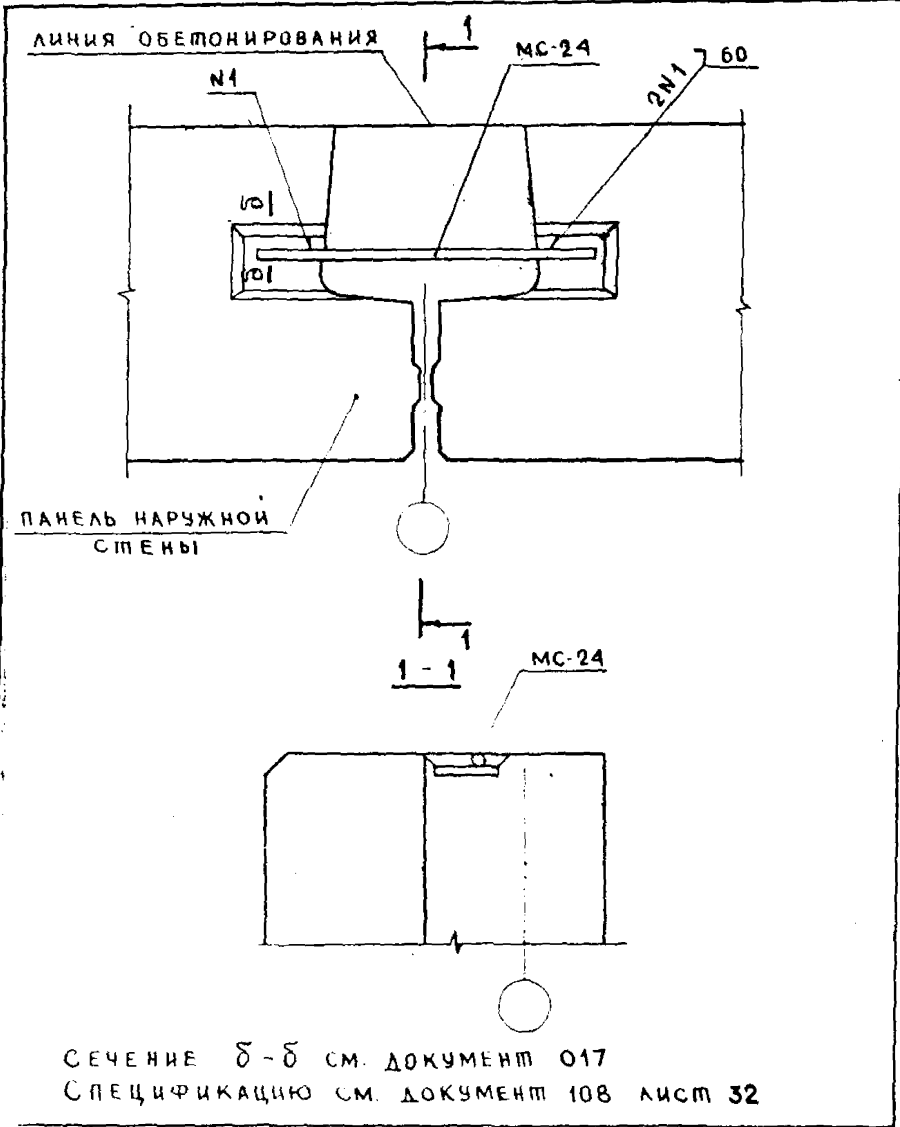

АЧ ОТБ	ВОЛЫНСКИЙ	
КОНТР	СОКОЛОВА	
КОНСТ	ПРАД	
УП	ЦЫРЕНКО	
ПР		

1.090 1-1 7-1 107

УЗЕЛ

СТАВКА	ЛИСТ	ЛИСТОВ
Р		1
		ТРУДСВО 68700000

КОЛ-ВО	МАСА	Обозначение	Наименование	Кол.	Примеч.
		Узел 1			Масса
			Бетон М200 (m^3/m)	0,022	
			Сетка 100/100/5/5		1,1кг/м
			из проволоки В1 ГОСТ 6727-80		
		Узел 2			
			Бетон М200 (m^3/m)	0,035	
			Сетка 100/100/5/5		2,4кг/м
			из проволоки В1 ГОСТ 6727-80		
		Узел 3			
			Бетон М200 (m^3/m)	0,04	
			Сетка 100/100/5/5		1,5кг/м
			из проволоки В1 ГОСТ 6727-80		
		Узел 4			
			Бетон М200 (m^3/m)	0,014	

ПОЛ. НА ИМЯ ЗАКАЗЧИКА

ИВ. И. ПОЛ.

1.090.1-1. 7-1 108

НАЧ. ОТД. Сольников
 И. КОНТРОЛ. ЯКОВА
 ГЛ. КОНСТ. Ш. В. В.
 ИЛ. КОЗЫК
 ПРОВЕР. КОДАШОВ
 РАЗР. ЛУКИНА

Спецификация

Спецификация
 Р 1 32
 ЦНИИЭП

ФОРМА	ЗОНА	ПОВ.	Обозначение	Наименование	Код	Примеч.	
			Узел 5				Масса
				Бетон М200 (м ³ /м)	0,025		
				Сетка 100/100/5/5		0,7 кг/м	
				из проволоки В1 ГОСТ 6727-80			
			Узлы 8 а (8т)				
				Бетон М200 (м ³ /м)	0,039		
			Узел 11				
				Бетон М200 (м ³ /м)	0,011		
			Узел 13				
				Бетон М200 (м ³ /м)	0,01		
			Узел 14				
				Бетон М200 (м ³ /м)	0,015		
			Узел 15				
				Бетон М200 (м ³ /м)	0,023		

1.090.1-1 9-1 108

Лист

2

ФОРМА	ЗОНА	ПОЗ.	Обозначение	Наименование	Кол.	Примеч.
			Узеля 17 л			масса, кг
Б4			12 011 400	МС-1	1	0,36
				ГОСТ 5781-82 φ 12 А1 е = 400		
А4			1.090.1-1 8-1 01	МС-2	1	
			Узеля 17 т			
Б4			12.011.400	МС-1	1	0,36
				ГОСТ 5781-82 φ 12 А1 е = 400		
А4			1.090.1-1 8-1 01	МС-2	1	
			Узеля 18 л			
Б4			12 011 400	МС-1	1	0,36
				ГОСТ 5781-82 φ 12 А1 е = 400		
А4			1.090.1-1 8-1 01	МС-2	1	
А4			1.090.1-1 8-1 02	МС-3	2	
			Узеля 18 т			
Б4			12.011.400	МС-1	1	0,36
				ГОСТ 5781-82		
			1.090.1-1 7-1 108			Лист 3

СЕРИЯ	КОДА	НОМ.	ОБОЗНАЧЕНИЕ	НАИМЕНОВАНИЕ	КОЛ.	ПРИМЕЧ.
				Φ 12 А I e = 400		МАССА, КГ
А4			1.090.1-1 8-1 01	МС - 2	1	
А4			1.090.1-1 8-1 02	МС - 3	2	
УЗЕЛ 19 П						
Б4			12.011.400	МС - 1	1	0,36
				ГОСТ 5781-82		
				Φ 12 А I e = 400		
А4			1.090.1-1 8-1 01	МС - 2	1	
А4			1.090.1-1 8-1 03	МС - 4	2	
УЗЕЛ 19 Т						
Б4			12.011.400	МС - 1	1	0,36
				ГОСТ 5781-82		
				Φ 12 А I e = 400		
А4			1.090.1-1 8-1 01	МС - 2	1	
А4			1.090.1-1 8-1 03	МС - 4	2	
УЗЕЛ 20 А						
Б4			12.011.400	МС - 1	1	0,36
				ГОСТ 5781-82		
				Φ 12 А I e = 400		
			1.090.1-1 8-1 01	МС - 2	1	

1.090.1-1 7-1 108

АУСТ
4

Код	Обозначение	Наименование	Кол.	Гр.меч.
Б4	12.011.200	МС-5	2	0,18
		ГОСТ 5781-82		
		Φ12 АІ ρ=200		
А4	1.09 0.1-1 8-1 01-01	МС-6	2	
Узла 20Т				
Б4	12.011.400	МС-1	1	0,36
		ГОСТ 5781-82		
		Φ12 АІ ρ=400		
А4	1.09 0.1-1 8-1 01	МС-2	1	
А4	1.09 0.1-1 8-1 01-01	МС-6	2	
А4	1.09 0.1-1 8-1 04	МС-7	2	
Узла 21А				
Б4	12.011.400	МС-1	1	0,36
		ГОСТ 5781-82		
		Φ12 АІ ρ=400		
Б4	12.011.200	МС-5	2	0,18
		ГОСТ 5781-82		
		Φ12 АІ ρ=200		
Б4	40.6.070.140	МС-8	2	0,26
		ГОСТ 103-76		
		-40 x 6 ρ ³⁸ / 23 ρ=140		

1.09 0.1-1 7-1 108

Лист 5

ГОСТ	ГОСТ	№03	Обозначение	Наименование	Кол.	Примеч.	
			Узел 21 т				масса, кг
Б4			12 011 400	МС-1 ГОСТ 5781-82 φ12 А I l=400	1	0,36	
М			1 0 9 0.1-1 8-1 04	МС-7	2		
Б4			40 6 070 140	МС-8 ГОСТ 103-76 -40x6 c ³⁸ /23 l=140	2	0,26	
			Узел 22 л				
Б4			12 011 260	МС-9 ГОСТ 5781-82 φ12 А I l=260	2	0,23	
			Узел 22 т				
М			1 0 9 0.1-1 8-1 01-02	МС-10	2		
Б4			60 6 070 100	МС-32 ГОСТ 103-76 -60x6 c ³⁸ /23 l=100	4	0,26	
			Узел 23 л				
М			1 0 9 0.1-1 8-1 05	МС-11	1		
М			1.0 9 0.1-1 8-1 01-04	МС-14	1		
1.0 9 0.1-1 7-1 108					Ишт 6		

ВЕРСИЯ	КОД	ПОЗ.	Обозначение	Наименование	Кол	Примеч	
			Узел 23т				МАССА, кг
А4			1.090.1-1 8-1 05	МС-11	1		
А4			1.090.1-1 8-1 01-04	МС-14	1		
			Узел 24л				
А4			1.090.1-1 8-1 05	МС-11	1		
Б4			12 011 320	МС-12	1	0,29	
				ГОСТ 5781-82			
				Ф12 А I l=320			
А4			1.090.1-1 8-1 01-04	МС-14	2		
А4			1.090.1-1 8-1 04-01	МС-15	1		
А4			1.090.1-1 8-1 01-01	МС-6	1		
			Узел 24т				
А4			1.090.1-1 8-1 01-01	МС-6	1		
А4			1.090.1-1 8-1 04	МС-7	1		
А4			1.090.1-1 8-1 05	МС-11	1		
Б4			12 011 320	МС-12	1	0,29	
				ГОСТ 5781-82			
				Ф12 А I l=320			
А4			1.090.1-1 8-1 01-04	МС-14	2		

ИЗД. И ПОДП. ПОД. И А. А. М. А. В. С. А. М. У. К. А. Н.

1.090.1-1 7-1 108 Лист
7

ФОРМАТ	КОЛ-ВО	ПОС.	ОБОЗНАЧЕНИЕ	НАИМЕНОВАНИЕ	КОД	ПРИМЕЧ.	
			УЗЕЛ 25 Л				МАССА, КГ
Б4			12. 011. 200	МС-5	1	0,18	
				ГОСТ 5781-82			
				φ 12 А I ℓ = 200			
А4			1.09 0.1-1 8-1 01-01	МС-6	1		
А4			1.09 0.1-1 8-1 05	МС-11	1		
А4			1.09 0.1-1 8-1 01-04	МС-14	2		
А4			1.09 0.1-1 8-1 04-01	МС-15	1		
			УЗЕЛ 25 Т				
Б4			12. 011. 200	МС-5	1	0,18	
				ГОСТ 5781-82			
				φ 12 А I ℓ = 200			
А4			1.09 0.1-1 8-1 01-01	МС-6	1		
А4			1.09 0.1-1 8-1 04	МС-7	1		
А4			1.09 0.1-1 8-1 05	МС-11	1		
А4			1.09 0.1-1 8-1 01-04	МС-14	2		
			УЗЕЛ 26				
Б4			12. 011. 260	МС-9	2	0,23	
				ГОСТ 5781-82			
				φ 12 А I ℓ = 260			
А4			1.09 0.1-1 8-1 01-03	МС-13	1		

1.090. 1-1 7-1 108

ИЕТ
8

Код	Номер	Обозначение	Наименование	Кол.	Примеч.
		60. 6. 070. 290	МС-18 ГОСТ 103-76 -60x6 с ³⁸ 23 л=290	2	0,82
		Узел 27			
64		12. 011. 200	МС-5 ГОСТ 5781-82 φ 12 А I л=200	2	0,18
64		60. 6. 070. 290.	МС-18 ГОСТ 103-76 -60x6 с ³⁸ 23 л=290	2	0,82
		Узел 28			
А4		1.090.1-1 8-1 01-01	МС-6	1	
64		12. 011. 260	МС-9 ГОСТ 5781-82 φ 12 А I л=260	1	0,23
64		60. 6. 070. 290	МС-18 ГОСТ 103-76 -60x6 с ³⁸ 23 л=290	1	0,82
		Узел 29			
64		12. 011. 200	МС-5	1	0,18

1.090. 1-1 7-1 108

Итого

9

ФОРМАТ	КОД	ПОЗ.	ОБОЗНАЧЕНИЕ	НАИМЕНОВАНИЕ	КОД	ПРИМЕЧ.
				ГОСТ 5781-82		МАССА, КГ
				Ф 12 А I л= 200		
Б4			60.6.070.290	МС-18	1	0,82
				ГОСТ 103-76		
				-60x6 С ³⁸ 23 л=290		
Узел 30						
Б4			12.011.200	МС-5	2	0,18
				ГОСТ 5781-82		
				Ф 12 А I л=200		
А4			1.090.1-1 8-1 01-01	МС-6	2	
Б4			12.011.260	МС-9	1	0,23
				ГОСТ 5781-82		
				Ф 12 А I л= 260		
А4			1.090.1-1 8-1 01-03	МС-13	1	
Б4			60.6.070.290	МС-18	2	0,82
				ГОСТ 103-76		
				-60x6 С ³⁸ 23 л=290		
Узел 31						
Б4			12.011.200	МС-5	3	0,18
				ГОСТ 5781-82		
				Ф 12 А I л= 200		
Б4			60.6.070.290	МС-18	2	0,82
				ГОСТ 103-76		

1.090.1-1 7-1 108

Лист
10

ФОРМАТ	ВРЕМЯ	ПОЗИЦ.	ОБОЗНАЧЕНИЕ	Наименование	Кол.	Примеч.
				- 60x6 с ³⁸ /23 l-290		МАССА, КГ
			УЗЕЛ 32			
64			12 011 200	МС-5		
				ГОСТ 5781-82	4	0,18
				φ 12 АІ l-200		
А4			1.090.1-1 8-1 01-01	МС-6	4	
64			60.6 070. 290	МС-18	2	0,82
				ГОСТ 103-76		
				- 60x6 с ³⁸ /23 l-290		
			УЗЕЛ 33			
64			12 011 200	МС-5	4	0,18
				ГОСТ 5781-82		
				φ 12 АІ l-200		
64			60 6 070 290	МС-18	2	0,82
				ГОСТ 103-76		
				- 60x6 с ³⁸ /23 l-290		
			УЗЕЛ 34			
64			12 011 200	МС-5	3	0,18
				ГОСТ 5781-82		
				φ 12 АІ l-200		
1.090.1-1 7-1 108						Лист 11

ЦНАМ ДОДАТ. ПОДР. Ч. АРМА. ВЗАМ. УНВ. В.

КОД	ОБЪЕМ	НАИМЕНОВАНИЕ	НАИМЕНОВАНИЕ	КОД	ПРИМЕР
		УЗЕЛ 35			МАССА, КГ
64	12. 011. 200	МС-5	ГОСТ 5781-82 φ12 А I l=200	2	0,18
		УЗЕЛ 36			
64	12. 011. 200	МС-5	ГОСТ 5781-82 φ12 А I l=200	3	0,18
		УЗЕЛ 37			
64	12. 011 200	МС-5	ГОСТ 5781-82 φ12 А I l=200	2	0,18
		УЗЕЛ 38 А			
64	12. 011. 260	МС-9	ГОСТ 5781-82 φ12 А I l=260	2	0,23
	12 011. 320	МС-12	ГОСТ 5781-82 φ12 А I l=320	1	0,29

1.09 0.1-1 7-1 108

12

КОРМАТ	КОДА	ПОЗ.	Обозначение	Наименование	Кол.	Примеч.
			Узел 38 Т			МАССА, КГ
51			12. 011 260	МС - 9 ГОСТ 5781-82 Ф12 А I $\ell = 260$	3	0,23
			Узел 39 А			
54			12 011 200	МС - 5 ГОСТ 5781-82 Ф12 А I $\ell = 200$	2	0,18
54			12 011 260	МС - 9 ГОСТ 5781-82 Ф12 А I $\ell = 260$	2	0,23
			Узел 39 Т			
54			12. 011 200	МС - 5 ГОСТ 5781-82 Ф12 А I $\ell = 200$	4	0,18
			Узел 40			
54			12 011. 200	МС - 5 ГОСТ 5781 - 82 Ф12 А I $\ell = 200$	1	0,18

1.090.1-1 7-1 108

Лист

ФОРМА ЗАКА	№№	Обозначение	Наименование	Кол.	Примеч.
		Узел 41			масса, кг
Б4		12. 011 200	МС-5 ГОСТ 5781-82 Ф12 А1 $\rho=200$	2	0,18
А4		1.0901-1 8-1 06	МС-19	4	
		Узел 42			
Б4		12. 011 200	МС-5 ГОСТ 5781-82 Ф12 А1 $\rho=200$	1	0,18
А4		1.090.1-1 8-1 06	МС-19	2	
		Узел 43			
Б4		12. 011 200	МС-5 ГОСТ 5781-82 Ф12 А1 $\rho=200$	1	0,18
А4		1.0901-1 8-1 06	МС-19	1	
		Узел 44			
Б4		12. 011 260	МС-9 ГОСТ 5781-82 Ф12 А1 $\rho=260$	2	0,23
1.090.1-1 7-1 108					Инет 14

1.090.1-1 7-1 108

ФОРМАТ	КОД	ПОС.	Обозначение	Наименование	Код	Примеч.
А4			1.0901-1 8-1 01-03	МС-13	1	МАССА.КГ
			Узел 45			
Б4			12. 011. 150	МС-17 ГОСТ 5781-82 Ф12 А I P=150	4	0,13
			Узел 46			
Б4			12. 011. 150	МС-17 ГОСТ 5781-82 Ф12 А I P=150	2	0,13
			Узел 47			
Б4			12 011. 200	МС-5 ГОСТ 5781-82 Ф12 А I P=200	3	0,18
А4			1.0901-1 8-1 07-01	МС-21	1	
			Узел 48			
Б4			12. 011. 200	МС-5 ГОСТ 5781-82 Ф12 А I P=200	2	0,18
1.090.1-1 7-1 108						Лист 15

ФОРМАТ	КОЛ-ВО	ПОЗ.	ОБОЗНАЧЕНИЕ	НАИМЕНОВАНИЕ	КОЛ	ПРИМЕР.
44			1.0901-1 8-1 07-01	МС-21	1	МАССА, КГ
			12 011 260	МС-9	1	0,23
				ГОСТ 5781-82		
				Φ 12 А I L=260		
УЗЕЛ 49						
64			12. 011 200	МС-5	1	0,18
				ГОСТ 5781-82		
				Φ 12 А I L=200		
44			1.0901-1 8-1 07-01	МС-21	2	
УЗЕЛ 50						
64			12 011 200	МС-5	1	0,18
				ГОСТ 5781-82		
				Φ 12 А I L=200		
44			1.0901-1 8-1 07-01	МС-20	2	
УЗЕЛ 51 А						
64			12. 011. 200	МС-5	2	0,18
				ГОСТ 5781-82		
				Φ 12 А I L=200		
64			12 011 260	МС-9	1	0,23
				ГОСТ 5781-82		

1.090.1-1 7-1 108

ИВЕТ

16

ФОРМАТ СЛОН	Пос.	Обозначение	Наименование	Кол.	Примеч.	
			φ 12 А I l=260		МАССА, КГ	
		УЗЕА СИТ				
Б4		12 011. 200	МС - 5 ГОСТ 5781-82 φ 12 А I l=200	2	0,18	
Б4		12. 011. 260	МС - 9 ГОСТ 5781-82 φ 12 А I l=260	1	0,23	
		УЗЕА S2 П				
Б4		22. 090. 300	МС - 16 ГОСТ 8240-72 Г 22 l=300	1	6,3	
Б4		12. 011. 260	МС - 9 ГОСТ 5781-82 φ 12 А I l=260	2	0,23	
А4		1.090.1-1 8-1 07	МС - 20	1		
		УЗЕА S2 Т				
Б4		22. 090. 300	МС - 16 ГОСТ 8240-72 Г 22 l=300	1	6,3	
		1.090.1-1 7-1 108			17	

ИНВ. И ПОД. ПОДП. И ДАТА ВЗЯТИЯ

СОРТАМ	ВУЛ	Поз.	Обозначение	Наименование	Кол.	Примеч.	
			12. 011. 260	МС - 9	2	0,23	
				ГОСТ 5781 - 82			
				φ 12 А I P=260			
44			1.090.1-1 8-1 07	МС - 20	1		
			УЗЕЛ 53 Л				
Б4			12. 011. 200	МС - 5	2	0,18	
				ГОСТ 5781-82			
				φ 12 А I P=200			
Б4			12 011 260	МС - 9	1	0,23	
				ГОСТ 5781-82			
				φ 12 А I P=260			
44			1.090.1-1 8-1 07	МС - 20	1		
			УЗЕЛ 53 Т				
Б4			12 011 200	МС - 5	4	0,18	
				ГОСТ 5781-82			
				φ 12 А I P=200			
			УЗЕЛ 54 Л				
Б4			12 011 200	МС - 5	2	0,18	
				ГОСТ 5781-82			
				φ 12 А I P=200			
Б4			12 011. 260	МС - 9	1	0,23	

1.090.1-1 7-1 108

Лист

18

КОД	ОБЪЕМ	СЛОВА	ОБЪЕМ	ОБОЗНАЧЕНИЕ	НАИМЕНОВАНИЕ	КОЛ	ПРИМЕЧ.
					ГОСТ 5781-82		МАССА, КГ
					Ф 12 А I L=260		
А4				1.0901-1 8-1 07	МС-20	1	
				УЗЕЛ 54 Т			
Б4				12. 011 200	МС-5	4	0,18
					ГОСТ 5781-82		
					Ф 12 А I L=200		
				УЗЕЛ 55			
Б4				12. 011. 200	МС-5	1	0,18
					ГОСТ 5781-82		
					Ф 12 А I L=200		
Б4				22. 090. 300	МС-16	1	6,30
					ГОСТ 8240-72		
					L 22 L=300		
Б4				12. 011. 350	МС-24	2	0,31
					ГОСТ 5781-82		
					Ф 12 А I L=350		
				УЗЕЛ 56			
Б4				12. 011. 200	МС-5	1	0,18
					ГОСТ 5781-82		
					Ф 12 А I L=200		

1.090.1-1 7-1 108

Лист
19

ФОРМАТ	КОЛ	ПОЗ.	Обозначение	Наименование	Кол.	Примеч.
Б4			12. 011. 350	МС-24 ГОСТ 5781-82 Ф 12 А I L=350	1	0,31
Б4			22. 090. 300	МС-16 ГОСТ 8240-72 С 22 L=300	1	6,30
УЗЕЛ 57						
А4			1.090.1-1 8-1 07-02	МС-22	1	
УЗЕЛ 58						
А4			1.090.1-1 8-1 07-02	МС-22	1	
УЗЕЛ 60 А						
А4			1.090.1-1 8-1 04	МС-7	1	
УЗЕЛ 60 Т						
А4			1.090.1-1 8-1 08	МС-23	1	
УЗЕЛ 61 А						
			1.090.1-1 8-1 01-04	МС-14	1	

КОЛИЧЕСТВО	ЕДИНИЦЫ ИЗМЕРЕНИЯ	ПОЗ.	ОБОЗНАЧЕНИЕ	НАИМЕНОВАНИЕ	КОЛ.	ПРИМ.Ч.
			УЗЕЛ 61Г			МАССА, КГ
А4			1.090.1-1 8-1 01-04	МС-14	1	
			УЗЕЛ 62А			
Б4			12.011.200	МС-5 ГОСТ 5781-82 Ф12 АІ l=200	1	0,18
А4			1.090.1-1 8-1 05	МС-11	1	
Б4			12.011.350	МС-24 ГОСТ 5781-82 Ф12 АІ l=350	1	0,31
			УЗЕЛ 62Т			
А4			1.090.1-1 8-1 05	МС-11	1	
А4			1.090.1-1 8-1 04-01	МС-15	1	
Б4			12.011.350	МС-24 ГОСТ 5781-82 Ф12 АІ l=350	1	0,31
			УЗЕЛ 63А			
А4			1.090.1-1 8-1 01-04	МС-14	1	
				1.090.1-1 7-1 108	1	

ЧИСТОТА ПОВЕРХНОСТИ И ДАТА ЗАКЛЮЧЕНИЯ

КОД	КОД	КОД	Обозначение	Наименование	Кол.	Примеч.
			Узел 63Т			масса, кг
А4			1.090.1-1 8-1 01-04	МС-14	1	
			Узел 64Л			
А4			1.090.1-1 8-1 01-01	МС-6	1	
А4			1.090.1-1 8-1 01-04	МС-14	2	
			Узел 64Т			
А4			1.090.1-1 8-1 01-01	МС-6	1	
А4			1.090.1-1 8-1 01-04	МС-14	2	
			Узел 65Л			
Б4			12.011.350	МС-24 ГОСТ 5781-82 Ф12 А I L=350	1	0,31
			Узел 65Т			
Б4			12.011.350	МС-24 ГОСТ 5781-82 Ф12 А I L=350	1	0,31

1.090.1-1 7-1 108

Лист

22

ФОРМАТ	ЭЧА	ПОЗИЦ	Обозначение	Наименование	Кол	Примеч.
			Узел 66А			МАССА, КГ
			1.090.1-1 8-1 04	МЕ-7	1	
			Узел 66Т			
			1.090.1-1 8-1 08	МС-23	1	
			Узел 67А			
А4			1.090.1-1 8-1 01	МС-2	1	
			Узел 67Т			
А4			1.090.1-1 8-1 01	МС-2	1	
			Узел 68А			
Б4			12.011 400	МС-1	1	0,36
				ГОСТ 5781-82		
				φ12 АІ l=400		
Б4			12 011 200	МС-5	2	0,18
				ГОСТ 5781-82		
				φ12 АІ l=200		
1.090.1-1 7-1 108					Ишем 23	

ЦИФ. И ПОДЛ. ПОДП. И ДАТ. В. - ВЗ. В. М. Ш. В. Н.

Код	Обозначение	Наименование	Кол.	Примеч.
	Узел 68Т			МАССА, КГ
БЧ	12 011 400	МС-1 ГОСТ 5781-82 Ф12АІ Р=400	1	0,36
А4	1.090.1-1 8-1 04	МС-7	2	
	Узел 69Л			
А4	1.090.1-1 8-1 01-01	МС-6	1	
	Узел 69Т			
А4	1.090.1-1 8-1 01-01	МС-6	1	
	Узел 70Л			
А4	1.090.1-1 8-1 01-01	МС-6	2	
	Узел 70Т			
А4	1.090.1-1 8-1 01-01	МС-6	2	
	Узел 71Л			
БЧ	12.011 200	МС-5	1	0,18
1.090.1-1 7-1 108				Итого 24

Сорт	Сорт	№3.	Обозначение	Наименование	Код	Примеч.
				ГОСТ 5781-82 Ф12 АІ е=200		
УЗЕЯ 71 Т						
А4			1.090.1-1 8-1 04	МС-7	1	
УЗЕЯ 72						
Б4			40 6 070 140	МС-8 ГОСТ 103-76 -40x6 е38/23 е=140	1	0,26
А4			1.090.1-1 8-1 09	МС-25	2	
УЗЕЯ 73						
Б4			40 6 070 140	МС-8 ГОСТ 103-76 -40x6 е38/23 е=140	1	0,26
Б4			75 75 8 080 170	МС-28 ГОСТ 8509-72* L75x8 е=170	1	0,25
УЗЕЯ 74						
Б4			40.6.070.140	МС-8	1	0,26
<div style="border: 1px solid black; padding: 5px; display: inline-block;"> 1.090.1-1 7-1. 108 </div>						

ИЗДАНИЕ ПОДР. В ДАТА ВСТАВКИ

1.090.1-1 7-1. 108	КУСТ 25
--------------------	------------

ГОСТ	ФОРМ	ПОС.	Обозначение	Наименование	кол.	Примеч.	
				ГОСТ 103-76		МАССА, кг	
				-40x6 с38/23 e=140			
А4			1.09 0.1-1 8-1 09	МС-25	2		
			УЗЕЛ 75				
Б4			40.6.070.140	МС-8	1	0,26	
				ГОСТ 103-76			
				-40x6 с38/23 e=140			
А4			1.09 0.1-1 8-1 09-01	МС-26	1		
Б4			60.6.070.100	МС-27	1	0,47	
				ГОСТ 103-76			
				-60x6 с38/23 e=100			
			УЗЕЛ 76				
Б4			12.011.200	МС-5	1	0,18	
				ГОСТ 5781-82			
				Ф12А1 e=200			
А4			1.09 0.1-1 8-1 07-01	МС-21	1		
			УЗЕЛ 77				
Б4			12.011.200	МС-5	2	0,18	
				ГОСТ 5781-82			
				Ф12А1 e=200			
			1.09 0.1-1 7-1 108				Лист 26

ФОРМА	СОСТАВ	ПОЗ.	Обозначение	Наименование	Код	Примеч.
						МАССА, кг
			Узел 78			
Б4			12 011 200	МС-5	2	0,18
				ГОСТ 5781-82		
				φ12 А I l=200		
А4			1.0901-1 8-1 01-01	МС-6	2	
Б4			12 011 260	МС-9	1	0,23
				ГОСТ 5781-82		
				φ12 А I l=260		
А4			1.0901-1 8-1 01-03	МС-13	1	
			Узел 79			
Б4			12 011 200	МС-5	3	0,18
				ГОСТ 5781-82		
				φ12 А I l=200		
			Узел 80А			
Б4			12 011 260	МС-9	1	0,23
				ГОСТ 5781-82		
				φ12 А I l=260		
А4			1.0901-1 8-1 10	МС-29	1	

ВИА И ПОДС. ПОЛК. И ДАМА ВЗ.Ф.М.И.В.И.В.

1.0901-1 7-1 108	Лист 27
------------------	------------

ПОДКАТ	ЗОНА	ПОЗ.	Обозначение	Наименование	Кол.	Примеч.	
			Узел 80т				масса, кг
A4			1.090.1-1 8-1 01-01	ме-6	1		
A4			1.090.1-1 8-1 11	ме-31	1		
Б4			60.6.070 80	ме-32	3	0,23	
				ГОСТ 103-76			
				-60x6 038/23 l=80			
			Узел 81 л				
Б4			12.011 260	ме-9	1	0,23	
				ГОСТ 5781-82			
				φ12 АІ l=260			
Б4			22.090 300	ме-16	1	6,30	
				ГОСТ 8240-72			
				l22 l=300			
Б4			12 011. 350	ме-24	1	0,31	
				ГОСТ 5781-82			
				φ 12 АІ l=350			
A4			1.090.1-1 8-1 10	ме-29	1		
			Узел 81 т				
A4			1.090.1-1 8-1 01-01	ме-6	1		
Б4			22.090.300	ме-16	1	6,30	
				ГОСТ 8240-72			

1.090.1-1 7-1 108

Лист
28

Код	Обозначение	Наименование	Кол.	Примеч.
Б4	12 011 350	г 22 l=300 МС-24 ГОСТ 5781-82 φ 12 А I l=350	1	0,31 масса, кг
А4	1.090.1-1 8-1 11	МС-31	1	
Б4	60 6 070 80	МС-32 ГОСТ 103-76 -60x6 038 23 l=80	3	0,23
Узел 82А				
А4	1.090.1-1 8-1 10-01	МС-30	1	
Узел 82Т				
А4	1.090.1-1 8-1 11	МС-31	1	
Б4	60 6 070 80	МС-32 ГОСТ 103-76 -60x6 038 23 l=80	2	0,23
Узел 83				
Б4	12.011.150	МС-П ГОСТ 5781-82 φ 12 А I l=150	2	0,13
Б4	22 090.800	МС-33	1	16,9
Узел 84				
	1.0 0	1-1 7-1 108		19

И. В. ДАМАЗАН

КОД	КОД	НОМ.	Обозначение	Наименование	Кол.	Примеч.
				ГОСТ 8240-72		МАССА, кг
				Г 22 $\varnothing = 800$		
Узел 84А						
Б4			12 011 200	МС-5	1	0,18
				ГОСТ 5781-82		
				$\phi 12 \text{ A I } \varnothing = 200$		
А4			1.090 1-1 8-1 01-01	МС-6	2	
А4			1.090 1-1 8-1 05	МС-11	1	
А4			1.090.1-1 8-1 01-04	МС-14	1	
А4			1.090.1-1 8-1 04-01	МС-15	1	
Узел 84Т						
Б4			12 011. 200	МС-5	1	0,18
				ГОСТ 5781-82		
				$\phi 12 \text{ A I } \varnothing = 200$		
А4			1.09 0.1-1 8-1 01-01	МС-6	2	
А4			1.09 0.1-1 8-1 04	МС-7	1	
А4			1.09 0.1-1 8-1 05	МС-11	1	
А4			1.09 0.1-1 8-1 01-04	МС-14	1	
Узел 85						
Б4			125 80 10 080 100	МС-34	1	1,1
1.09 0.1-1 7-1 108						КРСТ 30

ШР.Н. ПОДПИСАН. ЧЛ. МАМА. БОАМ. ИДРН

ФОРМАТ	ЗОНА	ПОЗ	ОБОЗНАЧЕНИЕ	НАИМЕНОВАНИЕ	КОД	ПРИМЕЧ	
				ГОСТ 8510-72		МАССА, КГ	
				L125 x 80 x 10 l=100			
			УЗЕЛ 87				
АЧ			1.0901-1 8-1 12	МС-35	1		
			УЗЕЛ 88				
АЧ			1.0901-1 8-1 12-01	МС-36	1		
			УЗЕЛ 89				
				МС-37	1	0,23	
				ГОСТ 2591-71			
				□ 12 x 12 l=120			
			УЗЕЛ 92				
АЧ			1.0901-1 8-1 09-01	МС-26	1		
БЧ			60 10 070 130	МС-38	1	0,61	
				ГОСТ 103-76			
				-60 x 10 С38/25 l=130			
			УЗЕЛ 108				
			1.090.1-1 7-1 108				
						АНСТ	
						31	

ИВ. И ПОЛ. ПОДПИСЬ И ДАТА ВЗАМ. ИВ. ИВ. И ПОЛ. ПОДПИСЬ И ДАТА ВЗАМ. ИВ. ИВ. И ПОЛ. ПОДПИСЬ И ДАТА ВЗАМ. ИВ.

ФОРМАТ	ЗОНА	ПОЗ.	ОБОЗНАЧЕНИЕ	НАИМЕНОВАНИЕ	КОЛ.	ПРИМЕЧ.	
			УЗЕЛ 93				МАССА, КГ
Б4			12 011 260	МС-9	2	0,23	
				ГОСТ 5781-82			
				∅ 12 А I ℓ = 260			
			УЗЕЛ 94				
Б4			40 6 070 140	МС-8	1	0,26	
				ГОСТ 103-76			
				-40×6 С 38/23 ℓ = 140			
			УЗЕЛ 97				
Б4			12 011 350	МС-24	1	0,31	
				ГОСТ 5781-82			
				∅ 12 А I ℓ = 350			

1.090.1-1 7-1 108	ЛИСТ 32
-------------------	------------