

ГОСУДАРСТВЕННЫЙ КОМИТЕТ СОВЕТА МИНИСТРОВ СССР ПО ДЕЛАМ СТРОИТЕЛЬСТВА
(ГОССТРОЙ СССР)

Т И П О В Ы Е
ТЕХНОЛОГИЧЕСКИЕ
КАРТЫ

РАЗДЕЛ 07

АЛЬБОМ 07.16

МОНТАЖ ЛЕСТНИЧНЫХ МАРШЕЙ И ПЛОЩАДОК В МНОГОЭТАЖНЫХ ЗДАНИЯХ

С О Д Е Р Ж А Н И Е

7.01.05.06а	Монтаж лестничных маршей и площадок в многоэтажных зданиях высотой до 25м гусеничными кранами	3 стр.
7.01.05.07а	Монтаж лестничных маршей и площадок в многоэтажных зданиях высотой до 35м гусеничными кранами	16 стр.
7.01.05.08а	Монтаж лестничных маршей и площадок в многоэтажных зданиях башенными кранами	30 стр.

Монтаж лестничных маршей и площадок в многоэтажных зданиях высотой до 25 метров гусеничными кранами.

II. ТЕХНИКО-ЭКОНОМИЧЕСКИЕ ПОКАЗАТЕЛИ

№ п/п	Наименование показателя	Единица измерения	Количество
1.	Трудоемкость монтажа лестничных маршей и площадок:		
	а) на одну лестничную клетку;	чел.-дн.	1,84
	б) на 1 м ² сборного железобетона.	чел.-дн.	0,096
2.	Выработка одного рабочего в смену м ² сборного железобетона.	м ²	10,42
3.	Время работы монтажного крана на монтаже одной лестничной клетки.	маш.-см.	0,54

1. ОБЛАСТЬ ПРИМЕНЕНИЯ

1.1. Технологическая карта разработана на монтаж лестничных маршей и площадок по серии ИИ-65 для лестничной клетки ЛК-28-67 в многоэтажных промышленных зданиях высотой до 25 м гусеничными кранами с высотой этажа 3,6 м.

1.2. В технологической карте приведены типы и марки кранов, грузозахватные приспособления и транспортные средства для монтажа лестничных маршей и площадок. Краны подобраны на основе расчетных схем монтажа с учетом соблюдения требования правил техники безопасности. Для кранов приведен возможный диапазон их использования по вылетам, высоте подъема крюка и грузоподъемности при монтаже лестничных клеток. (См. приложение таблица 2.)

1.3. Картой предусмотрено производство работ в летнее время. Монтаж лестничных клеток производится в две смены, а сопутствующие работы (разгрузка конструкций) в одну смену.

1.4. Привязка типовой технологической карты к местным условиям строительства заключается в уточнении объемов работ, средств механизации, потребности в материальных ресурсах, а также общей схемы монтажа (количество потоков, их направление и т.п.). При этом принятые в технологической карте последовательность и методы монтажа остаются неизменными.

III. ОРГАНИЗАЦИЯ И ТЕХНОЛОГИЯ СТРОИТЕЛЬНОГО ПРОЦЕССА

3.1. Лестничные клетки возводят после монтажа каркаса или яруса, если возведение лестничной клетки производится одновременно с монтажом каркаса.

До начала установки лестничных маршей и площадок необходимо:

- а) закончить кирпичную кладку стен лестничной клетки до отметки низа площадки;
- б) подготовить инструмент, инвентарь, приспособления, необходимые для укладки лестничных площадок и маршей;
- в) разметить места укладки лестничных площадок по горизонтали;
- г) произвести проверку размеров лестничных маршей и площадок в соответствии со СНиП 1-В.5.1-62.

РАЗРАБОТАНА:
трестом "Киеворг-техстрой" Минпром-строя УССР.

УТВЕРЖДЕНА:

СРОК ВВЕДЕНИЯ:

№ п/п	Наименование изделий	Класс точности	Допускаемые отклонения в мм		
			по длине	по ширине	по толщине или высоте сечения
1.	Лестничные марши	10-й	+5	+5	+5
2.	Лестничные площадки.	10-й	+8,-5	+5	+5,-3

Начальник отдела
 Главного инженера проекта
 Начальник группы
 исполнитель
 Н.Климовец
 Н.Гунько
 В.Сергиевко
 В.Павлотникова

8.2. Транспортирование лестничных маршей и площадок производится на бортовых автомобилях и автопоездах общего назначения (см. приложение табл.1).

Лестничные марши следует транспортировать в горизонтальном положении или "на ребро", если позволяют габариты свободного проезда под искусственными сооружениями.

При перевозке лестничных маршей в горизонтальном положении в несколько ярусов (рядов) второй и последующие ряды должны укладываться на прокладки, расположенные вдоль косоура на расстоянии 15-20 см от края косоура. При перевозке "на ребро" транспортные средства должны иметь надежные борты или дополнительные боковые ограждения.

На специализированных транспортных средствах (панелевозах) лестничные марши перевозятся "на ребро" в вертикальном положении.

Лестничные площадки можно транспортировать в кассетах панелевозов в том случае, если ширина кассеты или опорной площадки панелевоза достаточна для полной загрузки панелевоза.

В приложении (таблица 1) даны схемы конструкций с указанием их габаритов, веса и приведены марки автотранспортных средств как специализированных, так и общего назначения, рекомендуемых для перевозки изделий. Для выбора наиболее рациональных марок автомобилей или автопоездов в таблицах даны следующие показатели: грузоподъемность и коэффициент использования автотранспортных средств по грузоподъемности.

8.3. При погрузке изделий необходимо учитывать следующее:

- вес загружаемых элементов должен соответствовать грузоподъемности автотранспортных средств;
- внешние габариты груза не должны превышать внутренних размеров грузовых платформ, а габариты груженого автомобиля не должны быть более установленных "Правилами движения по улицам городов, населенных пунктов и дорогам СССР" габаритов свободного проезда через искусственные сооружения для автомобильного транспорта;

- порядок укладки элементов на грузовую платформу автотранспорта должен обеспечивать равномерную передачу нагрузки на рессоры, а также плотное прилегание элементов

к прокладкам и подкладкам;

зазоры между изделиями и бортами автомашины должны быть не менее 5-8 см.

Элементы конструкции при погрузке должны быть соответственно закреплены, чтобы не происходило самопроизвольного опрокидывания, продольного и поперечного сползания с платформы.

3.4. Раскладка лестничных маршей и площадок на объектах склада производится с учетом последовательности монтажа, а храненые - в условиях, исключающих возможности деформирования.

Комплекты сборных изделий при монтаже зданий с приобъектного склада по мере расходования непрерывно пополняются.

При складировании лестничных площадок и маршей в горизонтальном положении нижний ряд укладывается на деревянные подкладки по предварительно выравненному горизонтальному основанию. Во всех ярусах по высоте штабеля прокладки сечением 7x8 см располагаются по вертикали в одной плоскости. (Рис. 1).



Рис.1

Складирование лестничных маршей и площадок.

1 - лестничные марши. 2 - лестничные площадки. 3 - прокладка

8.5. Для подъема и установки лестничных маршей и площадок рекомендуется применять механизмы, перечисленные в таблице 2 раздела V.

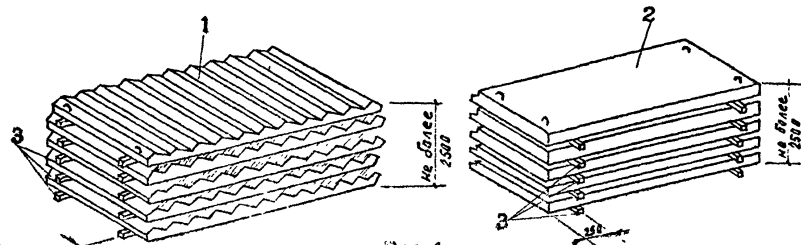
7.01.05.05а
07.16.01

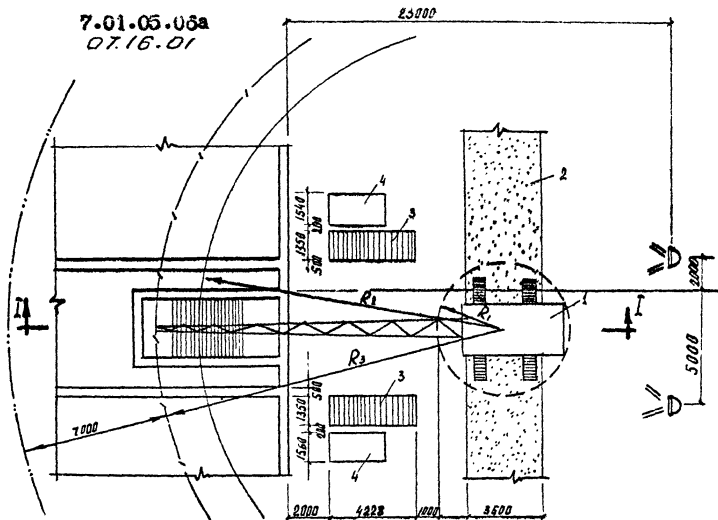

5

3



Рис.2. Схема складирования и монтажа лестничных маршей и площадок гусеничным краном.

- 1 - гусеничный кран.
- 2 - временная дорога.
- 3 - склад лестничных маршей.
- 4 - склад лестничных площадок.

УСЛОВНЫЕ ОБОЗНАЧЕНИЯ:

- / — Граница рабочей зоны крана.
- Граница опасной зоны крана.
- R_1 Радиус перемещения опорной площадки крана.
- R_2 Вылет стрелы при монтаже лестничного марша.
- R_3 Вылет стрелы при монтаже площадок.
- 19, 21 Последовательность монтажа маршей и площадок.
- ☛ Пржекторная мачта металлическая Н-10 и на 6 прожекторов ПЭС-35, 500 Вт 220 В.

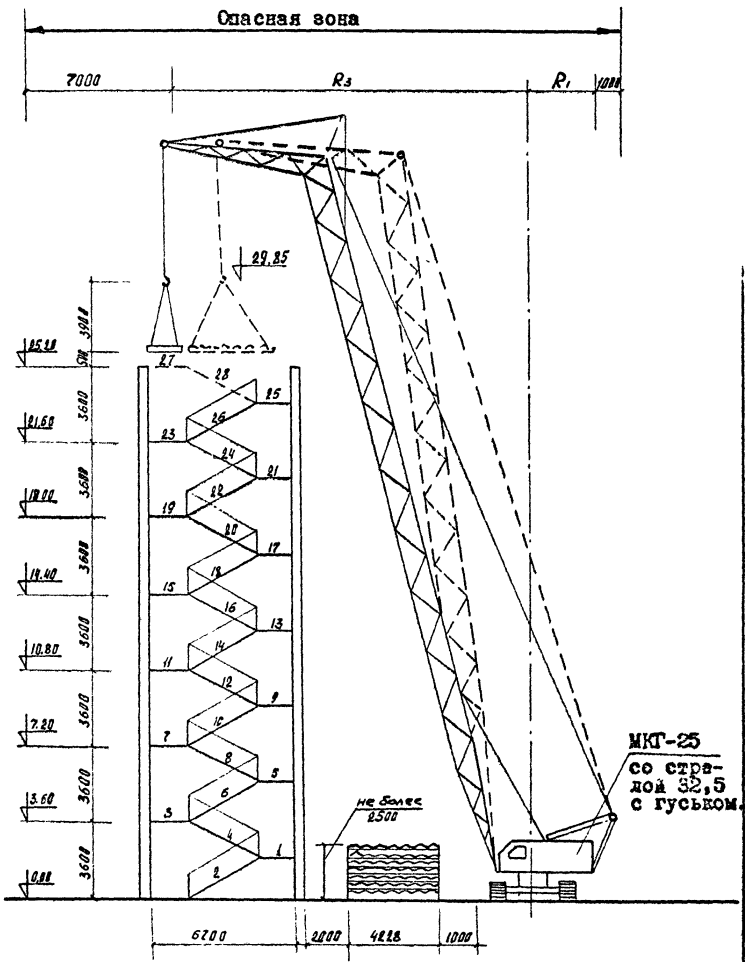
ПРИМЕЧАНИЕ: 1. Рабочая зона крана ограничивается линией временной дороги на расстоянии 13,33 м от наружной стены строящегося здания.

2. Освещение рабочих мест здания обеспечивается инвентарной переносной прожекторной опорой с 2-мя прожекторами ПЭС-35.

РАЗРЕЗ 1-1.

7.01.05.06а

07.10.01

Подъем и перемещение лестничных маршей и площадок при погрузке и разгрузке следует производить плавно, без рывков, раскачивания и вращения поднимаемых элементов с применением оттяжек.

Строповку сборных железобетонных лестничных маршей и площадок следует осуществлять за монтажные петли. Схему строповки лестничных маршей и площадок см. рис.3.



Рис.3

Схема строповки лестничных маршей и площадок.

- 1 - лестничный марш. 2 - лестничная площадка.
3 - неветвявоем универсальный строп.

3.6. При монтаже железобетонных лестничных маршей и площадок следует первоначально поднять конструкцию краном на высоту 0,2-0,3 м над землей и выдержать некоторое время на весу для проверки надежности строповки и правильности положения поднимаемого элемента, затем продолжать подъем.

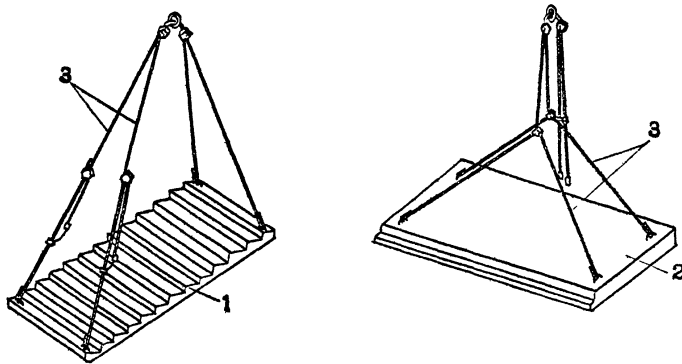
При горизонтальном перемещении конструкция должна быть поднята не менее чем на 0,5 м выше встречающихся на пути препятствий.

Поданный элемент опускают над местом его установки не более чем на 30 см выше проектного положения, после чего монтажники наводят его на место установки.

3.7. Установку лестничных площадок и маршей необходимо производить по ходу возведения кирпичной кладки лестничных клеток.

Порядок монтажа лестничной клетки следующий:

- устанавливают первую базовую площадку, выверяют ее и закрепляют. Затем монтируют вторую площадку и по ним укладывают лестничные марши т.д. (см.рис.2). Особое внимание следует уделить установке первой площадки, т.к. допущенные ошибки при монтаже площадки повлекут за собой дефекты в монтаже всей лестницы.

Горизонтальность площадок должна проверяться нивелиром в уровне перекрытия каждого этажа.

При установке площадок необходимо соблюдать следующие правила:

растворная постель, на которую устанавливают площадку должна быть толщиной не более 12 мм.

Швы следует расшивать раствором, марка которого определяется проектом.

3.8. В монтажной зоне необходимо обеспечить освещенность 30 люксов, а в зоне складирования -10 люксов, что соответствует требованиям "норм электрического освещения строительных площадок" (СН 81-70).

1У. ОРГАНИЗАЦИЯ И МЕТОДЫ ТРУДА РАБОЧИХ

4.1. Монтаж сборных железобетонных маршей и площадок выполняется монтажными звеньями следующего состава:

№ п/п	Профессия	Разряд	Условные обозначения	Количество человек
1.	Монтажник	1У	М ₁	1
2.	Монтажник	II	М ₂	1
3.	Талочник	III	Т	1
ВСЕГО:				3

7.01.05.03а

07.10.01

В состав монтажных звеньев также включаются машинисты обслуживающие краны.

4.2. Рациональная организация труда рабочих-монтажников заключается в своевременной подготовке фронта работ (предварительная раскладка конструкции, выверка и подготовка к укладке и пр.) и правильном распределении рабочих функций между членами монтажных звеньев. Организация рабочего места при монтаже лестничных маршей и площадок дана на рис. 4.



Рис.4

Схемы организации рабочего места при монтаже.

а) лестничных маршей; б) лестничных площадок;
1 -ведро для раствора. 2 -ящик с инструментом.

4.3. Выполнение операций при монтаже лестничных маршей производится в такой последовательности:

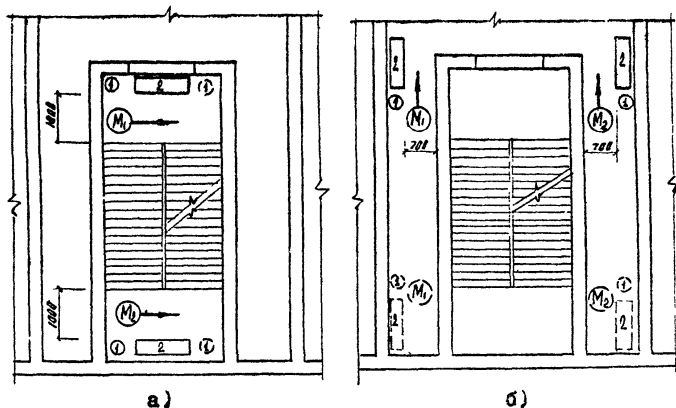
- подготовка инструмента;
- подноска раствора;
- прием и установка лестничного марша или площадок;
- выверка марша или площадок;
- расстроповка;
- конопатка и заливка швов.

4.4. При монтаже лестничных площадок рекомендуются следующие приемы труда:

№ Наименование элементов процесса, их продолжитель- ность и испол- нители	Описание приемов труда, иллюстрации
1	2
1. Разметка мест	M ₁ и M ₂ при помощи стальной рулетки размечают по проекту место установки площадки. Новая лестничной площадки с выносной отметок на стену. =3 мин.
M ₁ , M ₂ .	
2. Устройство постели из раствора.	M ₁ и M ₂ набирают раствор кельмой из ведра, подносят его и растягивают на поверхность стены слоем 10-12 мм. =1,5 мин.
M ₁ , M ₂ .	
3. Строповка лестничной площадки.	Т стропит площадку на четыре монтажные петли (рис.5). Затем он подает сигнал машинисту крана поднять площадку и наблюдает за подъемом. =2 мин.
Т.	



Рис.5

4. Прием и установка площадки на место, выверка ее положения.
=2 мин.
M₁, M₂.

M₁ и M₂ принимают площадку, ориентируют ее и укладывают на место согласно разметке (рис.6).

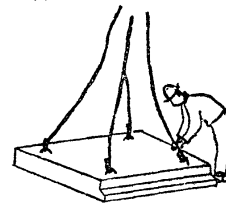

Рис.6

1	2	1	3
---	---	---	---

M_2 выверяет положение площадки шаблоном, имеющим форму лестничного марша.

M_1 монтажным ломом корректирует положение площадки (рис.7). Затем с помощью M_2 укладывает ее в проектное положение.

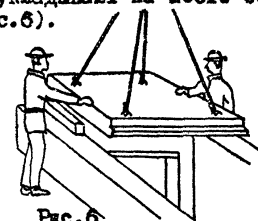

Рис.7

5. Расстроповка площадки (рис.8). M_1 и M_2 расстроповывают площадку (рис.8). Один из них подает сигнал машинисту. Заделка стык крана отвести строп, затем они вместе стыков рас- заделывают стыки раствором. твором.

-1 мин.

M_1 и M_2 .

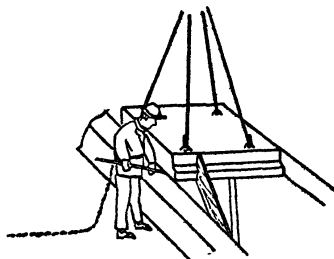

Рис.8

4.5. При выполнении монтажа лестничных маршей рекомендуются следующие приемы труда:

№ пп	Наименование элементов процесса, их продолжительность и исполнители	Описание приемов труда, иллюстрации
------	---	-------------------------------------

1	2	3
---	---	---

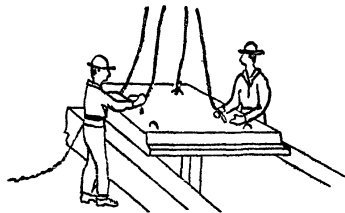
1. Устройство постели из раствора.

=2,45 мин.

M_1 , M_2 .

M_1 и M_2 очищают поверхность лестничной площадки под опирание марша, кельями расстиляют раствор (рис.9)



Рис.9

2. Строповка лестничного марша и подъем его к месту укладки.

=3 мин.

Т.

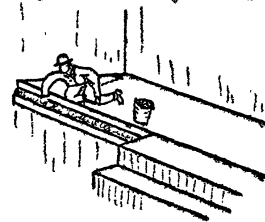
Т строит марш за четыре монтажные петли (рис.10). Затем он подает сигнал машинисту крана поднять площадку и наблюдает за подъемом.



Рис.10

3. Прием и установка лестничного марша.

=6,30 мин.

M_1 , M_2 .

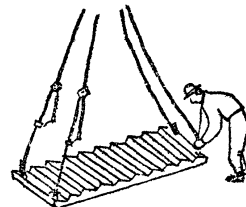
M_1 и M_2 прижимают марш на высоте 0,2-0,3 м и ориентируют его над местом укладки.

M_1 при этом находится на верхней лестничной площадке, а M_2 на промежуточ-

11 2 1 3

ной площадке ранее установленного марша.
По команде М₁ машинист крана плавно опускает марш. (Рис.11).



Рис.11.

4. Выверка лестничного марша.
-6,60 мин. (рис.12).
М₁ и М₂.

М₁ и М₂ одновременно с помощью монтажных ломов приемами "лапой в сторону" и "лапой на себя" доводят марш в проектное положение. По окончании выверки М₂ при помощи уровня проверяет горизонтальность ступеней.

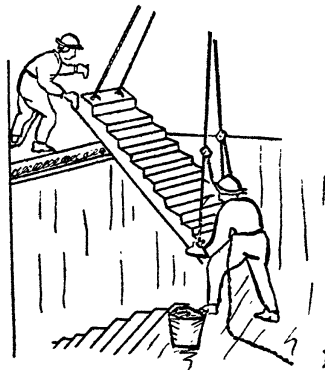

Рис.12

1 1 2 1 3

5. Расстроповка лестничного марша.
-1,1 мин.
М₁ и М₂.

М₁ и М₂ расстроповывают марш; один из них подает сигнал машинисту крана отвести строп, затем они вместе заделывают стыки раствором.

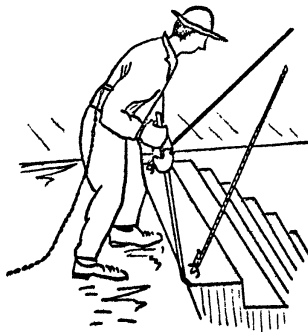
6. Зачеканка и заливка швов.
-1,38 мин.
М₁, М₂.

М₁ набирает раствор кельмой из ведра и заполняет швы примыкания лестничного марша к плитам лестничных площадок и стенам. Нанесенный раствор заглаживают кельмой. (Рис.13)



Рис.13

М₂ подбиткой уплотняет раствор по всей площади опирания лестничного марша, затем заглаживает раствор кельмой. (Рис.14).

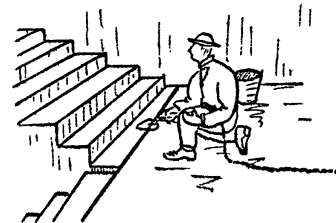

Рис.14

07.16.01

4.6. При производстве работ необходимо выполнять правила по технике безопасности согласно СНиП Ш-А.11-70, обратив особое внимание на следующее:

- все рабочие, занятые на монтажных работах, должны пройти обучение и инструктаж по безопасности приемов труда в соответствии с Инструкцией по технике безопасности при монтаже стальных и железобетонных конструкций (МСН 61-64 ГМСС-СССР);

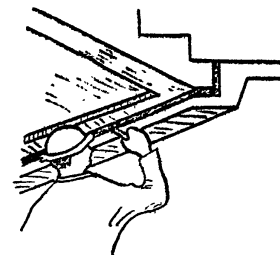
- настилы лесов, подмостей и стремянок, расположенные выше 1 м от уровня земли или перекрытия, должны быть ограждены перилами высотой не менее 1 м;

- запрещается пребывание людей на этажах и лестничных клетках ниже тех, на которых производятся строительно-монтажные работы (в одной захватке), а также в зоне перемещения элементов и конструкций кранами;

- монтажнику, работающему на высоте, должна быть выдана спецодежда и испытанный предохранительный пояс, которым он должен постоянно пользоваться во время работы на высоте более 1,5 м от земли;

- оградить опасные зоны на пути движения крана и на рабочих местах;

- на территории монтажных площадок должны быть установлены указатели рабочих проходов и проездов, определены зоны, опасные для прохода и проезда, которые должны быть ограждены, а также надписи и сигналы, видимые днем и ночью, извещающие об опасности или запрещении движения;

- грузозахватные приспособления должны быть изготовлены в полном соответствии с "Правилами устройства и безопасной эксплуатации грузоподъемных кранов", а также Государственными стандартами, и должны быть подвергнуты техническому освидетельствованию до сдачи их в эксплуатацию.

В процессе эксплуатации грузозахватные приспособления должны подвергаться периодическим осмотрам, сроки которых устанавливаются предприятием, где эксплуатируются указанные приспособления.

Траверы следует осматривать не реже чем через каждые 6 месяцев, захваты - через 1 месяц, стропы и тару - через каждые 10 дней. Результаты осмотра заносятся в журнал.

Забракованные и не имеющие бирок грузозахватные приспособления не должны находиться в местах производства работ;

- при подъеме элементов с транспортных средств запрещается перемещать груз над кабиной водителя;

- раскладку конструкций для подъема следует проводить так, чтобы подъем можно было осуществлять без переключивания и перекаптовки;

- не допускать монтаж деталей, не имеющих штампов ОТК, а также подъем грузов, засыпанных землей, заложённых другими грузами или примерзшими к земле;

- конструкции, перемещаемые краном, должны удерживаться от раскачивания оттяжками на пенькового каната или тонкого троса. При подъеме элементов, устанавливаемых в горизонтальном положении, следует применять парные оттяжки, прикрепленные к их обоим концам;

- при перемещении груза в горизонтальном направлении он должен быть предварительно поднят на 0,5 м выше встречающихся на пути предметов;

- монтажники могут находиться возле груза во время его подъема или опускания, если груз находится на высоте не более 1 м от уровня площадки, на которой находятся монтажники.

7.01.05.06а.
07.16.01

II
Г Р А Ф И К
ТРУДОВОГО ПРОЦЕССА НА МОНТАЖ ЛЕСТНИЧНОЙ ПЛОЩАДКИ.

9

№ п/п	Наименование операции	Время в минутах									Т	М ₁	М ₂				
		1	2	3	4	5	6	7	8	9							
1.	Разметка мест установки лестничной площадки.	—————		M ₁ M ₂								-	3	3	6	-	
2.	Устройство постели на растворе.				—————		M ₁ M ₂						-	1,5	1,5	3,0	-
3.	Строповка площадки и подъем ее к месту укладки.											2	-	-	2,0	2	
4.	Прiem и укладка площадки на место. Выверка положенная площадка.																
5.	Расстроповка, заделка стыков раствором.																
6.	Подготовительные работы и отдых 16% оперативного времени.																2,72
	Продукция: - одна уложенная лестничная площадка.	ИТОГО:												19,72	5		

ПРИМЕЧАНИЕ: М₁ - монтажник IУ разряда 1 чел.; М₂ - монтажник II разряда 1 чел.; Т - такелажник II разряда 1 чел.; К - машинист гусеничного крана.

Г Р А Ф И К
ТРУДОВОГО ПРОЦЕССА НА МОНТАЖ ЛЕСТНИЧНОГО МАРША.

№ п/п	Наименование операций	Время в минутах									Т	М ₁	М ₂				
		2	4	6	8	10	12	14	16	18							
1.	Устройство постели на растворе.																
2.	Строповка лестничного марша и подъем к месту укладки.											3	-	-	3	-	
3.	Прием и установка лестничного марша.																
4.	Выверка лестничного марша																
5.	Расстроповка лестничного марша.																
6.	Защелка и заливка швов.																
7.	Подготовительные работы и отдых 16% оперативного времени.																6,2
	Продукция: - один лестничный марш.	ИТОГО:												44,86	14		

ПРИМЕЧАНИЕ: М₁ - монтажник У разряда 1 чел.; М₂ - монтажник IУ разряда 1 чел.; Т - такелажник II разряда 1 чел.; К - машинист гусеничного крана.

7.01.05.06а
07.16.01

13

11

КАЛЬКУЛЯЦИЯ

ТРУДОВЫХ ЗАТРАТ НА МОНТАЖ СБОРНЫХ ЖЕЛЕЗОБЕТОННЫХ ЛЕСТНИЧНЫХ МАРШЕЙ И ПЛОЩАДОК СЕРИИ ИЛ-65
ГУСЕНИЧНЫМ КРАНОМ ОДНОЙ ЛЕСТНИЧНОЙ КЛЕТКИ ВЫСОТОЙ ДО 25 МЕТРОВ.

№ пп	Шифр норм	Наименование работ	Единица измерения	Объем работ	Норма времени на единицу измерения в чел.-час	Затраты труда на весь объем работ в чел.-дн.	Распределение по измерениям в руб. коп.	Стоимость затрат труда на весь объем работ в Руб. коп.
1.	4-1-9 п.8-а	Разметка мест установки. Приготовление постели из готового раствора. Установка лестничных маршей и плит лестничных площадок при весе элементов до 2,5 т гусеничным краном. Выверка, исправление положения марша или площадки. Заливка швов раствором.	шт	23	1,44	4,917	0-82,7	23-15,6
2.	1-6, т.2 п.33-а. Примечание п.1, п.4.	Разгрузить с автомашины лестничные марши и площадки при весе до 3,0 т.	100 подъе- мов.	0,28	14,87	0,508	8-25	2-31
3.	1-11.Примечание п.4.	Принять растворную смесь на автосамосвалы с очисткой кузова.	т	0,64	0,048	0,004	0-02,1	0-01,3
4.	1-11, п.3-б.	Погрузка раствора вручную в бадьи для подачи краном.	т	0,64	0,41	0,032	0-18	0-11,5
5.	1-6, т.2 п.21-а. Примечание 1. К-1,12 тех.ч.п.3.	Поднять растворную смесь гусеничным краном на высоту 12 метров в ящиках или бадьях емкостью до 0,5 м ³ .	м ³	0,111	0,325	0,004	0-18	0-02
6.	То же, 1-6, т.2 п.21-а и 21-б.	То же, на высоту до 18 метров.	м ³	0,109	0,392	0,005	0-21,8	0-02,4
7.	То же	То же, на высоту до 24 метров.	м ³	0,071	0,459	0,004	0-25,5	0-01,8
		ИТОГО на монтаж лестничных маршей и площадок при высоте лестничной клетки до 25 метров.				5,474		25-65,6
		То же, на 1 м ³				0,285		1-33,8

У. МАТЕРИАЛЬНО-ТЕХНИЧЕСКИЕ РЕСУРСЫ

5.1. ОСНОВНЫЕ КОНСТРУКЦИИ, МАТЕРИАЛЫ И ПОЛУФАБРИКАТЫ:

Таблица 2

№ п/п	Наименование	Марка	Единица измерения	Количество
1.	Дестничный марш	ДМ-18-14	шт	14
2.	Дестничная площадка.	ДП-28-17	шт	14
3.	Раствор цементный	М-100	м ³	0,291

5.2. МАШИНЫ, ОБОРУДОВАНИЕ, МЕХАНИЗИРОВАННЫЙ ИНСТРУМЕНТ И ИНВЕНТАРЬ:

Таблица 3

№ п/п	Наименование	Тип	Марка, ГОСТ	Техническая характеристика	
				Количество	Стоимость
1	2	3	4	5	6
1.	Монтажный кран	Гусеничный	МКГ-25	1	
2.	Ящик для раствора емкостью 0,27 м ³ .		Чертеж # 1107 треста Мособл-оргтехстром.	2	
3.	Ведро для раствора.			1	
4.	Осветительная установка (мачта)	Институт Органер-Гострой.		2	Н-10м
5.	Прожектор	ПЭС-35		18	500 вт
6.	Монтажный пояс с карабинами, скобами.		ГОСТ-718-51	2	
7.	Метр стальной		ГОСТ-7253-54	1	
8.	Рулетка стальная	РС-20	ГОСТ-7202-61	1	
9.	Щетка металлическая	-		2	
10.	Лом стальной монтажный.	ДМ-4	ГОСТ-1405-65	2	
11.	Подштопка			1	
12.	Кельма каменщика	КБ	ГОСТ-9533-60	2	
13.	Молоток - кирочка стальная.	МКК	ГОСТ-11042-64	2	
14.	Уровень строительный	УС1-300	ГОСТ-9416-67	1	
15.	Лопата совковая	ЛР	ГОСТ-3620-67	2	

11	2	1	3	4	1	5	1	6
16.	Лопата штыковая	ПКО-1	ГОСТ-3620-67					1
17.	Канат пеньковый диаметром 15,9мм для отливки.		ГОСТ-483-41					40 п/м
18.	Каска для предохранения головы от ударов.		ГОСТ-9819-61					3
19.	Прожекторная инвентарная переносная опора.							1

5.3. МОНТАЖНЫЕ ПРИСПОСОБЛЕНИЯ:

Таблица 4

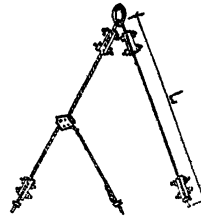
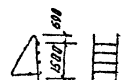
№ п/п	Наименование	Марка	Количество	Эскиз
1.	Строп шестиветвевой универсальной грузоподъемностью 2,5 тс с длиной стропов 4,0 м.	ЦЕИМОТТИ	1	
2.	Лестница - площадка для строповки маршей и площадок.	БИМОТ	2	

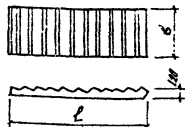
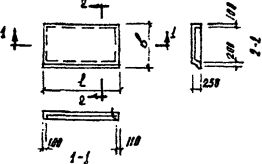
№ п/п	Характеристика конструкции:				Автотранспортные средства		Показатели загрузки	
	Наименование и схемы	Размеры в мм	Марка	Вес в т.	Марка	Грузоподъемность т.	Грузоподъемность шт	Коэффициент использования автотранспорта по грузоподъемности
1.		$l = 4228$ $b = 1350$	ЛМ-18-14	2,32	МАЗ-200	7	3	0,99
					КРАЗ-219	12	5	0,97
					МАЗ-200С	13	5	0,89
					МАЗ-5213			
2.		$l = 3000$ $b = 1540$	ЛМ-28-17	1,1	УПП-1-8	8	3	0,87
					ЗИЛ-164 или МАЗ-502	4	3	0,83
					КРАЗ-214	7	6	0,94
					УПП-1-8	8	7	0,96

Таблица 2

№ п/п	Высота лестничной клетки	Характеристика монтируемых элементов:						Рекомендуемый кран для монтажа				
		Монтажный вес элемента в т		Требуемая высота подъема крока в метрах при подъеме		Требуемый вылет стрелы в метрах при подъеме		Краны и диапазон их рабочих параметров:				
		лестничной площадки	лестничного марша	лестничной площадки	лестничного марша	лестничной площадки	лестничного марша	Марка	Длина стрелы в метрах	Вылет рабочего вылета в метрах для площадки марша	Грузоподъемность в тс при подъеме площадки марша	Высота подъема крана на данном вылете при подъеме площадки марша
1.	14,40	1,1	2,32	19,05	18,71	15,7	13,1	МКГ-20	22,5 с гуськом 5,0 м	16/13,1	3,0/3,0	22/23,8
2.	18,00	1,1	2,32	22,65	22,31	15,7	13,1	МКГ-25	27,5 с гуськом 5,0 м.	16/13,1	2,8/3,7	27,8/29
3.	21,60	1,1	2,32	26,25	25,91	15,7	13,1	МКГ-25	27,5 с гуськом 5,0 м.	16/13,1	2,8/3,7	27,8/29
4.	25,20	1,1	2,32	29,85	29,51	15,7	13,1	МКГ-25	32,5 с гуськом	16/13,1	1,8/2,4	33,2/34,4

Отпечатано
в Новосибирском филиале ЦИТЛ
630064 г. Новосибирск, пр. Карла Маркса 4
Выдана в печать: 17^я июля 1976г.
Заказ 1147 Тираж 1200