

институт  
ЛЕНЖИЛПРОЕКТ

ТИПОВЫЕ КОНСТРУКЦИИ И ДЕТАЛИ ЗДАНИЙ И СООРУЖЕНИЙ  
для капитального ремонта в Ленинграде

## СЕРИЯ 1.141.1-КР-3

ПАНЕЛИ ЖЕЛЕЗОБЕТОННЫЕ ПРЕДВАРИТЕЛЬНО —  
НАПРЯЖЕННЫЕ С КРУГЛЫМИ ПУСТОТАМИ СО СТЕРЖНЕВОЙ  
АРМАТУРОЙ С ВЫПУСКНЫМИ РЕБРАМИ ПОД РАСЧЕТНУЮ  
НАГРУЗКУ  $900 \text{ кг/м}^2$

Выпуск 4

Рабочие чертежи сборных железобетонных панелей шириной 1.5 м  
КНК 51.15-6Ат-УТ-1 + КНК 75.15-6Ат-УТ-1

1987

ТИПОВЫЕ КОНСТРУКЦИИ И ДЕТАЛИ ЗДАНИЙ И СООРУЖЕНИЙ  
ДЛЯ КАПИТАЛЬНОГО РЕМОНТА В ЛЕНИНГРАДЕ

СЕРИЯ 1.141.1-КР-3

ПАНЕЛИ ЖЕЛЕЗОБЕТОННЫЕ ПРЕДВАРИТЕЛЬНО —  
НАПРЯЖЕННЫЕ С КРУГЛЫМИ ПУСТОТАМИ СО СТЕРЖНЕВОЙ  
АРМАТУРОЙ С ВЫПУСКНЫМИ РЕБРАМИ ПОД РАСЧЕТНУЮ  
НАГРУЗКУ 900 КГ/М<sup>2</sup>

Выпуск 4.

Рабочие чертежи сборных железобетонных панелей шириной 1,5 м  
КНК 51.15-6Аг-УТ-1 ÷ КНК 75.15-6Аг-УТ-1

главный инженер института

главный конструктор института

начальник технического отдела

главный специалист технического отдела

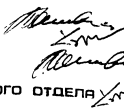

В.А. ИВАНОВ

В.В. МЫСИН

В.И. КАНОВСКИЙ

Б.М. ВИНЕР

Согласовано:

начальник технического отдела

УКР:  М.Б. ГОЛЬДИН

главный инженер П/О Стройдеталь

 Б.М. МАРКОВСКИЙ

Обозначение	Наименование	Спр.
1.141.1-КР-3.4.00.0.00.0	СОДЕРЖАНИЕ	3
1.141.1-КР-3.4.00.0.00.0 п.3	ПОЯСНИТЕЛЬНАЯ ЗАПИСКА	4-3
1.141.1-КР-3.4.00.0.00.0 п.5	НОМЕНКЛАТУРА МНОГОЛУС-	
	ПОТНЫХ ПАНЕЛЕЙ	
	КНК 51.15-6АУТ-I ÷ КНК 75.15-6АУТ-I	8
1.141.1-КР-3.4.01.0.00.0	ОПАЛУБОЧНЫЙ ЧЕРТЕЖ	
	МНОГОЛУСПОТНЫХ ПАНЕЛЕЙ	
	КНК 51.15-6АУТ-I ÷	
	÷ КНК 75.15-6АУТ-I	9-10
1.141.1-КР-3.4.01.1.00	ПАНЕЛИ ПЕРЕКРЫТИЯ	
	КНК 51.15-6АУТ-I ÷	
	÷ КНК 75.15-6АУТ-I. АРМИРО-	
	ВАННЕ.	11-16
1.141.1-КР-3.4.01.1.00 сб	ПАНЕЛИ ПЕРЕКРЫТИЯ	
	КНК 51.15-6АУТ-I ÷	
	÷ КНК 75.15-6АУТ-I	
	СБОРОЧНЫЙ ЧЕРТЕЖ	17-18
1.141.1-КР-3.4.01.1.01.0	КАРКАС ПЛОСКИЙ КР	
	(КР-1; КР-2)	19
1.141.1-КР-3.4.01.1.01.0 сб	КАРКАС ПЛОСКИЙ КР	
	(КР-1; КР-2)	19
	СБОРОЧНЫЙ ЧЕРТЕЖ	19
1.141.1-КР-3.4.01.1.02.0	КАРКАС ПЛОСКИЙ КР	
	(КР-3; КР-4)	20
1.141.1-КР-3.4.01.1.02.0 сб	КАРКАС ПЛОСКИЙ КР	
	(КР-3; КР-4)	20
	СБОРОЧНЫЙ ЧЕРТЕЖ	20
1.141.1-КР-3.4.01.1.03.0	КАРКАС ПЛОСКИЙ КР	
	(КР-5)	21
1.141.1-КР-3.4.01.1.04.0	КАРКАС ПЛОСКИЙ КР	
	КР-6	21
1.141.1-КР-3.4.01.1.05.0	СЕТКИ АРМАТУРНЫЕ	

Обозначение	Наименование	Спр.
	(С-1 ÷ С-25)	22-24
1.141.1-КР-3.4.01.1.05.0 сб	СЕТКИ АРМАТУРНЫЕ	
	(С-1 ÷ С-25)	
	СБОРОЧНЫЙ ЧЕРТЕЖ	25
1.141.1-КР-3.4.01.1.06.0	СЕТКА АРМАТУРНАЯ	
	С-26	26
1.141.1-КР-3.4.01.1.07.0	ЛЕТКИ СТРОВОЧНЫЕ	
	ПС-1, ПС-2	26
1.141.1-КР-3.4.00.0.00.0 ВРС	ВЕДОМОСТЬ РАСХОДА	
	СТАЛИ НА ЭЛЕМЕНТ, КГ	27
1.141.1-КР-3.4.00.0.00.0 ДИ	ДААННЫЕ ДЛЯ ИСПЫТАНИЯ.	28
1.141.1-КР-3.4.00.0.00.0 ВРМ	ВЕДОМОСТЬ РАСХОДА СТАЛИ,	
	ЦЕМЕНТА И ИНЕРТНЫХ	
	МАТЕРИАЛОВ НА ИЗДЕЛИЯ	
	КНК 51.15-6АУТ-I ÷	
	÷ КНК-75.15-6АУТ-I	29-32

1.141.1-КР-3.4.00.0.00.0  
 1.141.1-КР-3.4.01.1.00  
 1.141.1-КР-3.4.01.1.01.0  
 1.141.1-КР-3.4.01.1.02.0  
 1.141.1-КР-3.4.01.1.03.0  
 1.141.1-КР-3.4.01.1.04.0  
 1.141.1-КР-3.4.01.1.05.0

1.141.1-КР-3.4.00.0.00.0	СОДЕРЖАНИЕ	Стр. 1 1 1
И.СРЕЛ	БАНЕР	06.87
ВЕД.ИИИ	РЕКУМЪ	06.87
СТ.ДНБ	ИНИЦИАЛЫ	06.87
ТЕХНИК	СВЯЗАННЫЕ	06.87
И.КОММ	ХОММЧ	06.87

10/87

ИСПОЛН. КОМП. АРХИВ. КОМП. АРХИВ.

Общая часть.

Альбомы серии 1.141.1-КР-3. Выпуски 3-4 разработаны на основании договора № 933 с производственным объединением "Стройдеталь" Управления капитального ремонта.

В настоящий альбом серии 1.141.1-КР-3 выпуск 4 включены рабочие чертежи предварительно-напряженных панелей с круглыми пустотами на расчетную нагрузку 600 кг/м² (без учета собственного веса) с выпускными ребрами. Ширина настилов - 1,49 м, высота - 0,22 м, длина - 5,1 - 7,5 м с градацией через 0,1 м.

Применение разработанных настилов способствует экономии прокатного металла, дальнейшей индустриализации и сокращению сроков капитального ремонта, повышению производительности, понижению трудозатрат, повышению качества и т.д. Панели перекрытия следует применять в условиях отсутствия воздействия агрессивной среды на железобетонные конструкции.

Предел огнестойкости панелей перекрытий 1 час и более. Группа возгораемости панелей - негоряемые.

1.0. Марка панелей.

1.1. Маркировка конструкций принята по ГОСТ 23009-78. Марки панелей перекрытий состоят из буквенно-цифровых групп:

1.2. Первая группа содержит:

а) Обозначение типа конструкции (ККК - панель с

круглыми пустотами с выпускными ребрами).

б) Определяющие габаритные размеры в дециметрах

1.3 Вторая группа:

а) Несущая способность, соответствующая расчетной равномерно-распределенной нагрузке (без учета собственной массы), выраженной в центнерах на м².

б) Класс напрягаемой арматуры.

в) Вид бетона, выраженный буквенным обозначением (Т - тяжелый бетон.)

Третья группа отражает конструктивные особенности панелей (усиление открытых торцов панелей бетонными вкладышами), обозначается цифрой "1".

2.0 Технические

требования и расчетные данные.

2.1 Панели изготавливаются в соответствии с туч 401-11-74-85 и ГОСТ 13015.0-83 по агрегатно-поточной технологии.

2.2. Изготовление панелей предусмотрено с усилением открытых торцов панелей бетонными вкладышами.

Торцы панелей с выходными отверстиями малого диаметра, образуемых при формовании,

Исполнитель: ПОДПИСЬ И ПЕЧАТЬ ИСПОЛНИТЕЛЯ

И. спец.	Винер	0187
Без. инж.	Резуль	0187
Ст. инж.	Шихалкова	0187
Механик	Арханурова	0187
И. констр.	Хомич	0187

1.141.1-КР-3.4.00.0.00.0

ПОЯСНИТЕЛЬНАЯ ЗАПИСКА

Страниц	Листов	Листов
Р	1	4
ИНСТИТУТ ТЕХНИПРОЕКТ		

укладываются на стену несущую большую нагрузку.

Заданку пустот производить непосредственно после извлечения пуансонов, до пропаривания панелей, обеспечив плотное примыкание вкладышей.

Бетонные вкладыши  $\phi$  158 мм, длиной 130 мм должны быть изготовлены из бетона той же марки, что и панели.

Расчет панелей произведен в соответствии с требованиями главы СНиП 203.01-84г. Величины расчетных прогибов от постоянной и длительной нагрузки см. таблицу 2 Механического описания.

2.4. Панели запроектированы по третьей категории требований, предъявляемых к трещиностойкости конструкций, т.е. допускается ограниченное по ширине кратковременное и длительное раскрытие трещин, при этом ширина раскрытия трещин должна быть не более 0,3 мм.

2.5. Панели изготавливать из тяжелого бетона проектного класса по прочности на сжатие В22,5 (М300). Передаточную прочность бетона к моменту опускания натяжения арматуры  $R_{br} = 210 \text{ кг/см}^2$ .

2.6. Завод-изготовитель должен гарантировать получение 100% прочности бетона соответствующей его классу В22,5 (М300) в проектном возрасте равном 28 суткам со дня изготовления.

2.7. В качестве напрягаемой арматуры принята термически упрочненная сталь стержневая периодического профиля класса А<sub>т</sub>У по ГОСТ

10884-81 с расчетным сопротивлением  $R_s = 6950 \text{ кг/см}^2$  (680 МПа), а также арматурная сталь класса А<sub>т</sub>У.

2.8. Метод натяжения рабочей арматуры принят электротермический.

2.9. Значение начального предварительного напряжения для панелей длиной от 5,1 до 6,2 м принято  $\sigma_{sp} = 5000 \text{ кг/см}^2$ ; а для панелей длиной от 6,3 до 7,5 м  $\sigma_{sp} = 5900 \text{ кг/см}^2$ .

Максимальная температура электронагрева стержней должна строго контролироваться и не превышать 400°C, а также должны производиться контрольные испытания образцов стержней после электронагрева. Механические свойства арматуры после электронагрева должны быть не ниже браковочных значений до нагрева. Допустимые отклонения приняты в зависимости от длины панелей (см. табл. 1)

2.10. Заготовку арматуры производить в соответствии с «Руководством по технологии изготовления предварительно-напряженных железобетонных конструкций» (Москва «Стройиздат» 1975 г.)

2.11. В чертежах на панели перекрытий различной длины расход напрягаемой арматуры указан в соответствии с длиной изделий. В спецификациях арматуры приводятся длины и расход предварительно-напряженных стержней, соответствующие длине панели. Фактический расход и длина напрягаемой арматуры

устанавливается с учетом существующей технологии на п/о „Стройдеталь“.

2.12 На опорных участках панелей устанавливаются корытообразные опорные сетки для восприятия местных напряжений в зоне анкирования напрягаемых стержней.

2.13 По всей длине верхней зоны панелей установлена сварная сетка.

2.14 Плоские каркасы и сварные сетки выполняются из арматурной проволоки периодического профиля класса Вр-I (ГОСТ 6727-80) диаметром 5и4мм.

2.15 Подъемные петли выполняются из стали класса А-I (ГОСТ 5781-82\*) марок Вст ст<sup>3</sup> и Вст<sup>3</sup>ПС2 (ГОСТ 380-71\*). В случае монтажа панелей при температуре 40°С запрещается применять сталь марки Вст<sup>3</sup>ПС2.

2.16 Нижняя, потолочная поверхность панелей должна быть гладкой, подготовленной под окраску.

2.17 Глубина опирания панелей должна быть не менее 100мм по всей ширине плиты.

2.18 Для обеспечения равномерного распределения нагрузки на стены и улучшения гидроизоляции перекрытий в проектах должны быть даны указания о необходимости тщательного заполнения швов бетоном класса не ниже В15 или цементным раствором марки М100 (зазоры до 4 см).

3.0 Методы контроля и испытаний.

Методы испытаний и оценку прочности, жесткости и трещиностойкости производить в соот-

ветствии с ГОСТ 8829-85. Данные для испытаний приведены на листе № 28.

4.0 Правила приемки.

4.1 Приемку и паспортизацию панелей производить в соответствии с ГОСТ 13015.3-81 и ТУ401-11-14-85.

4.2 Отклонение размеров, толщины защитного слоя бетона, отклонения от проектных размеров, а также внешний вид и качество поверхностей изделий должны соответствовать требованиям ГОСТ 13015.3-81, ТУ401-11-14-85.

5.0 Маркировка, хранение и транспортирование.

5.1 Марки панелей проставляются в спецификациях проектов в заказах заводам-изготовителям и на готовых изделиях.

5.2 Маркировку, хранение и транспортирование панелей производить в соответствии с требованиями ГОСТ 13015.2 81, ТУ401-11-14-85.

5.3 Места опирания панелей при складировании и транспортировании принимаются на расстоянии 300мм от торцов по всей ширине панели.

Имя, отчество, Подпись и дата (к.з.ам. инв.)

1.141.1-КР-3.4.00.0.00.0 Лист 3

Допустимые отклонения  
предварительного напряжения  
приняты при длине панели.

L, мм	Допустимое отклонение напряжения $\sigma_{\text{нп}}$ (кг/см <sup>2</sup> )
5100	100,5(1005)
5200	99,2(992)
5300	97,9(979)
5400	96,6(966)
5500	95,4(954)
5600	94,3(943)
5700	93,1(931)
5800	92,0(920)
5900	91,0(910)
6000	90,0(900)
6100	89,0(890)
6200	88,0(880)
6300	87,0(870)
6400	86,3(863)
6500	85,4(854)
6600	84,5(845)
6700	83,7(837)
6800	82,9(829)
6900	82,1(821)
7000	81,4(814)
7100	80,7(807)
7200	80,0(800)
7300	79,3(793)
7400	78,6(786)
7500	78,0(780)

### Величина расчетного прогиба

Марка панели	Расчет пролет $L_0$ , мм	Расчетный прогиб от постоянной и длительной нагрузки, см	Марка панели	Расчет пролет $L_0$ , мм	Расчетный прогиб от постоянной и длительной нагрузки, см
КНК 51.15-6АТЭТ-I	4900	-1,83	КНК 66.15-6АТЭТ-I	6400	0,32
КНК 52.15-6АТЭТ-I	5000	-1,6	КНК 67.15-6АТЭТ-I	6500	0,75
КНК 53.15-6АТЭТ-I	5100	-1,36	КНК 68.15-6АТЭТ-I	6600	1,6
КНК 54.15-6АТЭТ-I	5200	-1,15	КНК 69.15-6АТЭТ-I	6700	1,8
КНК 55.15-6АТЭТ-I	5300	-0,9	КНК 70.15-6АТЭТ-I	6800	2,3
КНК 56.15-6АТЭТ-I	5400	-0,6	КНК 71.15-6АТЭТ-I	6900	2,8
КНК 57.15-6АТЭТ-I	5500	-0,3	КНК 72.15-6АТЭТ-I	7000	2,0
КНК 58.15-6АТЭТ-I	5600	-1,1	КНК 73.15-6АТЭТ-I	7100	2,4
КНК 59.15-6АТЭТ-I	5700	-0,8	КНК 74.15-6АТЭТ-I	7200	1,2
КНК 60.15-6АТЭТ-I	5800	-0,5	КНК 75.15-6АТЭТ-I	7300	2,1
КНК 61.15-6АТЭТ-I	5900	-0,2			
КНК 62.15-6АТЭТ-I	6000	-1,05			
КНК 63.15-6АТЭТ-I	6100	-0,71			
КНК 64.15-6АТЭТ-I	6200	-0,41			
КНК 65.15-6АТЭТ-I	6300	-0,07			

1.141.1-КР-3.4.00.0000

АКСМ

4

№/п	МАДКА ЭЛЕМЕНТА	ЭСКИЗ	Длина ℓ мм	Перекрываемые пролеты в свету (без штукатурки), мм		Объем изделия по внеш- ним раз- мерам м³	Приведен- ная тол- щина бе- тона, см	Масса изделия кг	Расход материалов:				
				СПАЛИ, кг									
				Всего					Приведенной к стали класса А-1				
				на изделие	на 1 м² изделия				на изделие	на 1 м² изделия			
1.	КНК 51.15-6АТ-Т-1	<p>Класс бетона - В 20 для КНК 51.15 ÷ КНК 62.15</p>	5100	4720	4630	1.541	12.95	2210	0.911	35.62	4.68	60.46	7.94
2.	КНК 52.15-6АТ-Т-1		5200	4820	4730	1.574	12.94	2258	0.926	36.02	4.64	61.45	7.92
3.	КНК 53.15-6АТ-Т-1		5300	4920	4830	1.606	12.95	2305	0.948	36.32	4.59	61.93	7.84
4.	КНК 54.15-6АТ-Т-1		5400	5020	4930	1.639	12.94	2350	0.967	36.92	4.58	63.57	7.89
5.	КНК 55.15-6АТ-Т-1		5500	5120	5030	1.671	12.93	2398	0.985	37.22	4.54	63.69	7.76
6.	КНК 56.15-6АТ-Т-1		5600	5220	5130	1.704	12.92	2442	1.004	37.87	4.57	64.91	7.77
7.	КНК 57.15-6АТ-Т-1		5700	5320	5230	1.736	12.91	2488	1.022	40.86	4.80	71.48	8.40
8.	КНК 58.15-6АТ-Т-1		5800	5420	5330	1.769	12.90	2535	1.041	41.22	4.77	72.27	8.36
9.	КНК 59.15-6АТ-Т-1		5900	5520	5430	1.801	12.90	2580	1.060	41.98	4.77	73.65	8.37
10.	КНК 60.15-6АТ-Т-1		6000	5620	5530	1.834	12.88	2632	1.078	42.32	4.72	74.40	8.32
11.	КНК 61.15-6АТ-Т-1		6100	5720	5630	1.866	12.88	2672	1.097	42.88	4.71	75.49	8.30
12.	КНК 62.15-6АТ-Т-1		6200	5820	5730	1.898	12.85	2718	1.113	48.36	5.23	87.38	9.45
13.	КНК 63.15-6АТ-Т-1		6300	5920	5830	1.930	12.84	2768	1.132	48.93	5.21	88.65	9.44
14.	КНК 64.15-6АТ-Т-1		6400	6020	5930	1.962	12.84	2810	1.151	49.58	5.19	89.94	9.43
15.	КНК 65.15-6АТ-Т-1		6500	6120	6030	1.995	12.83	2858	1.169	50.13	5.17	91.07	9.39
16.	КНК 66.15-6АТ-Т-1		6600	6220	6130	2.027	12.83	2902	1.188	51.88	5.27	93.53	9.51
17.	КНК 67.15-6АТ-Т-1		6700	6320	6230	2.060	12.83	2950	1.207	52.3	5.24	94.82	94.9
18.	КНК 68.15-6АТ-Т-1		6800	6420	6330	2.092	12.82	2995	1.225	55.6	5.48	102.09	10.07
19.	КНК 69.15-6АТ-Т-1		6900	6520	6430	2.125	12.82	3040	1.244	56.3	5.47	103.49	10.06
20.	КНК 70.15-6АТ-Т-1	7000	6620	6530	2.157	12.81	3088	1.262	56.9	5.45	104.69	10.03	
21.	КНК 71.15-6АТ-Т-1	7100	6720	6630	2.189	12.79	3135	1.280	60.5	5.71	112.51	10.62	
22.	КНК 72.15-6АТ-Т-1	7200	6820	6730	2.221	12.79	3182	1.299	61.2	5.70	113.84	10.60	
23.	КНК 73.15-6АТ-Т-1	7300	6920	6830	2.254	12.78	3225	1.317	67.0	6.16	126.51	11.62	
24.	КНК 74.15-6АТ-Т-1	7400	7020	6930	2.286	12.78	3272	1.336	69.3	6.28	129.69	11.75	
25.	КНК 75.15-6АТ-Т-1	7500	7120	7030	2.32	12.77	3318	1.354	70.0	6.26	131.16	11.73	

Инв. № докум. 1.14.1-КР-3.4.00.0.00.0ТБ  
Подпись и дата 11.11.22 12:41

1.14.1-КР-3.4.00.0.00.0ТБ

Гл. спец	Винер	07.88	Номенклатура многопус- ловых панелей КНК 51.15-6АТ-Т-1+КНК 75.15-6АТ-Т-1	Стальная	Лист	Листов
Бед. инж.	Рекуть	07.88		Р	1	1
Ст. инж.	Шмидкова	07.88		институт		
Инж. КНК	Ариупова	07.88		ЛЕННИПРОЕКТ		



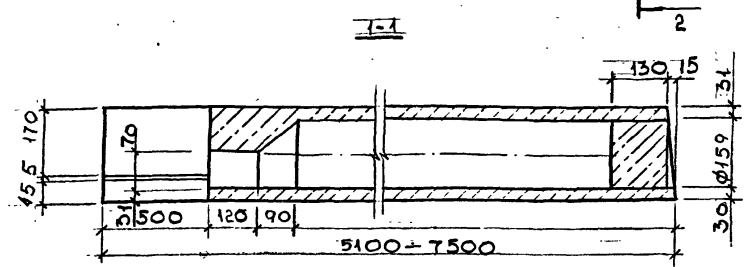
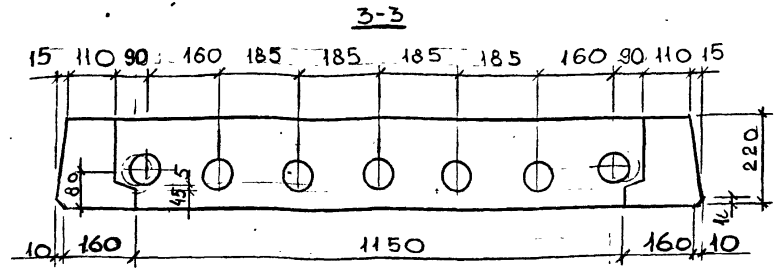
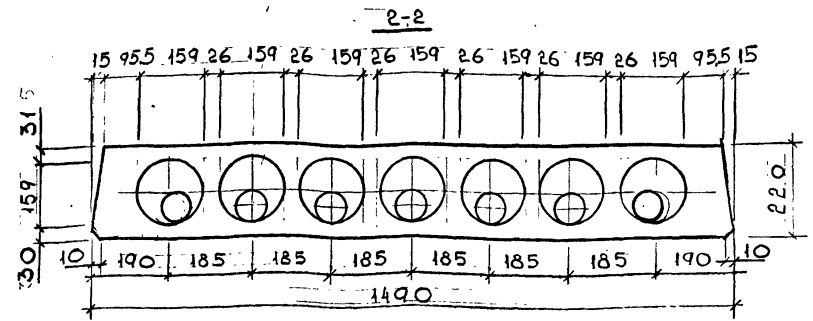
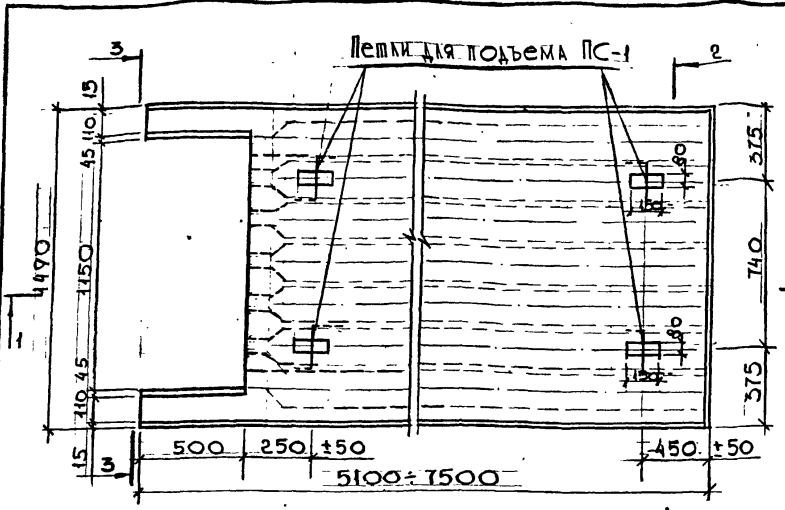

Расчетная схема



Нагрузки (включая собственный вес панели):  
 Расчетная нагрузка по несущей способности - 950 кг/м<sup>2</sup>  
 Нормативная нагрузка - 800 кг/м<sup>2</sup>  
 Нормативные нагрузки при расчете прогиба:  
 длительно действующая - 700 кг/м<sup>2</sup>  
 кратковременно действующая - 100 кг/м<sup>2</sup>

1. Панель разработана в соответствии со СНИП 2.03.01-84
2. Армирование панели см. черт. 17 ÷ 18
3. Плоскость, отмеченная знаком ▲ должна быть гладкой, подготовленной под окраску.

№ 141-КР-3.4.01.0.00.0  
 1935  
 11.11.84

				141-КР-3.4.01.0.00.0		
				Опалубочный чертёж		
				многопустотных панелей КИК 51.15-6АТ-Т ÷ КИК 75.15-6АТ-Т		
гл. спец	Винер	0284		стандарт	масса	масштаб
вед. инж	Декунь	0284		ρ	—	1:20
сл. инж	Шилаков	0284				1:10
техник	Розанова	0284		лист 1 из листов		
				институт		
				ЛЕННИНПРОЕКТ		

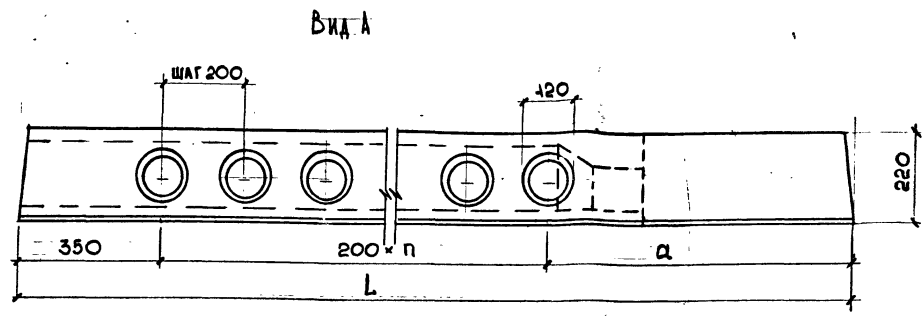

А-А

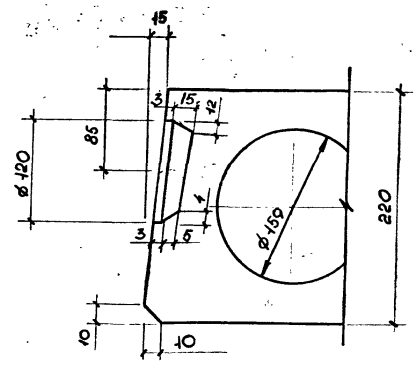

МАРКА	Л, мм	n	a
КHK 54.15	5100	20	750
КHK 52.15	5200	20	850
КHK 53.15	5300	20	950
КHK 54.15	5400	20	1050
КHK 55.15	5500	20	1150
КHK 56.15	5600	20	1250
КHK 57.15	5700	20	1350
КHK 58.15	5800	20	1450
КHK 59.15	5900	20	1550
КHK 60.15	6000	20	1650
КHK 61.15	6100	20	1750
КHK 62.15	6200	20	1850
КHK 63.15	6300	26	750
КHK 64.15	6400	26	850
КHK 65.15	6500	26	950
КHK 66.15	6600	26	1050
КHK 67.15	6700	26	1150
КHK 68.15	6800	26	1250
КHK 69.15	6900	26	1350
КHK 70.15	7000	26	1450
КHK 71.15	7100	30	750
КHK 72.15	7200	30	850
КHK 73.15	7300	30	950
КHK 74.15	7400	30	1050
КHK 75.15	7500	30	1150

№ ПОЛ. ПОД. ПОС. ИСХ. Д. ДТА  
 4432 11.17.20 14.17.20

1.141.1-КР-3.4.01.0.00.0

Лист  
 2

Ивл.№сподл Подпись и дата Взам.№в №

1937 21.07.88

Формат	Зона	Поз.	Обозначение	Наименование	Кол. та исполн. 1.141.1-КР-3.4.01.1.00.0									Примечание			
					-	01	02	03	04	05	06	07	08		09		
				Документация													
A3			1.141.1-КР-3.4.01.1.00.0 сб	Сборочный чертёж	X	X	X	X	X	X	X	X	X	X	X	X	X
A3			1.141.1-КР-3.4.01.00.00	Опалубочный чертёж	X	X	X	X	X	X	X	X	X	X	X	X	X
A3			1.141.1-КР-3.4.00.0.00.0 пз	Пояснительная записка	X	X	X	X	X	X	X	X	X	X	X	X	X
A3			1.141.1-КР-3.4.00.0.00.0 тб	Номенклатура	X	X	X	X	X	X	X	X	X	X	X	X	X
A4			1.141.1-КР-3.4.00.0.00.0 врс	Ведомость расхода стали на элемент	X	X	X	X	X	X	X	X	X	X	X	X	X
				Сборочные единицы													
				Корпусы плоские													
A4	1		1.141.1-КР-3.4.01.1.01.0	КР-1	8	8	8	8	8	8	8	8	8	8	8	8	8

1.141.1-КР-3.4.01.1.00.0

Гл. спец. Витнер	01.88	Панели перекрытия	Страна	Лист	Листов
Ведущий Разумов	01.88	КНК 51 15-6АГЭТ-1 +	Р	1	11
Лицензия Шиндаков	01.88	+ КНК 75.15-6АГЭТ-1			
И.конт. Хомич	01.88	Армирование	институт ЛЕННИЛПРОЕКТ формат А4		

Ивл.№сподл Подпись и дата Взам.№в №

1937 21.07.88

Формат	Зона	Поз.	Обозначение	Наименование	Кол. та исполн. 1.141.1-КР-3.4.01.1.00.0									Примечание			
					-	01	02	03	04	05	06	07	08		09		
A4	2		1.141.1-КР-3.4.01.1.02.0	КР-3	2	2	2	2	2	2	2	2	2	2	2	2	2
A4	3		1.141.1-КР-3.4.01.1.03.0	КР-5	1	1	1	1	1	1	1	1	1	1	1	1	1
A4	4		1.141.1-КР-3.4.01.1.04.0	КР-6	2	2	2	2	2	2	2	2	2	2	2	2	2
				Сетки арматурные													
A3	5		1.141.1-КР-3.4.01.1.05.0	С-1	1												
			-01	С-2		1											
			-02	С-3			1										
			-03	С-4				1									
			-04	С-5					1								
			-05	С-6						1							
			-06	С-7							1						
			-07	С-8								1					
			-08	С-9									1				
			-09	С-10										1			
A4	6		1.141.1-КР-3.4.01.1.06.0	С-26	2	2	2	2	2	2	2	2	2	2	2	2	2
				Детали													
				Стержни напрягаемые													

ЛЖП № 170-190-07.03.86.

1.141.1-КР-3.4.01.1.00.0

Лист 2

ФОРМАТ А4

11

Имя		№ подл.		Подпись и дата		Взам. инв. №											
1938				11.11.77													
Формат	Зона	Поз	Обозначение	Наименование	Кол. на исполн. 1.141.1-КР-3.4.01.1.00.0										Приме- чание		
					-01	-02	-03	-04	-05	-06	-07	-08	-09				
				ГОСТ 10884-81													
А4	7		1.141.1-КР-3.4.01.1.00.1	Ф10А-√ l=5100	2												
А4	8		-01	Ф10А-√ l=4600	3												
А4	7		1.141.1-КР-3.4.01.1.00.2	Ф10А-√ l=5200													
А4	8		-01	Ф10А-√ l=4700	2												
А4	7		1.141.1-КР-3.4.01.1.00.3	Ф10А-√ l=5300						2							
А4	8		-01	Ф10А-√ l=4800						3							
А4	7		1.141.1-КР-3.4.01.1.00.4	Ф10А-√ l=5400							2						
А4	8		-01	Ф10А-√ l=4900							3						
А4	7		1.141.1-КР-3.4.01.1.00.5	Ф10А-√ l=5500								2					
А4	8		-01	Ф10А-√ l=5000								3					
А4	7		1.141.1-КР-3.4.01.1.00.6	Ф10А-√ l=5600								2					
А4	8		-01	Ф10А-√ l=5100								3					
А4	7		1.141.1-КР-3.4.01.1.00.7	Ф12А-√ l=5700									2				
А4	8		-01	Ф12А-√ l=5200									2				
А4	7		1.141.1-КР-3.4.01.1.00.8	Ф12А-√ l=5800										2			
А4	8		-01	Ф12А-√ l=5300										2			
А4	7		1.141.1-КР-3.4.01.1.00.9	Ф12А-√ l=5900											2		
А4	8		-01	Ф12А-√ l=5400											2		

ЛЖП 170-100-07.03.86.

1.141.1-КР-3.4.01.1.00.0 Лист 3.

Формат А4

Имя		№ подл.		Подпись и дата		Взам. инв. №											
Формат	Зона	Поз	Обозначение	Наименование	Кол. на исполн. 1.141.1-КР-3.4.01.1.00.0										Приме- чание		
					-01	-02	-03	-04	-05	-06	-07	-08	-09				
А4	7		1.141.1-КР-3.4.01.1.00.10	Ф12А-√ l=6000												2	
А4	8		-01	Ф12А-√ l=5500												2	
				Пешки стреловочные													
А4	9		1.141.1-КР-3.4.01.1.00.26	ПС-1	4	4	4	4	4	4	4	4	4	4	4		
				Материал													
				Бетон класса В25	0,91	0,926	0,946	0,967	0,988	1,009	1,022	1,041	1,060	1,078	1,1	м <sup>3</sup>	

ЛЖП 170-100-07.03.86.

1.141.1-КР-3.4.01.1.00.0 Лист 4.

Формат А4

Имя, № подл.		Подпись и дата		Взаим. №														
1988		11.11.77 (21)																
Формат	Зона	Поз	Обозначение	Наименование	Кол. на исполн. 1.141.1-КР3.4.01.1.000													Приме- чание
					-10	-11	-12	-13	-14	-15	-16	-17	-18	-19				
				Документация														
A3			1.141.1-КР3.4.01.1.000.св	Сверочный чертеш	X	X	X	X	X	X	X	X	X	X				
A3			1.141.1-КР3.4.01.000.0	Опалубочный чертеш	X	X	X	X	X	X	X	X	X	X				
A3			1.141.1-КР3.4.00.0.00.0	Пояснительная записка	X	X	X	X	X	X	X	X	X	X				
A3			1.141.1-КР3.4.00.0.000.тс	Номенклатура	X	X	X	X	X	X	X	X	X	X				
A4			1.141.1-КР3.4.00.0.000.тс	Велюность расхода стали на элементы	X	X	X	X	X	X	X	X	X	X				
				Сферические единицы														
				Каркасы плоские														
A4	1		1.141.1-КР3.4.01.1.01.0	КР-1	8	8	8	8	8									
			-01	КР-2						8	8	8	8	8				
A4	2		1.141.1-КР3.4.01.1.02.0	КР-3	2	2	2	2	2									
			-01	КР-4						2	2	2	2	2				
A4	3		1.141.1-КР3.4.01.1.03.0	КР-5	1	1	1	1	1	1	1	1	1	1				
A4	4		1.141.1-КР3.4.01.1.04.0	КР-6	2	2	2	2	2	2	2	2	2	2				
ЛЖП № 170-100-07.03.86.					1.141.1-КР3.4.01.1.000										Лист 5			

ФОРМАТ А4

Имя, № подл.		Подпись и дата		Взаим. №														
Формат	Зона	Поз	Обозначение	Наименование	Кол. на исполн. 1.141.1-КР3.4.01.1.000													Приме- чание
					-10	-11	-12	-13	-14	-15	-16	-17	-18	-19				
				Сетки арматурные						7	7							
A3	5		1.141.1-КР3.4.01.1.05.0-10	С-11	1													
			-11	С-12		1												
			-12	С-13			1											
			-13	С-14				1										
			-14	С-15					1									
			-15	С-16						1								
			-16	С-17							1							
			-17	С-18								1						
			-18	С-19									1					
			-19	С-20										1				
A4	6		1.141.1-КР3.4.01.1.06.0	С-26	2	2	2	2	2	2	2	2	2	2				
				Детали														
				Стержни напрягаемые ГОСТ 10884-81														
A4	7		1.141.1-КР3.4.01.1.00.11	Ф12А-У l=6300	2										542 кг			
A4	8		-01	Ф12А-У l=5600	2										498 кг			
ЛЖП № 170-100-07.03.86.					1.141.1-КР3.4.01.1.000										Лист 6			

ФОРМАТ А4

Имя, № подл. Подпись и дата. Взам. инв. №  
 1939 13.11.07

Формат	Зона	Поз.	Обозначение	Наименование	Кол. на исполн. 1.141.1-КР-3.4.01.1.00.0									Примечание	
					-10	-11	-12	-13	-14	-15	-16	-17	-18		-19
А4	7		1.141.1-КР-3.4.01.1.00.12	φ12АТ l=6200	2										5.5 кг
А4	8		1.141.1-КР-3.4.01.1.00.7	φ12АТ l=5700	3										5.06 кг
А4	7		1.141.1-КР-3.4.01.1.00.13	φ12АТ l=6300	2										5.99 кг
А4	8		1.141.1-КР-3.4.01.1.00.8	φ12АТ l=5800	3										5.15 кг
А4	7		1.141.1-КР-3.4.01.1.00.14	φ12АТ l=6400	2										5.68 кг
А4	8		1.141.1-КР-3.4.01.1.00.9	φ12АТ l=5900	3										5.24 кг
А4	7		1.141.1-КР-3.4.01.1.00.15	φ12АТ l=6500					2						5.77 кг
А4	8		1.141.1-КР-3.4.01.1.00.10	φ12АТ l=6000					3						5.33 кг
А4	7		1.141.1-КР-3.4.01.1.00.16	φ12АТ l=6600						2					5.86 кг
А4	8		1.141.1-КР-3.4.01.1.00.11	φ12АТ l=6100						3					5.42 кг
А4	7		1.141.1-КР-3.4.01.1.00.17	φ12АТ l=6700							2				5.95 кг
А4	8		1.141.1-КР-3.4.01.1.00.12	φ12АТ l=6200							3				5.5 кг
А4	7		1.141.1-КР-3.4.01.1.00.18	φ14АТ l=6800								2			8.21 кг
А4	8		-01 φ14АТ l=6300										2		7.61 кг
А4	7		1.141.1-КР-3.4.01.1.00.19	φ14АТ l=6900									2		8.34 кг
А4	8		-01 φ14АТ l=6400										2		7.73 кг
А4	7		1.141.1-КР-3.4.01.1.00.20	φ14АТ l=7000										2	8.46 кг
А4	8		-01 φ14АТ l=6500											2	7.85 кг

ЛЖП № 170-100-07.03.96. 1.141.1-КР-3.4.01.1.00.0 Лист 7

ФОРМАТ А4

Имя, № подл. Подпись и дата. Взам. инв. №

Формат	Зона	Поз.	Обозначение	Наименование	Кол. на исполн. 1.141.1-КР-3.4.01.1.00.0									Примечание	
					-10	-11	-12	-13	-14	-15	-16	-17	-18		-19
А4	9		1.141.1-КР-3.4.01.1.00.26	Пешки створочные	4	4	4	4	4	4	4	4	4	4	
				Материал											
				Бетон класса В25	109	111	113	115	116	118	120	122	124	126	м <sup>3</sup>

ЛЖП № 170-100-07.03.96. 1.141.1-КР-3.4.01.1.00.0 Лист 8

ФОРМАТ А4

Имя/№подл		Подпись и дата		Взам. инв. №							
1938		В.И. Уткин									
Формат	Зона	Поз	Обозначение	Наименование	Кол. на исполн. 1.141.1-КР.34.01.1.00.0					Примечание	
					20	21	22	23	24		
				Документация							
А3			1.141.1-КР.34.01.1.00.0 с.б	Сборочный чертёж	X	X	X	X	X		
А3			1.141.1-КР.34.01.0.00.0	Опалубочный чертёж	X	X	X	X	X		
А3			1.141.1-КР.34.00.0.00.0 пз	Пояснительная записка	X	X	X	X	X		
А3			1.141.1-КР.34.00.0.00.0 тб	Номенклатура	X	X	X	X	X		
А3			1.141.1-КР.34.00.0.00.0 вк	Ведомость расхода							
				стали на элемент, кг	X	X	X	X	X		
				Сборочные единицы							
				Корпусы плоские							
АУ	1		1.141.1-КР.34.01.1.01.0-01	КР-2	8	8	8	8	8		
АУ	2		1.141.1-КР.34.01.1.02.0-01	КР-11	2	2	2	2	2		
АУ	3		1.141.1-КР.34.01.1.03.0	КР-5	1	1	1	1	1		
АУ	4		1.141.1-КР.34.01.1.04.0	КР-6	2	2	2	2	2		
				Сетки арматурные							
А3	5		1.141.1-КР.34.01.1.05.0 с-21		1						
ЛЖП № 170-190-07.03.86.					1.141.1-КР.34.01.1.00.0					Лист	9
ФОРМАТ А1											

Имя/№подл		Подпись и дата		Взам. инв. №							
Формат	Зона	Поз	Обозначение	Наименование	Кол. на исполн. 1.141.1-КР.34.01.1.00.0					Примечание	
					20	21	22	23	24		
			-24	С-22		1					
			-22	С-23			1				
			-23	С-24				1			
			-24	С-25					1		
А4	6		1.141.1-КР.34.01.1.06.0	С-26	2	2	2	2	2		
				Летали							
				Стержни арматурные							
				ГОСТ 10884-81							
А4	7		1.141.1-КР.34.01.1.00.21	φ12А-V l=7100	2					630кг	
А4	8		1.141.1-КР.34.01.1.00.16	φ12А-V l=6600	4					586кг	
А4	7		1.141.1-КР.34.01.1.00.22	φ12А-V l=7200		2				639кг	
А4	8		1.141.1-КР.34.01.1.00.17	φ12А-V l=6700		4				595кг	
А4	7		1.141.1-КР.34.01.1.00.23	φ14А-V l=7300			2			882кг	
А4	8		1.141.1-КР.34.01.1.00.18	φ14А-V l=6800			3			824кг	
А4	7		1.141.1-КР.34.01.1.00.24	φ14А-V l=7400				2		894кг	
А4	8		1.141.1-КР.34.01.1.00.19	φ14А-V l=6900				3		834кг	
А4	7		1.141.1-КР.34.01.1.00.25	φ14А-V l=7500					2	906кг	
ЛЖП № 170-190-07.03.86.					1.141.1-КР.34.01.1.00.0					Лист	10
ФОРМАТ А1											

Имя, № подл. Подпись и дата. Взам. инв. №

Формат Зона	Поз	Обозначение	Наименование	Кол. на исполн.						Приме- чание		
				20	21	22	23	24				
				1.141.1-КР-34.01.1.00.0								
А4	8	1.141.1-КР-34.01.1.00.20	флаж. Л. $\varnothing = 7000$ Петли строповочные							3		В462
А4	9	1.141.1-КР-34.01.1.00.26	ПС-1	4	4	4						
		-01	ПС-2				4	4				
			<u>Материал</u>									
			Бетон класса В25	128	128	131	132	135				А <sup>3</sup>

ЛЖП 170-100-97.03.96.

1.141.1-КР-34.01.1.00.0

Лист 11

ФОРМАТ А4

Имя, № подл. Подпись и дата. Взам. инв. №

Формат Зона	Поз	Обозначение	Наименование	Кол. на исполн.						Приме- чание		

ЛЖП 170-100-97.03.96.

1.141.1-КР-34.01.1.00.0

Лист

ФОРМАТ А4



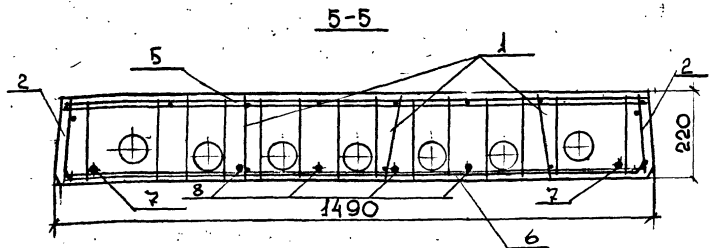
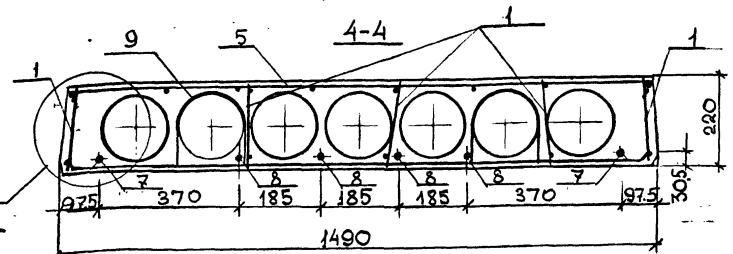
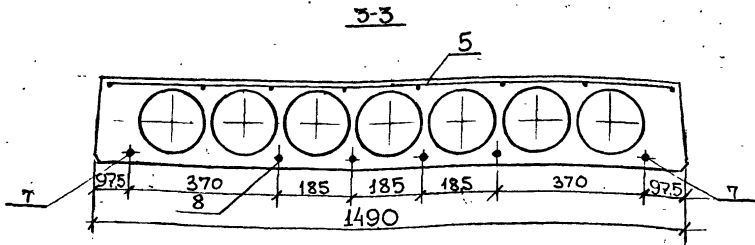
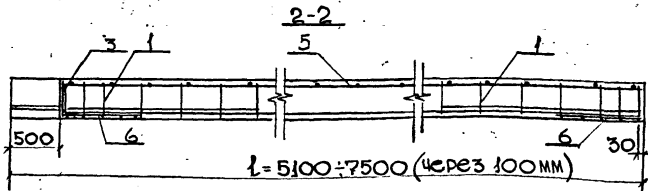
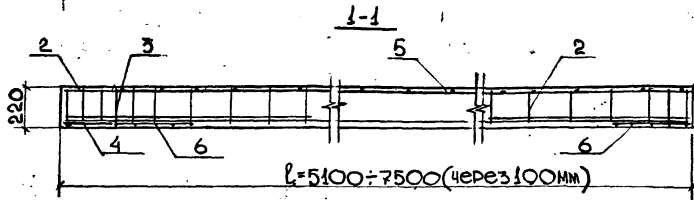
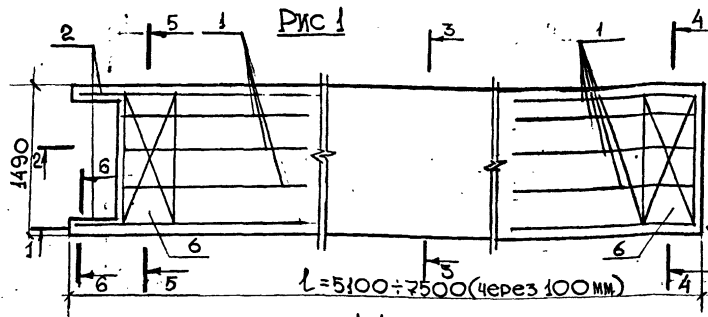

1. Способ натяжения - электропермический

2. Предварительное напряжение арматуры, контролируемое при натяжении  $\sigma_{сп} = 5000 \text{ кг/см}^2$  для панелей длиной 5,1 ÷ 6,2;  $\sigma_{сп} = 5900 \text{ кг/см}^2$  для панелей длиной 6,3 ÷ 7,5

ИИС. № ПОДЛ. ПОДПИСЬ И ДАТА БСАН. ИИС. № 19.33. Б.И. ДР. 2002

				1.141.1 - КР-3,4,01 1,00 СБ	
				Панели перекрытия	
				КНК 51.15-6А1УГ-Г	
				= КНК 75.15-6А1УГ-Г	
				Сборочный чертёж	
				СТАЛЬНАЯ МАССА МАСШТАБ	
				Р СМ. 1:20	
				ТАБЛ. 1:10	
				ЛИСТ 1 ЛИСТОВ 2	
				ИНСТИТУТ	
				ЛЕННИПРОЕКТ	
ГЛАВ. ИНЖ. Вилнер	07.87				
ВЕД. ИНЖ. Рекуть	07.87				
СТ. ИНЖ. ШИШРАХОВ	07.87				
ИНЖЕНЕР КУЖЕЛЬБА	07.87				
Н.КОНТР. ХОМИЧ	07.87				

Рис. 2  
ОСТАЛЬНОЕ - СМ. РИС. 1



Рис. 3  
ОСТАЛЬНОЕ - СМ. РИС. 1



ОБОЗНАЧЕНИЕ	МАРКА	Рис	Δ мм	МАССА <sub>кр</sub>
1.141.1-КР-3.4.01.1.000	КHK 51.15-6Ат-УТ-I	2	5100	2210
-01	КHK 52.15-6Ат-УТ-I	2	5200	2258
-02	КHK 53.15-6Ат-УТ-I	2	5300	2305
-03	КHK 54.15-6Ат-УТ-I	2	5400	2350
-04	КHK 55.15-6Ат-УТ-I	2	5500	2398
-05	КHK 56.15-6Ат-УТ-I	2	5600	2442
-06	КHK 57.15-6Ат-УТ-I	3	5700	2488
-07	КHK 58.15-6Ат-УТ-I	3	5800	2535
-08	КHK 59.15-6Ат-УТ-I	3	5900	2580
-09	КHK 60.15-6Ат-УТ-I	3	6000	2632
-10	КHK 61.15-6Ат-УТ-I	2	6100	2672
-11	КHK 62.15-6Ат-УТ-I	2	6200	2718
-12	КHK 63.15-6Ат-УТ-I	2	6300	2768
-13	КHK 64.15-6Ат-УТ-I	2	6400	2810
-14	КHK 65.15-6Ат-УТ-I	2	6500	2858
-15	КHK 66.15-6Ат-УТ-I	2	6600	2902
-16	КHK 67.15-6Ат-УТ-I	3	6700	2950
-17	КHK 68.15-6Ат-УТ-I	3	6800	2992
-18	КHK 69.15-6Ат-УТ-I	3	6900	3040
-19	КHK 70.15-6Ат-УТ-I	3	7000	3088
-20	КHK 71.15-6Ат-УТ-I	1	7100	3135
-21	КHK 72.15-6Ат-УТ-I	1	7200	3182
-22	КHK 73.15-6Ат-УТ-I	2	7300	3225
-23	КHK 74.15-6Ат-УТ-I	2	7400	3272
-24	КHK 75.15-6Ат-УТ-I	2	7500	3318

1.141.1-КР-3.4.01.1.000 с6

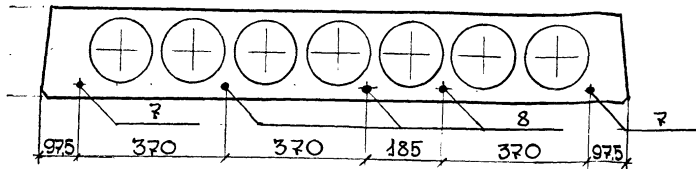
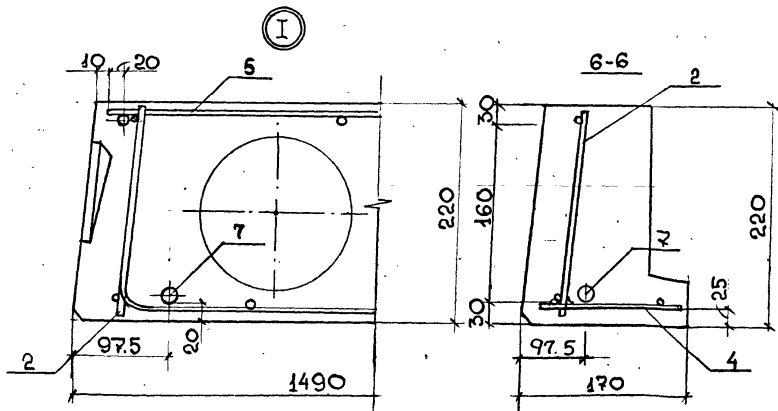
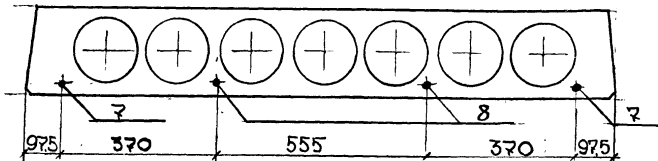
ЛМСВ  
2

Обозначение		Наименование	Кол.	Примечание
		Документация		
А4	1.141.1-КР-3.4.01.1.01.0 с с	СБОРОЧНЫЙ ЧЕРТЕЖ		
А4	1.141.1-КР-3.4.01.1.01.0	КР-1		0,84 кг
		ГОСТ 6727-80*		
А4	1 1.141.1-КР-3.4.01.1.01.1	φ4 Вр-I l=200	17	0,02 кг
А4	2 1.141.1-КР-3.4.01.1.01.2	φ5 Вр-I l=1720	2	0,25 кг
А4	1.141.1-КР-3.4.01.1.01.0-01	КР-2		0,94 кг
		ГОСТ 6727-80*		
А4	1 1.141.1-КР-3.4.01.1.01.1	φ4 Вр-I l=200	19	0,02 кг
А4	2 1.141.1-КР-3.4.01.1.01.1-01	φ5 Вр-I l=1820	2	0,28 кг

1.141.1-КР-3.4.01.1.01.0

КАРКАС ПЛОСКИЙ КР-1 ÷ КР-2

И. СПЕЦ. БИНЕР *Хот 0787*  
 ВЕДИНН. РЕКУЛЬ *Ведн 0187*  
 СП. ИНЖ. ШИШАКОВ *Шш 0187*  
 ТЕХНИК АРИАУТОВ *Ари 0487*  
 И. КОНТР. ХОМИЧ *Хомш 0987*

СТАДИЯ Р Лист 1 Листов 1

ИНСТИТУТ "ЛЕННИПРОЕКТ"

Формат А4

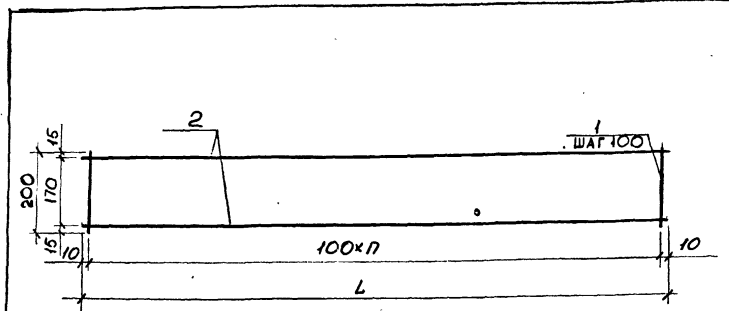

КАРКАСЫ ИЗГОТОВЛЯТЬ ПРИ ПОМОЩИ КОНТАКТНОЙ Точечной электросварки в соответствии с требованиями ГОСТ 14098-68 и СН 393-78

Обозначение	Марка	l мм	п.	масса кг
1.141.1-КР-3.4.01.1.01.0	КР-1	1720	47	0,84
-01	КР-2	1820	19	0,94

1.141.1-КР-3.4.01.1.01.0 с с

КАРКАС ПЛОСКИЙ КР-1 ÷ КР-2 СБОРОЧНЫЙ ЧЕРТЕЖ

И. СПЕЦ. БИНЕР *Хот 0787*  
 ВЕДИНН. РЕКУЛЬ *Ведн 0187*  
 СП. ИНЖ. ШИШАКОВ *Шш 0187*  
 ТЕХНИК АРИАУТОВ *Ари 0487*  
 И. КОНТР. ХОМИЧ *Хомш 0987*

СТАДИЯ Р Лист 1 Листов 1

ИНСТИТУТ "ЛЕННИПРОЕКТ"

Формат А4

Обозначение	Наименование	Кол	Примечание
	Документация		
А4	1.141.1-КР-3.4.01.1.02.0	Сборочный чертёж	
А4	1.141.1-КР-3.4.01.1.02.0	КР-3	1,56 кг
	ГОСТ 6727-80*		
	1.141.1-КР-3.4.01.1.02.1	Ø6А-III l=200	18 0,044 кг
	1.141.1-КР-3.4.01.1.02.2	Ø6А-III l=1720	2 0,38 кг
	1.141.1-КР-3.4.01.1.02.0-01	КР-4	1,73 кг
	ГОСТ 6727-80*		
	1.141.1-КР-3.4.01.1.02.1	Ø6А-III l=200	20 0,044 кг
	1.141.1-КР-3.4.01.1.02.1-01	Ø6А-III l=1920	2 0,426 кг

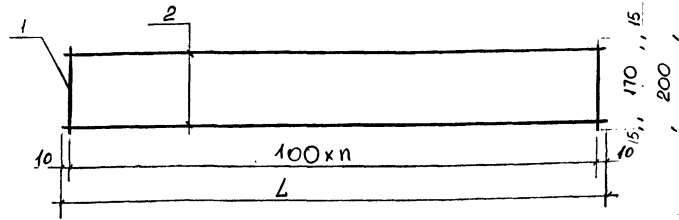

Каркасы изготавливать при помощи контактной точечной электросварки в соответствии с требованиями ГОСТ 14098 и СН 393-78

Обозначение	Марка	L мм	n	Масса кг
1.141.1-КР-3.4.01.1.02.0	КР-3	1720	17	1,56
-01	КР-4	1920	19	1,73

№№ пог. Подпись и дата Взам. №№

1.141.1-КР-3.4.01.1.02.0			
п. спец.	Винер	07.87	КАРКАС ПЛОСКИЙ КР3 + КР4
вед. инж.	Рекуть	07.87	
ст. инж.	Шишлякова	07.87	
техник	Арнаутова	07.87	
н. контр.	Хомич	07.87	
		СТАДИЯ Лист Листов	
		Р 1 1	
		ИНИСТИМУТ	
		ЛЕННИИПРОЕКТ	

№№ пог. Подпись и дата Взам. №№

1.141.1-КР-3.4.01.1.02.0 св			
Каркас плоский КР3 + КР4 Сборочный чертёж			СТАДИЯ
			МАССА
			МАСШТАБ
			Р
			см. табл.
			-
			Лист 1
			Листов 1
			ИНИСТИМУТ
			ЛЕННИИПРОЕКТ
п. спец.	Винер	07.87	
вед. инж.	Рекуть	07.87	
ст. инж.	Шишлякова	07.87	
техник	Арнаутова	07.87	
н. контр.	Хомич	07.87	

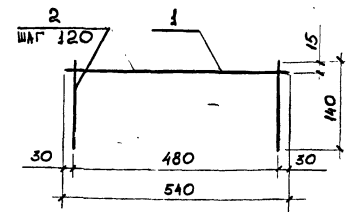
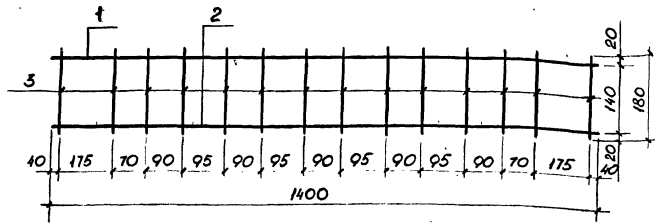

Каркас изготавливать при помощи контактной точечной электросварки в соответствии с требованиями ГОСТ 14098-68 и СН 393-78

Каркас изготавливать при помощи контактной точечной электросварки в соответствии с требованиями ГОСТ 14098-68 и СН 393-78

ФОРМ.	ЗОНА	Поз.	Обозначение	Наименование	Кол.	Примечание.
				<u>Детали</u>		
				ГОСТ 5781-82*		
A4	1		1.141.1-КР-3.4.01.1.03.1	φ8 АІ L=1400	1	0,38 кг
A4	2		1.141.1-КР-3.4.01.1.03.2	φ6 АІ L=1400	1	0,21 кг
				ГОСТ 6727-80*		
A4	3		1.141.1-КР-3.4.01.1.03.3	φ4 ВрІ L=200	12	0,02 кг

ФОРМ.	ЗОНА	Поз.	Обозначение	Наименование	Кол.	Примечание.
				<u>Детали</u>		
				ГОСТ 6727-80*		
A4	1		1.141.1-КР-3.4.01.1.04.1	φ5 ВрІ L=540	1	0,1 кг
A4	2		1.141.1-КР-3.4.01.1.04.2	φ4 ВрІ L=140	5	0,01 кг

№№ ПОЛ. ПОДПИСЬ И ДАТА  
3.11.1987

И. спец. Бинер  
вед. инж. Рекуть  
сп. инж. Шишлакова  
техник Арнаутова  
инж. Хомич

1.141.1-КР-3.4.01.1.03.0  
Каркас плоский КР-5  
Этадия Масса Масштаб  
Р - -  
Лист 1 Листов 1  
Институт "Ленжилпроект"

№№ ПОЛ. ПОДПИСЬ И ДАТА  
3.11.1987

И. спец. Бинер  
вед. инж. Рекуть  
сп. инж. Шишлакова  
техник Арнаутова  
инж. Хомич

1.141.1-КР-3.4.01.1.04.0  
Каркас плоский КР-6  
Этадия Масса Масштаб  
Р - -  
Лист 1 Листов 1  
Институт "Ленжилпроект"

Имя, № подл. Подпись и дата Взам. инв. №

Формат	Зона	Поз.	Обозначение	Наименование	Кол. на исполн.									Примечание	
					01	02	03	04	05	06	07	08	09		
				Документация											
A3			1.141.1-КР.3.4.01.1.05.0 се	Сборочный чертёж	X	X	X	X	X	X	X	X	X		
				Детали											
				ГОСТ 6727-80*											
БУ	1		1.141.1-КР.3.4.01.1.05.1	ф4ВрI L=1430	20	20	20	25	25	20	20	20	23	23	0,4кг
БУ	2		1.141.1-КР.3.4.01.1.05.2	ф4ВрI L=4580	8										0,45кг
			-01	ф4ВрI L=4680	8										0,46кг
			-02	ф4ВрI L=4780		8									0,47кг
			-03	ф4ВрI L=4880				8							0,48кг
			-04	ф4ВрI L=4980					8						0,49кг
			-05	ф4ВрI L=5080						8					0,5кг

1.141.1-КР.3.4.01.1.05.0

Д. спец. Визер	Ректор	Инженер	Инженер	Инженер
Вед. инж. Шилаков	Инженер	Инженер	Инженер	Инженер
М. канд. Хомич	Инженер	Инженер	Инженер	Инженер

Сетки АРМАТУРНЫЕ (С1 + С-25)

С	Лист	Листов
Р	1	4

ИНСТИТУТ  
ЛЕННИЛПРОЕКТ  
ФОРМАТ А4

Имя, № подл. Подпись и дата Взам. инв. №

Формат	Зона	Поз.	Обозначение	Наименование	Кол. на исполн.									Примечание	
					01	02	03	04	05	06	07	08	09		
			-06	ф4ВрI L=5180						8					0,51кг
			-07	ф4ВрI L=5280							8				0,52кг
			-08	ф4ВрI L=5380								8			0,53кг
			-09	ф4ВрI L=5480									8		0,54кг

Лист 170-180-07.03.86

1.141.1-КР.3.4.01.1.05.0

Лист 2

ФОРМАТ А4

Имя, № подл.		Подпись и дата		Взам. штамп №														
Формат	Зона	Поз.	Обозначение	Наименование	Кол. на исполн. 1.1411-КР-3.4.01.1.05.0										Примечание			
					10	11	12	13	14	15	16	17	18	19				
					<u>Документация</u>													
			1.1411-КР-3.4.01.1.05.0 с/б	Сборочный чертеш	X	X	X	X	X	X	X	X	X	X	X			
				<u>Детали</u>														
				ГОСТ 6727-80*														
Б4	1		1.1411-КР-3.4.01.1.05.1	Ф4ВрI L=1430	24	24	24	25	25	26	26	26	27	27	0,14кг			
Б4	2		1.1411-КР-3.4.01.1.05.2-10	Ф4ВрI L=5580	8										0,55кг			
			-11	Ф4ВрI L=5680	8										0,56кг			
			-12	Ф4ВрI L=5780		8									0,57кг			
			-13	Ф4ВрI L=5880			8								0,58кг			
			-14	Ф4ВрI L=5980				8							0,59кг			
			-15	Ф4ВрI L=6080					8						0,60кг			
			-16	Ф4ВрI L=6180						8					0,61кг			
			-17	Ф4ВрI L=6280							8				0,62кг			
			-18	Ф4ВрI L=6380								8			0,63кг			
			-19	Ф4ВрI L=6480									8		0,64кг			

ЛЖП № 170-100-07.03.86.

1.1411-КР-3.4.01.1.05.0

Лист 3

ФОРМАТ А4

Имя, № подл.		Подпись и дата		Взам. штамп №														
Формат	Зона	Поз.	Обозначение	Наименование	Кол. на исполн. 1.1411-КР-3.4.01.1.05.0										Примечание			
					20	21	22	23	24									
					<u>Документация</u>													
			1.1411-КР-3.4.01.1.05.0 с/б	Сборочный чертеш	X	X	X	X	X									
				<u>Детали</u>														
				ГОСТ 6727-80*														
Б4	1		1.1411-КР-3.4.01.1.05.1	Ф4ВрI L=1430	28	28	28	29	29						0,14кг			
Б4	2		1.1411-КР-3.4.01.1.05.2-20	Ф4ВрI L=6580	8										0,65кг			
			-21	Ф4ВрI L=6680	8										0,66кг			
			-22	Ф4ВрI L=6780		8									0,67кг			
			-23	Ф4ВрI L=6880			8								0,68кг			
			-24	Ф4ВрI L=6980				8							0,69кг			

ЛЖП № 170-100-07.03.86.

1.1411-КР-3.4.01.1.05.0

Лист 4

ФОРМАТ А4

Б.Р.

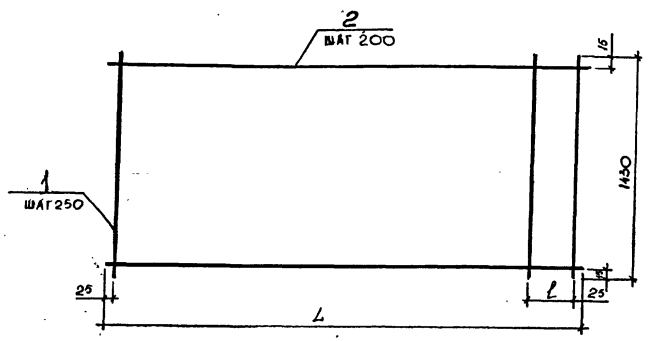

Сетку изготовлять при помощи контактной  
щелевой электросварки в соответствии  
с требованиями ГОСТ 14098-68 и СН 393-78

Обозначение	Марка	L, мм	l, мм	Масса, кг
Г.141.1-КР-34.01.1.020	С-1	4580	30	6.4
-01	С-2	4680	130	6.48
-02	С-3	4780	230	6.56
-03	С-4	4880	80	6.78
-04	С-5	4980	180	6.86
-05	С-6	5080	30	7.08
-06	С-7	5180	130	7.16
-07	С-8	5280	230	7.24
-08	С-9	5380	80	7.46
-09	С-10	5480	180	7.54
-10	С-11	5580	30	7.76
-11	С-12	5680	130	7.84
-12	С-13	5780	230	7.92
-13	С-14	5880	80	8.14
-14	С-15	5980	180	8.22
-15	С-16	6080	30	8.44
-16	С-17	6180	130	8.52
-17	С-18	6280	230	8.6
-18	С-19	6380	80	8.82
-19	С-20	6480	180	8.9
-20	С-21	6580	30	9.12
-21	С-22	6680	130	9.2
-22	С-23	6780	230	9.28
-23	С-24	6880	80	9.5
-24	С-25	6980	180	9.58

ИЗДАТЕЛЬСТВО ПОЛИТЕХНИКА  
1987 г. 13.11.87

1.141.1-КР-34.01.1.05.0 с6		
Сетка арматурная (С1+С25)		СВАДКА
СБОРОЧНЫЙ ЧЕРТЕЖ		МАССА
		СМ. ТАБЛ.
Л. СВЕД.	Бикер	0787
БЕД. ИИИ.	Рекуть	0787
СВ. ИИИ.	ИШЛАКОВА	0787
ВЕКНИС	АРНАУТОВА	0787
И. КОМП.	ХОМИЧ	0787
		Листов 1
		Листов 1
		ИНСТИТУТ
		ЛЕННИПРОЕКТ



ИВ. № ПОДЛ. ПОДПИСЬ И ДАТА ВЗАИМ. №  
1988 13.11.78 78

МАРКА ЭЛЕМЕНТА	НАПРЯГАЕМАЯ АРМАТУРА КЛАССА				ИЗДЕЛИЯ АРМАТУРНЫЕ							ИЗДЕЛИЯ ЗАКАЛАННЫЕ			Всего	ОБЩИЙ РАСХОД
	А-У				АРМАТУРА КЛАССА							АРМАТУРА КЛАССА				
	ГОСТ 10884-81				ГОСТ 6727-80*				ГОСТ 6727-80*			ГОСТ 5781-82*				
	φ10	φ12	φ14	Итого	φ3	φ4	φ5	Итого	φ6	Итого	φ12	φ14	Итого			
КНК 51.15-6АУТ-I	14.82			14.82	14.82	0.2	9.4	4.0	13.6	3.2	3.2	4.0	4.0	20.8	35.62	
КНК 52.15-6АУТ-I	15.12			15.12	15.12	0.2	9.5	4.0	13.7	3.2	3.2	4.0	4.0	20.9	36.02	
КНК 53.15-6АУТ-I	15.42			15.42	15.42	0.2	9.5	4.0	13.7	3.2	3.2	4.0	4.0	20.9	36.32	
КНК 54.15-6АУТ-I	15.72			15.72	15.72	0.2	9.8	4.0	14.0	3.2	3.2	4.0	4.0	21.2	36.92	
КНК 55.15-6АУТ-I	16.02			16.02	16.02	0.2	9.8	4.0	14.0	3.2	3.2	4.0	4.0	21.2	37.22	
КНК 56.15-6АУТ-I	16.37			16.37	16.37	0.2	10.1	4.0	14.3	3.2	3.2	4.0	4.0	21.5	37.87	
КНК 57.15-6АУТ-I		19.36		19.36	19.36	0.2	10.1	4.0	14.3	3.2	3.2	4.0	4.0	21.5	40.86	
КНК 58.15-6АУТ-I		19.72		19.72	19.72	0.2	10.2	4.0	14.3	3.2	3.2	4.0	4.0	21.5	41.22	
КНК 59.15-6АУТ-I		20.08		20.08	20.08	0.2	10.5	4.0	14.7	3.2	3.2	4.0	4.0	21.9	41.98	
КНК 60.15-6АУТ-I		20.42		20.42	20.42	0.2	10.5	4.0	14.7	3.2	3.2	4.0	4.0	21.9	42.32	
КНК 61.15-6АУТ-I		20.78		20.78	20.78	0.2	10.7	4.0	14.9	3.2	3.2	4.0	4.0	22.1	42.88	
КНК 62.15-6АУТ-I		26.18		26.18	26.18	0.2	10.8	4.0	15.0	3.2	3.2	4.0	4.0	22.2	48.36	
КНК 63.15-6АУТ-I		26.63		26.63	26.63	0.2	10.9	4.0	15.1	3.2	3.2	4.0	4.0	22.3	48.93	

1.141.1-КР-3.4.000.00.0 ВРС

Г. СПЕЦ. БИЧЕР  
В. И. ИИИ. РЕКУМБ  
С. П. ИИИ. ИИШАКОВА  
М. Е. ИИИ. АРНАУТОВА  
И. КОМПР. ХОМИН

ВЕДОМОСТЬ РАСХОДА  
СТАЛИ НА ЭЛЕМЕНТ,  
КГ.

СТАЛИЯ Лист Листов  
Р 1 2  
ИНСТИТУТ  
ЛЕННИПРОЕКТ

ИВ. № ПОДЛ. ПОДПИСЬ И ДАТА ВЗАИМ. №

МАРКА ЭЛЕМЕНТА	НАПРЯГАЕМАЯ АРМАТУРА КЛАССА				ИЗДЕЛИЯ АРМАТУРНЫЕ							ИЗДЕЛИЯ ЗАКАЛАННЫЕ			Всего	ОБЩИЙ РАСХОД
	А-У				АРМАТУРА КЛАССА							АРМАТУРА КЛАССА				
	ГОСТ 10884-81				ГОСТ 6727-80*				ГОСТ 6727-80*			ГОСТ 5781-82*				
	φ10	φ12	φ14	Итого	φ3	φ4	φ5	Итого	φ6	Итого	φ12	φ14	Итого			
КНК 64.15-6АУТ-I		27.08		27.08	27.08	0.2	11.1	4.0	15.3	3.2	3.2	4.0	4.0	22.5	49.58	
КНК 65.15-6АУТ-I		27.53		27.53	27.53	0.2	11.2	4.0	15.4	3.2	3.2	4.0	4.0	22.6	50.13	
КНК 66.15-6АУТ-I		27.98		27.98	27.98	0.2	11.8	4.4	16.4	3.5	3.5	4.0	4.0	23.9	51.88	
КНК 67.15-6АУТ-I		28.4		28.4	28.4	0.2	11.8	4.4	16.4	3.5	3.5	4.0	4.0	23.9	52.3	
КНК 68.15-6АУТ-I			31.64	31.64	31.64	0.2	11.9	4.4	16.5	3.5	3.5	4.0	4.0	24.0	55.6	
КНК 69.15-6АУТ-I			32.14	32.14	32.14	0.2	12.1	4.4	16.7	3.5	3.5	4.0	4.0	24.2	56.3	
КНК 70.15-6АУТ-I			32.62	32.62	32.62	0.2	12.2	4.4	16.8	3.5	3.5	4.0	4.0	24.3	56.9	
КНК 71.15-6АУТ-I		36.04		36.04	36.04	0.2	12.4	4.4	17.0	3.5	3.5	4.0	4.0	24.5	60.5	
КНК 72.15-6АУТ-I		36.58		36.58	36.58	0.2	12.5	4.4	17.1	3.5	3.5	4.0	4.0	24.6	61.2	
КНК 73.15-6АУТ-I			42.27	42.27	42.27	0.2	12.6	4.4	17.2	3.5	3.5	4.0	4.0	24.7	67.0	
КНК 74.15-6АУТ-I			42.9	42.9	42.9	0.2	12.8	4.4	17.4	3.5	3.5		5.5	5.5	26.4	69.3
КНК 75.15-6АУТ-I			43.5	43.5	43.5	0.2	12.9	4.4	17.5	3.5	3.5		5.5	5.5	26.5	70.0

1.141.1-КР-3.4.000.00.0 ВРС

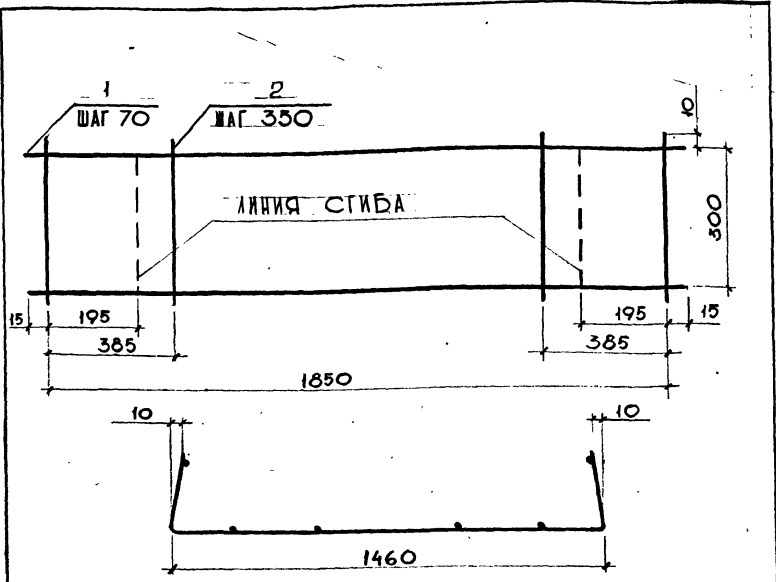

Форма	Зона	Поз.	Обозначение	Наименование	кол	Примечание
				детали		
				ГОСТ 6727-80*		
Б4	1	1.141.1-КР-3.4.01.1.05.1	φ 4 Вр-1	l = 1850	5	0.18 кг
Б4	2	1.141.1-КР-3.4.01.1.05.2	φ 3 Вр-1	l = 300	6	0.02 кг

ИВ. № ПОЛ. ПОДПИСЬ И ДАТА  
1988 13.11.88  
Б.М.И.В.Р.

1.141.1-КР-3.4.01.1.06.0		
Сетка арматурная С-26		
Стадия	Масса	Масштаб
Р	1.02 кг	
Лист 1	Листов 1	
ИНСТИТУТ ЛЕННИПРОЕКТ		

ФОРМАТ А4

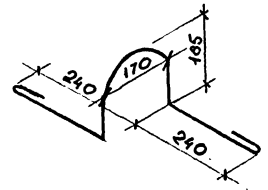

Форма	Зона	Поз.	Обозначение	Наименование	кол	Примечание
				Документация		
А4			1.141.1-КР-3.4.01.1.07.0	ПС-1		
				Материал		
			1.141.1-КР-3.4.01.1.07.0	φ 12 ГОСТ 5781-82, l = 1100	1	0.98 кг
				-01 ПС-2		
				Материал		
			1.141.1-КР-3.4.01.1.07.0-0	φ 14 ГОСТ 5781-82, l = 1100	1	1.33 кг

ИВ. № ПОЛ. ПОДПИСЬ И ДАТА  
1988 13.11.88  
Б.М.И.В.Р.

1.141.1-КР-3.4.01.1.07.0		
Петли строповочные ПС-1 ÷ ПС-2		
Стадия	Масса	Масштаб
Р	см. табл.	
Лист 1	Листов 1	
ИНСТИТУТ ЛЕННИПРОЕКТ		

Схема опирания и загрузки при испытании.

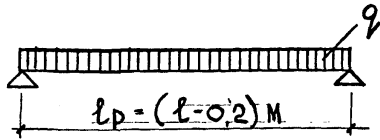

Проверка жесткости

Марка панели	Контрольная нагрузка за вычетом собственного веса панели	$f_{\text{пр}}$ %	Расчетный прогиб от постоянной и длительной нагрузки $f_k$ мм	Прогиб измеренный мм	
				при котором панель признаются годными	при котором требуется повторное испытание
КНК 56.15-6АтУТ-I	480	11	3	$\leq 3,6$	$> 3,6, \text{ но } \leq 3,9$
КНК 60.15-6АтУТ-I	480	13	4	$\leq 4,8$	$> 4,8, \text{ но } \leq 5,2$
КНК 67.15-6АтУТ-I	480	63	19	$\leq 22,8$	$> 22,8, \text{ но } \leq 29,6$
КНК 70.15-6АтУТ-I	480	66	20	$\leq 24$	$> 24, \text{ но } \leq 31,2$
КНК 72.15-6АтУТ-I	480	73	22	$\leq 26,4$	$> 26,4, \text{ но } \leq 34,3$
КНК 75.15-6АтУТ-I	480	93	28	$\leq 30,8$	$> 30,8, \text{ но } \leq 35,4$

Проверка прочности

Марка панели	Виды разрушений и величина коэффициента $C$ по ГОСТ 8829-85	Величина разрушающей нагрузки - $q_r$ , кгс/м <sup>2</sup>		
	1. текучесть продольной растянутой арматуры до наступления раздробления снапной зоны $C=1,4$ 1. разрыв продольной растянутой арматуры. 2. раздробление бетона снапной зоны до наступления текучести продольной растянутой арматуры $C=1,6$	при которой панель признаются годными	при которой требуется повторное испытание	с учетом за вычетом собственного веса панели
КНК 51.15-6АтУТ-I + КНК 76.15-6АтУТ-I	1,4	$\geq 1330$	$\geq 1010$	$< 1330, \text{ но } \geq 1130$
	1,6	$\geq 1520$	$\geq 1200$	$< 1520, \text{ но } \geq 1300$

1.141-КР-34.000.000.ДИ		
Гл. спец. Вед. инж. Сп. инж. Техник	Винер Рекрут Шишарков Арнаутова	01.88 01.88 01.88 01.88
Данные для испытания		Страница 1 из 1
Институт ЛенНИИпроект		
И. контр.	Домич	07.88

Име. № подл. 1938  
Подпись и дата  
Взам инв. № 43.1.88

№ п/п	Наименование материала и единица измерения	Коэф. Катх. К пр.	Код		Количество на марку.																		
			Материала	Вд. изм.	КНК 51.15-6А-I-I	КНК 52.15-6А-I-I	КНК 53.15-6А-I-I	КНК 54.15-6А-I-I	КНК 55.15-6А-I-I	КНК 56.15-6А-I-I	КНК 57.15-6А-I-I	КНК 58.15-6А-I-I	КНК 59.15-6А-I-I	КНК 60.15-6А-I-I	КНК 61.15-6А-I-I	КНК 62.15-6А-I-I	КНК 63.15-6А-I-I	КНК 64.15-6А-I-I	КНК 65.15-6А-I-I	КНК 66.15-6А-I-I			
1	Сталь стержневая арматурная, кг		093000	166																			
2	класс А-I ГОСТ 5781-82*																						
3	по серии				4.0	4.0	4.0	4.0	4.0	4.0	4.0	4.0	4.0	4.0	4.0	4.0	4.0	4.0	4.0	4.0	4.0	4.0	
4	с учетом коэффициента отхода	1.01			4.04	4.04	4.04	4.04	4.04	4.04	4.04	4.04	4.04	4.04	4.04	4.04	4.04	4.04	4.04	4.04	4.04	4.04	
5	приведенной к классу А-I	1.00			4.04	4.04	4.04	4.04	4.04	4.04	4.04	4.04	4.04	4.04	4.04	4.04	4.04	4.04	4.04	4.04	4.04	4.04	
6	класс А-III ГОСТ 10884-81		093007																				
7	по серии, кг			166	14.82	15.12	15.42	15.72	16.02	16.37	19.36	19.72	20.08	20.42	20.78	26.16	26.63	27.08	27.53	27.98			
8	с учетом коэффициента отхода	1.06			15.71	16.03	16.34	16.66	16.98	17.35	20.52	20.90	21.28	21.64	22.03	27.73	28.23	28.70	29.18	29.66			
9	приведенной к классу А-I	2.2			34.56	35.26	35.96	36.66	37.36	38.17	45.15	45.99	46.83	47.62	48.46	61.00	62.10	63.15	64.20	65.25			
10	Итого стали стержневой арматурной, кг		093000	166																			
11	в натуральной массе				19.75	20.07	20.38	20.70	21.02	21.39	24.56	24.94	25.32	25.68	26.07	31.77	32.27	32.74	33.22	33.7			
12	приведенной к классу А-I				38.6	39.3	40.0	40.7	41.4	42.21	49.19	50.03	50.87	51.66	52.5	65.04	66.14	67.19	68.24	69.29			
13	в том числе по украинскому сортаменту, кг			166																			
14	сталь мелкосортная		093300		19.75	20.07	20.38	20.70	21.02	21.39	24.56	24.94	25.32	25.68	26.07	31.77	32.27	32.74	33.22	33.7			
15	круглая ф10÷19																						
16	катанка		093400																				
17																							
18	Металлоизделия промышленного назначения (метизы), кг		120000	166																			
19	Проволока стальная низкоуглеродистая периодического профиля																						
20	класса Вр-I ГОСТ 6127-80		121400																				
21	по серии				13.6	13.7	13.7	14.0	14.0	14.3	14.3	14.3	14.7	14.7	14.9	15.0	15.1	15.3	15.4	16.4			
22																							
23																							
24																							

Инв. № по шт. Подпись и дата / Взам. инв. № / 1988 г. 13.12.1988 г.

			1.14.1-КР-3.4.00.0.0.0 ВРМ		
Гл. спец.	Винер	<input checked="" type="checkbox"/>	02.88	ВЕДОМОСТЬ РАСХОДА СТА-	
Без инв.	Рекуть	<input checked="" type="checkbox"/>	02.88	ЛИ, ЦЕМЕНТА И ИНЕРТ-	
Ст. инж.	Шницарева	<input checked="" type="checkbox"/>	02.88	НЫХ МАТЕРИАЛОВ НА	
Н. консульт.	Хомич	<input checked="" type="checkbox"/>	02.88	ИЗДЕЛИЯ КНК 51.15-6А-I-I	
				+ КНК 76.15-6А-I-I	
Страница	Лист	Листов			
Р	1	4			
ИНСТИТУТ ДЕННИЛАПРОЕКТ					

Номер строки	Наименование материала и единица измерения	Коэф. Контр. Кпр.	Код		Количество на марки															
			Материала	ед. изм.	КНК 5715-	КНК 6216-	КНК 5315-	КНК 5415-	КНК 5515-	КНК 5615-	КНК 5715-	КНК 5815-	КНК 5915-	КНК 6015-	КНК 6115-	КНК 6215-	КНК 6315-	КНК 6415-	КНК 6515-	КНК 6615-
					-6А-УТ-I	-6А-УТ-I	-6А-УТ-I	-6А-УТ-I	-6А-УТ-I	-6А-УТ-I	-6А-УТ-I	-6А-УТ-I	-6А-УТ-I	-6А-УТ-I	-6А-УТ-I	-6А-УТ-I	-6А-УТ-I	-6А-УТ-I	-6А-УТ-I	-6А-УТ-I
1	с учетом коэф. отхода	1,02			13,8	13,97	13,97	14,28	14,28	14,58	14,58	14,58	14,99	14,99	15,49	15,3	15,4	15,6	15,7	16,73
2	приведенной к классу А-I	1,47			20,3	20,53	20,53	20,99	20,99	21,43	21,43	21,43	22,03	22,03	22,32	22,49	22,64	22,93	23,08	24,59
3	класс А-III ГОСТ 5781-82																			
4	по серии				3,2	3,2	3,2	3,2	3,2	3,2	3,2	3,2	3,2	3,2	3,2	3,2	3,2	3,2	3,2	3,5
5	с учетом коэф. отхода	1,01			3,23	3,23	3,23	3,23	3,23	3,23	3,23	3,23	3,23	3,23	3,23	3,23	3,23	3,23	3,23	3,53
6	приведенный к классу А-I	1,43			4,62	4,62	4,62	4,62	4,62	4,62	4,62	4,62	4,62	4,62	4,62	4,62	4,62	4,62	4,62	5,04
7	Итого стали, кг			116																
8	в натуральной массе				36,78	37,27	37,58	38,21	38,53	39,2	42,37	42,75	43,54	43,9	44,5	50,3	50,9	51,57	52,15	53,96
9	приведенной к классу А-I				63,52	64,45	65,15	66,31	67,01	68,26	75,24	76,08	77,52	73,69	79,44	92,15	93,72	94,76	95,96	98,52
10																				
11	Бетон, м <sup>3</sup>			113																
12	тяжелый "В 25"				0,911	0,926	0,948	0,967	0,985	1,004	1,022	1,041	1,06	1,078	1,097	1,152	1,132	1,151	1,169	1,188
13	Цемент, т		573000	168																
14	марки М 400				0,322	0,338	0,346	0,353	0,359	0,366	0,373	0,38	0,387	0,393	0,4	0,42	0,413	0,42	0,428	0,435
15	с учетом коэф. отхода				0,324	0,34	0,348	0,355	0,361	0,368	0,375	0,382	0,389	0,395	0,402	0,422	0,415	0,422	0,428	0,435
16	приведенный к марке М 400				0,324	0,34	0,348	0,355	0,361	0,368	0,375	0,382	0,389	0,395	0,402	0,422	0,415	0,422	0,428	0,435
17	Итого цемента, приведенного																			
18	к марке М 400																			
19	Инертные заполнители, м <sup>3</sup>		571.000	168																
20	Щебень		571.100		0,729	0,741	0,758	0,774	0,778	0,803	0,817	0,833	0,848	0,862	0,877	0,922	0,905	0,921	0,935	0,95
21	Песок естественный		571.140		0,546	0,555	0,569	0,58	0,591	0,602	0,613	0,624	0,636	0,647	0,658	0,691	0,697	0,69	0,701	0,713
22																				
23																				
24																				

№ п/п по д. Подпись и дата  
 1958 13.1.1958

1.141.1-КР-3.4.00.0.00.0 Арм Лист  
2

Номер строки	Наименование материала и единица измерения	Коэф. Котх. К пр	Код		Количество на марки														
			Материала	ед. изм.	КНК 6715	КНК 6815	КНК 6915	КНК 7015	КНК 7115	КНК 7215	КНК 7315	КНК 7415	КНК 7515						
					-6A-I-I	-6A-I-I	-6A-I-I	-6A-I-I	-6A-I-I	-6A-I-I	-6A-I-I	-6A-I-I	-6A-I-I	-6A-I-I	-6A-I-I	-6A-I-I			
1	Сталь стержневая арматурная, кг		093000	166															
2	класс А-I ГОСТ 5781-82*																		
3	по серии				4.0	4.0	4.0	4.0	4.0	4.0	4.0	5.5	5.5						
4	с учетом коэффициента отхода	1.01			4.04	4.04	4.04	4.04	4.04	4.04	4.04	5.56	5.56						
5	приведенный к классу А-I	1.00			4.04	4.04	4.04	4.04	4.04	4.04	4.04	5.56	5.56						
6	класс А-II ГОСТ 10884-81		093007																
7	по серии КГ			166	284	31.64	32.14	32.62	36.04	36.58	42.27	42.9	43.5						
8	с учетом коэффициента отхода	1.06			30.1	33.54	34.07	34.58	38.20	38.77	44.81	45.47	46.11						
9	приведенный к классу А-II	2.2			66.22	73.79	74.95	76.08	84.04	85.29	98.58	100.03	101.44						
10	Итого стали стержневой арматурной, кг		093000	166															
11	В натуральной массе				34.14	37.58	38.11	38.62	42.24	42.81	48.85	49.51	50.15						
12	приведенной к классу А-II				70.24	77.83	78.99	80.12	88.08	89.33	102.62	104.07	105.48						
13	в том числе по укрупненному сорту, кг			166															
14	сталь мелкосортная		093300																
15	круглая ф 10 ÷ 19				34.14	37.58	38.11	38.62	42.24	42.81	48.85	49.51	50.15						
16	катанка		093400																
17																			
18	Металлоизделия промышленного																		
19	назначения (метизы), кг		120000	166															
20	Проволока стальная низко-																		
21	углеродистая периодического																		
22	профиля																		
23	класса Вр-I ГОСТ 6727-80*		121400																
24	по серии				16.4	16.5	16.7	16.8	17.0	17.1	17.2	17.4	17.5						
25																			

КНХ-УЛСМА, ПИШЛЕС И ДОТЮ  
 1938  
 13.11.82

номер строки	Наименование материала и единица измерения	Коэф. Котх. Кпр	Код		Количество на марку													
			Материала	ед. изм.	КНК 67,15-	КНК 68,15-	КНК 69,15-	КНК 70,15-	КНК 71,15-	КНК 72,15-	КНК 73,15-	КНК 74,15-	КНК 75,15-					
					-6А, УТ-1	-6А, УТ-1	-6А, УТ-1	-6А, УТ-1	-6А, УТ-1	-6А, УТ-1	-6А, УТ-1	-6А, УТ-1	-6А, УТ-1	-6А, УТ-1				
1	с учетом коэффициента отхода	1.02			16.7	16.8	17.03	17.13	17.34	17.44	17.54	17.75	17.85					
2	приведенной к классу А-I	1.47		✓	24.55	24.7	25.0	25.18	25.49	25.63	25.78	26.09	26.24					
3	КЛАСС А-II ГОСТ 5781-82																	
4	ПО СЕРИИ																	
5	с учетом коэффициента отхода А	1.01			3.5	3.5	3.5	3.5	3.5	3.5	3.5	3.5	3.5					
6	ПРИВЕДЕННЫЙ К КЛАССУ А-I	1.43			5.04	5.04	5.04	5.04	5.04	5.04	5.04	5.04	5.04					
7	Итого стали, кг		166															
8	В НАТУРАЛЬНОЙ МАССЕ				54.37	57.91	58.67	59.28	63.11	63.78	69.92	70.79	71.53					
9	ПРИВЕДЕННОЙ К КЛАССУ А-I				99.83	107.6	109.0	103.4	118.6	120.0	133.5	135.2	136.8					
10																		
11	Бетон, м³																	
12	тяжелый "В25"				1.207	1.225	1.244	1.262	1.280	1.299	1.317	1.336	1.354					
13	Цемент, т		573000	168														
14	МАРКИ М 400				0.440	0.447	0.454	0.460	0.467	0.474	0.481	0.487	0.494					
15	с учетом коэффициента отхода	1.006			0.442	0.449	0.457	0.463	0.469	0.477	0.484	0.490	0.497					
16	ПРИВЕДЕННЫЙ К МАРКЕ М 400	1.00			0.442	0.449	0.457	0.463	0.469	0.477	0.484	0.490	0.497					
17	Итого цемента, приведенного																	
18	К МАРКЕ М 400																	
19	Инертные заполнители, м³	591.000	113															
20	Щебень	591.100			0.966	0.98	0.995	1.009	1.024	1.039	1.053	1.069	1.083					
21	Песок естественный	591.140			0.724	0.735	0.746	0.757	0.768	0.779	0.790	0.801	0.812					
22																		
24																		
25																		
26																		

1038-1040 л. Печать и штамп ВЗМ, инв. 14  
 1038 13.4.74