

ТИПОВЫЕ КОНСТРУКЦИИ, ИЗДЕЛИЯ И УЗЛЫ ЗДАНИЙ И СООРУЖЕНИЙ

СЕРИЯ 1.865-6

ПЛИТЫ С ДЕРЕВЯННЫМ КАРКАСОМ  
ДЛЯ ПОКРЫТИЙ СЕЛЬСКОХОЗЯЙСТВЕННЫХ ЗДАНИЙ

выпуск 2

Плиты длиной до 3<sup>х</sup> метров с нижней обшивкой из ДВП для покрытий с кровлей  
из асбестоцементных волнистых листов и для подвесных потолков

РАБОЧИЕ ЧЕРТЕЖИ

15544

ЦЕНА 1-11

ЦЕНТРАЛЬНЫЙ ИНСТИТУТ ТИПОВОГО ПРОЕКТИРОВАНИЯ  
ГОССТРОЯ СССР

Москва, А-445, Смольная ул., 22

Сдано в печать

1979 года

Заказ № **5293**

Тираж **1700** экз.

ТИПОВЫЕ КОНСТРУКЦИИ, ИЗДЕЛИЯ И УЗЛЫ ЗДАНИЙ И СООРУЖЕНИЙ

сери́я 1865-6

# ПЛИТЫ С ДЕРЕВЯННЫМ КАРКАСОМ ДЛЯ ПОКРЫТИЙ СЕЛЬСКОХОЗЯЙСТВЕННЫХ ЗДАНИЙ

выпуск 2

Плиты длиной до 3<sup>х</sup> метров с нижней обшивкой из ДВП для покрытий с кровлей  
из асбестоцементных волнистых листов и для подвесных потолков

РАБОЧИЕ ЧЕРТЕЖИ

РАЗРАБОТАНЫ ИНСТИТУТАМИ:

ЦНИИЭП сельстрой

Научная часть

Зам. директора института

Анцфриев Л.Н.

Нач. отдела каменных деревянных  
конструкций

Прилепский Е.А.

Зав. лабораторией легких  
ограждающих конструкций

Муравьев Ю.А.

Проектная часть

И.о. гл. инженера института

Гл. инженер проекта

Гл. специалист  
технического отдела

Дедов Е.М.  
Гласен С.Н.  
Козинский Ф.М.

ЦНИИСК им. Кучеренко

Зам. директора института

Чистяков А.М.

Зав. отделением деревянных  
конструкций

Хлебной Я.Ф.

Зав. лабораторией ограждающих  
конструкций

Линьков И.М.

Утверждены

Отделом типового проектирования и организации проектно-исследовательских работ Госстроя СССР для применения при проектировании и в строительстве с целью накопления опыта (письмо № 2/3 - 186 от 27.04.78 г.)

1-26-1019 - 2010  
Зав. сектором  
Ст. научн. сотр.  
1-26-1019 - 2010  
Зав. сектором  
Ст. научн. сотр.  
1-26-1019 - 2010  
Зав. сектором  
Ст. научн. сотр.  
1-26-1019 - 2010  
Зав. сектором  
Ст. научн. сотр.





с устройством между утеплителем и обшивкой пароизоляционно-го слоя из рубероида на битумной мастике.

2.6. В плитах покрытия для пропускания вентиляционных шахт предусмотрены квадратные отверстия с номинальными размерами 300×300 и 700×700 мм. В плитах подвесного потолка принята одно отверстие размером 700×700; при установке шахт меньших размеров оставшаяся часть отверстия заделывается по месту.

2.7. Плиты запроектированы в соответствии с требованиями глав СНиП II-A.10-71 „Строительные конструкции и основания. Основные положения проектирования“, СНиП II-6-74 „Нагрузки и воздействия“, СНиП II-8.4-71 „Деревянные конструкции. Нормы проектирования“, СНиП II-A.7-71 „Строительная теплотехника. Нормы проектирования“.

2.8. Плиты покрытия рассчитаны на нагрузки от собственного веса, веса кровли и снега. Снеговая нагрузка принята равномерно-распределенной без учета местных увеличений снегового покрова. Для плит с отверстиями, кроме того, учтены нагрузки от веса вентиляционных шахт (по серии 2.800-2 вып. 9) и ветрового воздействия на них при величине скоростного напора 45 км/ч.

2.9. Плиты подвесного потолка рассчитаны на нагрузку от собственного веса и равномерно-распределенную нагрузку 75 н/м<sup>2</sup> с коэффициентом перегрузки 1,4. Нагрузка от веса вентиляционных шахт в расчете не учитывалась и должна восприниматься несущими конструкциями каркаса здания.

2.10. Для подвеса и монтажа плит в их продольных ребрах имеются монтажные отверстия диаметром 20 мм.

### 3. Указания по изготовлению плит.

3.1. Изготовление плит должно производиться в специализированных цехах, имеющих необходимое технологическое оборудование для склейки и контрольных испытаний клеевых соединений, обеспечивающее качественное выполнение работ, под наблюдением квалифицированного технического персонала в соответствии с требованиями ТУ 69 РСФСР 89-76 „Технические условия на плиты покрытия с применением ДВП для производственных зданий сельского хозяйства“, утвержденные Минсельстроем СССР.

3.2. Деревянный каркас должен изготавливаться из пиломатериалов хвойных пород (ель, сосна) по ГОСТ 8486-66 удовлетворяющих требованиям предъявляемым к элементам II категории в соответствии с главой СНиП II-6.4-71 „Деревянные конструкции. Нормы проектирования“. Деревянные элементы каркаса должны быть антисептированы.

3.3. Доски каркаса со стороны приклеивания обшивки подлежат остражке.

3.4. Шурупы по ГОСТ 145-70\* и гвозди по ГОСТ 4028-63\* для соединения элементов плиты должны быть защищены от коррозии путем гальванического цинкования или кадмирования при толщине покрытия 20-40 мкм. Толщина слоя защитного покрытия врезеде шурупов не должна превышать плоскых допусков.

3.5. При соединении элементов каркаса шурупами не допускается растрескивание древесины. Шурупы рекомендуется завинчивать через отверстия заранее просверленные в одном из элементов.

3.6. Для склеивания элементов плиты следует применять клей КБ-3 или ФР-12 ФР-100А, ФР-50, отвечающие требованиям повышенной водостойкости согласно ГОСТ 17005-71.

3.7. Технологический процесс обработки элементов деревянного каркаса состоит из следующих операций:

- доски, высушенные до 15% влажности, торцуют и раскраивают;
- производят антисептическую обработку;
- высушивают до влажности 10±2%;
- окрашивают водостойкими огнезащитными составами;
- производят остражку поверхности досок под склейку;
- производят нарезку шипов и сверление монтажных отверстий;
- производят сборку каркаса на клею с дополнительным креплением шурупами;

3.8. Сборку и запрессовку плит следует производить из полностью подготовленных к сборке элементов. Поверхности склеивания должны быть очищены от пыли, наля-

1.865-6-2-00000ПЗ

Лист

3

1.865-6-2-00000ПЗ

Лист

4

ных пртен и т.д. Соединение элементов каркаса производится в соответствии с ГОСТ 6449-76, "Изделия из древесины и древесных материалов. Допуски и посадки" и ТУ РСФСР 89-76.

3.9. Обшивка из древесноволокнистой плиты марки Т-400 по ГОСТ 4598-74\* должна быть обращена гладкой поверхностью в сторону помещения и иметь влажность не более 11±1%. Допускается применение стыковки древесноволокнистых плит с односторонней накладкой при условии соблюдения равенства длины склейки с каждой стороны стыкуемой плиты 25-ти кратной толщине плиты. Стыки необходимо располагать в пределах 1/4 пролета от опоры.

3.10. Склеенные плиты должны быть выдержаны в запечатанном состоянии до тех пор, пока клеевые соединения не достигнет требуемой прочности. Для этого при склеивании с нагревом срок выдержки должен быть не менее 2,5 часа, а без нагрева - при температуре 18±20°C - 16 часов с последующей технологической выдержкой в чеху при той же температуре в течении суток.

3.11. После технологической выдержки плиты производится защитное покрытие обшивки с внешней и с внутренней стороны в соответствии ТУ 69 РСФСР 89-76 и, Рекомендациями по защите ограждающих конструкций с обшивками из древесноволокнистых плит в птицеводческих и животноводческих зданиях", ЦНИИЭПсельстрой, 1975г. Сопротивление паропроницанию защитного покрытия должно быть не менее 20 м<sup>2</sup>ч. мм. рт.ст./г.

3.12. После высыхания защитного покрытия производится укладка утеплителя. Отдельные маты или плиты утеплителя должны плотно прилегать к деревянному каркасу и плотно сопрягаться между собой, при условии получения минимального количества стыков. Стыкование минераловатных плит по ширине между рядами не допускается. При укладке утеплителя в несколько слоев стыки матов или плит должны располагаться вразбежку.

3.13. В случае применения в качестве пароизоляции рубероида плотность его должны быть склеены между собой на горячих или холодных мастиках. Отдельные полотна рубероида следует надежно склеивать с накладкой не менее 50 мм. В местах соприкосновения пароизоляции с ребрами каркаса необходимо также производить тщательную проработку мастикой.

3.14. Отклонение размеров панелей от проектных не должны превышать:

- по длине ±5 мм
- по ширине ±3 мм
- по толщине ±3 мм
- по разности диагоналей ±10 мм
- отклонения от плоскости и пропеллерность не более 15 мм.

#### 4. Складирование, транспортирование и монтаж плит

4.1. Хранение, транспортирование и монтаж плит должны производиться в соответствии с главой СНиП III-19-76 "Деревянные конструкции. Правила производства и приемки работ".

4.2. Для защиты от увлажнения атмосферными осадками изготовленные плиты должны обшиваться крафт-бумагой или полиэтиленовой пленкой, снимаемой непосредственно перед устройством асбестоцементной кровли.

4.3. Плиты должны храниться на горизонтальных площадках в штабелях, не более 10 шт в каждом. Между плитами при хранении и транспортировании должны быть уложены заподлицо с торцами плит деревянные прокладки сечением 80x25 мм и длиной 1500 мм, при этом нижняя плита укладывается на прокладку из брусков 80x70.

4.4. Транспортируются плиты в контейнерах в горизонтальном положении, закрепленные от смещения. Количество плит в контейнере не должно быть более 10 штук.

4.5. Не допускается сбрасывание плит, установка их на ребро, переворачивание, наклон более чем на 45°, резкие толчки при погрузке и выгрузке.

4.6. Длина ступеня плит покрытия на несущие конструкции должна быть не менее 50 мм.

4.7. Перед монтажом плит покрытия должна быть произведена инструментальная проверка правильности установки несущих конструкций.

4.8. Стробока плит осуществляется через отверстия диаметром 20 мм, просверленные в ребрах каркаса. При этом захватные приспособления должны быть изготовлены таким

образом, чтобы обеспечивалась надежность и безопасность монтажных работ.

4.9. При заделке швов между плитами необходимо следить за тем, чтобы утеплитель полностью застал весь стыковой зазор.

4.10. Кровля из асбестоцементных листов должна устраиваться сразу же после монтажа плит и заделки стыков во избежание их увлажнения.

4.11. Категорически запрещается хождение по плоскостям плит в процессе монтажа и ремонта. Для хождения и производства работ должны быть предусмотрены инвентарные настилы шириной не менее 35 см.

### 5. Маркировка плит

5.1. Марки плит обозначены шифром, который наносится несмываемой краской на торцевой поверхности каждой плиты.

5.2. Шифр состоит из буквенных и цифровых индексов. Буквенные индексы перед цифрами обозначают:

П - плита покрытия;

ПП - плита подвешеного потолка;

Д - облицовка из древесноволокнистых плит;

Д - каркас деревянный.

Первая цифра характеризует номинальные размеры плиты в плане:

1 - 3,0 × 1,5; 2 - 2,5 × 1,5; 3 - 1,0 × 1,5 м.

Вторая цифра характеризует толщину плиты

1 - 131 мм, 2 - 151 мм; 3 - 181 мм.

Буквы, следующие через дефис за цифрами означают специфические различия плит:

В - с отверстием вентиляционным;

Т - устанавливаемая у температурного шва (или торца) здания;

К - для крайнего ряда.

В плитах покрытия рядом с индексом „В“ ставится цифра, указывающая номинальные размеры отверстия:

1 - 300 × 300 мм;

2 - 700 × 700 мм.

5.3. В маркировке плит настоящего выпуска отсутствует индекс, отражающий толщину утеплителя в марках плит, производимых в конкретных проектах зданий, толщина утеплителя в сантиметрах проставляется в конце марки.

5.4. Пример маркировки:

марка ПДД-12-В2-10 означает: плита покрытия с деревянным каркасом и облицовкой из ДВП размером 3,0 × 1,5 м, толщиной 151 мм, с отверстием 700 × 700 мм, с толщиной утеплителя 100 мм.

### 6. Противопожарные мероприятия

6.1. При размещении в производственных сельскохозяйственных зданиях бытовых, кантарских и других административных помещений, следует учитывать требования пунктов 2.8 и 2.9 главы СНиП II-92-76 „Вспомогательные здания и помещения промышленных предприятий“.

6.2. Поверхности облицовок, обращенные внутрь помещения, должны быть обработаны одним из огнезащитных покрытий в соответствии с таблицей 7 главы СНиП I-В-28-62.



Коэффициент теплопроводности внутренней поверхности	Толщина утеплителя мм	Приведенное сопротивление теплопередаче м <sup>2</sup> ·час/ккал	Относительная влажность воздуха в помещении $\varphi$ , %																				Назначение плит
			60					65					70					75					
			Расчетная температура воздуха в помещении $t_{в}$ , °C																				
			0-8	12	16	20	24	0-8	12	16	20	24	0-8	12	16	20	24	0-8	12	16	20	24	
Расчетная зимняя температура наружного воздуха $t_{н}$ , °C																							
$d_b = 7,5$ ккал/м <sup>2</sup> ·ч·°C	60	1,04	-29	-26	-23	-20	-18	-24	-20	-18	-14	-12	-18	-15	-12	-	-	-13	-	-	-	-	Плиты покрытия
	80	1,31	-38	-35	-33	-30	-28	-31	-28	-25	-22	-20	-24	-21	-18	-15	-12	-18	-15	-12	-	-	
	100	1,57	-46	-44	-42	-40	-38	-38	-35	-33	-31	-28	-30	-28	-25	-22	-20	-23	-20	-17	-14	-11	
	120	1,85	-	-54	-53	-51	-49	-47	-44	-42	-40	-38	-38	-35	-32	-30	-28	-29	-26	-23	-21	-18	
	140	2,13	-	-	-	-	-	-55	-52	-51	-49	-47	-44	-42	-40	-37	-35	-34	-32	-29	-27	-24	
	160	2,40	-	-	-	-	-	-	-	-	-	-	-51	-49	-47	-45	-43	-39	-37	-35	-33	-31	
	180	2,68	-	-	-	-	-	-	-	-	-	-	-	-	-54	-52	-50	-45	-43	-41	-39	-36	
	60	1,04	-33	-30	-27	-24	-22	-27	-23	-22	-18	-16	-21	-18	-15	-12	-	-15	-12	-	-	-	Плиты подвешеного потолка
	80	1,31	-43	-40	-38	-35	-33	-34	-32	-29	-27	-25	-27	-25	-22	-19	-16	-21	-18	-15	-12	-	
	100	1,57	-52	-50	-48	-46	-44	-43	-40	-38	-36	-34	-32	-29	-26	-25	-26	-23	-21	-18	-15	-	
	120	1,85	-	-	-	-	-57	-56	-50	-48	-46	-45	-43	-40	-38	-35	-34	-34	-30	-27	-25	-22	
	140	2,13	-	-	-	-	-	-	-	-	-56	-55	-50	-48	-46	-43	-41	-38	37	-34	-32	-29	
	160	2,40	-	-	-	-	-	-	-	-	-	-	-57	-55	-54	-52	-50	-44	-42	-40	-39	-37	
	180	2,68	-	-	-	-	-	-	-	-	-	-	-	-	-	-	-	-51	-49	-47	-45	-42	

1. В качестве утеплителя приняты минераловатные плиты на синтетическом связующем (ГОСТ9573-72\*) с объемной массой 100-125 кг/м<sup>3</sup> и расчетным коэффициентом теплопроводности  $\lambda=0,054$  ккал/м·ч·°C, с учетом увеличения на 20% указанного коэффициента теплопроводности в соответствии с примечанием 2 к таблице 1 приложения 2 главы СНиП II-A.7-71, "Строительная теплотехника. Нормы проектирования".

2. Толщина утеплителя в плитах покрытия и подвешеного потолка выбирается таким образом, чтобы фактические значения расчетных температур наружного воздуха не ниже значений холодных суток (графа 19 таблицы 1 главы СНиП II-A.6-72, "Строительная климатология и геофизика") были не ниже величины расчетных зимних температур наружного воздуха, указанных в таблице.

3. Приведенные значения расчетных зимних температур наружного воздуха в таблице определены из условия невыпадения конденсата на внутренней поверхности плит покрытия и подвешеного потолка в местах теплопроводных включений (стыков и ребер каркаса).

4. Величины приведенного сопротивления теплопередаче даны для подсчета теплопотери и учитывают сопротивление теплоотдаче внутренней поверхности плит покрытия и подвешеного потолка ( $R_b=0,133$  м<sup>2</sup>·ч·°C/ккал) и сопротивление теплоотдаче наружной поверхности утеплителя в вентилируемой воздушной прослойке или на чердаке ( $R_n=0,10$  м<sup>2</sup>·ч·°C/ккал).

5. При проектировании объектов для строительства в районах со среднемесячной температурой наружного воздуха июля 21°С и выше толщина утеплителя в плитах должна быть скорректирована согласно расчету на теплоустойчивость ограждающих конструкций в соответствии с требованиями п.п. 3.2. ÷ 3.5. главы СНиП II-A.7-71.

Л.С. № 10-1001. Проверить и датировать

ГМП	Гласном	В.И.И.	1.865-6-2-00000 ТБ
Зав.сект.	Бенц	Б.И.И.	
Зав.сект.	Ручов	Б.И.И.	
Таблица подбора толщин утеплителя			Лит. Лист Листов
			Минсельстрой СССР ЦНИИТсельстрой г. Артемовск

№№ п/п	Эскиз	Марка плиты	Нормативная ссылка на СТ-100 К/С/М/2	Габаритные размеры, мм			Максимальная толщина утеплителя мм	Расход материалов			Вес плиты кгс	Назначе- ние плиты	Однозна- чение		
				Н	В	Л		Древесина м <sup>3</sup>	ДВП м <sup>2</sup>	Минералово- лочные плиты м <sup>3</sup>					
1		ПДА-11	70	131	1490	2980	120	0,047	4,44	0,47	106	Плита рядовая	1.865-6-2- -10000		
2		ПДА-12	100	151			140	0,055		0,55	121				
3		ПДА-13	150	181			170	0,065		0,67	142				
4		ПДА-11-В1	70	131			120	0,086	0,43	130	4,32	0,50	137	Плита с отверстием 300-300мм	1.865-6-2- -20000
5		ПДА-12-В1	100	151			140	0,093	0,61	162					
6		ПДА-13-В1	150	181			170	0,113	0,37	130					
7		ПДА-11-В2	70	131			120	0,118	0,39	141	3,87	0,53	152	Плита с отверст. 700-700мм	1.865-6-2- -30000
8		ПДА-12-В2	100	151			140	0,123	0,47	109					
9		ПДА-13-В2	150	181			170	0,116	0,55	127					
10		ППДА-11	131	1490	2980	120	0,052	4,44	0,47	109	Плита ря- довая у температу- рного шка	1.865-6-2-40000			
11		ППДА-12	151			140	0,063		0,55	127					
12		ППДА-13	181			170	0,074		0,67	149					
13		ППДА-11-Т	131			120	0,052		0,47	109					
14		ППДА-12-Т	151			140	0,063		0,55	127					
15	ППДА-13-Т	181	170			0,074	0,67	149							
16		ППДА-11-В2	131			120	0,073	0,40	110	3,89	0,46	127	Плита с отверстием 700-700мм	1.865-6-2- -50000	
17		ППДА-12-В2	151			140	0,086	0,56	148						
18		ППДА-13-В2	181			170	0,102	0,64	162						
19		ППДА-11-К	131	120	0,071	0,45	119	4,39	0,53	137	Плита рядовая краевая	1.865-6-2-60000			
20		ППДА-12-К	151	140	0,085	0,53	137								
21		ППДА-13-К	181	170	0,103	0,64	162								
22		ППДА-21-К	131	120	0,063	0,37	101	3,64	0,44	115	Плита краевая у температурного шка	1.865-6-2-60000			
23		ППДА-22-К	151	140	0,073	0,44	115								
24		ППДА-23-К	181	170	0,090	0,53	137								
25		ППДА-31-К	131	120	0,031	0,14	44	1,41	0,16	50	Плита температурного шка	1.865-6-2-60000			
26		ППДА-32-К	151	140	0,037	0,16	50								
27		ППДА-33-К	181	170	0,047	0,19	59								

Гип	Глассон	В-1	VI-78
Мач.отд.	Дереб	В-1	VI-78
Пл. спец.	Бельшиков	В-1	VI-78
Рук. зр.	Азаров	В-1	VI-78
Ст. инж.	Щукин	В-1	VI-78
Пробер.	Архипова	В-1	VI-78

1.865-6-2-00000-Н

Номенклатура  
плит покрытия и под-  
весного потолка

Лист	Лист	Листов
Р	1	1
Министерство СССР ЦНИИЭПсельстрой г. Ленинград		

Марки плит указаны без индексов, характеризующих толщину  
утеплителя.

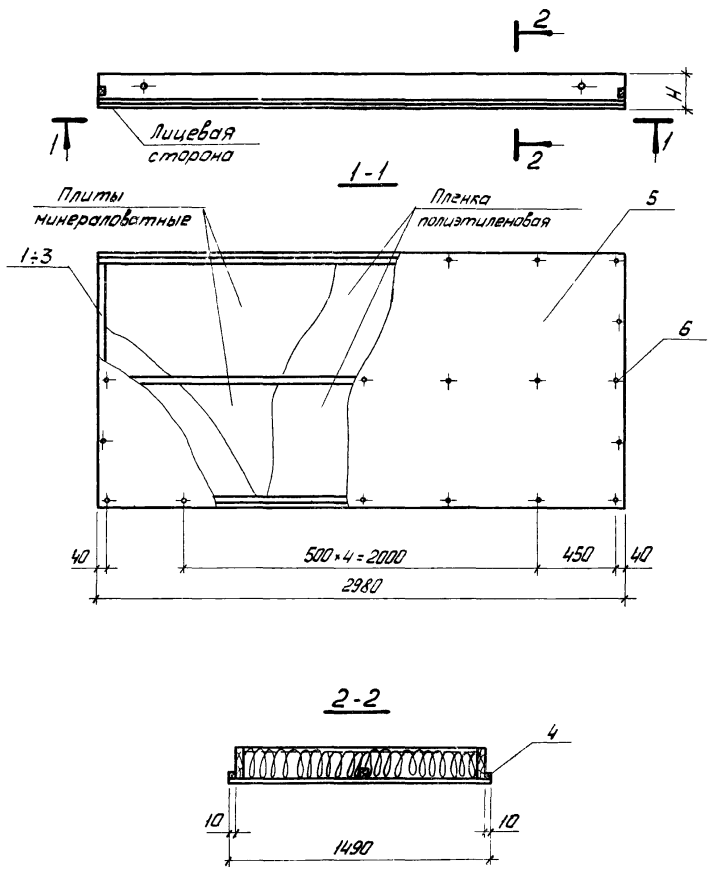

Формат	Поз.	Обозначение	Наименование	Кол. на испол.			Примечание
				-	01	02	
			<u>Документация</u>				
		1.865-6-2-0000 ПЗ	Пояснительная записка	x	x	x	
			<u>Сборочные единицы</u>				
12г	1	1.865-6-2-11000	Каркас ДК1	1			
12г	2	-01	Каркас ДК2		1		
12г	3	-02	Каркас ДК3			1	
			<u>Детали</u>				
Б4	4	1.865-6-2-00001	Рейка деревянная 10x10x2980	2	2	2	0.0003 м <sup>3</sup>
Б4	5	1.865-6-2-10001	Обшивка из ДВП Т400 ГОСТ 4598-74 4x1490x2980	1	1	1	
			<u>Стандартные изделия</u>				
Б			Гвозди К2,5x50 ГОСТ 4028-63*	25	25	25	
			<u>Материалы</u>				
			Пленка полиэтиленовая				по проекту
			Плиты минераловатные				по проекту
			Клей КБ-3	0,16	0,16	0,16	кгс

в плит дан при наибольшей толщине утеплителя.

Шифр в левом поле. Подписать и датировать

Обозначение	Марка	Н мм	Вес кгс
1.865-6-2-10000	ПДА-11	131	106
-01	ПДА-12	151	121
-02	ПДА-13	181	142

Г.И.И. Нач. отд. Ин. спец. Инж. эр. Ст. инж. Проектировщик	Г.И.И. Д.Р.Д. Б.И.И. А.И.И. А.И.И.	VI-78	1.865-6-2-10000
Плита покрытия			Лит. Лист Листов Р 1
			Минсельстрой СССР ЦНИИЭПсельстрой г. Апрелевка



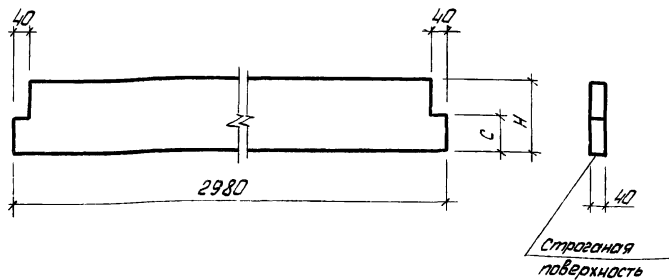

1. Качество древесины должно удовлетворять II категории элементов деревянных конструкций.
2. Влажность древесины  $\gamma: 10 \pm 2\%$ .

Обозначение	H мм	C мм	Объем древесины м <sup>3</sup>
1.865-6-2-11001	60	30	0,007
-01	127	50	0,015
-02	147	70	0,017
-03	177	90	0,021

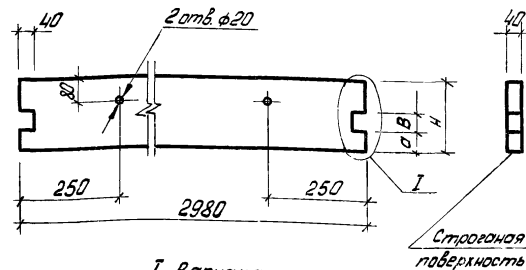

I Вариант  
двухлегового соединения  
каркаса

Струганая  
поверхность

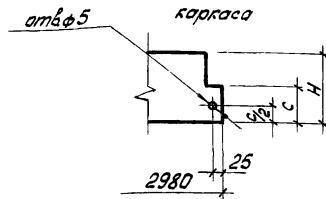

1. Качество древесины должно удовлетворять II категории элементов деревянных конструкций.
2. Влажность древесины  $\gamma: 10 \pm 2\%$ .

Обозначение	H мм	a мм	B мм	C мм	Объем древесины м <sup>3</sup>
1.865-6-2-11002	127	30	40	50	0,015
-01	147	40	50	70	0,017
-02	177	50	60	90	0,021

Г.И.И.	Г.И.И.	Г.И.И.	Г.И.И.	Г.И.И.	Г.И.И.	Г.И.И.	Г.И.И.	Г.И.И.	Г.И.И.
Нач.отд.	Дедов	Ин.случ.	Большаков	Рук.зр.	Азаров	Ин.случ.	Полыкарпов	Рук.зр.	Аркипов
1.865-6-2-11002									
Ребро продольное									
Лит.			Вес			Масштаб			
P						1:10			
Лист Листов 1									
Пиломатериалы ГОСТ 8486-66									
сосна или ель. Усм. указание 2									
Министерство СССР ЦНИИЭПсельстрой г. Апрелевка									

Имя, и.ф.о. и дата

Г.И.И.	Г.И.И.	Г.И.И.	Г.И.И.	Г.И.И.	Г.И.И.	Г.И.И.	Г.И.И.	Г.И.И.	Г.И.И.
Нач.отд.	Дедов	Ин.случ.	Большаков	Рук.зр.	Азаров	Ин.случ.	Полыкарпов	Рук.зр.	Аркипов
1.865-6-2-11001									
Ребро продольное									
Лит.			Вес			Масштаб			
P						1:10			
Лист Листов 1									
Пиломатериалы ГОСТ 8486-66									
сосна или ель. Усм. указание 2									
Министерство СССР ЦНИИЭПсельстрой г. Апрелевка									

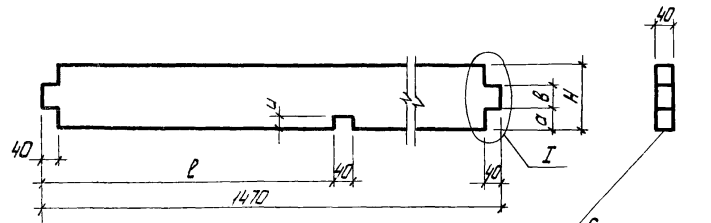

Строганая поверхность

I Вариант  
десклевого соединения  
каркаса

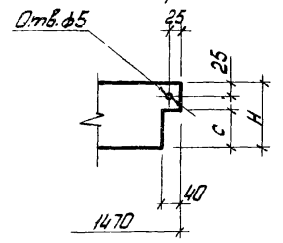

1. Качество древесины должно удовлетворять II категории элементов деревянных конструкций.
2. Влажность древесины  $f = 10 \pm 2\%$ . Для десклевого соединения допускается влажность  $f \leq 20\%$ .

Обозначение	H мм	a мм	b мм	c мм	и мм	l мм	Объем древесины м <sup>3</sup>
1.865-6-2-11003	97	30	40	50			0,005
-01	127	40	50	70	30	715	0,007
-02	147	50	50	90			0,008
-03	97	30	40	50	50	970	0,005
-04	127	40	50	70	70		0,007
-05	147	50	57	90	90	930	0,008

Э.И. Гайда. Подпись и дата

ГИП	Глассон								
Нач. отд.	Дедов								
Гл. спец.	Большаков								
Рук. групп.	Азаров								
Ст. техн.	Полымакова								
Проверил	Архипов								
1.865-6-2-11003									
Ребро поперечное						Лист	Вес	Насил.	
						P		1:10	
						Лист	Листов 1		
Пиломатериалы ГОСТ 8486-66						Минсельстрой СССР ЦНИИЭП сельстрой			

М 1-25

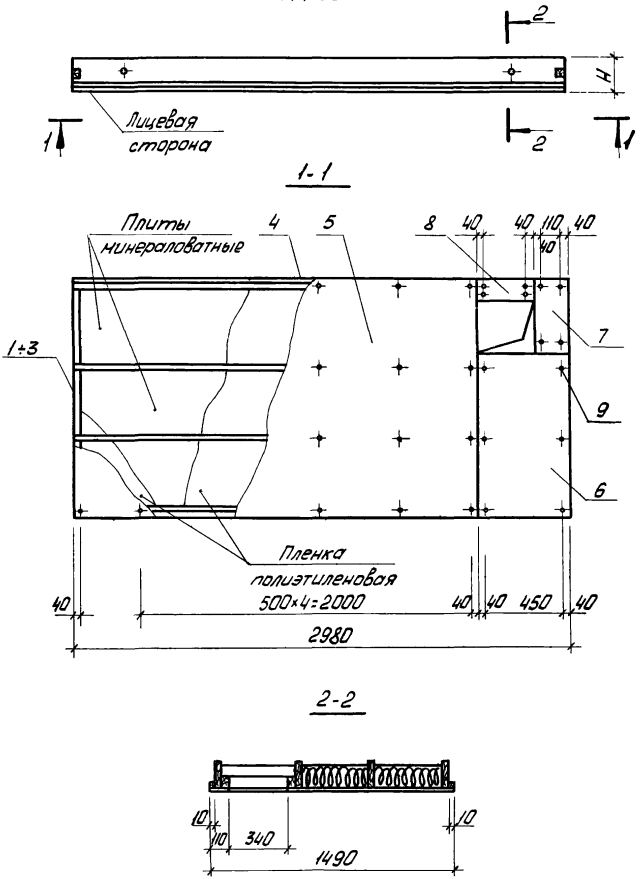

Формат	Лист	Обозначение	Наименование	Кол. на испол.			Примечание
				-	01	02	
			<u>Документация</u>				
		1.865-6-2-0000 ПЗ	Пояснительная записка	x	x	x	
			<u>Сборочные единицы</u>				
12г	1	1.865-6-2-21000	Каркас ДК-4	1			
12г	2	1.865-6-2-22000	Каркас ДК-5		1		
12г	3	1.865-6-2-22000-01	Каркас ДК-6			1	
			<u>Детали</u>				
64	4	1.865-6-2-00001	Рейка деревянная 10x10x2980 Обшивка из ДВП Т4П0 ГОСТ4598-74	2	2	2	0,0003 м <sup>3</sup>
64	5	1.865-6-2-20001	4x2450x1490	1	1	1	
64	6	1.865-6-2-20002	4x1040x530	1	1	1	
64	7	1.865-6-2-20003	4x450x190	1	1	1	
64	8	1.865-6-2-20004	4x340x110	1	1	1	
			<u>Стандартные изделия</u>				
	9		Гвозди К25x50 ГОСТ4028-63*	38	38	38	
			<u>Материалы</u>				
			Пленка полиэтиленовая				по проекту
			Плиты минераловатные				по проекту
			Клей КБ-3	0,32	0,27	0,27	кгс

Вес плит дан при наибольшей толщине утеплителя.

на 1 м<sup>2</sup> площади покрытия и фотол.

Обозначение	Марка	Н мм	Вес кгс
1.865-6-2-20.000	ПАД-11-В1	131	130
-01	ПАД-12-В1	151	137
-02	ПАД-13-В1	181	162

ГНП	Глассон	Ф.И.О. №1-78	1.865-6-2-20 000
Начальн. Дедов	Инженер Березина	Архитектор Прохорова	
Гл. спец. Большаков	Рук. ер. Азаров	Пробер. Архитектор	Плита покрытия с отверстием 300x300
Инженер Березина	Пробер. Архитектор		
Лист	Лист	Лист	Министерство СССР ЦНИИЭПсельстрои г. Архангельск

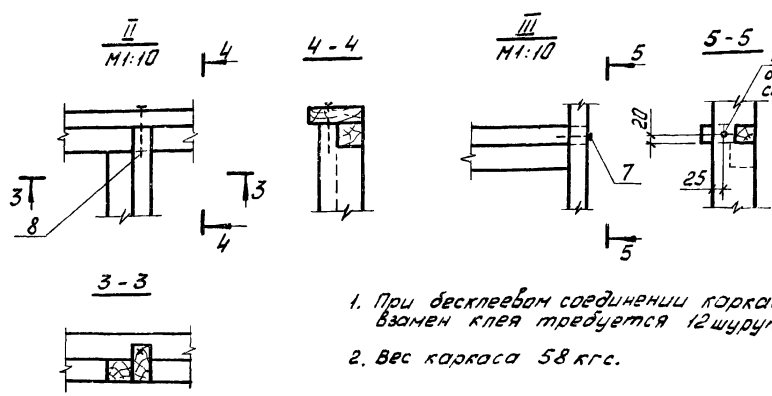
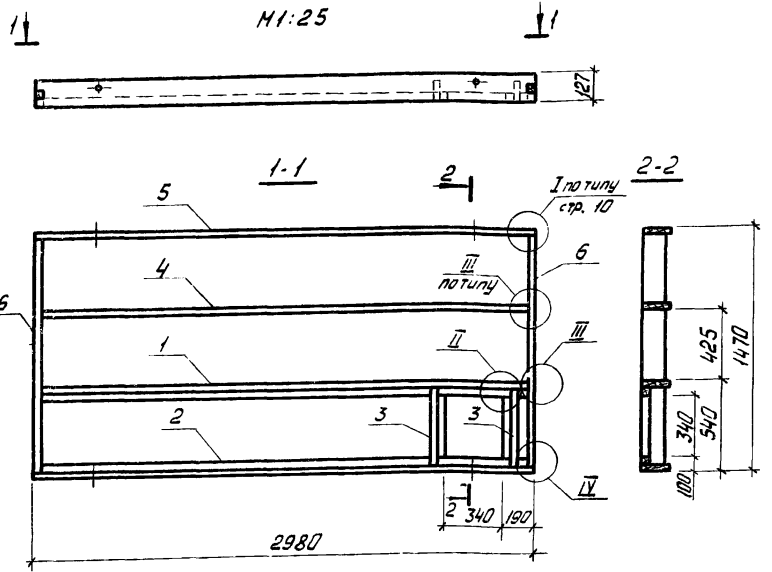

1. При бесклевом соединении каркаса взамен клея требуется 12 шурупов.  
 2. Вес каркаса 58 кгс.

Формат	Поз.	Обозначение	Наименование	Кол.	Примечание
			<u>Документация</u>		
		1.865-6-2-00 000ПЗ	Пояснительная записка	x	
		1.865-6-2-11 000	Узел I		
			<u>Сборочные единицы</u>		
12r	1	1.865-6-2-21100	Ребра каркаса	1	
12r	2	1.865-6-2-21200	Ребра каркаса	1	
12r	3	1.865-6-2-21300	Ребра каркаса	2	
			<u>Детали</u>		
11в	4	1.865-6-2-11001-01	Ребра продольное	1	
11в	5	1.865-6-2-11002	Ребра продольное	1	
11в	6	1.865-6-2-21001	Ребра поперечное	2	
			<u>Стандартные изделия</u>		
	7		Шурупы А5х70 ГОСТ 1145-70*		см. указание
	8		Гвозди К4х100 ГОСТ 4028-63*	4	
			<u>Материалы</u>		
			Клей КБ-3	0,02	кгс см. указание

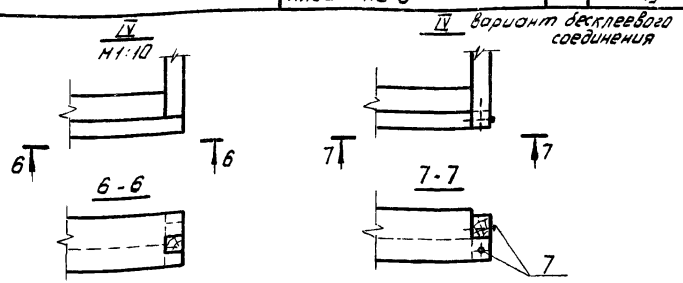

Г.И.П.	Глассон	И.И.И.	VI-18	1.865-6-2-21000		
нач. отд.	Дрозд	И.И.И.		Каркас		
И.И.И.	Большаков	И.И.И.		ДК 4		
Р.И.И.	Азаров	И.И.И.		Лит.	Лист	Листов
Ст. инж.	Шустикова	И.И.И.		Р	1	1
Провер.	Архипова	И.И.И.		Министерства ССР ЦНИИЭ/сельск.хоз. г. Апрель 1983 г.		



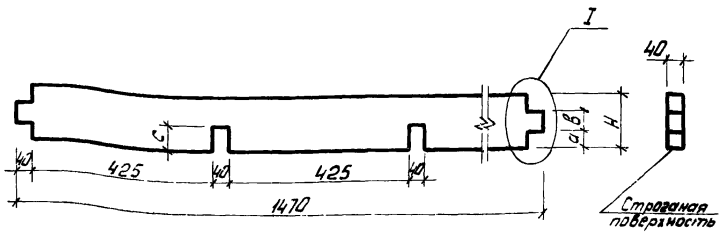

I вариант бесклевого соединения каркаса

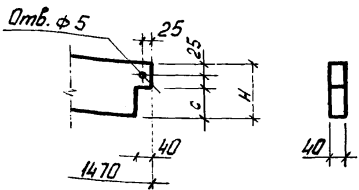

1. Качество древесины должно удовлетворять II категории элементов деревянных конструкций.
2. Влажность древесины  $\varphi: 10 \pm 2\%$ .

Обозначение	H мм	a мм	b мм	c мм	Объем древесины м <sup>3</sup>
1.865-6-2-21001	97	30	40	50	0,005
-01	127	40	50	70	0,007
-02	147	50	60	90	0,008

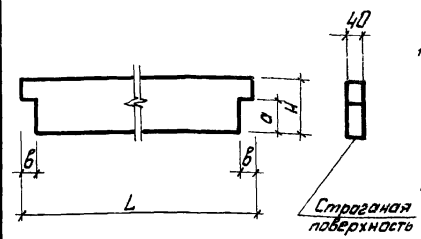

1. Качество древесины должно удовлетворять II категории элементов деревянных конструкций.
2. Влажность древесины  $\varphi: 10 \pm 2\%$ .

Обозначение	L мм	H мм	a мм	b мм	Объем древесины м <sup>3</sup>
1.865-6-2-21002		127			0,002
-01	460	147	60	60	0,002
-02		177			0,003
-03		127			0,004
-04	830	147	60	60	0,005
-05		177			0,006
-06		127	65		0,014
-07	2970	147	75	32	0,017
-08		177	90		0,020
-09		127			0,007
-10	1400	147	60	60	0,008
-11		177			0,009
-12		127			0,009
-13	1855	147	60	60	0,011
-14		177			0,013
-15	1840	147	60	60	0,010

Имя, № пров. Подп. и дата

ГМП	Глассон	Иванов	Иванов	Иванов
Нач. отд.	Дедав	Иванов	Иванов	Иванов
П. спец.	Большаков	Иванов	Иванов	Иванов
Рук. зр.	Азаров	Иванов	Иванов	Иванов
Инженер	Березина	Иванов	Иванов	Иванов
Провер.	Азаров	Иванов	Иванов	Иванов

1.865-6-2-21001		
Ребра поперечные	Лит.	Вес
	P	1:10
Лист		Листов 1
Пиломатериалы ГОСТ 8486-66		
сосна или ель. Усм. указание 2		
Минсельстрой СССР		
ЦНИИЭПсельстрой		
г. Апрельска		

ГМП	Глассон	Иванов	Иванов	Иванов
Нач. отд.	Дедав	Иванов	Иванов	Иванов
П. спец.	Большаков	Иванов	Иванов	Иванов
Рук. зр.	Азаров	Иванов	Иванов	Иванов
Инженер	Березина	Иванов	Иванов	Иванов
Провер.	Ахипава	Иванов	Иванов	Иванов

1.865-6-2-21002		
Ребра каркаса	Лит.	Вес
	P	-
Лист		Листов 1
Пиломатериалы ГОСТ 8486-66		
сосна или ель. Усм. указание 2		
Минсельстрой СССР		
ЦНИИЭПсельстрой		
г. Апрельска		

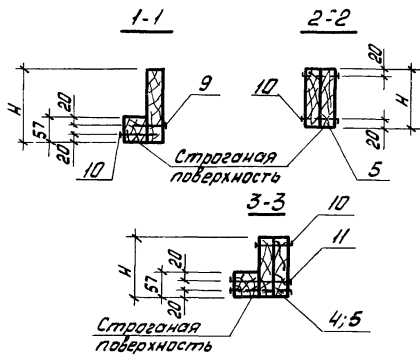
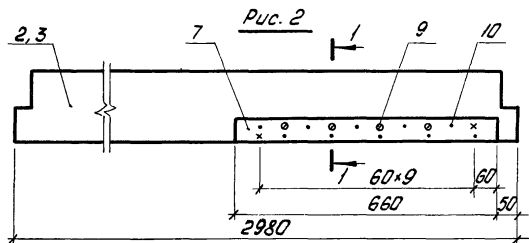
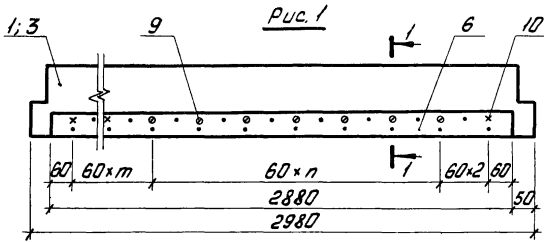

Формат	Поз.	Обозначение	Наименование	Кол. на испол.					Примечание	
				-	01	02	03	04		05
<u>Детали</u>										
Ив	1	1.865-6-2-11001-01	Ребра продольные	1				1		
Ив	2	-02	Ребра продольные			1			1	
Ив	3	-03	Ребра продольные		1		1			
Б4	4	1.865-6-2-21101	Доска деревянная 40x127 L=2900					1	0,015 м <sup>3</sup>	
Б4	5	1.865-6-2-21102	Доска деревянная 40x147 L=2900					1	0,017 м <sup>3</sup>	
Б4	6	1.865-6-2-21103	Брус деревянный 57x60 L=2880	1	1				0,010 м <sup>3</sup>	
Б4	7	1.865-6-2-21104	Брус деревянный 57x60 L=660			1	1		0,002 м <sup>3</sup>	
Б4	8	1.865-6-2-21105	Брус деревянный 57x60 L=1170					1	1	0,004 м <sup>3</sup>
<u>Стандартные изделия</u>										
	9		Шурупы А5x70 ГОСТ 1145-70*	4	7	4	4			
	10		Гвозди К4x100 ГОСТ 4028-63*	67	64	12	12	10	16	
	11		Гвозди К5x150 ГОСТ 4028-63*					49	21	

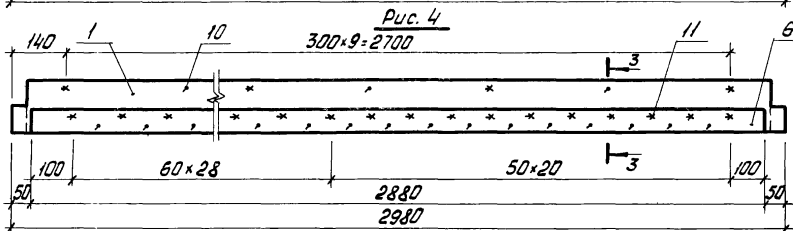
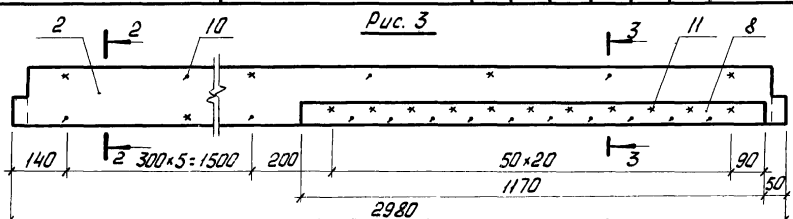

Позиции 4-8 изготавливать из сосны или ели для II категории элементов деревянных конструкций влажностью не более 15%.

Обозначение	Рис.	h мм	n шт.	m шт.	Вес кгс
1.865-6-2-21100	1	127	6	38	15,2
-01		177	12	32	18,6
-02		147			11,6
-03		177			14,0
-04		127			20,5
-05	3	147			23,0

ГИП	Гласмон	Девяб	1.865-6-2-21100
Нач. отд.	Девяб	1.865-6-2-21100	
Гл. спец.	Большаков	1.865-6-2-21100	
Рук. гр.	Азаров	1.865-6-2-21100	
Ст. инж.	Архитова	1.865-6-2-21100	
Проверил	Азаров	1.865-6-2-21100	

1.865-6-2-21100

Ребра каркаса	Лит.	Лист	Листов
	Р		1

Минсельстрой СССР  
ЦНИИПсельстрой  
г. Артедьба

Маш. ир. работ. Печатня и бумага

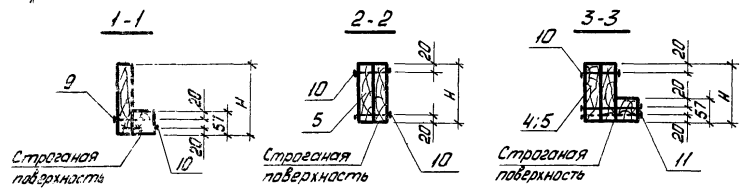
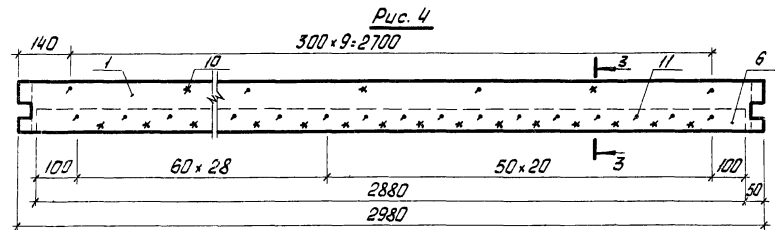
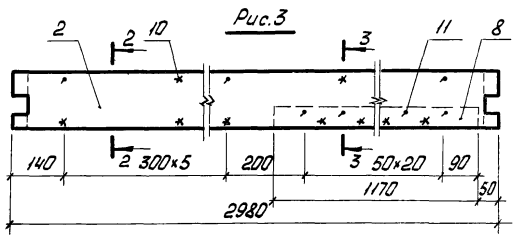
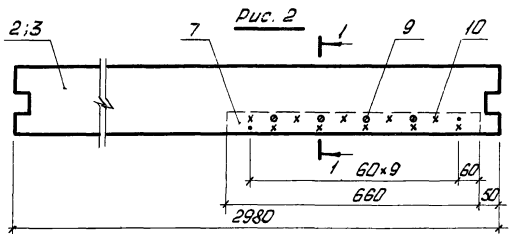
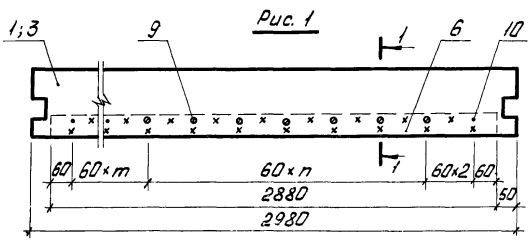

Струганая поверхность

Струганая поверхность

Струганая поверхность

Позиции 4÷8 изготавливать из сосны или ели для II категории элементов деревянных конструкций влажностью не более 15%.

Формат	Пос.	Обозначение	Наименование	Кол. на испол.						Примечание
				-	01	02	03	04	05	
<b>Детали</b>										
11в	1	1.865-6-2-1102	Ребра продольные	1				1		
11в	2	-01	Ребра продольные			1			1	
11в	3	-02	Ребра продольные		1		1			
64	4	1.865-6-2-21101	Доска деревянная 40x127 l-2900						1	0,015м³
64	5	1.865-6-2-21102	Доска деревянная 40x147 l-2900						1	0,017м³
64	6	1.865-6-2-21103	Брус деревянный 57x60 l-2880	1	1					0,010м³
64	7	1.865-6-2-21104	Брус деревянный 57x60 l-660			1	1			0,002м³
64	8	1.865-6-2-21105	Брус деревянный 57x60 l-1170						1	0,004м³
<b>Стандартные изделия</b>										
	9		Шруты А5x70 ГОСТ 1145-70*	4	7	4	4			
	10		Гвозди К4x100 ГОСТ 4028-63*	67	64	12	12	10	16	
	11		Гвозди К5x150 ГОСТ 4028-63*					49	21	

Обозначение	Рис.	h мм	n шт.	m шт.	Вес кгс
1.865-6-2-21200	1	127	6	38	15,2
-01		177	12	32	18,6
-02	2	147			11,6
-03		177			14,0
-04	4	127			20,5
-05	3	147			23,0

Гип	Григорьев	Инженер
Нач. отд.	Дедоб	Инженер
М.ст.сч.	Бомбицкий	Инженер
Рис. эр.	Азаров	Инженер
Ст. инж.	Архипова	Инженер
Проектир.	Григорьев	Инженер

1.865-6-2-21200

Ребра каркаса

Лист	Лист	Листов
Р		1

Министерство СССР  
ЦНИИЭПСтелестрой  
г. Апрелевка

Изд. № 10/89. Подпись и дата

Формат	Лист	Обозначение	Наименование	Кол. на испол.					Примечание	
				-	01	02	03	04		05
			<u>Детали</u>							
Ив	1	1.865-6-2-21002	Ребра каркаса	1						
Ив	2	-01	Ребра каркаса		1					
Ив	3	-02	Ребра каркаса			1				
Ив	4	-03	Ребра каркаса				1			
Ив	5	-04	Ребра каркаса					1		
Ив	6	-05	Ребра каркаса						1	
Б4	7	1.865-6-2-21301	Брус деревянный 5Тх60 L=340	1	1	1			0,001 м <sup>3</sup>	
Б4	8	1.865-6-2-21302	Брус деревянный 5Тх60 L=770				1	1	1	0,003 м <sup>3</sup>
			<u>Стандартные изделия</u>							
	9		Гвозди К4х100 ГОСТ 4028-63*	2	2	2	4	4	4	

Рис. 1



Рис. 2



Ребра каркаса изготавливать из сосны или ели для III категории элементов деревянных конструкций влажностью не более 15%.

Обозначение	Рис.	Н мм	Вес кгс
1.865-6-2-21300	1	127	1,9
-01		147	1,9
-02	2	177	2,5
-03		127	4,1
-04		147	4,7
-05		177	5,3

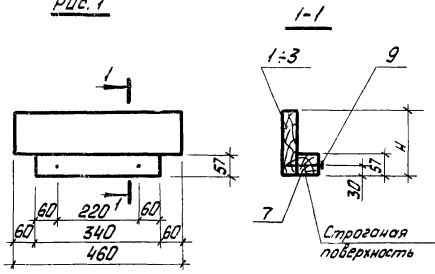
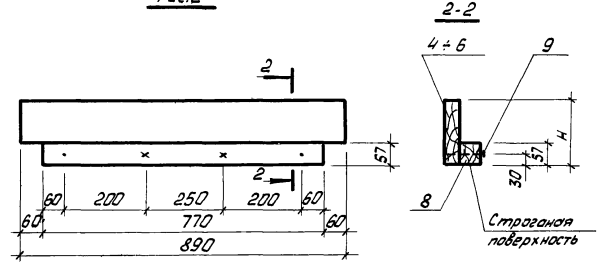
Гип	Глассан	1.865-6-2-21300	Лит.	Лист	Листов
Нач. отв.	Деядов				
Пл. спец.	Большаков				
Рук. гр.	Азаров				
Ст. техн.	Лыкалоба				
Провер.	Архилова				
Ребра каркаса			Минсельстрой СССР ЦНИИЭПсельстрой г. Апрелевка		

Инв. № подл. Дата

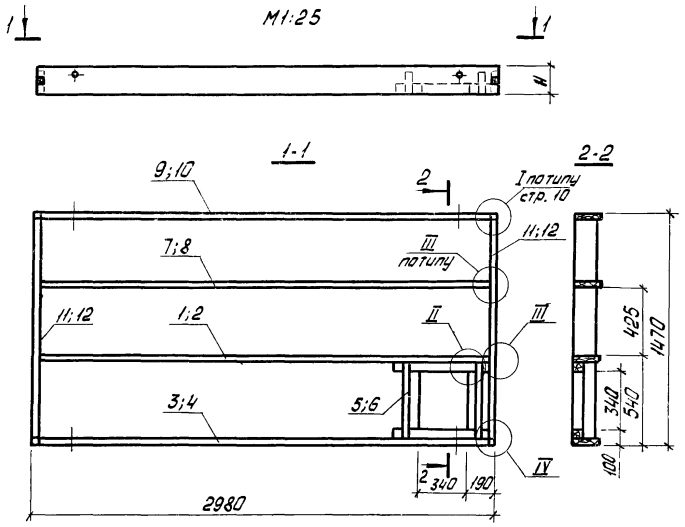

При бесклеевом соединении каркаса взамен клея требуется 12 шурупов.

Обозначение	Марка	Н мм	Вес кгс
1.865-6-2-22000	ДК5	147	56
-01	ДК6	177	68

Формат	Поз.	Обозначение	Наименование	Кол. на исп.		Примечание
				-	01	
			<u>Документация</u>			
		1.865-6-2-00000 ПЗ	Пояснительная записка	x	x	
		1.865-6-2-11000	Узел I	x	x	
		1.865-6-2-21000	Чзлы II; III; IV	x	x	
			Сборочные единицы			
12г	1	1.865-6-2-21100-02	Ребра каркаса	1		
12г	2	-03	Ребра каркаса		1	
12г	3	1.865-6-2-21200-02	Ребра каркаса	1		
12г	4	-03	Ребра каркаса		1	
12г	5	1.865-6-2-21300-01	Ребра каркаса	2		
12г	6	-02	Ребра каркаса		2	
			<u>Детали</u>			
11в	7	1.865-6-2-11001-02	Ребра продольное	1		
11в	8	-03	Ребра продольное		1	
11в	9	1.865-6-2-11002-01	Ребра продольное	1		
11в	10	-02	Ребра продольное		1	
11в	11	1.865-6-2-21001-01	Ребра поперечное	2		
11в	12	-02	Ребра поперечное		2	
			<u>Стандартные изделия</u>			
			Шурупы А5х70 ГОСТ 1145-70*			см. указание
			Гвозди К4х100 ГОСТ 4028-63*	4	4	см. узел II
			<u>Материалы</u>			
			Клей КБ-3	0,02	0,02	Кгс. см. указание

Инв. № подл. Подпись и дата

ГИП	Гласаев	В.И.	11.78
Машаев	Дедов	В.И.	
Писец	Большаков	В.И.	
Рук. гр.	Азаров	В.И.	
Мин. гр.	Степанова	В.И.	
Провер.	Колупаева	В.И.	

1.865-6-2-22000

Каркас  
ДК 5; ДК 6

Лист	Лист	Листов
Р		1
Министерство СССР ЦНИИЭТсельстрой г. Архангельск		

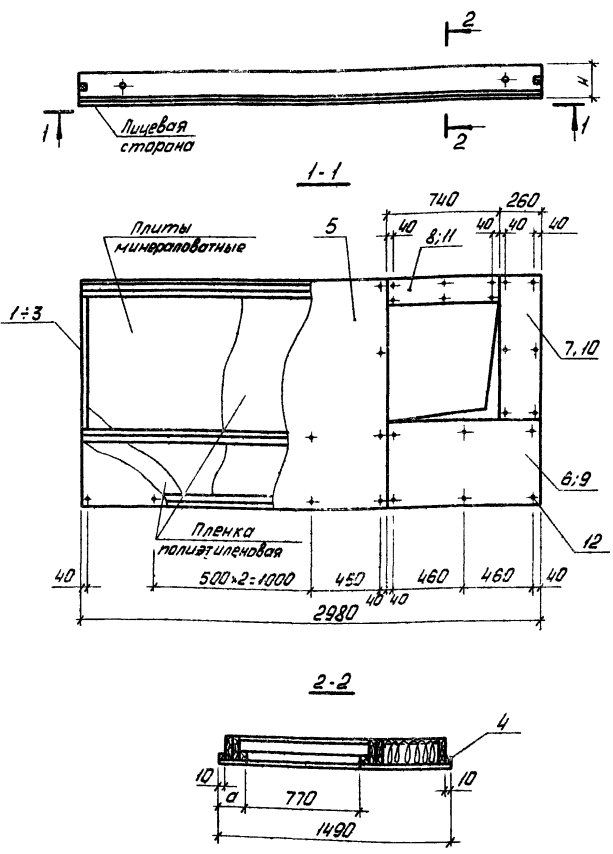

Код	Пос.	Обозначение	Наименование	Кол. на исп.			Примечание
				-	01	02	
			<u>Документация</u>				
		1.865-6-2-00000 ПЗ	Пояснительная записка	х	х	х	
			<u>Сборочные единицы</u>				
12г	1	1.865-6-2-31000	Каркас ДК7	1			
12г	2	1.865-6-2-32000	Каркас ДК8		1		
12г	3	1.865-6-2-33000	Каркас ДК9			1	
			<u>Детали</u>				
Б4	4	1.865-6-2-00001	Рейка деревянная 10х10х2980 Обшивка из ДВП Т400 ГОСТ 4598-74	2	2	2	0,0003 м <sup>3</sup>
Б4	5	1.865-6-2-30001	4х1980х1490	1	1	1	
Б4	6	1.865-6-2-30002	4х1000х570	1	1		
Б4	7	1.865-6-2-30003	4х260х920	1	1		
Б4	8	1.865-6-2-30004	4х740х150	1	1		
Б4	9	1.865-6-2-30005	4х1000х610			1	
Б4	10	1.865-6-2-30006	4х260х880			1	
Б4	11	1.865-6-2-30007	4х740х110			1	
			<u>Стандартные изделия</u>				
12			Гвозди К 2,5х50 ГОСТ 4028-63	35	38	35	
			<u>Материалы</u>				
			Пленка полиэтиленовая				по проекту
			Плиты минераловатные				по проекту
			Клей КБ-3	036	032	029	кгс

Обозначение	Марка	h мм	a мм	Вес кгс
1.865-6-2-30000	ПАА-11-82	131	150	130
-01	ПАА-12-82	151	150	141
-02	ПАА-13-82	181	110	152

Гип	Гипс	Гипс	Гипс	Гипс	Гипс	Гипс	Гипс	Гипс
Мач.отв.	Дерев	Дерев	Дерев	Дерев	Дерев	Дерев	Дерев	Дерев
Гл.стел.	Большаков	Большаков	Большаков	Большаков	Большаков	Большаков	Большаков	Большаков
Рук.гр.	Азаров	Азаров	Азаров	Азаров	Азаров	Азаров	Азаров	Азаров
Ст.инж.	Архипова	Архипова	Архипова	Архипова	Архипова	Архипова	Архипова	Архипова
Пробер.	Азаров	Азаров	Азаров	Азаров	Азаров	Азаров	Азаров	Азаров

1.865-6-2-30000

Плита покрытия с отверстием 700х700

Лит.	Лист	Листов
Р	1	1

Минсельстрой СССР  
ЦНИИЭПсельстрой  
г. Архангельск

Инж. А. М. Гаврилов. Проверка и состав

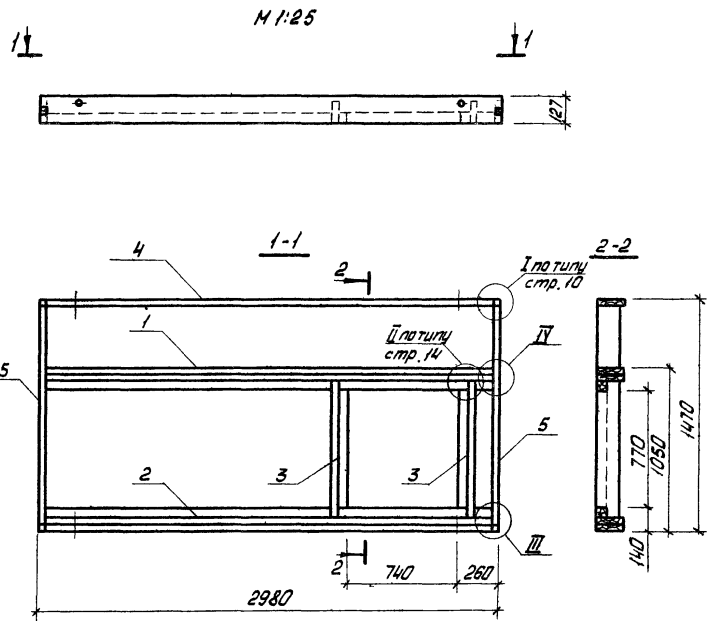

III  
М 1:10

III Вариант десклевого соединения  
М 1:10

IV  
М 1:10

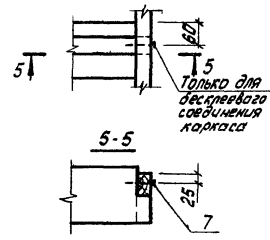
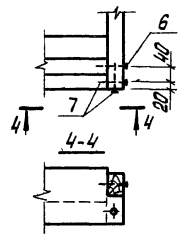
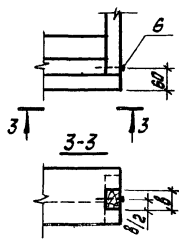

1. При десклевом соединении каркаса взамен клея требуется 10 шурупов.  
2. Вес каркаса 71кгс.

Формат	Лист	Обозначение	Наименование	Кол.	Примечание
			<u>Документация</u>		
		1.865-6-2-00000 ПЗ	Пояснительная записка		
		1.865-6-2-11000	Узел I		
		1.865-6-2-21000	Узел II		
			<u>Сборочные единицы</u>		
12г	1	1.865-6-2-21100-04	Ребра каркаса	1	
12г	2	1.865-6-2-21200-04	Ребра каркаса	1	
12г	3	1.865-6-2-21300-03	Ребра каркаса	2	
			<u>Детали</u>		
11в	4	1.865-6-2-11002	Ребра продольное	1	
11в	5	1.865-6-2-11003-03	Ребра поперечное	2	
			<u>Стандартные изделия</u>		
	6		Шурупы А5х70 ГОСТ 1145-70*	2	
			Гвозди КЧх100 ГОСТ 4028-83*	4	см. узел II
	7		Шурупы А5х70 ГОСТ 1145-70*		см. указания
			<u>Материалы</u>		
			Клей	002	кгс

ГНП	Глассон	М.С.	1-18
Нач. отд.	Дедав	С.С.	
Гл. слес.	Вальманов	М.С.	
Рук. зр.	Азаров	М.С.	
Инженер	Березина	А.С.	
Пробва	Архипова	М.С.	

1.865-6-2-31000

Каркас  
ДК7

Лит.	Лист	Листов
Р	1	1
Министерство СССР ЦНИИЭТсельстрой г. Апрелевка		

Инж. А.С. Павлова, Проверка и дата

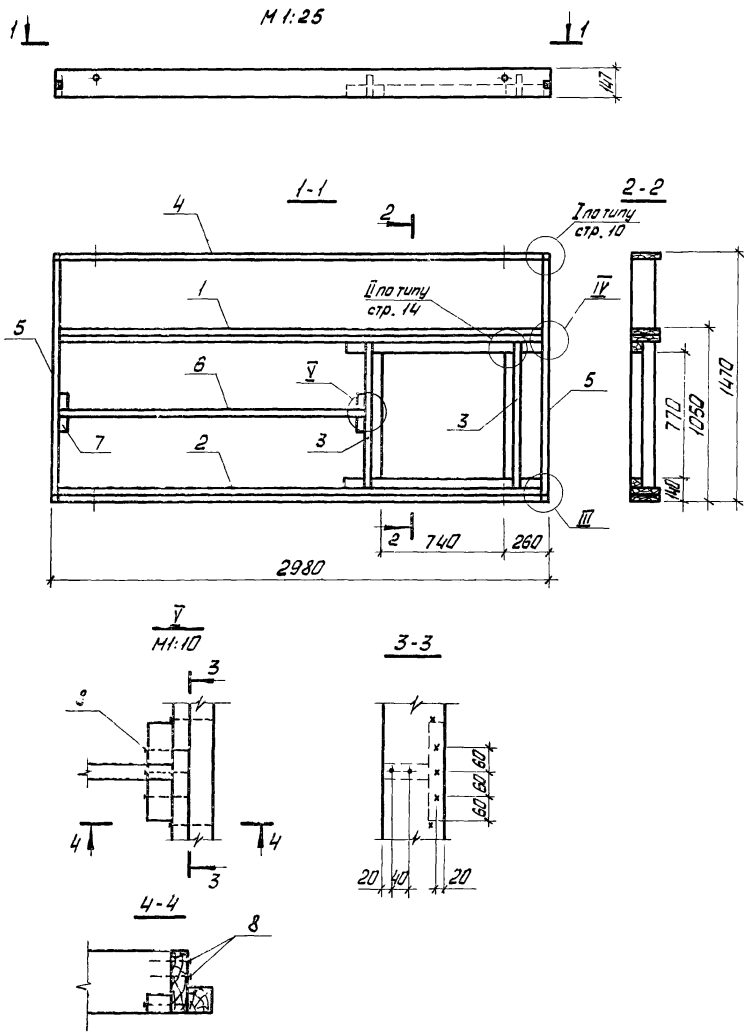

Формат	Поз.	Обозначение	Наименование	кол.	Примечание
			<u>Документация</u>		
		1.865-6-2-00000 ПЗ	Пояснительная записка	х	
		1.865-6-2-11000	Узел I	х	
		1.865-6-2-21000	Узел II	х	
		1.865-6-2-31000	Узлы III, IV	х	
			<u>Сборочные единицы</u>		
12г	1	1.865-6-2-21100-05	Ребра каркаса	1	
12г	2	1.865-6-2-21200-05	Ребра каркаса	1	
12г	3	1.865-6-2-21300-04	Ребра каркаса	2	
			<u>Детали</u>		
11в	4	1.865-6-2-11002-01	Ребра продольные	1	
11в	5	1.865-6-2-11003-04	Ребра поперечные	2	
11в	6	1.865-6-2-21002-15	Ребра каркаса	1	
Б4	7	1.865-6-2-32001	Доска деревянная 40x60 8-240	2	
			<u>Стандартные изделия</u>		
			Шурупы А5x70 ГОСТ 1145-70*	2	см. узел III
			Шурупы А5x70 ГОСТ 1145-70*		см. указание
	8		Гвозди К4x100 ГОСТ 4028-63*	14	
			<u>Материалы</u>		
			Клей КБ-3	0,03	кгс

1. При расклеивании соединения каркаса взамен клея требуется 10 шурупов.  
2. Вес каркаса 74 кгс.

Л.В. Ивлев, Л.В. Ивлев, Л.В. Ивлев

ГИП	Глассон	1.865-6-2-32000
Нач. отд.	Девдов	1.865-6-2-32000
Гл. спец.	Большаков	1.865-6-2-32000
Рук. зр.	Азаров	1.865-6-2-32000
Ст. инж.	Архипова	1.865-6-2-32000
Провер.	Азаров	1.865-6-2-32000

1.865-6-2-32000		
Каркас ДК 8	Лист	Листов
	Р	1
Министерство СССР ЦНИИЭПсельстрой г. Апрелевка		







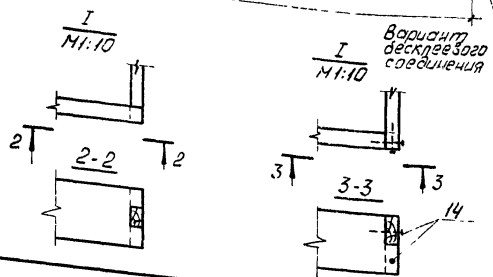
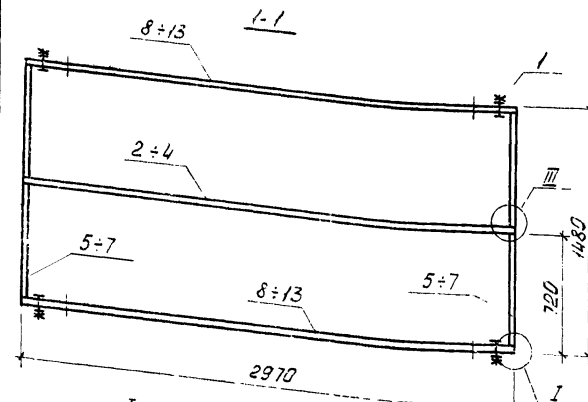
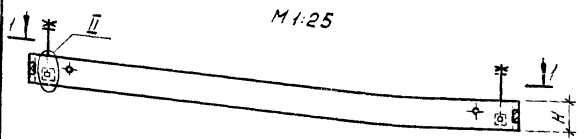

Размер	№	Обозначение	Наименование	Гол. на исп. 1.865-6-2-41000						Примечание
				-	01	02	03	04	05	
			<u>Документация</u>							
		1.865-6-2-00000 ПЗ.	Пояснительная записка	x	x	x	x	x	x	
			Сборочные единицы							
11в	1	1.865-6-2-41100	Подвеска	4	4	4	4	4	4	
			<u>Детали</u>							
11в	2	1.865-6-2-21002-06	Ребра продольные	1			1			
11в	3	-07	Ребра продольные		1			1		
11в	4	-08	Ребра продольные			1			1	
11в	5	1.865-6-2-41001	Ребра поперечные	2			2			
11в	6	-01	Ребра поперечные		2			2		
11в	7	-02	Ребра поперечные			2			2	
11в	8	1.865-6-2-41002	Ребра продольные	2						
11в	9	-01	Ребра продольные		2					
11в	10	-02	Ребра продольные			2				
11в	11	-03	Ребра продольные				2			
11в	12	-04	Ребра продольные					2		
11в	13	-05	Ребра продольные						2	
			<u>Стандартные изделия</u>							
14			Шурупы 15x70 ГОСТ 1145-70*							см. указание
15			Шурупы 14x40 ГОСТ 1145-70*	16	16	16	16	16	16	
			<u>Материалы</u>							
			Клей	0,01	0,01	0,01	0,01	0,01	0,01	кг см. указание

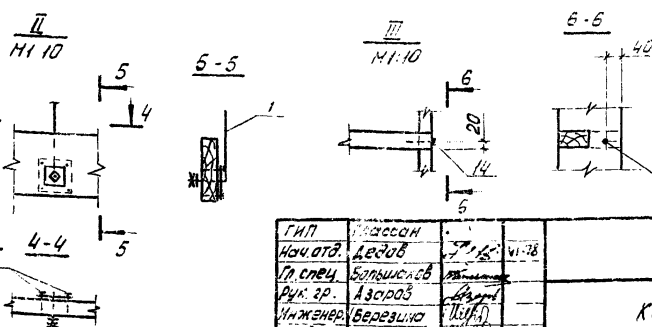

При десклевом соединении каркаса взамен клея требуется 10 шурупов.  
Только для десклевого соединения каркаса

Ин. материал. Подпись и дата

Обозначение	Марка	Н мм	Вес кгс
1.865-6-2-41000	ДК 10	127	33
-01	ДК 11	147	40
-02	ДК 12	177	48
-03	ДК 13	127	33
-04	ДК 14	147	40
-05	ДК 15	177	48

Гипс	Лессан	1	1						
Нач. отв.	Девоб	1	1						
Пл. спец.	Большаков	1	1						
Рук. гр.	Азгаров	1	1						
Инженер	Березина	1	1						
Проверил	Шустиков	1	1						

1.865-6-2-41000

Каркас  
ДК 10 - ДК 15

Лист	Лист	Лист
Р	1	1

Министерство СССР  
ЦНИИПсельстрой  
г. Артемовка



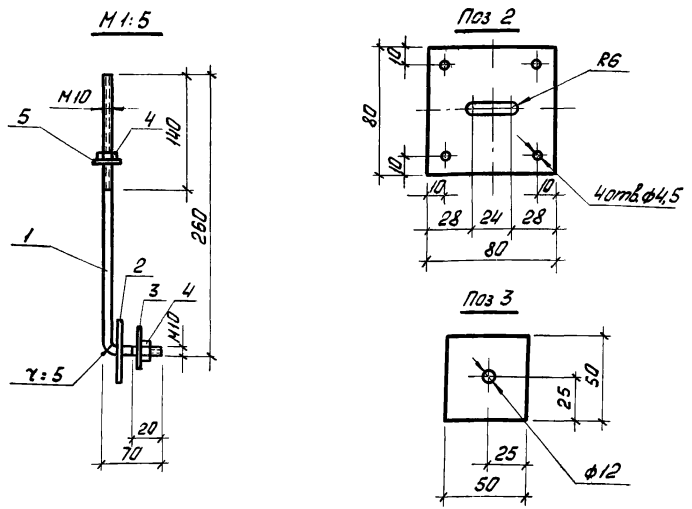

Вес подвески 0,48 кгс

Формат	Поз.	Обозначение	Наименование	Кол.	Примечание
			<u>Детали</u>		
	1	1.865-6-2-41101	Штилька ф10А1 ГОСТ 5781-75	1	
	2	1.865-6-2-41102	Накладка δ=4 ГОСТ 103-76	1	
	3	1.865-6-2-41103	Шайба δ=4 ГОСТ 103-76	1	
			<u>Стандартные изделия</u>		
	4		Гайка М10 ГОСТ 5915-70*	2	
	5		Шайба 10 ГОСТ 11371-68	1	

ГМП	Гласов	Нач. отд.	Дедов	Гл. спец.	Большаков	Рук. гр.	Азаров	Ст. инж.	Шустринова	Пробер.	Архипова	1.865-6-2-41100	Лист	Лист	Листов	7	Минсельстрой СССР ЦНИИЭП сельстрой г. Апрельска
Подвеска													Р	Лист	Листов	1	

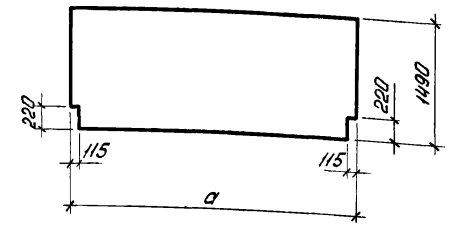

Обозначение	Марка	а мм	Вес кгс
1.865-6-2-60001	11	2980	16,70
-01	12	2480	13,78
-02	13	980	5,35

ГМП	Гласов	Нач. отд.	Дедов	Гл. спец.	Большаков	Рук. гр.	Азаров	Ст. инж.	Шустринова	Пробер.	Архипова	1.865-6-2-60001	Лист	Лист	Листов	1:40	Минсельстрой СССР ЦНИИЭП сельстрой г. Апрельска	
Одшивка													Р	Лист	Листов	1		
													Лист	Листов	1			
													ГОСТ 4598-74	Лист А.В.Т δ:4 Т400				

Мин. сельстрой. Проект и детали

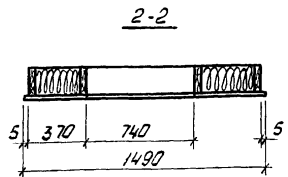
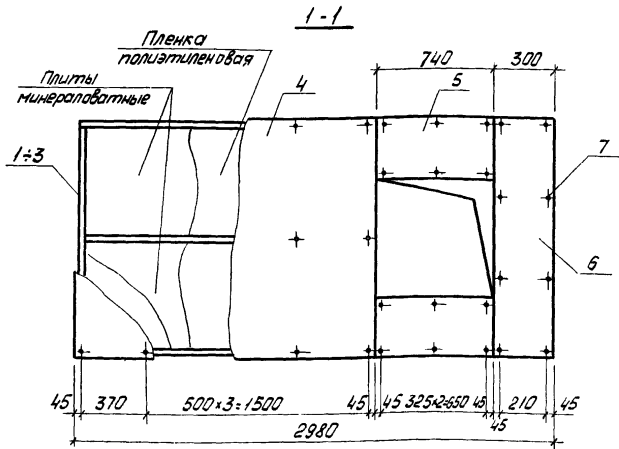
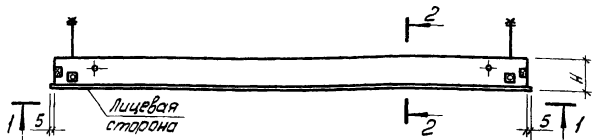

Фармац.	Поз.	Обозначение	Наименование	Кол. на испол.			Примечание
				-	01	02	
			<u>Документация</u>				
		1.865-Б-2-00000 ПЗ	Пояснительная записка	x	x	x	
			<u>Сборочные единицы</u>				
12г	1	1.865-Б-2-51000	Каркас ДК16	1			
12г	2	-01	Каркас ДК17		1		
12г	3	-02	Каркас ДК18			1	
			<u>Детали</u>				
			Обшивка из ДВП Т400 ГОСТ 4598-74				
Б4	4	1.865-Б-2-50001	4x1940x1490	1	1	1	
Б4	5	1.865-Б-2-50002	4x740x375	2	2	2	
Б4	6	1.865-Б-2-50003	4x300x1490	1	1	1	
			<u>Стандартные изделия</u>				
	7		Гвозди К2,5x50 ГОСТ 4028-63*	35	35	35	
			<u>Материалы</u>				
			Пленка полиэтиленовая				по проекту
			Плиты минераловатные				по проекту
			Клей КБ-3	02	02	02	кгс

Вес плит дан при наибольшей толщине утеплителя.

Обозначение	Марка	Н мм	Вес кгс
1.865-Б-2-50000	ПЛАД-11-Б3	131	97
-01	ПЛАД-12-Б3	151	112
-02	ПЛАД-13-Б3	181	130

С.И.П.	Просесс	С.И.П.							
Нач.отд.	Дедов	С.И.П.							
Пл.смет.	Большаков	С.И.П.							
Рук.гр.	Азаров	С.И.П.							
С.г.инж.	Архипова	С.И.П.							
Провер.	Щеткинова	С.И.П.							

1.865-Б-2-50000

Плита  
подвесного потолка  
с отверстием 700x700

Лист	Листов
Р	1

Министерство СССР  
ЦНИИЭПсельстрой  
г. Апрелевка

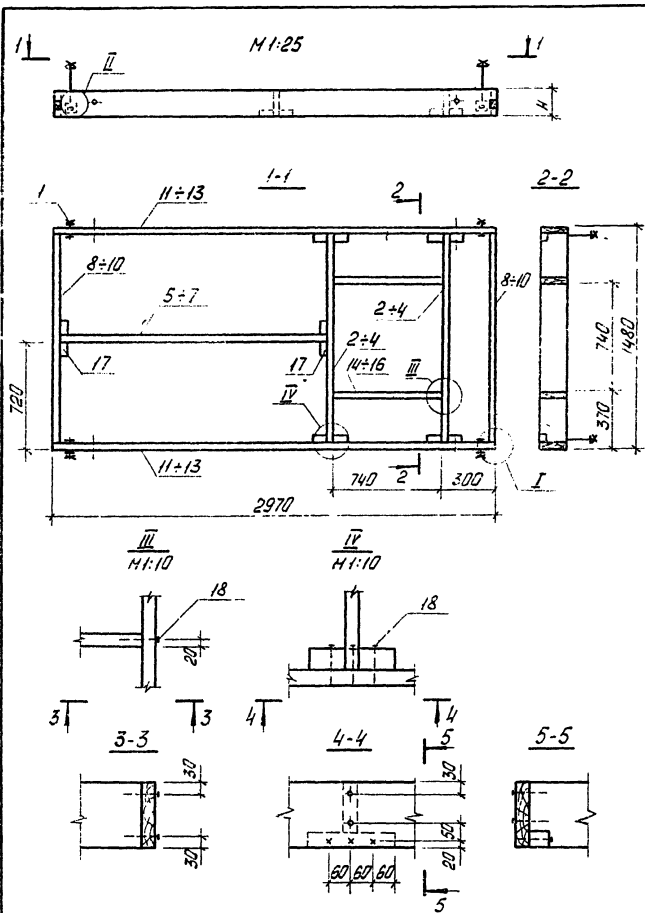

Формат	Поз.	Обозначение	Наименование	Кол. на изст.			Примечание
				-	01	02	
			<u>Документация</u>				
		1.865-6-2-00000 АЗ	Пояснительная записка	x	x	x	
		1.865-6-2-41000	Узлы I, II	x	x	x	
			<u>Сварочные единицы</u>				
Ив	1	1.865-6-2-41100	Подвеска	4	4	4	
			<u>Детали</u>				
Ив	2	1.865-6-2-21002-09	Ребра каркаса	2			
Ив	3	-10	Ребра каркаса		2		
Ив	4	-11	Ребра каркаса			2	
Ив	5	-12	Ребра каркаса	1			
Ив	6	-13	Ребра каркаса		1		
Ив	7	-14	Ребра каркаса			1	
Ив	8	1.865-6-2-41001-03	Ребра поперечные	2			
Ив	9	-04	Ребра поперечные		2		
Ив	10	-05	Ребра поперечные			2	
Ив	11	1.865-6-2-41002	Ребра продольные	2			
Ив	12	-01	Ребра продольные		2		
Ив	13	-02	Ребра продольные			2	
Б4	14	1.865-6-2-51001	Доска деревянная 40x127x740	2			0,0037 м³
Б4	15	1.865-6-2-51002	Доска деревянная 40x147x740	2			0,0042 м³
Б4	16	1.865-6-2-51003	Доска деревянная 40x177x740	2			0,0051 м³
Б4	17	1.865-6-2-51004	Доска деревянная 40x60x240	6	6	6	0,0005 м³
			<u>Стандартные изделия</u>				
			Шурупы А5x70 ГОСТ 1145-70*				см. указание
			Шурупы А4x40 ГОСТ 1145-70*	16	16	16	см. узел II
18			Гвозди К4x100 ГОСТ 1023-63*	38	38	38	
			<u>Материалы</u>				
			Клей	0,02	0,02	0,02	кгс см. указание

Обозначение	Марка	И мм	Вес кгс
1.865-6-2-51000	ДК16	127	46
-01	ДК17	147	54
-02	ДК18	177	63

1. При бесклеевом соединении каркаса взаимно клея требуется 8 шурупов.  
2. Поз. 14÷17 изготовить из сосны или ели для II категории элементов деревянных конструкций влажностью не более 15%.

Гипс	Лессон	Асбест	Волокно	Стекловолокно	VI-78
Магнит	Дюбел	Большой	Архив	Архив	Архив
Ил. стр.	Архив	Архив	Архив	Архив	Архив
Рис. эр.	Архив	Архив	Архив	Архив	Архив
Ст. инж.	Архив	Архив	Архив	Архив	Архив
Провер.	Шустова	Шустова	Шустова	Шустова	Шустова

1.865-6-2-51000		
Каркас		
ДК 16 ÷ ДК 18		
Лист Р	Лист /	Листов /
Министерство СССР ЦНИИПесельстрой г. Ангарска		

И.В. С. 201. Листов и объем

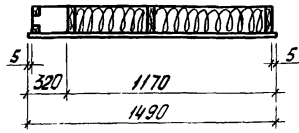
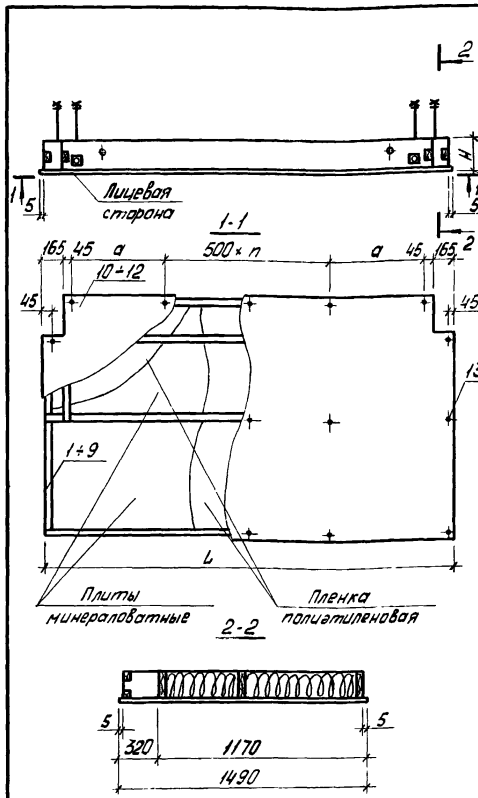

Фармакт	Пав.	Обозначение	Наименование	Кол. на испол.								Примечание		
				-	01	02	03	04	05	06	07		08	
			<u>Документация</u>											
		1.865-6-2-00000 ПЗ	Пояснительная записка	x	x	x	x	x	x	x	x	x	x	
			<u>Сборочные единицы</u>											
12г	1	1.865-6-2-61000	Каркас ДК19	1										
12г	2	-01	Каркас ДК20		1									
12г	3	-02	Каркас ДК21			1								
12г	4	-03	Каркас ДК22				1							
12г	5	-04	Каркас ДК23					1						
12г	6	-05	Каркас ДК24						1					
12г	7	-06	Каркас ДК25							1				
12г	8	-07	Каркас ДК26								1			
12г	9	-08	Каркас ДК27									1		
			<u>Детали</u>											
11в	10	1.865-6-2-60001	Обшивка П1	1	1	1								
11в	11	1.865-6-2-60001-01	Обшивка П2				1	1	1					
11в	12	1.865-6-2-60001-02	Обшивка П3								1	1	1	
			<u>Стандартные изделия</u>											
	13		Гвозди 2,5x50 ГОСТ4028-63*	23	23	23	17	17	17	14	14	14		
			<u>Материалы</u>											
			Пленка полиэтиленовая											по проекту
			Плиты минераловатные											по проекту
			Клей КБ-3	0,17	0,17	0,17	0,15	0,15	0,15	0,08	0,08	0,08		кг.

Обозначение	Марка	L мм	a мм	n	H мм	Вес кгс
1.865-6-2-60000	ПДА-11-К	2980	280	4	131	119
-01	ПДА-12-К				151	137
-02	ПДА-13-К				181	162
-03	ПДА-21-К	2480	530	2	131	101
-04	ПДА-22-К				151	115
-05	ПДА-23-К				181	137
-06	ПДА-31-К	980	280	0	131	44
-07	ПДА-32-К				151	50
-08	ПДА-33-К				181	59

Гипс	Гипсовый	Лист	1
начатка	Дюбел	шт.	41-78
П. спец.	Большанов	шт.	
Руч. зр.	Азаров	шт.	
Ст. техн.	Паликарнов	шт.	
Провер.	Шуктикова	шт.	

1.865-6-2-60000

Плита  
подвесного потолка  
крайнего ряда

Лит.	Лист	Листов
Р	1	1

Министерство СССР  
ЦНИИЭПсельстрой  
г. Ижевск

Изм. в проект. Листы и детали



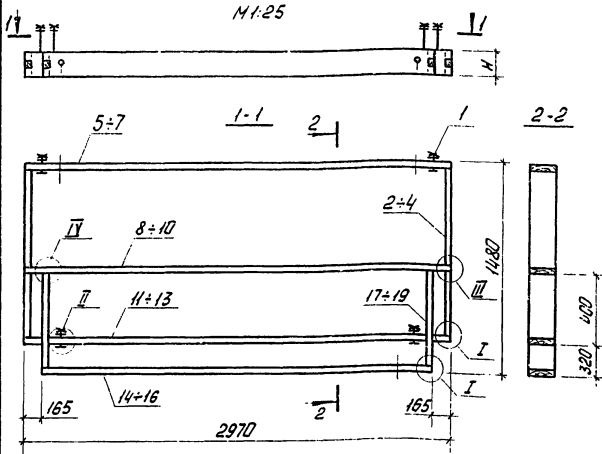

Шарик	Поз.	Обозначение	Наименование	Кол. на испол.			Примечание
				-	01	02	
			<u>Документация</u>				
		1.865-6-2-00000 ПЗ	Пояснительная записка	x	x	x	
		1.865-6-2-41000	Узлы I, II, III	x	x	x	
			<u>Сборочные единицы</u>				
	1	1.865-6-2-41100	Подвеска	4	4	4	
			<u>Детали</u>				
ИВ	2	1.865-6-2-41001-06	Ребра поперечные	2			
ИВ	3	-07	Ребра поперечные		2		
ИВ	4	-08	Ребра поперечные			2	
ИВ	5	1.865-6-2-41002	Ребра продольные	1			
ИВ	6	-01	Ребра продольные		1		
ИВ	7	-02	Ребра продольные			1	
ИВ	8	1.865-6-2-61001	Ребра продольные	1			
ИВ	9	-01	Ребра продольные		1		
ИВ	10	-02	Ребра продольные			1	
ИВ	11	1.865-6-2-61002	Ребра продольные	1			
ИВ	12	-01	Ребра продольные		1		
ИВ	13	-02	Ребра продольные			1	
ИВ	14	1.865-6-2-61003	Ребра продольные	1			
ИВ	15	-01	Ребра продольные		1		
ИВ	16	-02	Ребра продольные			1	
ИВ	17	1.865-6-2-61004	Ребра поперечные	2			
ИВ	18	-01	Ребра поперечные		2		
ИВ	19	-02	Ребра поперечные			2	
			<u>Стандартные изделия</u>				
	20		Шурупы А5х70 ГОСТ1145-70*				см. указание
			Шурупы А4х40 ГОСТ1145-70*	16	16	16	см. узел II
			<u>Материалы</u>				
			Клей	0,02	0,02	0,02	КТС см. указание

Обозначение	Марка	Ч мм	Вес кгс
1.865-6-2-61000	ДК 19	127	45
-01	ДК 20	147	53
-02	ДК 21	177	64

ГМП	Глоссон	С.И.С.	VI-78
Начальг	Авдов	С.И.С.	
Ин. спец.	Бальчигов	С.И.С.	
Рис. эр.	Азоев	С.И.С.	
Ст. инж.	Щестюкова	С.И.С.	
Провер.	Архипова	С.И.С.	

1.865-6-2-61000		
Каркас	Лит.	Лист
ДК-19-ДК-21	Р	Т
Минсельстрой СССР ЦНИИПсельстрой г. Архангельск		

И.С. Смирнов. Подпись и штамп

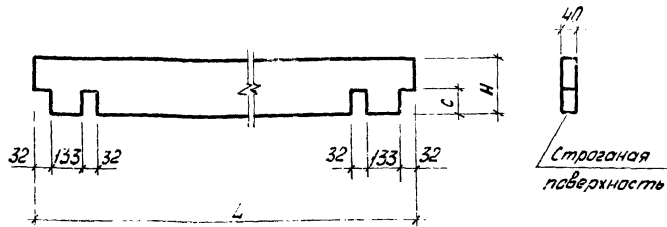

1. Качество древесины должно удовлетворять II категории элементов деревянных конструкций.
2. Влажность древесины  $\varphi = 10 \pm 2\%$ .

Обозначение	L мм	H мм	c мм	Объем древесины м <sup>3</sup>
1.865-6 -2- 61001	2970	127	65	0,014
-01		147	75	0,017
-02		177	90	0,020
-03	2470	127	65	0,012
-04		147	75	0,014
-05		177	90	0,017
-06	970	127	65	0,004
-07		147	75	0,005
-08		177	90	0,006

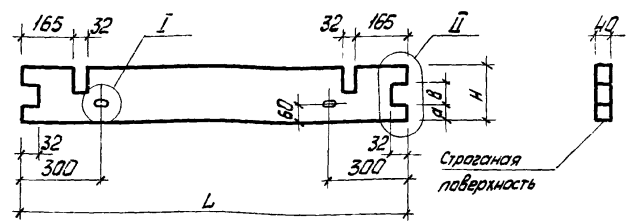

I  
H:2

II вариант  
двухлевого соединения  
каркаса

1. Качество древесины должно удовлетворять II категории элементов деревянных конструкций.
2. Влажность древесины  $\varphi = 10 \pm 2\%$ .

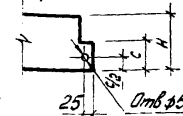
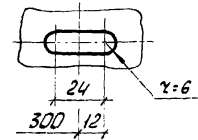

Обозначение	L мм	H мм	a мм	b мм	c мм	Объем древесины м <sup>3</sup>
1.865-6 -2- 61002	2970	127	40	50	65	0,014
-01		147	50	50	75	0,017
-02		177	60	60	90	0,020
-03	2470	127	40	50	65	0,012
-04		147	50	50	75	0,014
-05		177	60	60	90	0,017
-06	970	127	40	50	65	0,004
-07		147	50	50	75	0,005
-08		177	60	60	90	0,006

4-в. № 9404. Листы и дата

1.865-6 -2- 61001				Лит.	Вес	Насит.
Гип	Глоссон	Началь	Дедов			
П. спец.	Большаков					
Рук. эк.	Азаров					
Инжен.	Бережина					
Провер.	Щутикова					
Ребра продольное				Р	-	1:10
				Лист	Листов /	
Лесоматериалы ГОСТ 8486-66				Минсельстрой СССР		
сосна или ель. Усм. указание 2				ЦНИИЗ/сельстрой г. Артемовка		

1.865-6 -2- 61002				Лит.	Вес	Насит.
Гип	Глоссон	Началь	Дедов			
П. спец.	Большаков					
Рук. эк.	Азаров					
Инжен.	Бережина					
Провер.	Щутикова					
Ребра продольное				Р	-	1:10
				Лист	Листов /	
Лесоматериалы ГОСТ 8486-66				Минсельстрой СССР		
сосна или ель. Усм. указание 2				ЦНИИЗ/сельстрой г. Артемовка		

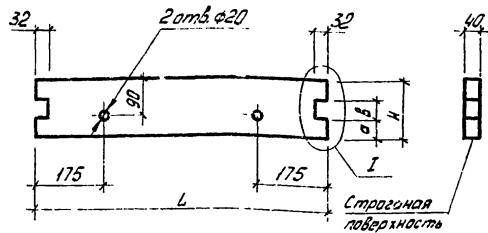

I вариант  
бесклевого соединения  
каркаса

Отв ф5

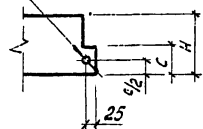

1. Качество древесины должно удовлетворять II категории элементов деревянных конструкций.

2. Влажность древесины  $\gamma = 10 \pm 2\%$

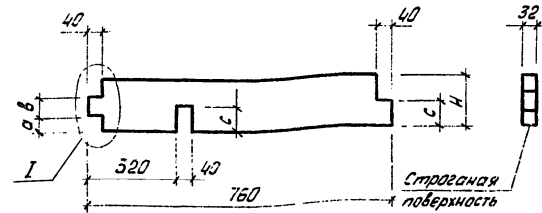

I вариант  
бесклевого соединения  
каркаса

1. Качество древесины должно удовлетворять II категории элементов деревянных конструкций.

2. Влажность древесины  $\gamma = 10 \pm 2\%$

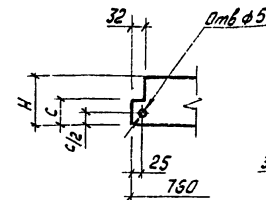

Обозначение	L мм	H мм	а мм	б мм	с мм	Объем древесины м <sup>3</sup>
1.865-Б-2-61003	2640	127	40	50	65	0,013
-01	2640	147	50	50	75	0,016
-02	2640	177	60	60	90	0,019
-03	2140	127	40	50	65	0,011
-04	2140	147	50	50	75	0,013
-05	2140	177	60	60	90	0,015
-06	640	127	40	50	65	0,003
-07	640	147	50	50	75	0,004
-08	640	177	60	60	90	0,005

Обозначение	H мм	а мм	б мм	с мм	Объем древесины м <sup>3</sup>
1.865-Б-2-61004	127	40	50	65	0,003
-01	147	50	50	75	0,004
-02	177	60	60	90	0,005

Имя и подпись. Подпись и дата

ГИП	Глосад	И.И.И.	И.И.И.
Нач.отд.	Дедов	И.И.И.	И.И.И.
Гл.слес.	Большаков	И.И.И.	И.И.И.
Рук.зр.	Азаров	И.И.И.	И.И.И.
Ст.инж.	Архипова	И.И.И.	И.И.И.
Провер.	Щеткина	И.И.И.	И.И.И.

1.865-Б-2-61003

Ребра  
продольное

Лист	Вес	Масшт.
Р	—	1:10
Лист	Листов 1	

Пиломатериалы ГОСТ 8486-66  
сосна или ель Усм.указание 2

Минсельстрой СССР  
ЦНИИЭПсельстрой  
г. Архангельск

ГИП	Глосад	И.И.И.	И.И.И.
Нач.отд.	Дедов	И.И.И.	И.И.И.
Гл.слес.	Большаков	И.И.И.	И.И.И.
Рук.зр.	Азаров	И.И.И.	И.И.И.
Ст.инж.	Архипова	И.И.И.	И.И.И.
Провер.	Щеткина	И.И.И.	И.И.И.

1.865-Б-2-61004

Ребра  
поперечное

Лист	Вес	Масшт.
Р	—	1:10
Лист	Листов 1	

Пиломатериалы ГОСТ 8486-66  
сосна или ель Усм.указание 2

Минсельстрой СССР  
ЦНИИЭПсельстрой  
г. Архангельск

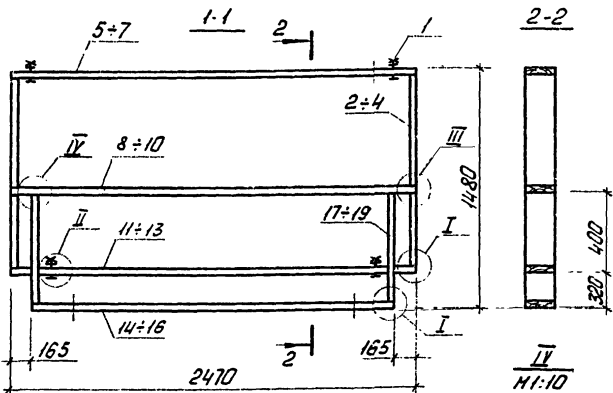
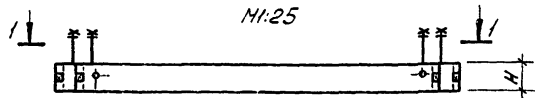

Только для десклевого  
соединения каркаса

При десклевом соединении каркаса  
взамен клея ставится 16 шурупов.

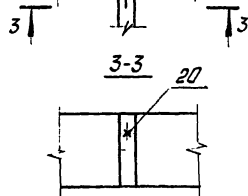

Формат	Поз.	Обозначение	Наименование	Кол. на испол.			Примечание
				-	01	02	
		1.865-6-2-00000ПЗ	Документация				
		1.865-6-2-41000	Пояснительная записка	4	х	х	
			Узлы I, II, III				
			Сварочные единицы				
Ив	1	1.865-6-2-41100	Подвеска	4	4	4	
Ив			Детали				
Ив	2	1.865-6-2-41001-06	Ребро поперечное	2			
Ив	3	-07	Ребро поперечное		2		
Ив	4	-08	Ребро поперечное			2	
Ив	5	1.865-6-2-41002-06	Ребро продольное	1			
Ив	6	-07	Ребро продольное		1		
Ив	7	-08	Ребро продольное			1	
Ив	8	1.865-6-2-61001-03	Ребро продольное	1			
Ив	9	-04	Ребро продольное		1		
Ив	10	-05	Ребро продольное			1	
Ив	11	1.865-6-2-61002-03	Ребро продольное	1			
Ив	12	-04	Ребро продольное		1		
Ив	13	-05	Ребро продольное			1	
Ив	14	1.865-6-2-61003-03	Ребро продольное	1			
Ив	15	-04	Ребро продольное		1		
Ив	16	-05	Ребро продольное			1	
Ив	17	1.865-6-2-61004	Ребро поперечное	2			
Ив	18	-01	Ребро поперечное		2		
Ив	19	-02	Ребро поперечное			2	
			Стандартные изделия				
			Шурупы А5*70 ГОСТ 1145-70*				см. указание
			Шурупы А4*100 ГОСТ 1145-70*	16	16	16	см. узел II
			Материалы				
			Клей	0,02	0,02	0,02	кгс

1.865-6-2-62000

Каркас  
АК22 + АК24

Лист 1

Министерство СССР  
ЦНИИЭПсельстрой  
г. Архангельск

Обозначение	Марка	Н мм	Вес кгс
1.865-6-2-62000	АК22	127	40
-01	АК23	147	46
-02	АК24	177	56

Гипс	Гипс	Гипс	Гипс
Лак	Лак	Лак	Лак
Пол	Пол	Пол	Пол
Стекло	Стекло	Стекло	Стекло
Штукатурка	Штукатурка	Штукатурка	Штукатурка
Архипова	Архипова	Архипова	Архипова

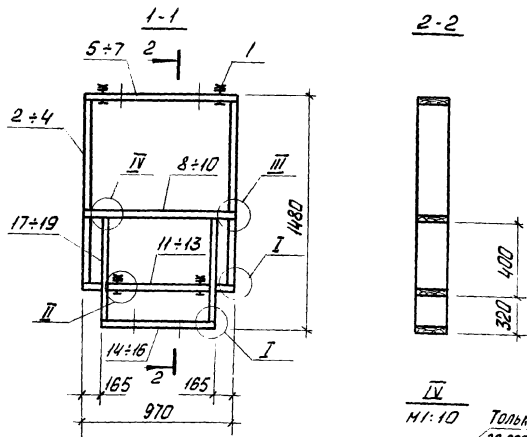
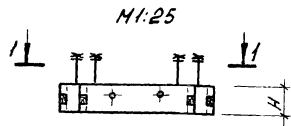

При деклеивом соединении каркаса взамен клея ставится 16 шурупов.

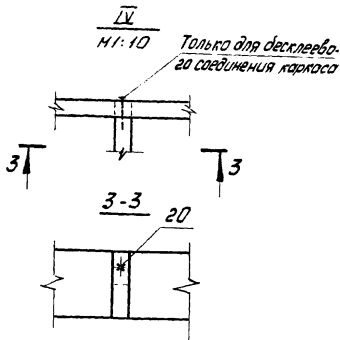

Формы	Поз.	Обозначение	Наименование	Кол. на испол.			Примечание
				-	01	02	
			Документация				
		1.865-6-2-00000 ПЗ	Пояснительная записка	х	х	х	
		1.865-6-2-41000	Узлы I, II, III	х	х	х	
			Сборочные единицы				
Ив	1	1.865-6-2-41100	Подвеска	4	4	4	
			Детали				
Ив	2	1.865-6-2-41001-06	Ребра поперечные	2			
Ив	3	-07	Ребра поперечные		2		
Ив	4	-08	Ребра поперечные			2	
Ив	5	1.865-6-2-41002-09	Ребра продольные	1			
Ив	6	-10	Ребра продольные		1		
Ив	7	-11	Ребра продольные			1	
Ив	8	1.865-6-2-61001-06	Ребра продольные	1			
Ив	9	-07	Ребра продольные		1		
Ив	10	-08	Ребра продольные			1	
Ив	11	1.865-6-2-61002-06	Ребра продольные	1			
Ив	12	-07	Ребра продольные		1		
Ив	13	-08	Ребра продольные			1	
Ив	14	1.865-6-2-61003-06	Ребра продольные	1			
Ив	15	-07	Ребра продольные		1		
Ив	16	-08	Ребра продольные			1	
Ив	17	1.865-6-2-61004	Ребра поперечные	2			
Ив	18	-01	Ребра поперечные		2		
Ив	19	-02	Ребра поперечные			2	
			Стандартные изделия				
	20		Шурупы А5*70 ГОСТ 1145-70*				см. указание
			Шурупы А4*40 ГОСТ 1145-70*	16	16	16	см. узел II
			Материалы				
			Клей	0,02	0,02	0,02	кгс см. указание

Обозначение	Марка	Н мм	Вес кгс
1.865-6-2-83000	АК25	127	21
01	АК26	147	24
02	АК27	177	30

ТИП  
 Нач. отд. Аведов  
 Гл. инж. Большаков  
 Рук. гр. Азаров  
 Ст. инж. Шустрилово  
 Провер. Архипово

1.865-6-2-63000

Каркас  
 АК25 ÷ АК27

Лист 2  
 Министрострой СССР  
 ЦНИИЭПсельстрой  
 г. Лeningrad

лист 2 из 2