

ГОСУДАРСТВЕННЫЙ КОМИТЕТ ПО ДЕЛАМ СТРОИТЕЛЬСТВА СССР

ТИПОВЫЕ ДЕТАЛИ И КОНСТРУКЦИИ ЗДАНИЙ И СООРУЖЕНИЙ

Серия РЭ - 03 - 2

СБОРНЫЕ КОНСТРУКЦИИ АНТРЕСОЛЕЙ ДЛЯ ВЫТОВЫХ
И КОНТОРСКИХ ПОМЕЩЕНИЙ ВСТРОЕННЫХ В ОДНОЭТАЖНЫЕ
ПРОИЗВОДСТВЕННЫЕ ЗДАНИЯ РАЗЛИЧНЫХ ОТРАСЛЕЙ
ПРОМЫШЛЕННОСТИ

В ы п у с к 1

АНТРЕСОЛИ С КАРКАСОМ ИЗ МЕТАЛЛА

РАБОЧИЕ ЧЕРТЕЖИ

8101

МОСКВА 1966

ГОСУДАРСТВЕННЫЙ КОМИТЕТ ПО ДЕЛАМ СТРОИТЕЛЬСТВА СССР

ТИПОВЫЕ ДЕТАЛИ И КОНСТРУКЦИИ ЗДАНИЙ И СООРУЖЕНИЙ

Серия КЭ-03-2

СБОРНЫЕ КОНСТРУКЦИИ АНТРЕСОЛЕЙ ДЛЯ БЫТОВЫХ
И КОНТОРСКИХ ПОМЕЩЕНИЙ ВСТРОЕННЫХ В ОДНОЭТАЖНЫЕ
ПРОИЗВОДСТВЕННЫЕ ЗДАНИЯ РАЗЛИЧНЫХ ОТРАСЛЕЙ
ПРОМЫШЛЕННОСТИ

Выпуск 1
АНТРЕСОЛИ С КАРКАСОМ ИЗ МЕТАЛЛА

РАБОЧИЕ ЧЕРТЕЖИ

РАЗРАБОТАНЫ

Центральным научно-исследовательским и проектно-экспериментальным
институтом промышленных зданий и сооружений /ЦНИИПРОМЗДАНИЙ/

УТВЕРЖДЕНЫ
и введены в действие с 1/8-1965 г.
главпроектной проектом ГОССТРОЯ СССР
протоколом от 12 августа 1965 г.

ЦЕНТРАЛЬНЫЙ ИНСТИТУТ ТИПОВЫХ ПРОЕКТОВ
МОСКВА 1965

Зам. архитектора	Ким
рук. ОВБЗ	Сokolov
гл. инженер пр.	Энслин
Дата выпуска:	1965 г.

Серия
КЭ-03-2

Содержание альбома

	Лист	Стр.	Узлы и узлы	Лист	Стр.
Пояснительная записка	3-5		Колонны КСЯ-3Б, КСЯ-4Б, КСЯ-4В	12	20
Номенклатура элементов конструкций антреселей	6		Балка БСЯ	13	21
			Кронштейны ЛК1, ЛК2	14	22
			Опора ЛО	15	23
<u>Схемы антреселей</u>					
Размещение антреселей в пролете цеха	1	2	Лестничные марши ЛМ 1-1, ЛМ1А-1, ЛМ1-2, ЛМ1А-2	16	24
Размещение антреселей по ряду колонн цеха	2	9	Лестничные марши ЛМ2-1, ЛМ2А-1, ЛМ2-2, ЛМ2А-2	17	25
Маркировочная схема антреселей с поперечным расположением балок. Схема 1	3	10	Лестничные марши ЛМ3-1, ЛМ3А-1, ЛМ3-2, ЛМ3А-2	18	26
Маркировочная схема антреселей с поперечным расположением балок. Схема 2	4	11	Лестничные площадки ЛП, ЛПА	19	27
Маркировочная схема антреселей с поперечным расположением балок. Схема 3	5	12	Ограждение лестничных маршей ЛОМ1, ЛОМ1А	20	28
Маркировочная схема антреселей с поперечным расположением балок. Схема 4	6	13	Ограждение лестничных маршей ЛОМ2, ЛОМ2А	21	29
Маркировочная схема с продольным расположением балок. Схема 1а	7	14	Ограждение лестничных маршей ЛОМ3, ЛОМ3А	22	30
Маркировочная схема антреселей с продольным расположением балок. Схема 2а	8	15	Ограждение площадки ЛОП	23	31
Маркировочная схема антреселей с продольным расположением балок. Схема 3а	9	16	Ограждение антреселей ЛОА	24	32
Маркировочная схема антреселей с продольным расположением балок. Схема 4а	10	17	Дополнительные детали Д 18, Д 23а и Н1, Н2	25	33
Маркировочные схемы лестниц	11	18	Узлы 1, 2, 3, 4, 5	26	34
			Узлы 6, 7, 8, 9, 10, 11	27	36
			Узлы 12, 13, 14	28	36
			Узлы 15, 16, 17, 18, 19	29	37
			Узлы 20, 21, 22, 23	30	38
			<u>Приложение</u>		
			Примеры планировочных решений	31-32	40-41
			Щит пола и пример раскладки щитов	33	42

Серия

КЭ-03-2

Пояснительная записка

Общая часть

1.1. В настоящем альбоме помещены маркировочные схемы, чертежи изделий из металла и монтажные детали сборно-разборных антреселей, предназначенных для размещения бытовых и конторских помещений в одноэтажных производственных зданиях, различных отраслей промышленности.

Примечания: 1. Антресель - полуэтаж встроенный в объем основного этажа, служит для увеличения полезной площади здания.

2. Сборность и разборность антреселей обеспечивается применением болтовых соединений.

1.2. Размещение антреселей предусматривается на свободных участках производственного здания. При этом, в зависимости от назначения помещений, размещенных на антресолях, они могут быть ограждены перилами или перегородками. Выбор схемы антреселей и необходимых для их осуществления конструкций выполняется на основании задания на проектирование.

Примечания: 1. Приведенные на листах 3 - 10 схемы антреселей выполнены с учетом указаний СНиП II.М. 2-62 пункт 4.29, по которому в зданиях с производствами групп Ia и Ib по санитарной характеристике производственных процессов гардеробные не более чем на 250 работающих и умывальные, размещаемые на антресолях, допускается не отделять перегородками от производственных помещений. Притеры таких планировочных решений приведены в приложении на листах

2. В соответствии с примечанием 4 к пункту 6.2 СНиП II.М. 6-62 антресели площадью до 400 м² могут обслуживаться одной лестницей.

1.3. Помещения для душевых и санитарных узлов рекомендуется размещать в первом этаже. При размещении на антре-

солях сосредоточенно большего числа таких помещений может потребоваться усиление несущих конструкций, в связи с дополнительными устройствами (перегородки, полы, гидроизоляция и др.), что решается в конкретном проекте.

Примечание. Проложка под полы в серии принята из деревянных щитов. Вместо их могут применяться другие простойки и стяжки, в соответствии с главой СНиП III-В. 14-62 "Полы, правила производства и приемки работ". Тип проложки, стяжки и покрытия пола устанавливается заданием на проектирование. Конструкция деревянного щита пола и притер раскладки их даны в приложении на листе

2. Конструктивные решения.

2.1. Конструктивные решения выполнены для антреселей высотой в один ярус с сеткой колонн 6х6 м. Пол антреселей предусмотрен на высоте 3,6; 4,2 и 4,8 м.

2.2. Колонны рассчитаны в обоих направлениях, как стойки, защемленные в основании со свободным верхним концом (т.е. полная расчетная длина $l_0 = 2h$).

2.3. Нагрузка на перекрытие (включая полезную нагрузку, вес пола, перегородок и собственный вес плиты) составляет 650 кг/м².

При расчете колонн горизонтальная нагрузка принималась условно как ветровая по III географическому району; с учетом коэффициентов по разделу 6 СНиП П-Я. II-62, она составляет 33 кг/м².

2.4. Пространственная жесткость антреселей обеспечивается: в одном направлении болтовым соединением колонн и балок и в другом направлении - приваркой закладных деталей железобетонных плит к опорным планкам колонн.

Рис. 0663	Сokolov	Сам. директор	Кум
Гл. инж. пр-та	Зисман	С. А. Гин	
Рук. группы	Черкасова		
	ЦНИИОМН ВНИИ		
Дата выпуска:	1965г.		

2.5. Стальные балки приняты одного типоразмера из прокатного двутаврового профиля.

Стальные колонны приняты одного типоразмера сварные из прокатной полосовой стали.

2.6. Плиты перекрытий приняты из железобетона. Все схемы антресолей выполнены с использованием крупнопанельных пребарителено напряженных плит размером 1,5х6м марки ПНС-12, по серии ПК-01-III для покрытий производственных зданий.

Принятый тип настила может быть заменен другими типами, применяемыми для покрытий одноэтажных производственных зданий в том числе и плитам 3х6м, при условии соответствия их несущей способности. Могут быть также использованы настилы перекрытий, применяемые для многоэтажных производственных зданий, культурно-бытовых, общественных или жилых зданий. При этом при нагрузках больше указанных в пункте 2.3 необходимо проверить несущую способность конструкций антресолей.

2.7. Колонны антресолей крепятся при помощи анкерных болтов к фундаменту. Конструкция крепления должна обеспечить полное зацепление стойки.

Габариты и материал фундаментов определяются в конкретном проекте.

2.8. Лестничные элементы - стальные. Лестницы запроектированы применительно к серии КЭ-03-1 "Стальные лестницы, переходные площадки и ограждения".

Размещение лестниц показано на маркировочных схемах условно и уточняется в конкретном проекте.

Примечание. Исходя из конкретных условий строительства, допускается замена принятых типов маршей, других лестничными элементами, а также ограждений.

3. Изготовление изделий и монтаж конструкций.

3.1. Рабочие чертежи разработаны в стадии КМД в соответствии со следующими основными нормативными документами:

СНиП П-А. 2-62- "Нагрузки и воздействия. Нормы проектирования".
СНиП П-В. 3-62- "Стальные конструкции. Нормы проектирования".

3.2. При изготовлении изделий необходимо выполнять требования следующих нормативных документов:

СНиП 1-В. 12-62 - "Металлы и металлические изделия".
СНиП 1-В. 27-62 - "Защита строительных конструкций от коррозии. Материалы и изделия стойкие против коррозии."

СНиП 3-В. 5-62 - "Металлические конструкции. Правила изготовления монтажа и приемки."

3.3. Изготовление конструкций предусматривается на специализированных заводах или мастерских.

3.4. Для изготовления конструкций применяется углеродистая сталь ВСт. 3кп по ГОСТ 380-60. Замена принятой марки стали на другую может производиться в соответствии с действующими правилами.

3.5. Соединение колонн и балок между собой и колонн с фундаментами, а также лестничных элементов предусматривается на болтах. Поэтому при изготовлении конструкций особое внимание следует обратить на правильную фиксацию отверстий или привариваемых для этого опорных уголков.

Примечание. В случае, если в процессе эксплуатации перестановка антресолей не предусматривается, болтовые монтажные соединения могут быть заменены сваркой.

3.6. Для монтажа или демонтажа конструкций антресолей целесообразно использовать автомобильные краны, вилочные автопогрузчики различных моделей или другие погрузочные средства.

4. Маркировка элементов

Приведенные на маркировочных схемах антресолей марки элементов обозначены следующим образом:

4.1. Марка стальных колонн в пределах одной высоты антресолей состоит из двух частей.

Первая часть - из трех букв "КСА" (колонна стальная антресолей). Во второй части, через тире к первой, указывается высота этажа антресолей - 3,6 или 4,2 или 4,8 в дециметрах. Предусмотрено изготовление 3 марок колонн.

4.2. Марка стальной балки состоит из трех букв "БСА"

ЭРИЯ
3-03-2

1986г.
Зисман
ЦНИИПомашини
ОМС-7
Домо Вилучка.
Гл. инженер пр.

(балка стальная антресолей).

4.3. Лестничные элементы обозначены следующим образом:

Лестница в составе маршей, лестничных площадок, опоры и ограждений - 1 и цифрой тип лестницы 1 - приставная сбоку антресолей и 2 - пропускаемая в отверстие между плитами. Через тире указывается высота лестницы 36 или 42 или 48 (в дециметрах).

4.3.1. Лестничные марши - ЛМ и цифры:

1 - для высоты 2,4 м, 2 - для высоты 3,6 м и 3 для высоты 4,2 м. Через тире указывается тип лестницы. Предусмотрено изготовление 6 марок лестничных маршей со ступенями из проечно-вытяжной стали, возможно изготовление этих же марок со ступенями из рифленной стали, тогда марке присваивается индекс "А".

4.3.2. Лестничная площадка - ЛП.

Предусмотрено изготовление одной марки лестничной площадки.

4.3.3. Лестничные опоры - ЛО.

Предусмотрено изготовление 1 марки лестничной опоры

4.3.4. Лестничное ограждение - ЛОМ и цифры:

1 - для высоты 2,4 м, 2 - для высоты 3,6 м и 3 - для высоты 4,2 м (три марки).

4.3.5. Дополнительные детали для соединения лестничных элементов: Д 18, Д 19 и обратно, Д 20, Д 21 и обратно Д 22, Д 23 и Д 23а - такая же марка, но с рифленной сталью. Накладки Н1 и Н2 для соединения ограждений между собою.

4.4. Шеститетровый элемент ограждения антресолей имеет марку ЛОА.

4.5. Щит пола изготавливаемый из дерева имеет марки "ЩП-1".

4.6. Изделия принятые из действующих серий типовых конструкций, обозначаются так, как это принято в соответствующих сериях (напр. плиты ПМС-12).

5. Примеры планировочных решений.

5.1. Представленные в приложении планировочные решения являются примерами использования встроенных антресолей для размещения бытовых и конторских помещений. В примерах бытовые помещения даны для 1а и 1б групп производственных процессов. В конкретном проекте принятое

решение согласовывается в установленном порядке.

5.2. Бытовые для группы 1а, в соответствии с СН-245 имеют помещения гардеробных, которые оборудуются двойными шкафами для хранения спецодежды и уличной одежды, и умывальники, устанавливаемые в помещениях гардеробных.

Для определения необходимого количества умывальников максимальная стена принята равной 50%.

Способ хранения спецодежды и уличной одежды принят закрытый в двойных шкафах размером 330x500 мм. Шкафы для хранения одежды могут приниматься по чертежам разработанным ЦНИИпротзданий (распространяются ЦУТП. инв. н 7492-01 - металлические; инв. н 7492-02 - деревянные).

5.3. Бытовые для группы 1б, в соответствии с СН-245 имеют помещения гардеробных, душевых, раздевальных и санузлов при них.

В примерах на антресолях располагаются гардеробные с умывальниками, а под антресолями душевые с раздевальными и санузлами. Там же, под антресолями могут размещаться и цеховые санузлы.

5.4. В примерах планировочных решений даны также решения размещения на антресолях цеховых конторских помещений, комнаты приема пищи, комнаты отдыха, красного угла.

5.5. Бытовые на антресолях в соответствии с СНП II-м. 2-62 п. 4.29 отделены от производственных помещений только ограждением из металлических перил. Конторские и т.п. помещения ограждаются щитами с остеклением (из дерева или металла).

Бытовые помещения под антресолями (душевые, санузлы и т.п.) ограждаются влагонепроницаемыми перегородками.

Сваря
КЭ-03-2
Кум
Соколов
Зисман
ЦНИИпротзданий
Дата выпуска
Зам. директора
Рук. ОБВЗ
Тл. инженер пр.

Номенклатура элементов сварных конструкций антреселей из металла

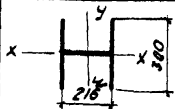
Лист	Наименование элементов	Марка элемента	Длина элемента мм	Сечение	Гост	Расход стали кг	Вес элемента т	Расчетная нагрузка	Примечание
192-64	1	2	3	4	5	6	7	8	9
ДТВ. №	Колонны	КСА-36	3300			212	0,21	N = 12,7т Mx = 127тм My = 118тм	Сечение сварное из полосовой стали δ = 8 мм.
		КСА-42	3900		248	0,24			
		КСА-48	4500		274	0,27			
	Болка	БСА	5784	I 45	8239-56	398	0,40	q = 390 кг/м	
Кронштейны	ЛК1	1310	Е 24	8240-56	77	0,085	q = 390 кг/м ² + собственный вес		
	ЛК2	1310	Е 24, L 63x6	8240-56, 8509-57	94	0,09			
Лестничные марш	ЛМ1	3394	Е 80x80x4 L 75x8 просечно-вытяжной лист	8278-83	184	0,16	q = 390 кг/м ² + собственный вес		
	ЛМ2	5091		8509-57	235	0,23			
	ЛМ3	5940		8706-58	273	0,27			
	ЛМ1а	3394		8278-83	189	0,19			
	ЛМ2а	5091		8509-57	269	0,27			
ЛМ3а	5940	8568-57	313	0,31					
Лестничная площадка	ЛП	1200	Е 160x50x4 просечно-вытяжной лист L 180x50x4 рифленая сталь	8278-83 8706-58	75	0,07	q = 390 кг/м ²		
	ЛПа	1200		8228-83, 8568-57	84	0,08			
Лестничная опора	ЛО	2240	Е 12, L 83x4, L 60x4	8240-56, 8529-57	89	0,09			
Ограждение площадки	ЛОП	1200	650x40x12x2,5		14	0,014	q = 100 кг/м ² с коэффициентом нагрузки 1,2	По СНиП II-A, II-62 п.3.3-8	
Ограждение марша	ЛОМ1	3394	{ 90x30x25x3 L 25x3	СТ971-33-84	17	0,02			
	ЛОМ2	5091		791-20-81	26	0,03			
	ЛОМ3	5940		8509-57	33	0,03			
Ограждение антреселей	ЛОА	8000			79	0,08			
Дополнительные детали	А 18	280	L 50x4	8509-57	1	0,001			
	А 19, А 20	150	L 50x40x12x2,5	СТ971-33-84	2	0,002		А 20 обратно А 19	
	А 21, А 22		L 25x3	8509-57	1	0,001		А 22 обратно А 21	
	А 23		просечно-вытяжной лист	8067, 8706-58	23	0,023			
	А 23а		рифленая сталь	82-57 8568-57	24	0,024			
<p>Примечание: Листы производятся железобетонные размером 1,5x6 м марку ЛМС-12 по серии ЛС-0 I-III (см. пункт 2-6 проектной заявки).</p>									

ТА 1965г.	Сварные конструкции антреселей из металла для бытовых и канцелярских помещений.	КЭ-05-2
	Номенклатура элементов конструкций антреселей.	

Серия

КЗ-03-2

СХЕМЫ АНТРЕСОЛЕЙ

Шифр	492-64
Марк. Лист	
Имв. №	
Инженер	С. Кололов
Исполнитель	С. Кололов
Проверил	С. Кололов
Утвердил	С. Кололов
Дата	1965 г.

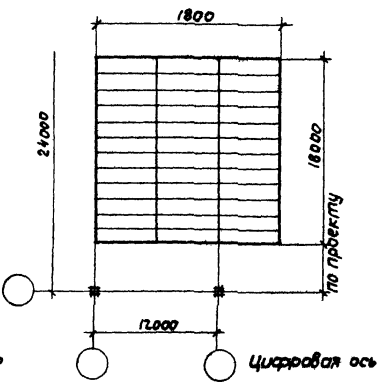
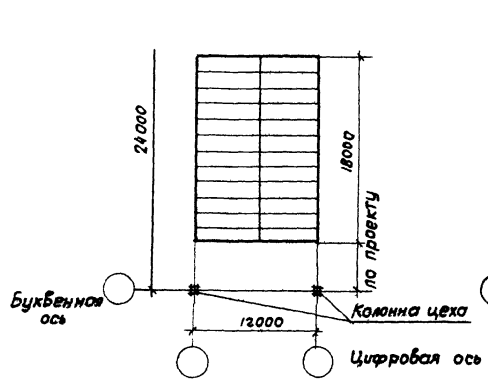
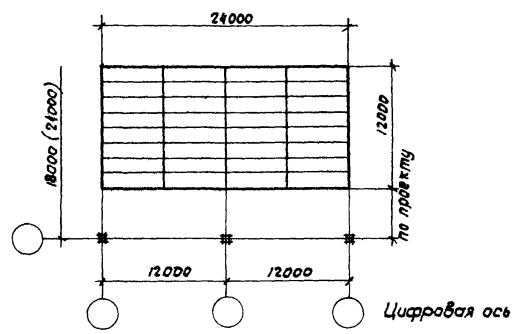
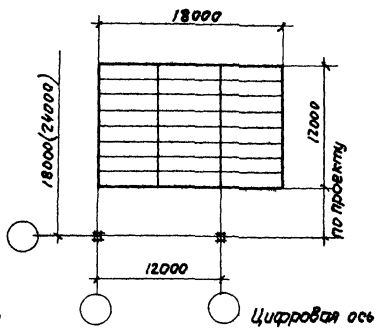
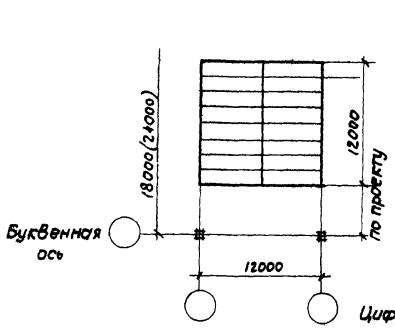

Примечания:

1. Площади антреселей определены из условия размещения гардеробных не более чем на 250 работающих, для случая, когда они могут быть выполнены открытыми, без установки перегородок (СНИП ИМ 2-62 пункт 4.29).
2. Площади антреселей может быть увеличена в соответствии с конкретным заданием на проектирование при соблюдении требований СНИП в час.лу устройства лестниц и перегородок.
3. Длина и ширина антреселей могут быть более указанных на чертеже, кратна 5,0 м.
4. Расположение балок может быть и продольным
5. Маркировочные схемы с расположением плит, балок и примерной установкой лестниц см. листы 3-10. Схемы являются материалом для проектирования.

ТА 1965 г.	Сварные конструкции антреселей из металла для бытовых и конторских помещений	КЭ-03-2
	Размещение антреселей в пролете цеха	Лист 1

Шифр
492-04
Чарка-лист
Ш.№

Кеменик
Колдуца
Чекмазова

Ишчил
Каму

Ишлемер
Исполнитель
Проверил

Ишчил
Фисман
Чекмазова

Ишчил
Фисман
Чекмазова
ИШИЛОВАДАНЧИ
Далга билгесч
1986г

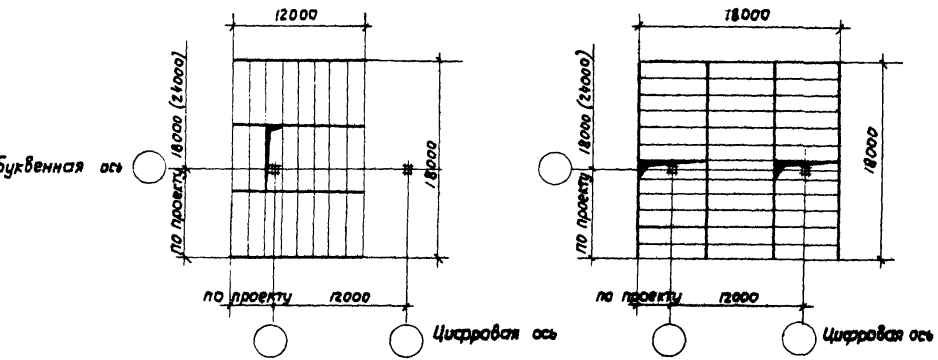
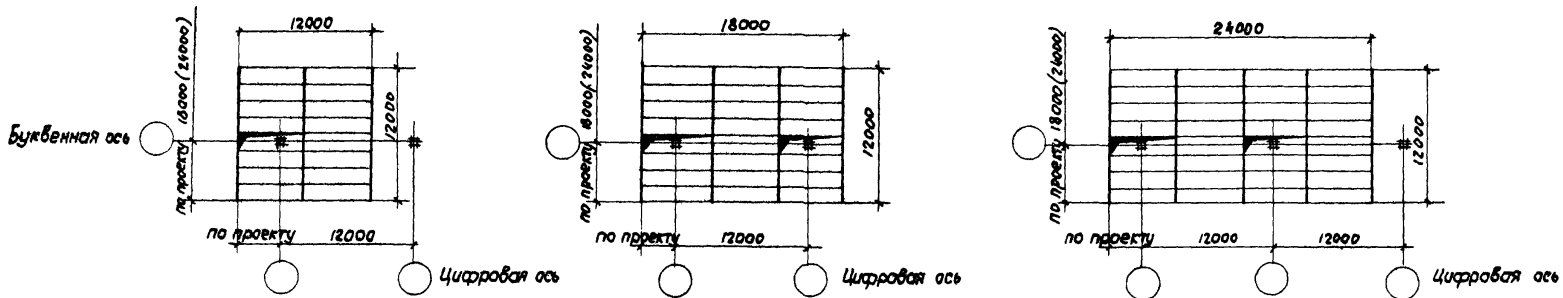

Примечания:

- 1 Площади антреселей определены из условия размещения гардеробных не более, чем на 250 работающих, для случая, когда они могут быть выполнены открытыми, без установки перегородок (СНиП § М 2 - 62 пункт 4.29).
- 2 Площади антреселей может быть увеличена в соответствии с конкретным заданием на проектирование при соблюдении требований СНиП в части устройства лестниц и перегородок
- 3 Длина и ширина антреселей могут быть более указанных на чертеже, кратка 6,0м.
- 4 Места пропуска колонн ограждаются или заделываются по месту.
- 5 Расположение балок может быть продольным. Маркировочные схемы с расположением плит, балок и примерной установкой лестниц см. листы 3-10. Схемы являются материалом для проектирования.

 1986г	Сборные конструкции антреселей из металла для бытовых и канторских помещений	КЭ-03-2
	Размещение антреселей по ряду колонн цеха	Лист 2

Шифр		494-64	
Марка-лист			
Инв. №			
Инженер		Ременик	
Исполнитель		Калучая	
Проверил		Чекмаева	
Инженер		Рези...	
Исполнитель		Каму	
Проверил		Коз...	
Сokolov		Эисман	
Чекмаева		1965г.	
Л. инж. пр-та		СНИИПромзданий	
Л. к. группы		ДАТА ВЫПУСКА:	

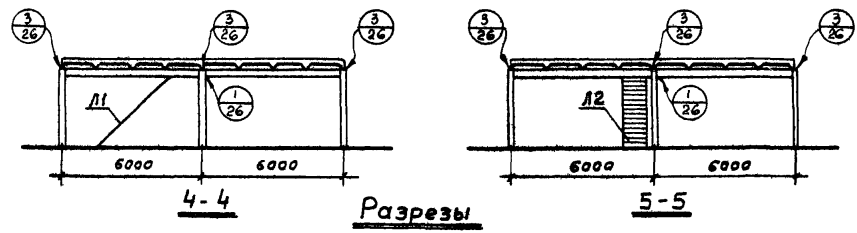
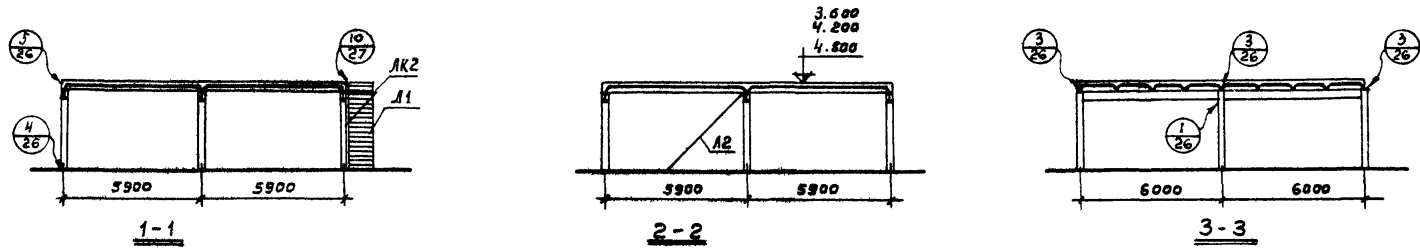

Разрезы

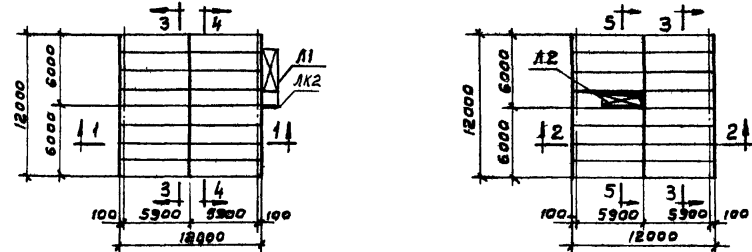

Планы раскладки плит

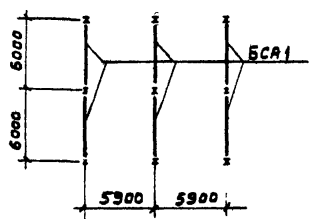

План балок

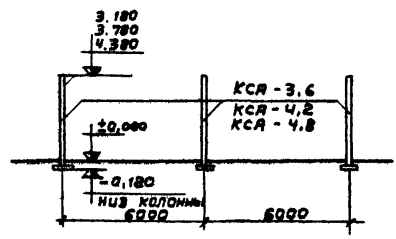

Установочный чертеж колонн

Марка элемента	Наименование элемента	Единицы измерения	Количество	
			Тип 1	Тип 3
КСЯ	Колонна	шт	9	9
БСА	Ригель	—	6	6
ЛК2	Кронштейн	—	1	—
Л1	Лестница	—	1	—
Л2	Лестница	—	—	1
ПНС-12 1,5x6	Плита перекрытия	—	16	15
	Ограждения антресольи	п.м	46,8	61,5
	∠63x5; ℓ=6м	шт	4	4
	Накладки	кг	3,0	3,5

Расход материалов

Сварного железобетона	Куб.м.	8,80	8,30
Металлоконструкций	т	5,30	5,29
— — — — —	—	4,2	5,61
— — — — —	—	6,16	6,15

Примечания:

1. Ограждение антреселей условно не показано.
2. Положение лестниц может проектом изменяться.
3. Все плиты перекрытия ПНС-12 1,5x6
4. Плиты, опирающиеся на колонны приварить (см. узлы 2;5).

ТА 1965г.	Сборные конструкции антреселей из металла для бытовых и конторских помещений	КЭ-03-2
	Маркировочные схема антреселей с поперечным расположением балок. Схема 1	Лист 3

Шафр
492-64
Марка - лист
Инв. №

Исполнитель
Калущая
Чекмазова
Проверил
Кли

Эксман
Чекмазова
1965г.
Гл. инженер-тех.
группы
ЦНИИПромзданий
Дата выпуска

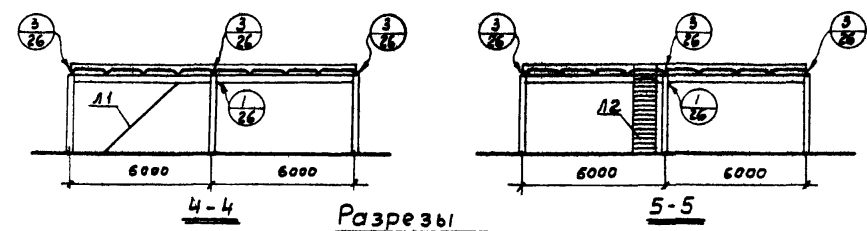
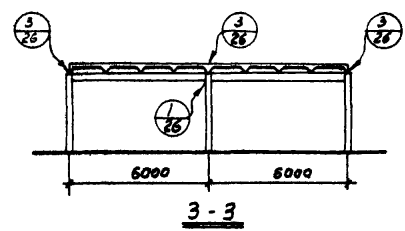
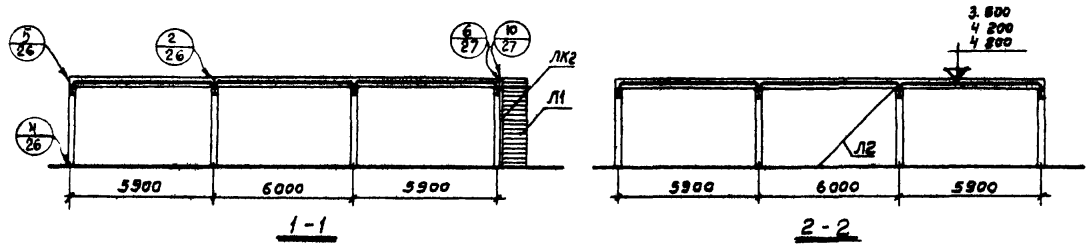

Разрезы

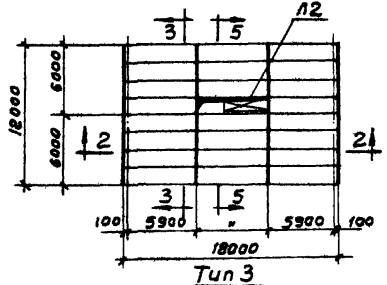
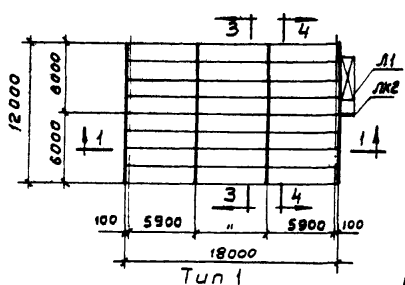

Планы раскладки плит

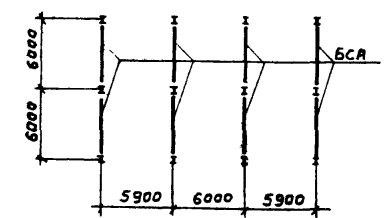

План балок

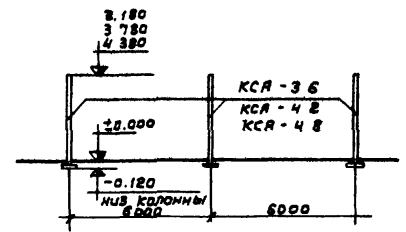

Установочный чертеж колонн

Спецификация основных элементов

Марка элемен.	Наименование элемента	Единицы измерен.	Количество	
			Tun 1	Tun 3
КСА	Колонна	шт.	12	12
БСА	Ригель	—	8	8
ЛК2	Кронштейн	—	1	—
Л1	Лестница	—	1	—
Л2	Лестница	—	—	1
ПКС-18 1,5*6	Плита перекрыт.	—	24	23
	Ограждение антреселей	п.м	58,8	73,5
	Л63х3; 6*6 м	шт.	4	4
	Накладки	к2	3,5	4,0

Расход материалов

Сборного железобетона	кцб м	1270	1270
Металлоконструкции врызбн	т	6,86	6,85
— " — " =42м	"	7,28	7,27
— " — " =48м	"	7,89	7,90

Примечания:

1. Ограждение антреселей условно не показано.
2. Положение лестницы устанавливается в проекте.
3. Все плиты перекрытия ПКС-18 1,5*6
4. Плиты опирающиеся на колонны, приварить (см. узлы 2,5).

ТА 1963г.	Сборные конструкции антреселей из металла для бытовых и конторских помещений	КЭ-03-2
	Маркировочная схема антреселей с поперечным расположением балок. Схема 2	Лист 4

Шифр
492-64
Марка-лист
Инв. №

Ремник
Калужская
Чермазова

Ремник
Калужская
Чермазова

Инженер
Исполнитель
Проверил

Соколов
Зыкин
Чермазова

Руч. 0883
Тя. инж. пр-та
Руч. группы
ЦНИИпромзданий
Дата выпуска
1965г.

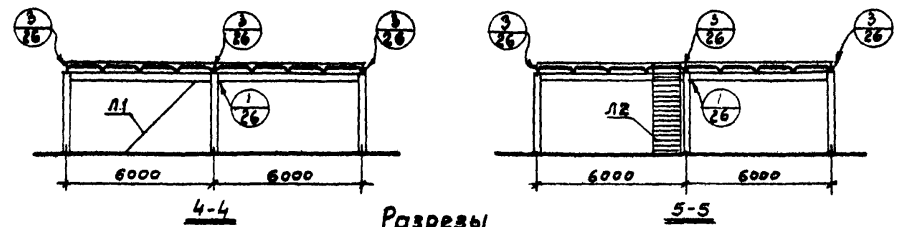
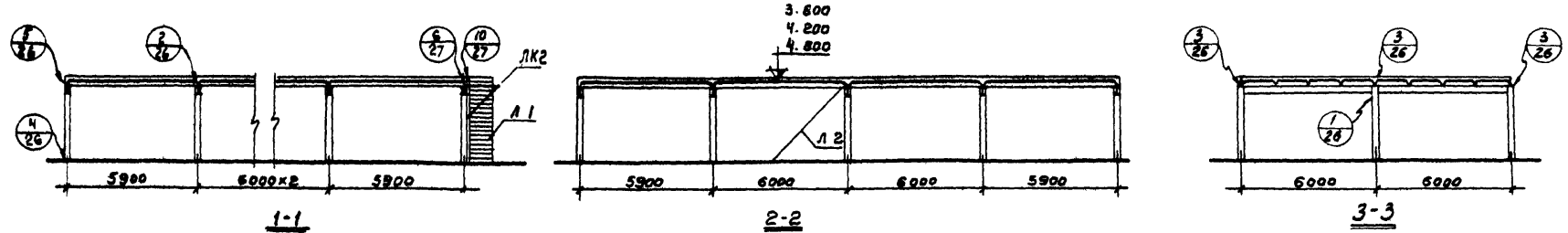

Разрезы

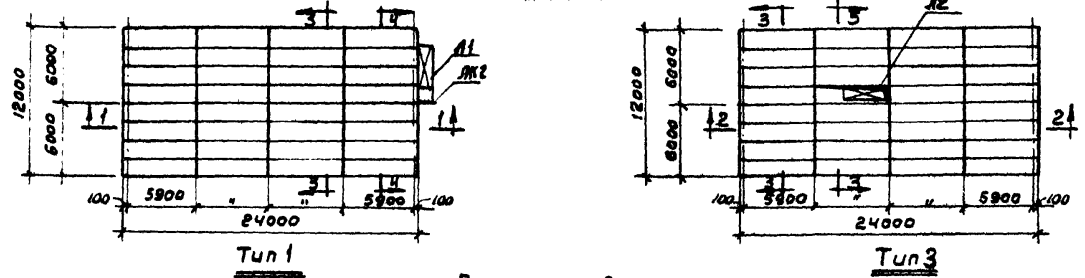

Планы раскладки плит

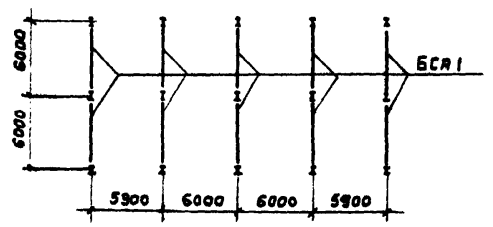

План балок

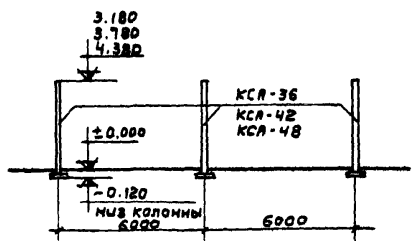

Установочный чертеж колонн.

Спецификация основных элементов

Марка элемента	Наименование элемента	Единицы измерения	Количество	
			Тип 1	Тип 3
КСА	Колонна	шт.	15	15
БСА	Ригель	—	10	10
ЛК2	Кронштейн	—	1	—
Л1	Лестница	—	1	—
Л2	Лестница	—	—	1
ПМС-12 15x6	Плита перекрытия		32	31
	Ограждения, антреселей	п.м	70,8	85,5
	Л63x5; l=6м	шт.	4	4
	Накладки	кг	4,0	4,5

Расход материалов

Сборного железобетона	куб.м	1760	1700
Металлоконструкция при h=3м	т	8,39	8,26
" " " " 4,2м	"	8,90	7,99
" " " " 4,8м	"	9,62	9,51

Примечания:

1. Ограждение антреселей условно не показана.
2. Положение лестницы устанавливается в проекте.
2. Все плиты перекрытия ПМС-12 1,5x6
4. Плиты, опирающиеся на колонны, приварить (см. узлы 2;5).

ТА 1965г.	Сварные конструкции антреселей из металла для бытовых и конторских помещений.	КЭ-03-2	
	Маркировочная схема антреселей с поперечным расположением балок. Схема 3	Лист	5

Шифр
492-64
Марка - лист
ЦНБ. №

Инженер
Исполнитель
Проверил

Соколов
Зисман
Чекмазова
ЦНИИПромзданий
1965г

Ремник
Калуцкая
Чекмазова

Решивший
Калуцкая
ЧКЗ

Л. инж. пр. та
Рук. группы
ЦНИИПромзданий

Д.С.М. выпуск
1965г

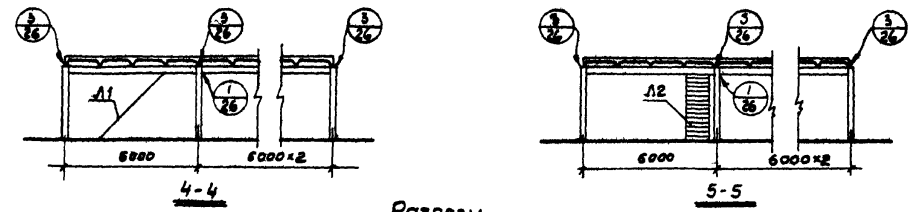
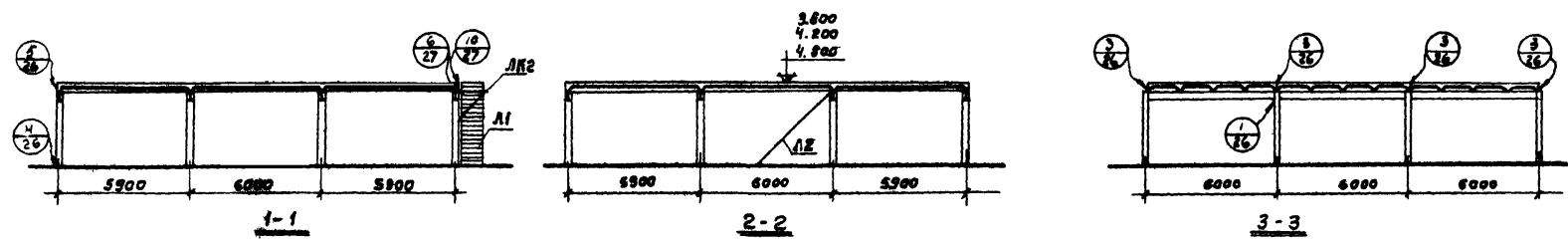

Разрезы

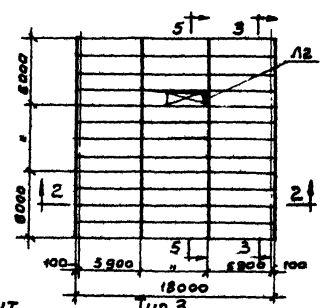
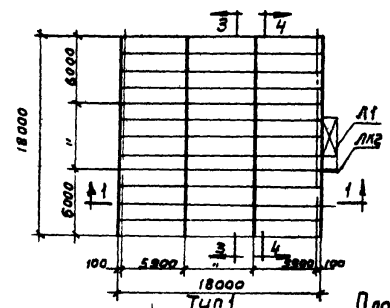

Планы раскладки плит.

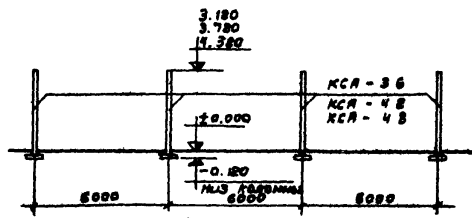
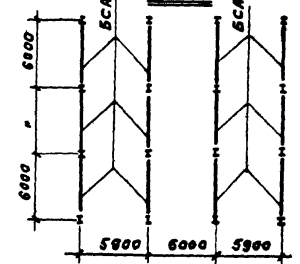

Установочный чертеж колонн.

План балок

Спецификация основных элементов

Марка элемента	Наименование элемента	Единица измерения	Количество	
			Тип 1	Тип 3
КСА	Колонна	шт	16	16
БСА	Ригель	---	12	12
ЛК2	Кронштейн	---	1	---
Л1	Лестница	---	1	---
Л2	Лестница	---	---	1
ЛК2-12 1,5*6	Плита перекрыт. антресоль	---	36	36
	Ограждение антресоль	п.м	70,8	78,5
	463x5; 6,6м	шт.	6	6
	Накладки	кг	4,0	4,5

Расход материалов

Сборная железобетонная	куб.м	1920	1930
Металлоконструкция	т	9,43	9,34
"	"	42	42
"	"	10,73	10,61

Примечания:

1. Ограждение антресоль условно не показано.
2. Положение лестницы устанавливается в проекте
3. Все плиты перекрытия ЛК2-12 1,5*6
4. Плиты, опирающиеся на колонны, приварить (см. узлы 2;5).

Сварные конструкции антресоль из металла для бытовых и конторских помещений. К9-03-2

Маркировочная схема антресоль поперечным расположением балок. Схема 4

Лист 6

8101 14

Шифр	492-64
Марка-лист	
Инв. №	
Ременик	Калужская
Калужская	Чекмазова
Решетка	
Исполнитель	Проверил
Соколов	Зисман
Чекмазова	
Инженер	1965 г.
Гл. инж. пр. ма	
Рук. группы	ЦНИИПромзданий
Дата выпуска	

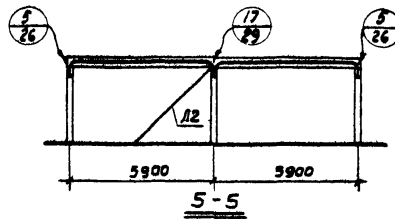
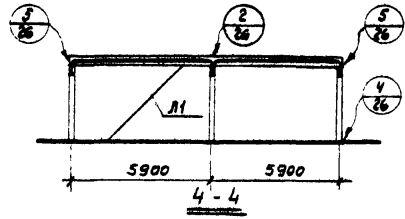
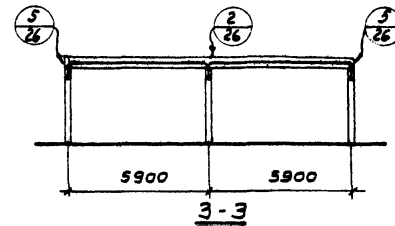
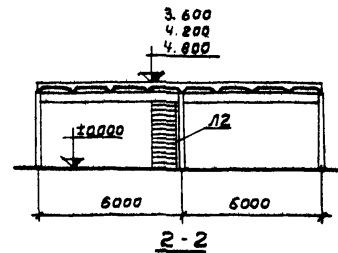
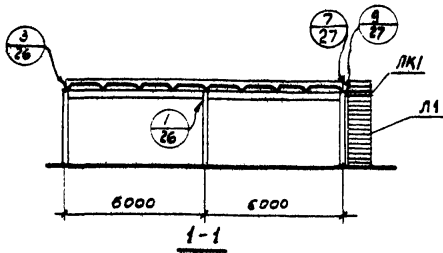

Разрезы

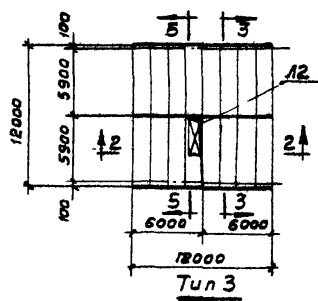
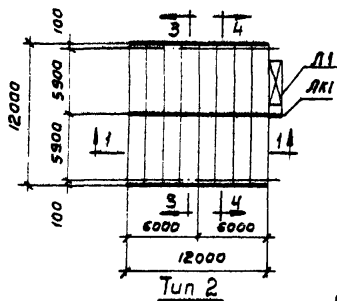

Планы раскладки плит

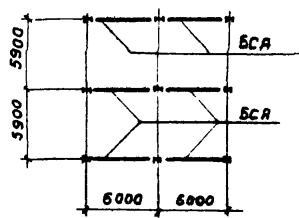

План балок

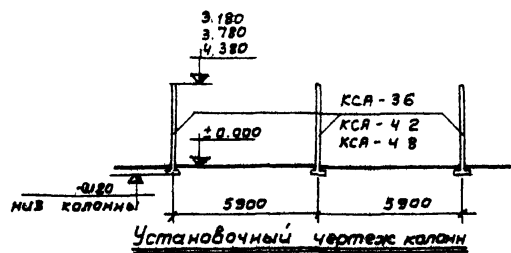

Установочный чертеж колонн

Спецификация основных элементов

Марка элемента	Наименование элемента	Единицы измерен.	Количество	
			Тип 2	Тип 3
КСА	Колонна	шт.	9	9
БСА	Ригель	—	6	6
ЛК2	Кронштейн	—	1	—
Л1	Лестница	—	1	—
Л2	Лестница	—	—	1
ЛКС-12 1,5*6	Плита перекрытия	—	16	15
	Ограждение антресолей	п.м	46,8	61,5
	∠63x5; ∠6x6	шт.	4	4
	Накладки	кг	3,0	3,5

Расход материалов

Сборного железобетона	куб.м	8,80	8,38
Металлоконструкция прил.36и	т	5,30	5,30
—	4,2	5,62	5,62
—	4,8	6,16	6,16

Примечания:

1. Ограждение антресолей условно не показано.
2. Положение лестницы устанавливается проектом.
3. Все плиты перекрытия ЛКС-12 1,5*6
4. Плиты, опирающиеся на колонны, приварить (см. узлы 2;5).

ТА 1965 г.	Сборные конструкции антресолей из металла для бытовых и конторских помещений.	КЭ-03-2
	Маркировочная схема антресолей с продольным расположением балок. Схема 1а.	Лист 7

Шифр
492-64
арка-лист

Инв. №

Калужская
Уч.мазас

Калужская
Уч.мазас

Исполнитель
Проверил

Зисман
Чекмазова

ЦНИИПромзданий

1965 г

Дата выпуска

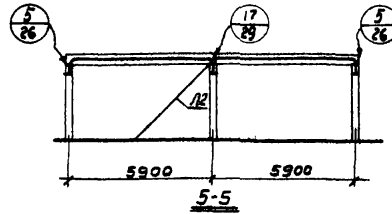
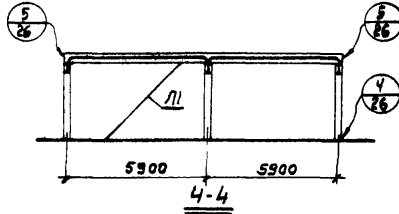
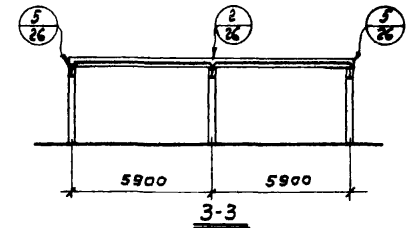
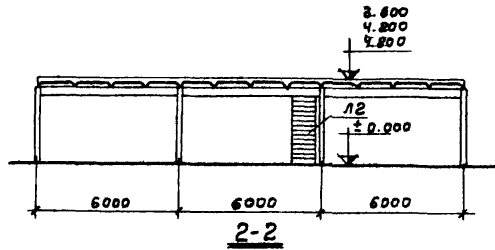
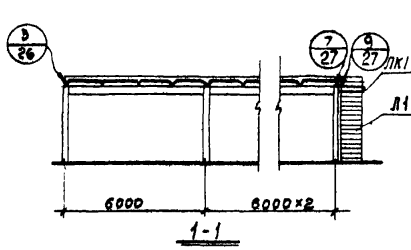

Разрезы

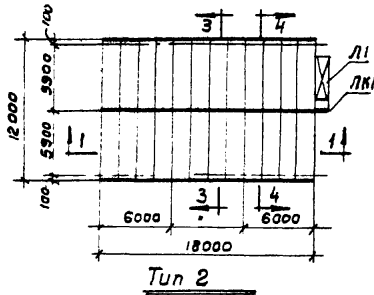

Тип 2

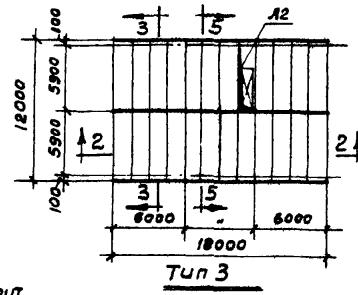

Тип 3

Планы раскладки плит.

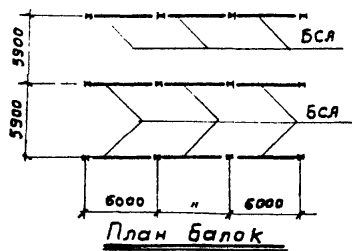

План балок

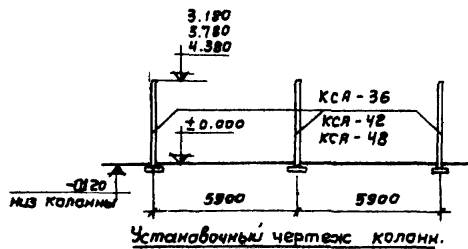

Установочный чертеж колонн.

Спецификация основных элементов

Марка элемента	Наименование элемента	Единица измерен.	Количество	
			Тип 2	Тип 3
КСА	Колонна	шт.	12	12
БСА	Ригель	"	9	9
ЛК1	Кронштейн	"	1	—
Л1	Лестница	"	1	—
Л2	Лестница	"	—	1
ПКС-18 1,5*6	Плита перекрытия	"	24	23
	Ограждение, антресели	п.м	58,8	73,5
	63x45; 6x6м	шт.	6	6
	Накладки	кг	3,5	4,0

Расход материалов

Сборного железобетона	Куб.м	12,70	12,70
Металлаконструкций армир:	т	7,27	7,27
"	42"	7,69	7,69
"	48"	8,31	8,31

Примечания:

1. Ограждение антреселей условно не показано.
2. Положение лестницы устанавливается в проекте.
3. Все плиты перекрытия ПКС-18 1,5*6
4. Плиты, опирающиеся на колонны, приварить (см. узлы 2,5).

ТА
1965г.

Сборные конструкции антреселей из металла для бытовых и кантарских помещений. Маркировочная схема антреселей с разложением балок. Схема 2а

КЭ-03-2

Лист 8

8101 16

Шифр	492-64
Марка-лист	
Инв. №	
Ременьник	Калужская
Калужская	Чекмазова
Ремник	Калужская
Калужская	Чекмазова
Инженер	Исполнитель
Исполнитель	Проверил
Соголов	Зисман
Зисман	Чекмазова
Чекмазова	ЦНИИПромзданий
Дата выпуска	1965 г.
Рук. 0663	
Л. инж. пр. та	
Рук. группы	
Дата выпуска	1965 г.

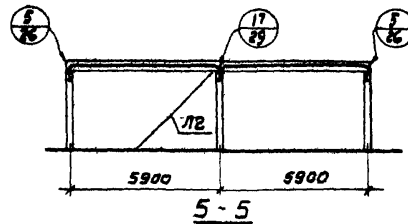
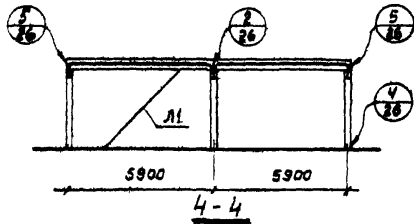
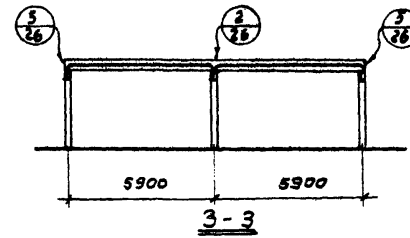
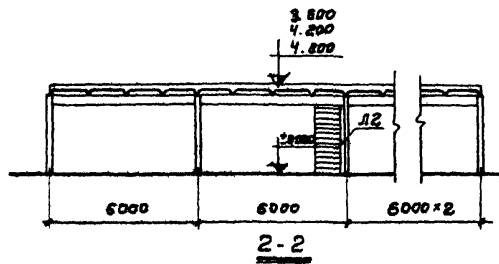
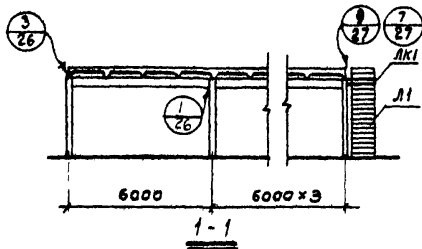

Разрезы

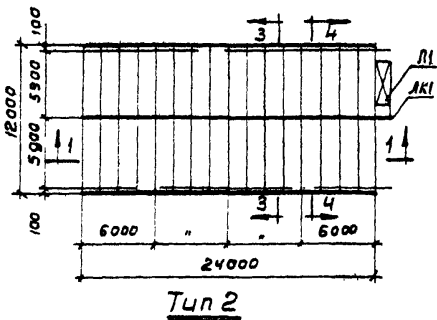

Тип 2

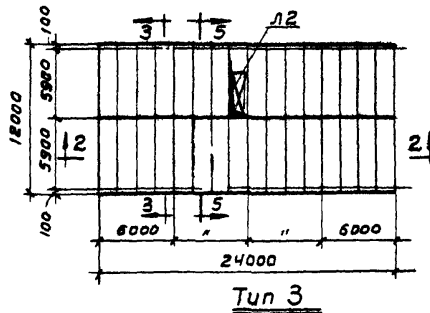

Тип 3

Планы раскладки плит

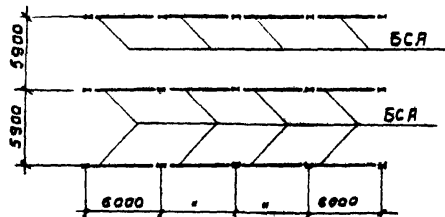

План балок

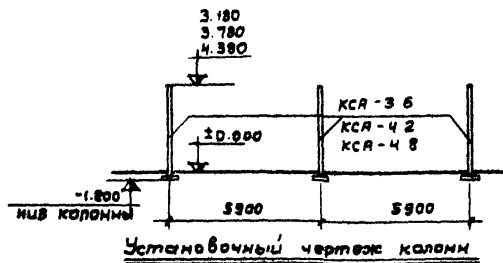

Установочный чертеж колонн

Спецификация основных элементов

Марка элемента	Наименование элемента	Единицы измерен.	Количество	
			Тип 2	Тип 3
КСА	Колонна	шт.	15	15
БСЯ	Ригель	—	12	12
ЛК 1	Кранштейн	—	1	—
Л1	Лестница	—	1	—
Л2	Лестница	—	—	1
ПНС-12 1,5 x 6	Плита перекрытия ограждения антреселей	п.м.	70,8	85,5
	Л 63 x 5; 0,6 м	шт.	8	8
	Накладки	кг	40	4,5

Расход материалов

Сборного железобетона	куб.м.	17,60	17,00
Металлоструктуры при №36м	т	9,26	9,25
— — — — — 42м	т	9,77	9,76
— — — — — 4,8м	т	10,40	10,39

Примечания:

1. Ограждение антреселей условно не показана
2. Положение лестницы устанавливается в проекте.
3. Все плиты перекрытия ПНС-12 1,5 x 6
4. Плиты опирающиеся на колонны, приварить (см. узлы 2,5).

ТА
1965г.

Сварные конструкции антреселей из металла для бытовых и конторских помещений.
Маркировочная схема антреселей с продольным расположением балок. Схема 3а

КЭ-03-2

лист 9

Шифр
492-64
Марка-лист
Инв. №

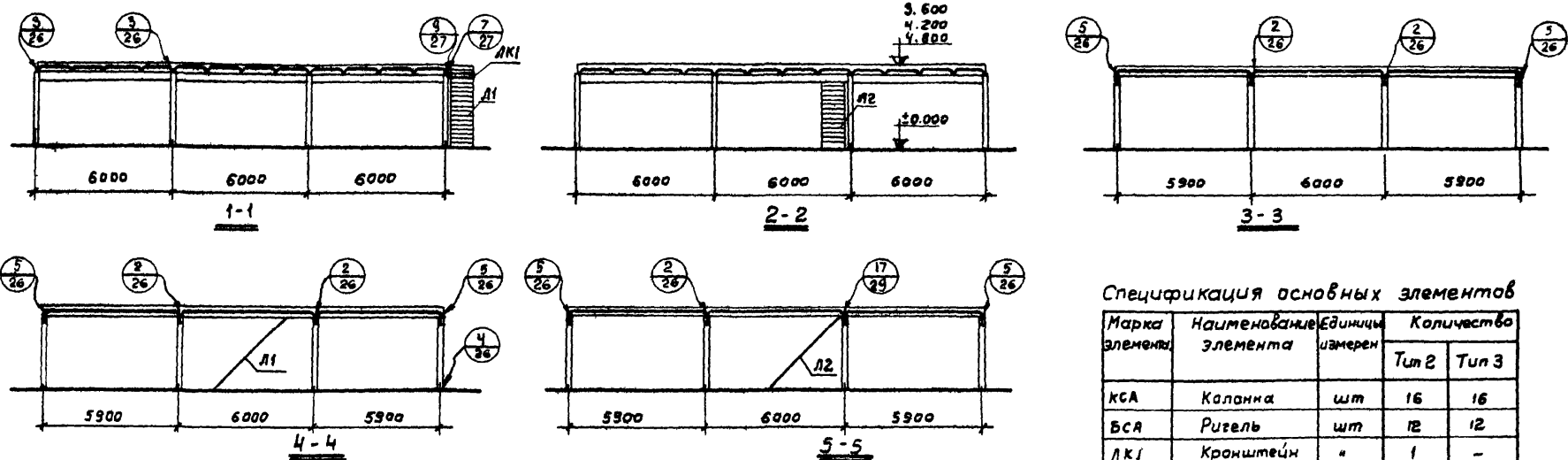

Разрезы

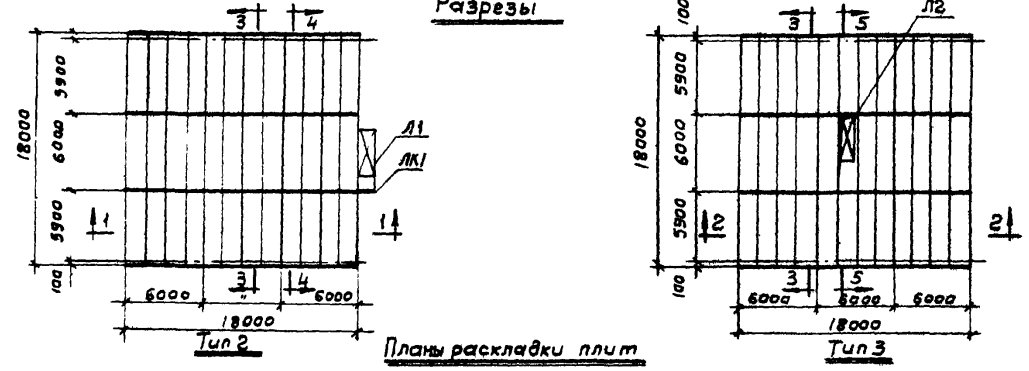

Планы раскладки плит

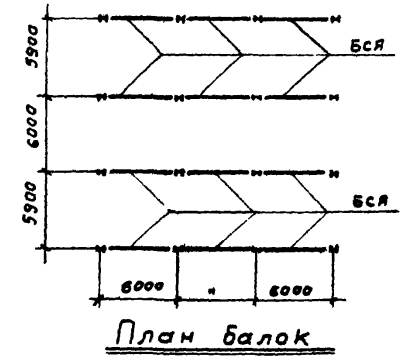

План балок

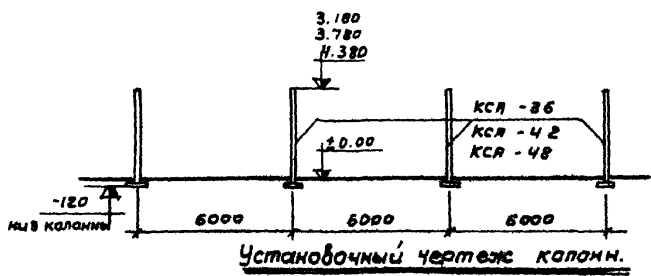

Установочный чертеж колонн.

Спецификация основных элементов

Марка элемента	Наименование элемента	Единица измерен	Количество	
			Тип 2	Тип 3
КСА	Колонна	шт	16	16
БСЯ	Ригель	шт	12	12
ЛК1	Кронштейн	"	1	-
Л1	Лестница	"	1	-
Л2	Лестница	"	-	1
ЛКС-12 1,5х6	Плита перекрытия	шт	36	35
	Ограждение антреселей	п.м	70,8	75,5
	∠ 63x5; l=6м	шт.	6	6
	Накладки	кг	4,0	4,5

Расход материалов

Сборного железобетона	куб. м	1980	1930
Металлоконструк при h=36м	т	9,46	9,33
" " " h=42м	"	10,00	9,87
" " " h=48м	"	10,75	10,62

Примечания:

1. Ограждение антреселей условно не показано.
2. Положение лестницы устанавливается в проекте.
3. Все плиты перекрытия ЛКС-12 1,5х6
4. Плиты, опирающиеся на колонны, приварить (см. узлы 2;5).

ИМЕННИК
Калущар
Чекмазова
РАБОЧИЙ
Калущар
Чекмазова
ИЗМЕНЕН
Исполнитель
Проверил
СЛУШАЛО
Эйстан
Чекмазова
ЦНИИпромзданий
Г.К. УБЭЭ
Ин. инж. пр-та
Рук. группы
Дата выпуска
1965 г.

ТА
1965 г.

Сборные конструкции антреселей из металла для бытовых и канторских помещений.
Маркировочная схема антреселей с традиционным расположением балок. Схема 4а.

КЭ-03-2
Лист 10

Расход стали Вст ЗКП на лестницы

Марка	Наименование	Л1-36		Л2-36	
		Кол. шт	Вес кг	Кол. шт	Вес кг
ЛМ2-1	Лестничный марш	1	236	236	-
ЛМ2-2	"	-	-	1	237
ЛП	Лестничная площадка	1	75	-	-
ЛОМ2	Ображение марша	2	86	52	2 86 52
ЛОП	Ображение площадки	2	14	28	-
Д 18	Дополнительные детали	2	1	2	-
Д 19	"	1	2	2	1 2 2
Д 20	"	1	2	2	1 2 2
Итого			396		293
		Л1-42		Л2-42	
ЛМ3-1	Лестничный марш	1	273	273	-
ЛМ3-2	"	-	-	1	275
ЛП	Лестничная площадка	1	75	75	-
ЛОМ3	Ображение марша	2	33	66	2 33 66
ЛОП	Ображение площадки	2	14	28	-
Д 18	Дополнительные детали	2	1	2	-
Д 19	"	1	2	2	1 2 2
Д 20	"	1	2	2	1 2 2
Итого			448		345
		Л1-48		Л2-48	
ЛМ1-1	Лестничный марш	2	164	328	-
ЛМ1-2	"	-	-	2	166
ЛП	Лестничная площадка	2	75	150	1 75 75
ЛО	Лестничная опора	1	89	89	1 89 89
ЛОМ1	Ображение марша	4	17	68	4 17 68
ЛОП	Ображение площадки	4	14	56	2 14 28
Д 18	Дополнительные детали	4	1	4	1 2 2
Д 19	"	1	2	2	1 2 2
Д 20	"	1	2	2	1 2 2
Д 21	"	1	1	1	1 1 1
Д 22	"	1	1	1	1 1 1
Д 23	"	1	24	24	1 24 24
Итого			725		624

Примечания:

- Узлы см. листы 28, 30
- Расход стали подсчитан для лестниц со ступенями из просечно-выпяжных листов.

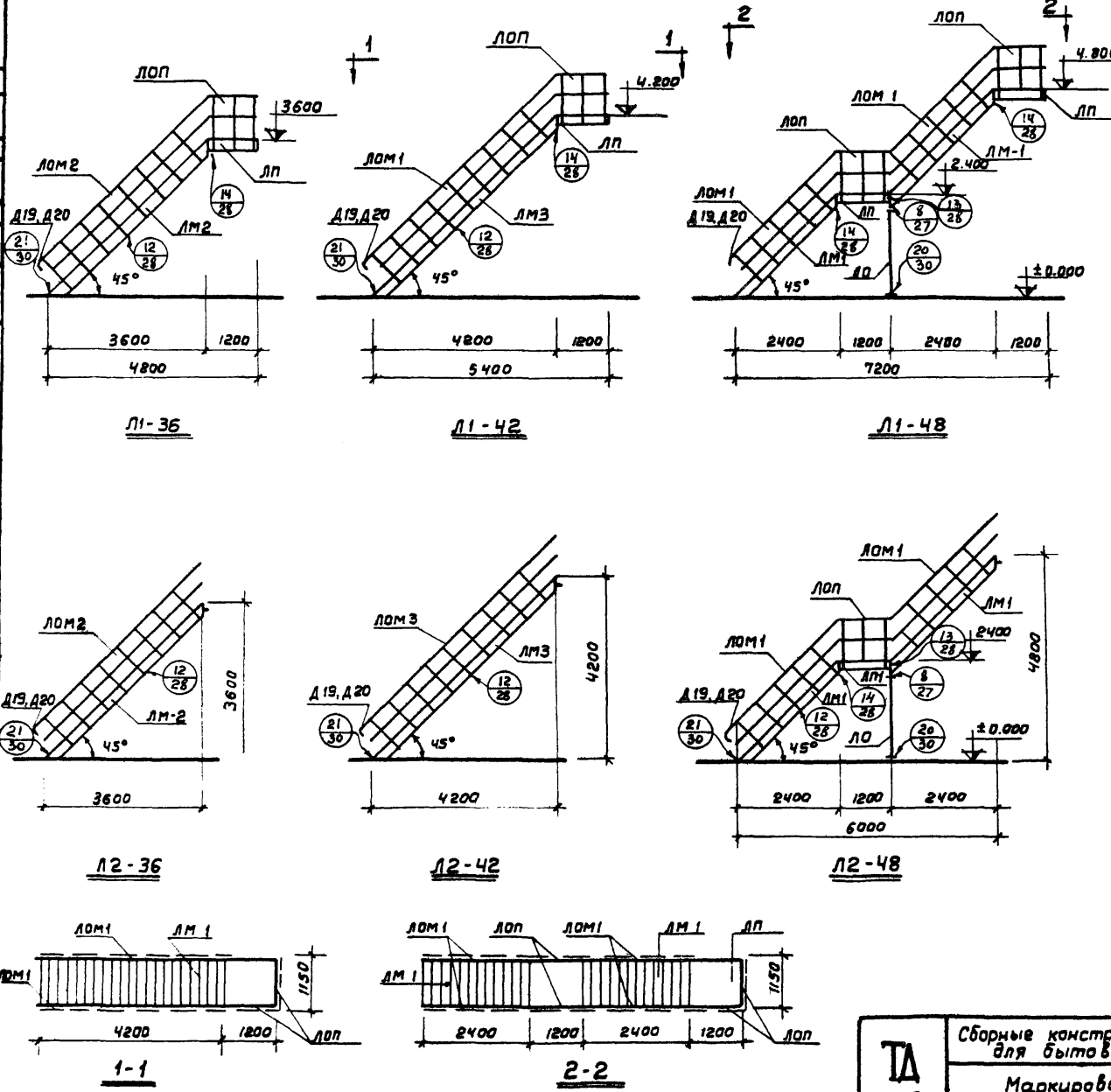

Шифр
492-64
Марка-лист
Инв. №
Ремень
Канашкина
Чекмазова
Ст. инженер
Исполнитель
Проверил
Саколов
Эйман
Чекмазова
Л.С. 0583
Ин. инженер-тех
Рук. группы
Ин. инженер-тех
С.И.Пронин
Дата выпуска
1965г

ТА
1965г.

Сборные конструкции антреселей из металла, для бытовых и конторских помещений
Маркировочные схемы лестниц.
Лист 11

Серия

КЭ-03-2

ИЗДЕЛИЯ И УЗЛЫ

Руч. 0603	С. С.	Соколов	Инженер	Разм.	Ременик	Щитер
Дл. инж. пр-ва	С. С.	Зисман	Цеплякитов	Калужская	У82-64	У82-64
Руч. вручен	М. М.	Чекмазова	Проверил	Чекмазова	Марка-лицит	Марка-лицит
Дата выписки	1965 г.				Лист №2	

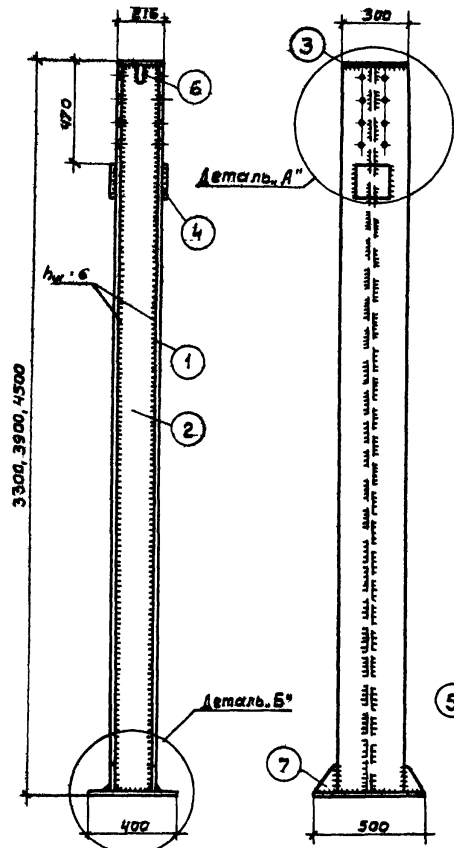

Колонна КСА-36, КСА-42, КСА-48

$N=12.7г.$
 $M_x=1.27т.$
 $M_y=1.18т.$

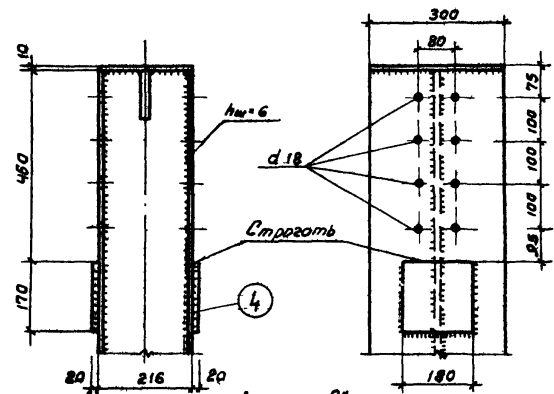
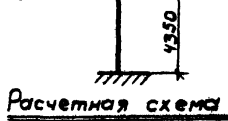

Деталь А

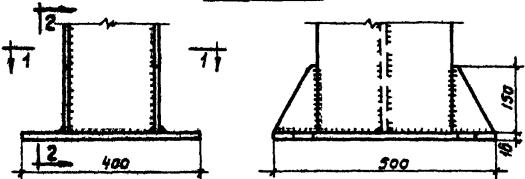

Деталь Б

Мар-ка	мм2 поз.	Сеченив	Алина мм.	Кол-во штук	Вес кг.		
					1поз.	Всех	Марки
КСА-36	1	-300x8	3274	2	61,6	123,2	212
	2	-200x8	3274	1	41,0	41,0	
	3	-200x10	300	1	4,7	4,7	
	4	-180x20	170	2	4,8	9,6	
	5	-500x16	400	1	25,2	25,2	
	6	-90x8	100	2	0,6	1,2	
	7	-100x8	150	4	1,0	4,0	
Вес наплавленного металла					2		
Позиций 3,4,5,6,7 см. выше							
КСА-42	8	-300x8	3874	2	73	146	248
	9	-200x8	3874	1	48,5	48,5	
Вес наплавленного металла					2,4		
Позиций 3,4,5,6,7 см. выше							
КСА-48	10	-300x8	4474	2	84,5	169	274
	11	-200x8	4474	1	56,2	56,2	
Вес наплавленного металла					2,7		

Таблица заводских сварных швов

Марка	Тип и толщина шва	Вес наплавл. металла	
		кг	тн
КСА-36	Алина 8 м	132,3	2,0
	Вес 8 кг	2,0	
КСА-42	Алина 8 м	156,1	2,4
	Вес 8 кг	2,4	
КСА-48	Алина 8 м	180,3	2,7
	Вес 8 кг	2,7	

Примечание:

1. Все сварные швы $h=8мм$ (кроме оговоренных).
2. Сварку производить электродами типа Э42. ГОСТ 3467-60.

ТА 1965г.	Сварные конструкции антреселей из металла для бытовых и кантарских помещений.	КЭ-03-2
	Колонна КСА-36, КСА-42, КСА-48	Лист 12

Шифр
492-64
Марка - лист
Шв. №

Калибровая
деталировка

Калибры
и др.

Спецификация
Проверил

Эконом
Чекмазова
Инженер
1965г
Г. Инж. пр.-мод
Рук. группой
Делта

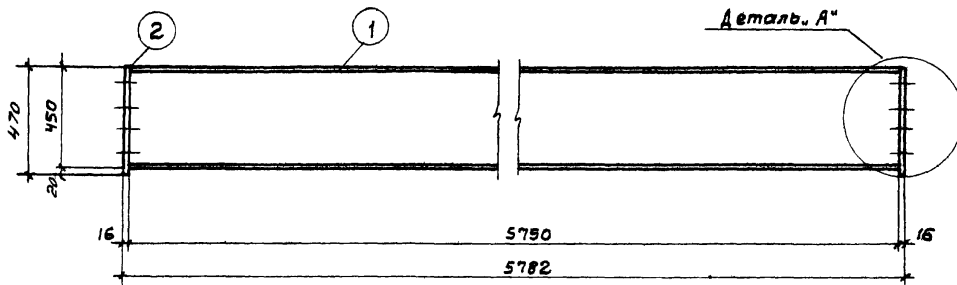

Балка БСА

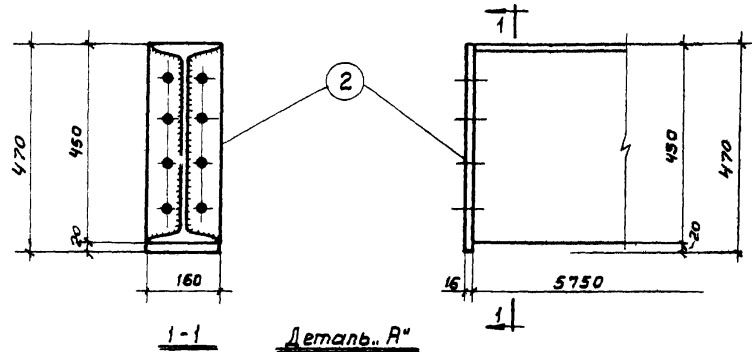

Деталь А''

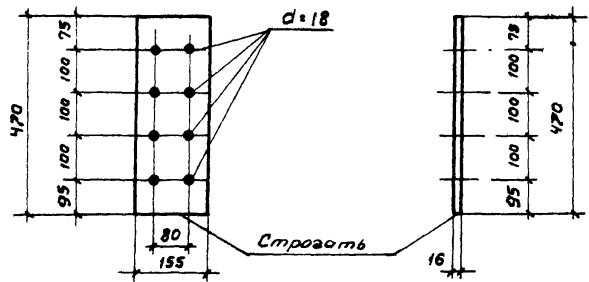

Позиция 2

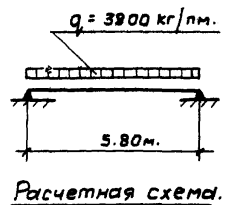

Расчетная схема.

Спецификация в ст. З.Кп.

Мар. ка	№№ поз.	Сечение	Длина мм.	Кол-во	Вес кг		
					1 поз.	Всех	Марки
БСА	1	I 45	5730	1	376	376	398
	2	-160x16	470	2	9,0	18	
Вес наплавленного металла					4,0		

Таблица заводских сварных швов.

Марка	Тип и толщина шва	L, м	Вес наплавленного металла	
			Всего	на 1 м.
БСА	Длина в м	3,0	4,0	
	Вес в кг	4,0		

Примечания:

1. Все сварные швы $h = 8$ мм.
2. Сварку производить электродами типа Э-42 ГОСТ 9467-60

ТА 1965г.	Сборные конструкции антреселей из металла для бытовых и конторских помещений		КЭ-03-2	
	Балка БСА		Лист	13

ШИФР	492-64
МАРКА-ЛИСТ	
ИНВ. №	
ЛИСТ	
Исполнитель	Решетник
Проверил	Инженер
Утвердил	Инженер
Чекматов	Исполнитель
Чекматов	Удобритель
1965 г.	1965 г.
Дата выпуска	

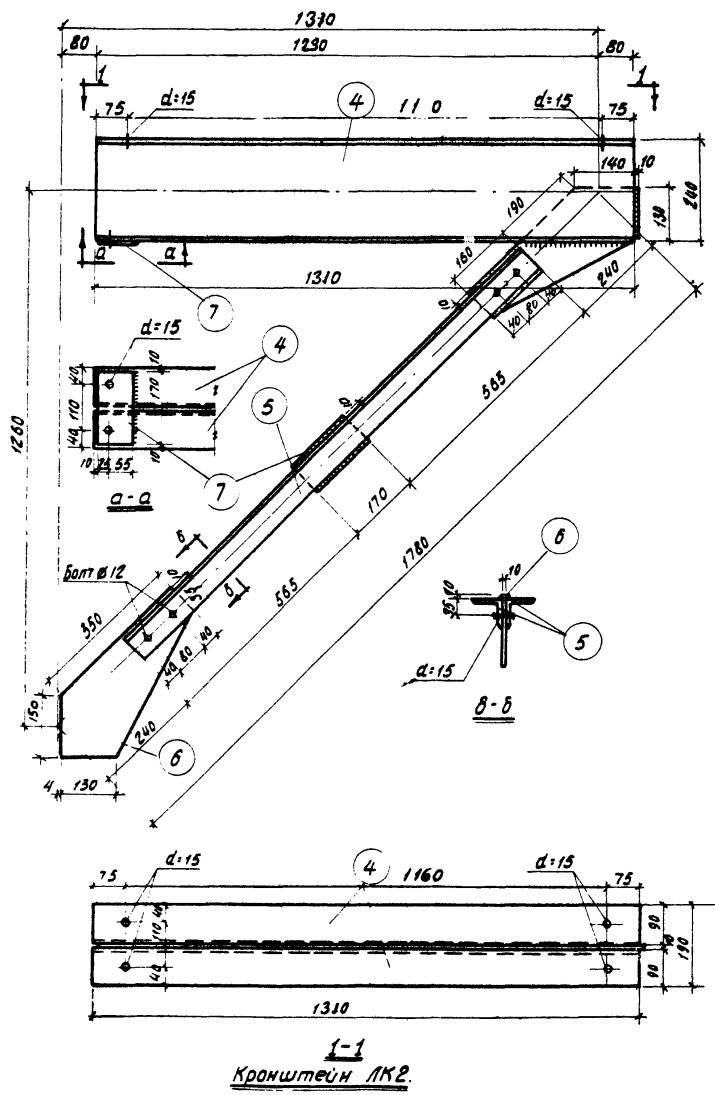

Спецификация							В ст 3 кв		
Марка	№№ вет.	Сечение	Длина в мм.	кол-во		Вес в кг		Марка	Примечания
				г	н	дет.	всех		
ЛК1	1	C N24	1310	2	-	31,3	62,6	77	
	2	C N24	220	2	-	5,3	10,6		
	3	-180x10	240	1	-	3,4	3,4		
Вес наплавленного металла									0,7
ЛК2	4	C N24	1310	2	-	31,3	62,6	94	
	5	L 63x6	1400	1	1	8,2	16,4		
	6	-180x10	470	2	-	6,6	13,2		
	7	-6x80	170	2	-	0,6	1,2		
Вес наплавленного металла									0,9

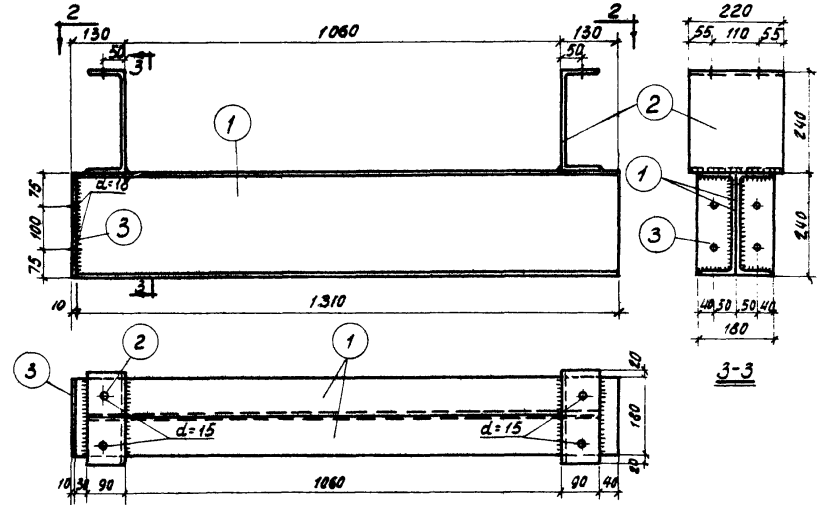

2-2
Кронштейн ЛК1

Примечания:
1. Все сварные швы h=6 мм.
2. Сварку производить электродами типа Э42 ГОСТ 3467-60.
3. Узлы крепления к колонне см. лист 27.

ТА 1965 г.	Сварные конструкции антресолей из металла для вытовых и канторских помещений.	КЭ-03-2
	Кронштейны ЛК1, ЛК2.	лист 14

Шуруп
492-64
оцинк-луст

УКВ. №

Контроль
выполнения
работ

Контроль
сварочных
работ

№ докум. по
разрешению
Центрального
бюро
1985г.

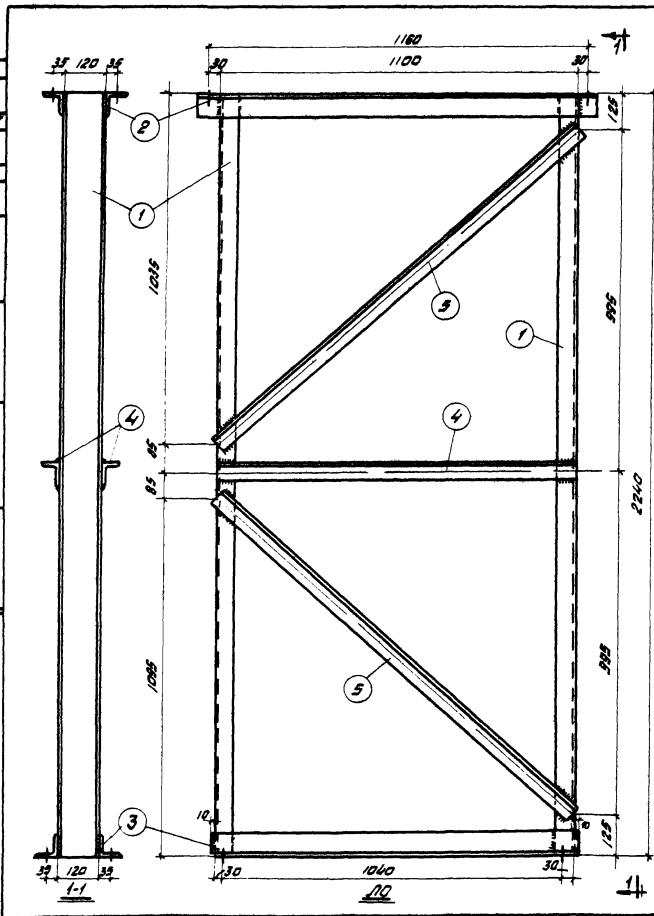

Спецификация

ВСТ.З.П.П

Марка	№ дет	Сечение	Длина в мм	Кол-во	Вес в кг			Примечание
					Дет	Всего	Марки	
10	1	L 12	2240	2	18,6	37,2	89	
	2	L 63x6	1220	2	7,0	14,0		
	3	L 63x6	1120	2	6,1	12,2		
	4	L 50x4	1100	2	3,4	6,8		
	5	L 50x4	1520	4	4,6	18,4		
Вес наплавленного металла					1			

Таблица заводских сварных швов

Марка	Тип и толщина шва	L, мм	Вес наплавленного металла	
			Всего	на 1ТМ
10	Длина 103	103	1	
	Вес в кг	0,75		

Примечания

1. Все дыры $\sigma = 15$
2. Все сварные швы $h = 4$ мм
3. Сварку производить электродами типа Э-42 ГОСТ 9467-60
4. Монтажные схемы см. на листе 11
5. Узлы установки см. лист 30

ТА
1985г.

Сварные конструкции опорами из металла, для выходов и контрольных помещений

КЗ-03-2

Опора 10

Лист 15

8101 24

Шпир
492-64
Марка-лист
ЛМВ. №9
Ременьщик
Канализация
Чертеж
Сделано
Проверено
Утверждено
Исполнитель
Проверено
Утверждено
Сделано
Проверено
Утверждено
Дата
Вильнюс

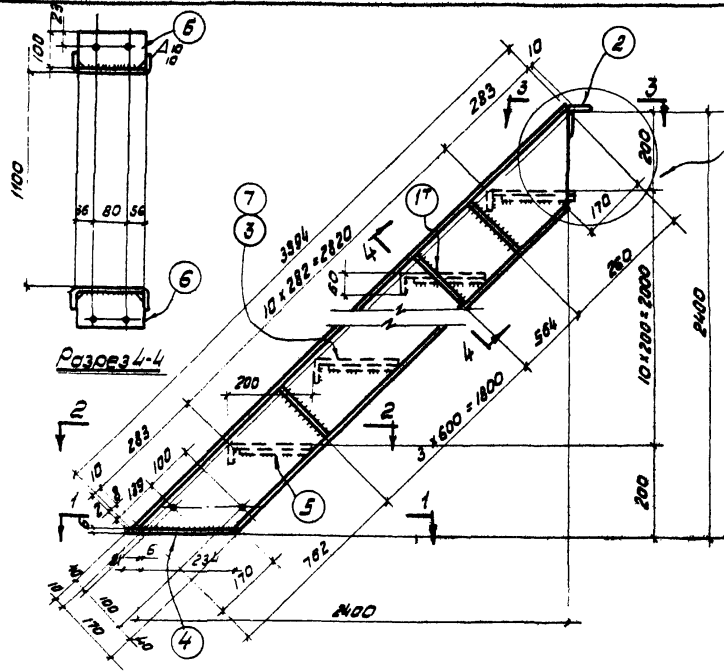

Спецификация

В Ст 3к7

Марка	№ дет.	Сечение	Длина в мм	Гол-во		Вес в кг			Примечание
				Г	И	Дет.	Всех	Марка	
ЛМ1-1	1	Г 180 x 50 x 4	3406	1	1	28,2	56	164	Линейный профиль
	2	L 75 x 75 x 8	1200	1	-	10,9	11		
	3	- 250 x 5	1100	12	-	7,1	83		
	4	- 60 x 6	255	2	-	0,7	1		
	5	- 40 x 4	185	22	-	0,2	4		
	6	- 100 x 4	172	10	-	0,5	5		
		Вес направленного металла					2		
		Детали 1,2,4,6 по марке ЛМ1-1					73		
ЛМ10-1	7	- 260 x 4	1100	12	-	9,5	114	189	Рифленая сталь
							2		
		Вес направленного металла					2		
		Детали 1,2,3,5,6 по марке ЛМ1-1					161		
ЛМ1-2	4	- 60 x 6	255	4	-	0,7	3	160	
							2		
		Вес направленного металла					2		
		Детали 1,2,6 по марке ЛМ1-1					72		
ЛМ10-2	4	- 60 x 6	255	4	-	0,7	3	191	Рифленая сталь
	7	- 260 x 4	1100	12	-	9,5	114		
		Вес направленного металла					2		

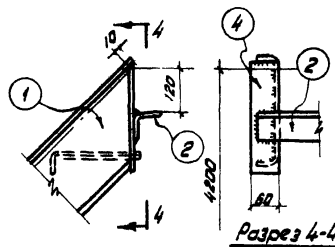
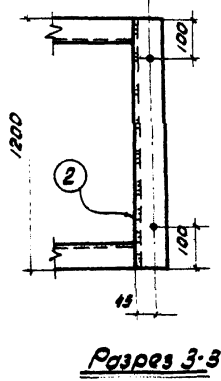
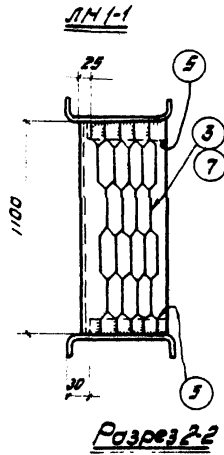
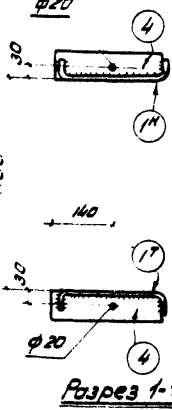

Разрез 4-4

Деталь 'А' для ЛМ1-2 (ЛМ10-2)

Таблица заводских сварных швов

Марка	Тип и толщина шва	l	Вес направленного металла	
			Всего	на т.н.
ЛМ1, ЛМ11	дринков	13,9		
ЛМ12, ЛМ12-2	Вес в кг	1,7		

Примечание

1. Лестничные марши заанкерены аналогично Л23, Л24 серии КЭ-03-1
2. Все дыры d = 15 мм (кроме оговоренных)
3. Все сварные швы h = 4 мм.
4. Сварки производить электродными типом Э-42 по ГОСТ 9467-80.
5. Пантографную схему см. лист 11.

	Лестничные конструкции антресолей из металла для дайтевых и конторских помещений	КЭ-03-2
	Лестничные марши ЛМ1-1, ЛМ10-1, ЛМ1-2, ЛМ10-2	лист 16

Шифр
492-64

Марка-лист

УИВ. №

Ремонтник
Карацукло
Чер.мозава

Конт.
Калиш
УИВ

Установитель
проверил

Сотруд.
В.Мон
Лек.Мозава

Инж.
Л.Сек
Л.Сек

1963

1965г.

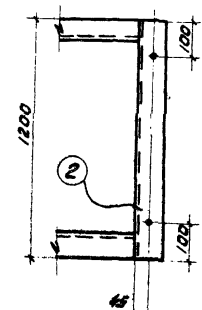
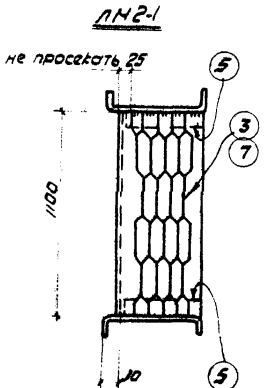
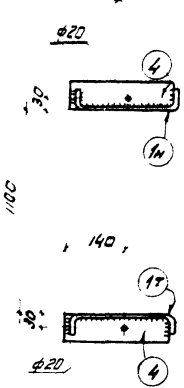
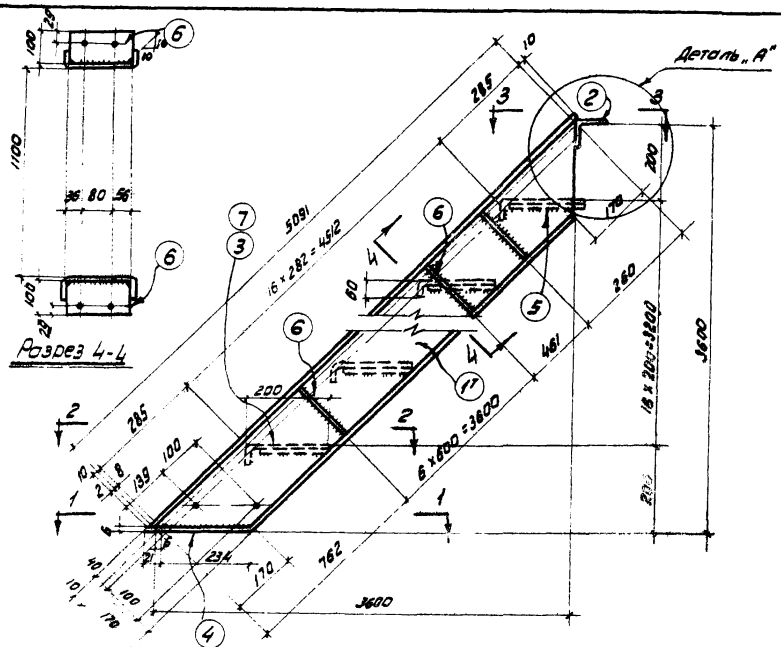

Марка		№ дет	Сечение	Длина мм	Кол-во		Вес в кг		Примечания		
					т	н	дет.	всех			
ЛМ2-1	1	С 180x50x4		5103	1	1	42,3	85	Инутнй профиль Просекать 5-мм лист ПА-510		
	2	Л75x75x8		1200	1	1	10,9	11			
	3	-260x5		1100	17	17	7,1	181			
	4	-60x6		255	2	2	0,7	1			
	5	-40x4		185	34	34	0,2	7			
	6	-100x4		172	18	18	0,5	8			
Вес наплавленного металла								2			
ЛМ2а-1	Детали 1,2,4,6 по марке ЛМ2							105	269	Рифленая сталь	
	7	-260x4		1100	17	17	9,5	162			
Вес наплавленного металла								2			
Детали 1,2,3,5,6 по марке ЛМ2-1											
ЛМ2-2	4	-60x6		255	4	4	0,7	3	237		
	Вес наплавленного металла										2
Детали 1,2,6 по марке ЛМ2-1									104		
ЛМ2а-2	4	-60x6		255	4	4	0,7	3	271	Рифленая сталь	
	7	-260x4		1100	17	17	9,5	162			
Вес наплавленного металла								2			



Таблица заводских сварных швов

Марка	Тип и толщина шва	L, м	Вес наплавленного металла	
			Всего	на 1м
ЛМ2-1, ЛМ2а-1	Длиновн	19,4		
ЛМ2, ЛМ2а-2	Вес в кг.	2,4	2,4	

Деталь "А" для ЛМ2-2(ЛМ2а-2)

- Примечания:
1. Лестничные марши сконструированы аналогично Л35, Л36 серии Л3-03-1
 2. Все швы d=13мм (кроме отаваренных)
 3. Все сварные швы 1-4мм.
 4. Сварку производить электродами типа Э-42 ГОСТ 9457-68
 5. Монтажную схему см. лист 11

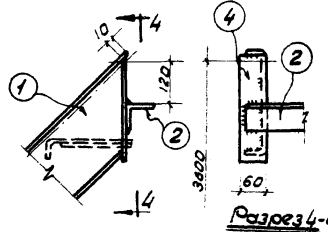
ТА 1963г.	Сборные конструкции антреселей из металла для бытовых и конторских помещений	Л3-03-2
	Лестничные марши ЛМ2-1, ЛМ2а-1, ЛМ2-2, ЛМ2а-2	Лист 17

Шифр
492-64
Марка-мат.
Лин. №
Ремонт
Канализация
Черт. № 20
Установ
Исполнитель
Проект
Соловьев
Юсман
Черт. № 20
Рук. проект
Л. С. Шен
Институт
Дата
1965 г.

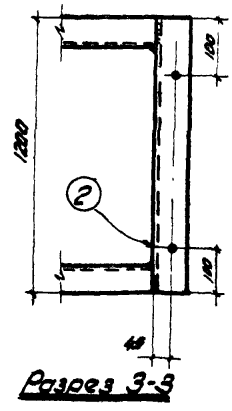
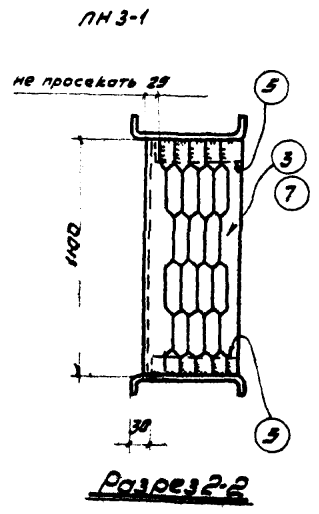
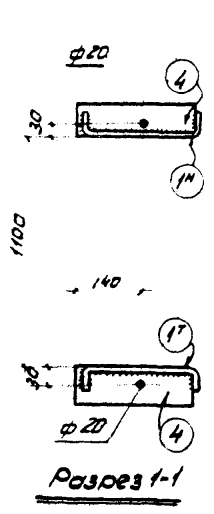
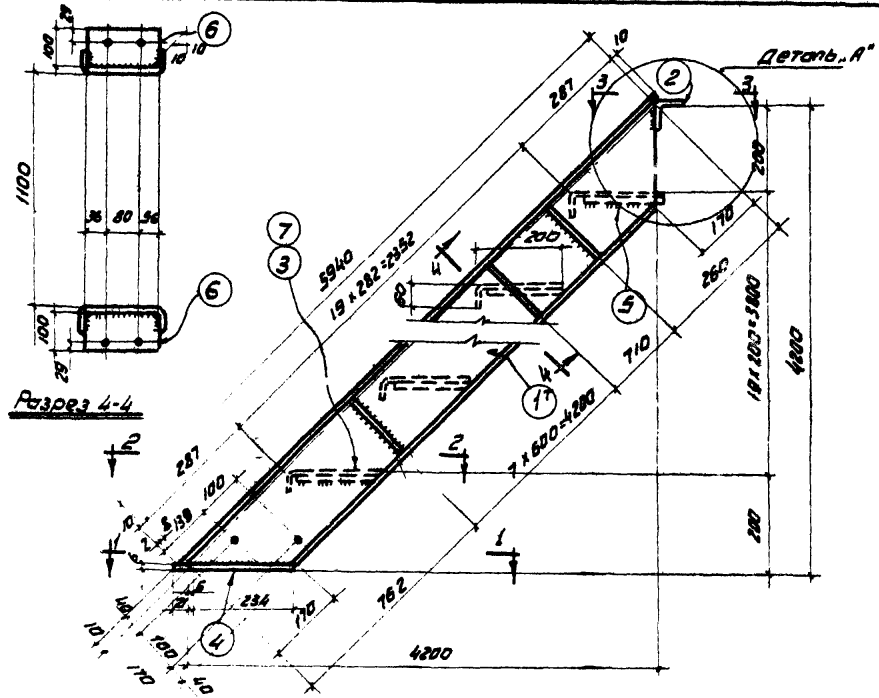

Спецификация						В.ст. 3 кл		
Марка	№ дет.	Сечение	Длина в мм.	Кол-во		Вес в кг.		Примечания
				т	м	дет.	всех	
ЛНЗ-1	1	180x50x4	5532	1	1	49,3	99	Листы профилей Просечка вырезана лист 178-270
	2	275x75x8	1200	1	-	10,9	11	
	3	-260x5	1100	20	-	7,1	142	
	4	-60x6	255	2	-	0,7	1	
	5	-40x4	185	40	-	0,2	8	
	6	-100x4	172	13	-	0,5	3	
Вес наплавленного металла						3		
Детали 1,2,4,6 по марке ЛНЗ-1						- 120		
ЛНЗв-1	7	-260x4	1100	20	-	9,5	190	313 Рифленая сталь
	Вес наплавленного металла						3	
Детали 1,2,3,5,6 по марке ЛНЗ-1						- 269		
ЛНЗ-2	4	-60x6	255	4	-	0,7	3	275
	Вес наплавленного металла						3	
Детали 1,2,6 по марке ЛНЗ-1						- 119		
ЛНЗв-2	4	-60x6	255	4	-	0,7	3	315 Рифленая сталь
	7	-260x4	1100	20	-	9,5	190	
Вес наплавленного металла						3		



Таблица заводских сварных швов

Марка	Тип и толщина шва	L, м	Вес наплавленного металла	
			всего	на 1 м
ЛНЗ-1, ЛНЗв-1	Длина	23,5	2,8	
ЛНЗ-2, ЛНЗв-2				

Деталь "А" для ЛНЗ-2 (ЛНЗв-2)

- Примечания:
1. Лестничные марши зафиксированы аналогично ЛЧ1, ЛЧ2 серии КЗ-03-1
 2. Все дыры $d = 15 \text{ мм}$ (кроме обозначенных)
 3. Все сварные швы $n = 4 \text{ мм}$.
 4. Сварки производить электродными типа Э-42 ГОСТ 9467-60.
 5. Монтажную схему см. лист 11.

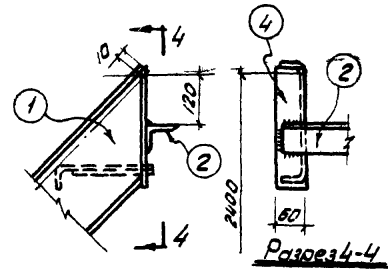
ТА 1965 г.	Сварные конструкции антресолей из металла для бытовых и конторских помещений	КЗ-03-2
	Лестничные марши ЛНЗ-1; ЛНЗв-1; ЛНЗ-2; ЛНЗв-2	Лист 18

ЭР
2-64
а-лист
№ 2
Исполнитель: Ш. М. Ш. 1965 г.
Инженер: Ш. М. Ш. 1965 г.
Централизованная
Авто Вальсент

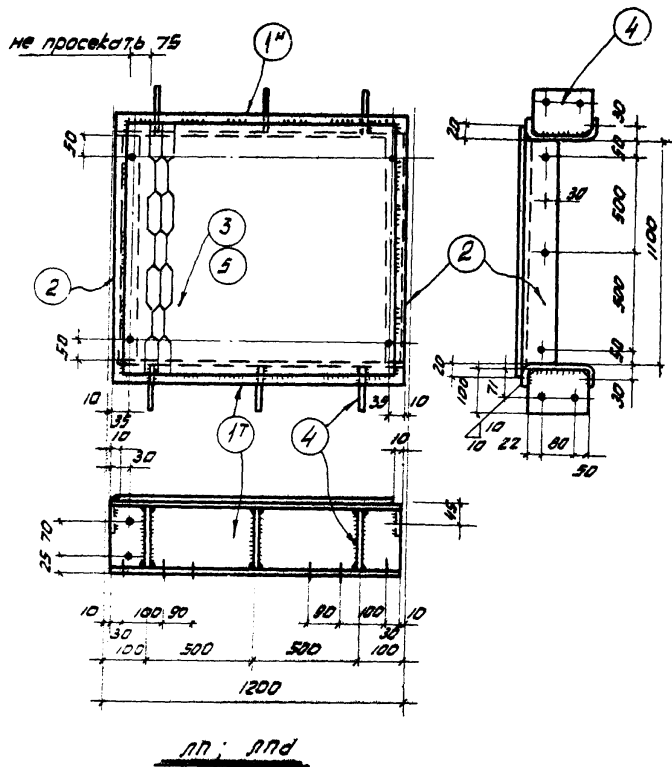

Спецификация							3 ст. 3 кп		Примечания	
Марка	№ дет.	Сечение	Длина в мм	коп-во		Вес в кг				
				т	н	дет	всех	Марки		
лп	1	L 160x50x4	1180	1	1	9,1	18		Листый профиль	
	2	L 75x75x8	1100	2	-	10,1	20		Процент брака лист 2.8-3.0	
	3	- 1160x4	1140	1	-	32,8	33	75		
	4	- 100x4	152	6	-	0,5	3			
Вес наплавленного металла						1				
лпд	Детали 1, 2, 4 по марке ЛП1						-	41		Рифл. сталь
	5	- 1160x4	1140	1	-	43,7	42	84		
	Вес наплавленного металла						1			

Таблица сварных заводских швов

Марка	тип и толщина шва	L	Вес наплавленного металла	
			всего	на 1 тн
лп	длина в м	5,4	0,5	
лпд		0,5		

- Примечания
1. Лестничные площадки законструированы аналогично П11, П12 серии КЭ-03-1
 2. Все дыры $\phi = 15$ мм.
 3. Все сварные швы $h = 4$ мм.
 4. Сварку производить электродами типа Э-42 ГОСТ 3467-60
 5. Монтажную схему смотри лист 11.

ТА 1965.	Сварные конструкции опрессованы из металла для бытовых и канторских помещений	КЭ-03-2	
	Лестничные площадки ЛП, ЛПд	Лист	18

Шифр
492-64
Марка-лист
Инв. №

Исполнитель
Проверил
1966г.
Эксперт
Чекмазова
1966г.
Руководитель
ЦНОИПромзданий
Догов. выписка

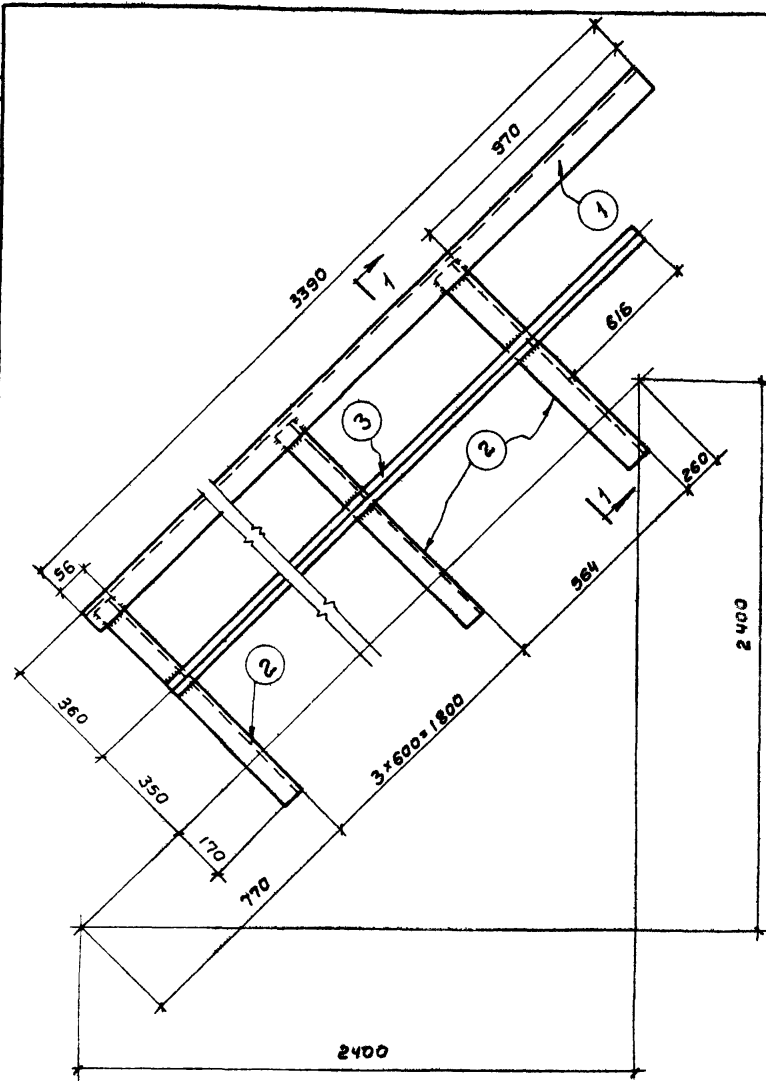

Спецификация						В. СТ ЗКП		
Марка	№ дет.	Сечение	Длина в мм.	Кол-во		Вес в кг.		Примечан.
				т	и	Дет.	Всех	
ЛОМ 1	1	L 50x40x12x25	3390	1	—	63	6	Гнутый профиль
	2	L 50x40x12x25	870	5	—	1,6	8	
	3	L 25x25x3	3020	1	—	2,7	3	
Вес наплавленного металла 1								
ЛОМ1а	Обратна марке ЛОМ1						17	



Таблица заводских сварных швов

Марка	Тип и толщина шва	з	Вес наплавл. металла	
			Всего	на 1тн.
ЛОМ 1	Длина в м	0,8	0,07	
ЛОМ-1а	Вес в кг.	0,07		

Примечания:

1. Ограждение лестничных маршей сконструировано аналогично ПЛ5, ПЛ6 серии КЭ-03-1.
2. Все сварные швы $h = 3$ мм.
3. Все дыры $d = 15$ мм.
4. Сварку производить электродами типа Э-42 ГОСТ 9467-60.
5. Монтажную схему см. лист II.

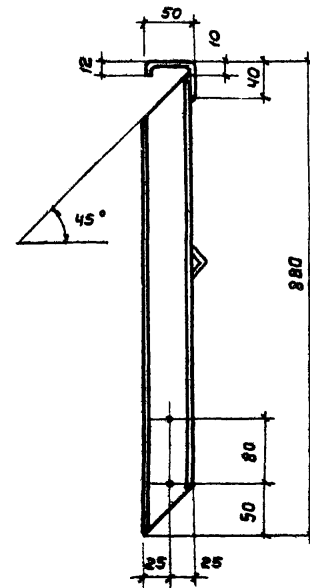
ЛОМ1; ЛОМ1а (обратна ЛОМ1)

ТА 1965г.	Сварные конструкции антреселей из металла для бытовых и конторских помещений.	КЭ-03-2
	Ограждение лестничных маршей ЛОМ1, ЛОМ1а	Лист 20

Серия Ассоль

Шифр	492-64
Марка-лист	
Инв. №	
Инженер	Соколов
Штат	ЭУСМАН
Проверил	Чемезова
Дата выпуска	1965г.
ЦНИПромдизайн	
Домо. выпуск	

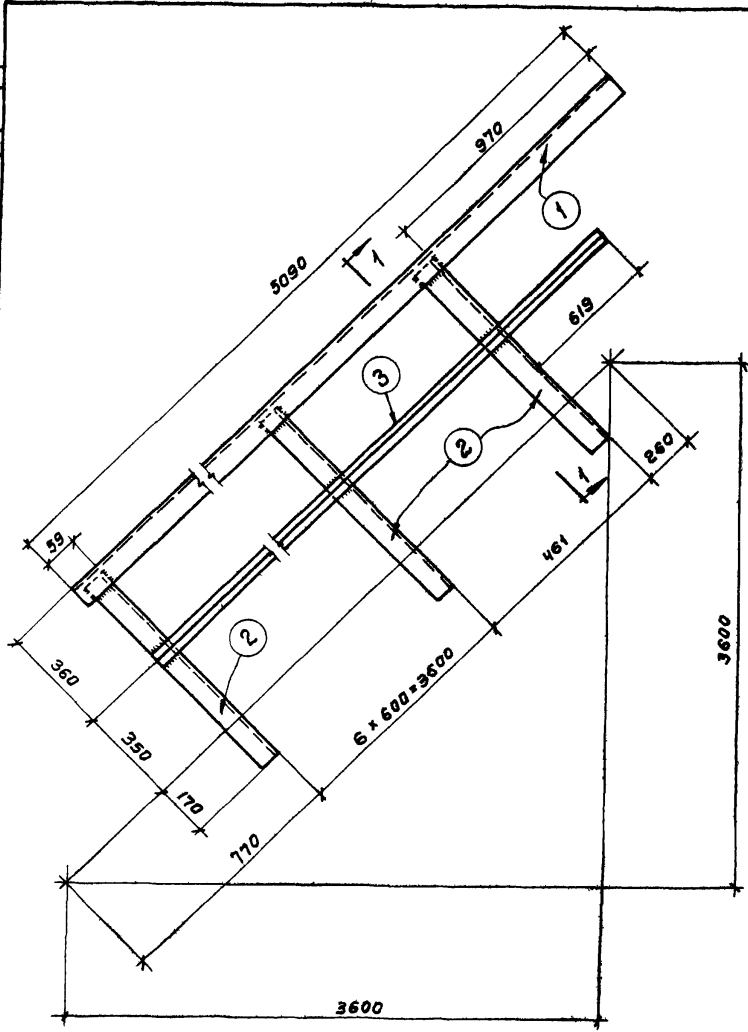

ЛОМ2 ЛОМ2а (обратна ЛОМ2)

Спецификация:						В. Ст. 3 КП		
Марка	№ Дет	Сечение	Длина в мм.	Кол.		Вес в кг.		Примечание
				т	н	Дет.	Всех	
ЛОМ2	1	450 x 40 x 12 x 25	5090	1	—	9,4	9	Гнутый профиль
	2	450 x 40 x 12 x 25	870	8	—	1,6	15	
	3	L25 x 25 x 3	4720	1	—	3,0	3	
Вес наплавленного металла							1	
ЛОМ2а	Обратна марке ЛОМ2						26	

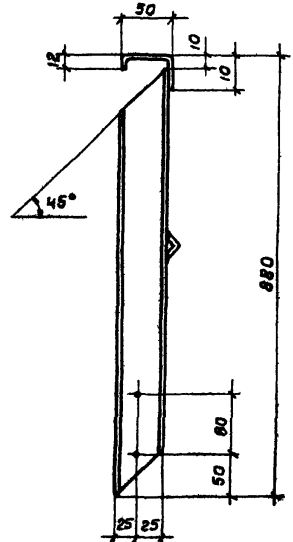

Разрез 1-1

Таблица заводских сварных швов

Марка	Тип и толщина шва	L	Вес наплавленного металла	
			всего	на 1тн
ЛОМ2	Длина в м	1,2	0,1	
ЛОМ2а	Вес в кг	0,1		

Примечания:

1. Ограждение лестничных маршей законструировано аналогично ПЛ9; ПЛ10; серии КЗ-03-1.
2. Все сварные швы h=3 мм.
3. Все дыры d=15 мм.
4. Сварку производить электродами типа Э-42 ГОСТ 9467-60.
5. Монтажную схему см. лист 11.

ТА 1965г.	Сборные конструкции антресолей из металла для бытовых и кантарских помещений.	КЗ-03-2
	Ограждение лестничных маршей ЛОМ2; ЛОМ2а.	Лист 2/

Шифр
492-64
Марка-лист
Ш.В. №

Канашкина
Чекмазова
Кр.Мухом.
Ш.В.
Испытание
Проверил
Эксман
Чекмазова
ИНСИПРОМЗАВОД
1965г.
Ф.В.
У.В.
ИНСИПРОМЗАВОД
Дата выпуска

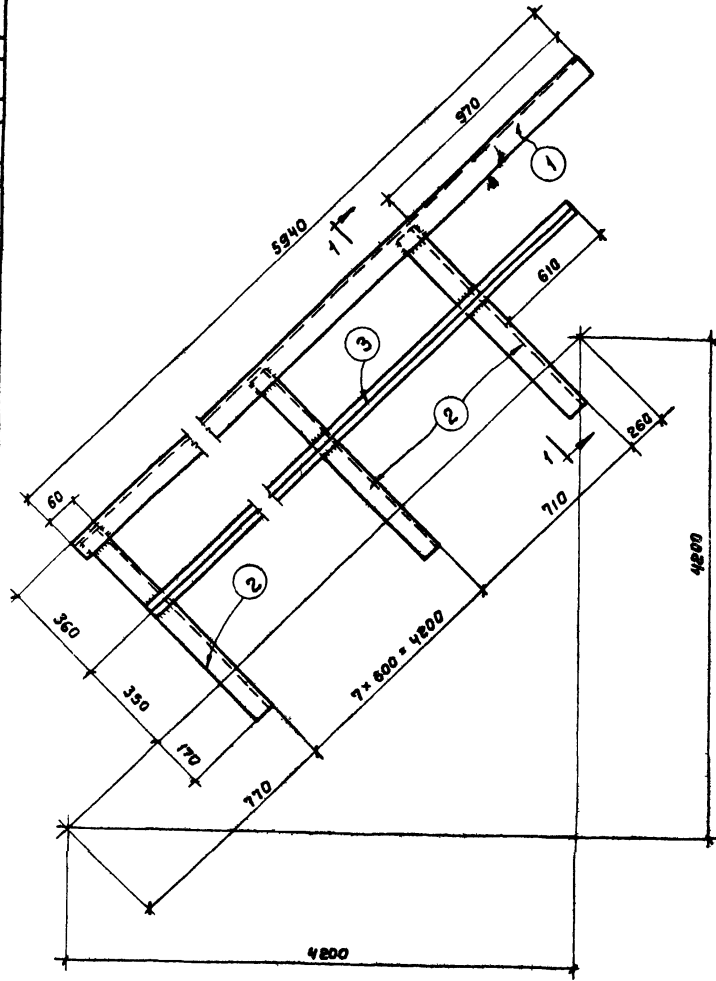

ЛОМЗ ЛОМ3а (обратна ЛОМЗ)

Спецификация

В.Ст. ЭКП

Марка	№ дет.	Сечение	Длина в мм.	Кол.		Вес в кг.			Примеч.
				т	н	дет.	всех	Марка	
ЛОМЗ	1	L 50x40x2x2,5	5940	1	-	11,0	11	33	Гнутый профиль
	2	L 50x40x2x2,5	870	9	-	1,6	15		
	3	L 25x25x3	5560	1	-	5,6	6		
	Все наплавленного металла						1		
ЛОМ3а	Обратна марке ЛОМЗ							33	

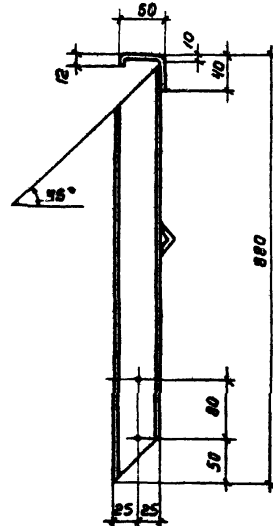

Разрез 1-1

Таблица заводских сварных швов

Марка	Тип и таблица шва	L3	Вес наплавленного металла	
			всего	на 1мм
ЛОМЗ ЛОМ3а	Дливан	1,4	0,15	
	Вес в кг	0,13		

Примечания:

1. Ограждение лестничных маршей законструировано аналогично ПЛ11; ПЛ12 серии КЭ-03-1.
2. Все сварные швы h=3мм.
3. Все дыры d=15мм.
4. Сварку производить электродами типа Э-42 ГОСТ 9467-60.
5. Монтажную схему см. лист 11.

ТА 1965г.	Сварные конструкции антресолей из металла для бытовых и канторских помещений	КЭ-03-2
	Ограждение лестничных маршей ЛОМЗ; ЛОМ3а.	Лист 22

Сверло 3мм

Шифр	492-64
Марка-лист	
Ив. №	
Ремник	Качашица
Качашица	Чакмазова
Рем	Качашица
Качашица	Жуки
Ив. №	Исполнитель
Исполнитель	Проверил
Сокалов	Эйсмэн
Эйсмэн	Чемзатова
Чемзатова	Центральная
Центральная	1965г.
Рук. 0583	
Гл. инж. пр-та	
Рук. группы	
Авто выписка	

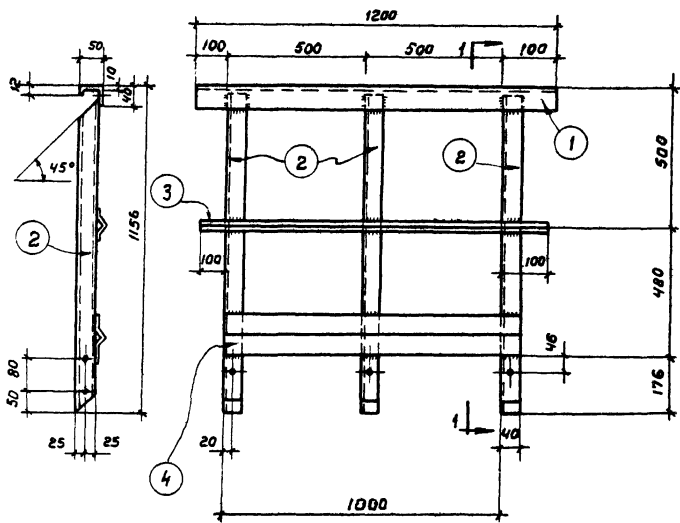

Разрез 1-1

ЛОП

Спецификация							В Ст 3кл	
Марка	мм дет	Сечение	Длина в мм.	Кол-во		Вес в кг.		Примечание
				т	н	дет.	Всех	
ЛОП	1	L50x40x12x2,5	1200	1	-	2,2	2	Гнутый профиль
	2	L50x40x12x2,5	1146	3	-	2,1	6	
	3	L25x25x3	1200	1	-	1,3	1	Гнутый профиль
	4	{ 90x30x25x3	1040	1	-	3,6	4	
Вес наплавленного металла							1	

Таблица заводских сварных швов

Марка	Тип и толщина шва	L	Вес наплавл. металла	
			Всего	на 1тм
ЛОП	Длина в м	1	0,09	
	Вес в кг	0,09		

Примечания:

1. Ограждение законструировано аналогично ПП2 серии КЭ-03-1.
2. Все дыры d=15 мм.
3. Сварку производить электродами типа Э-42 ГОСТ 9467-60.
4. Монтажную схему см. лист II.
5. Дыры для крепления ограждений накладками сверлить по месту при монтаже.

ТА 1963г.	Сборные конструкции антреселей из металла для бытовых и конторских помещений	КЭ-03-2
	Ограждение площадки ЛОП.	Лист 23

8101 32

Шифр	492-64
Марка-лист	
Инв. №	
Ременьчик	Канашкина
Канашкина	Чекмазова
Реш.	Кохан
Кохан	Чекмазова
Инженер	Испытатель
Испытатель	Проверил
Саколов	Эisman
Эisman	Чекмазова
Гл. инж. пр-та	Руде
Руде	Сидорова
Сидорова	ЦНИИпромзданий
Литва Вольсте	1965г.

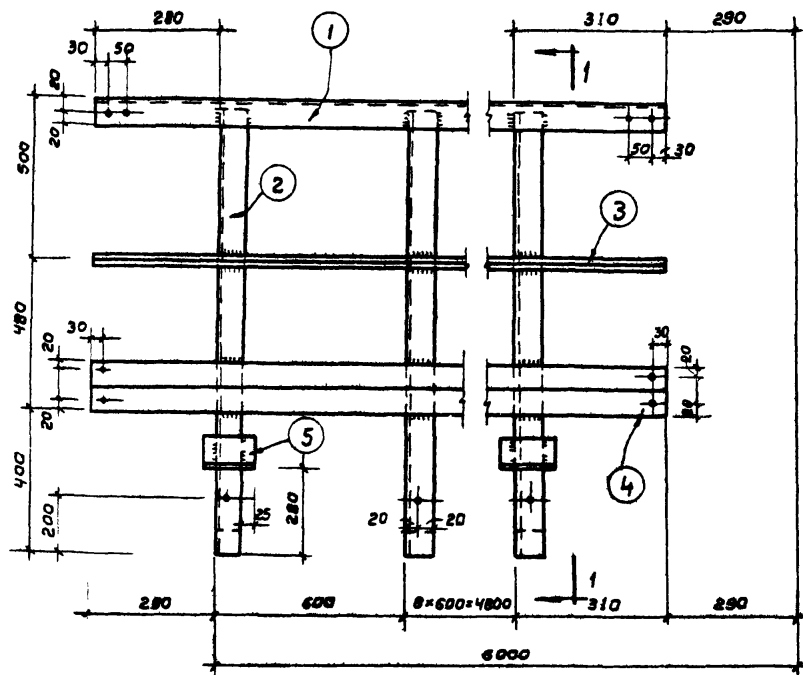

ЛОА

Спецификация						В Ст 3КП			Примечание
Марка	мм Дет.	Сечение	Длина в мм.	Кол-во		Вес в кг.		Марки	
				т	н	Дет.	Всех		
ЛОА	1	L50x40x12x2,5	5300	1	-	11,2	11	68	Гнутый профиль
	2	L50x40x12x2,5	1320	10	-	2,5	25		
	3	L25x25x3	5300	1	-	6,7	7		
	4	L90x30x25x3	5300	1	-	23,4	23		
	5	L75x6	100	2	-	0,69	1,4		
Вес направленного металла							1		

Таблица сварных заводских швов

Марка	Тип и толщина шва	L3	Вес направленного металла	
			Всего	на 1тн
ЛОА	Длина в м	6.0	0,7	
	Вес в кг	0.7		

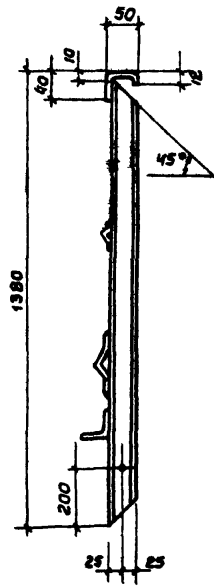

Разрез 1-1

Расход стали на 1п.м ограждения
кг - 11,3

- Примечания:
1. Ограждение антресолей законструировано аналогично ПГБ серии КЭ-03-1.
 2. Все дыры d=15мм.
 3. Все сварные швы h=3мм.
 4. Сварку производить электродами типа Э-42 ГОСТ 9467-60.

ТА 1965г.	Сварные конструкции антресолей из металла для бытовых и конторских помещений	КЭ-03-2
	Ограждение антресолей ЛОА.	Лист 24

Шифр
492-64
Марка-лист
Лист №

Ред. Канашкина
УЕЛМЗ3060

Инженер
Испытатель
Проверил

Соколов
Эйзенман
Чекмарова

Г. И. Б. В. З.
Л. И. К. П. Р. С. Т. У. Ф. Х. Ц. Ч. Ш. Щ. Э. Ю. Я.
С. И. П. Р. О. М. А. Б. В. Г. Д. Е. З. И. К. Л. М. Н. О. П. Р. С. Т. У. Ф. Х. Ц. Ч. Ш. Щ. Э. Ю. Я.
1963 г.

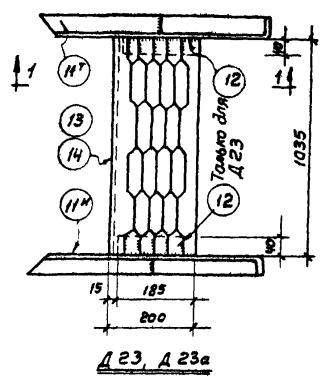

Д 23, Д 23а

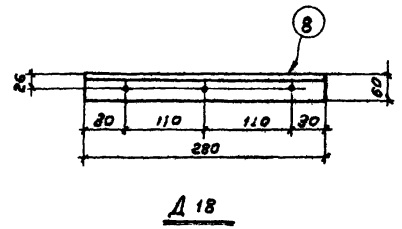

Д 18

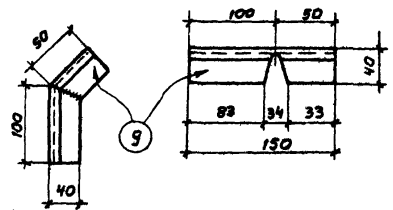

Д 19, Д 20 (обратно Д 19)

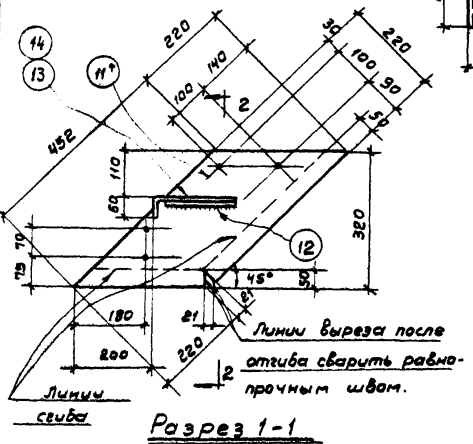

Разрез 1-1

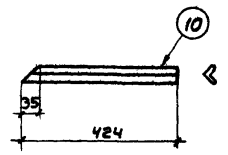

Д 21, Д 22 (обр. Д 21)

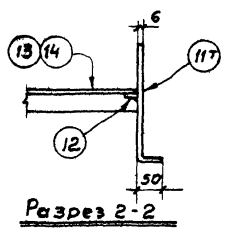

Разрез 2-2

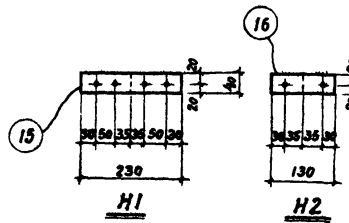

Н 1

Н 2

Спецификация в ст экп

Марка	№ дет	Сечение	Длина в мм.	Кол-во		Вес в кг.		Примечания		
				т	н	дет	всех		Марки	
Д 18	8	Л 60×50×4	280	1	-	0,8	1	1	из ст 160×50×4 или ст 160×50×4	
Д 19	9	Л 50×40×25	150	1	-	0,3	1	2		
	Вес наплавленного металла						1			
Д 20	Обратно марке Д 19						-	-	2	
Д 21	10	Л 25×25×3	424	1	-	0,5	1	1		
Д 22	Обратно марке Д 21						-	-	1	
Д 23	11	- 220×6	672	1	1	7,2	14			
	12	- 40×4	185	2	-	0,2	1			
Д 23а	13	- 260×5	1035	1	-	6,4	6,4	23	просечно-вытяж лист П8-510	
	Вес наплавленного металла						1			
Д 23а	14	- 250×4	1035	1	-	8,7	8,7	24	рифлен. сталь	
	Вес наплавленного металла						1			
Н 1	15	- 90×3	230	1	-	0,2	0,2	0,2		
Н 2	16	- 90×3	130	1	-	0,13	0,13	0,13		

Таблица заводских сварных швов.

Марка	Тип и толщина шва	L	Вес наплавл. металла	
			Всего	на 1тн
Д 19; Д 20	Длина в м	2,02		
Д 23; Д 23а	Вес в кг	0,2		

Примечания:

1. Марки Д 18, Д 19, Д 20, Д 21 и Д 22 приняты по серии КЭ-03-1.
2. Марки Д 23 и Д 23а сконструированы аналогично Д 1 и Д 6 серии КЭ-03-1.
3. Все дыры d=15 мм.
4. Все сварные швы h=4 мм.
5. Сварку производить электродами типа Э-42 ГОСТ 9467-60.
6. Монтажную схему и положение деталей см. листы 11 и 28.

ТА 1963 г.	Сборные конструкции антресолей из металла для бытовых и конторских помещений.	КЭ-03-2
	Дополнительные детали Д 18-Д 23а, Н 1, Н 2	Лист 25

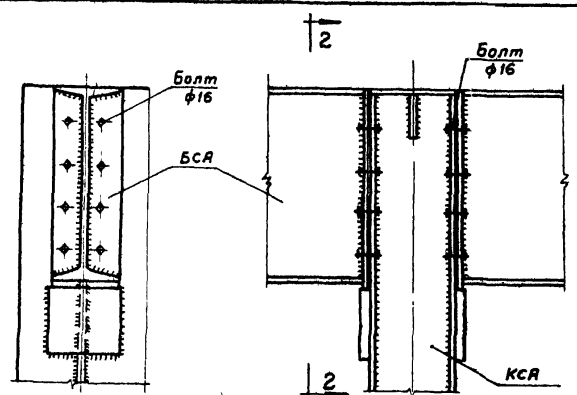

2-2
1

Крепление балок к колонне

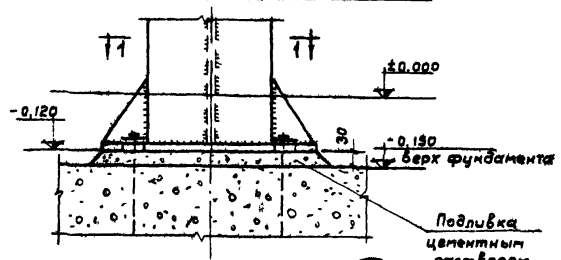

4

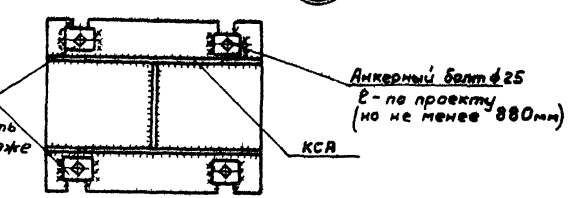

1-1

Установка колонны на фундамент.

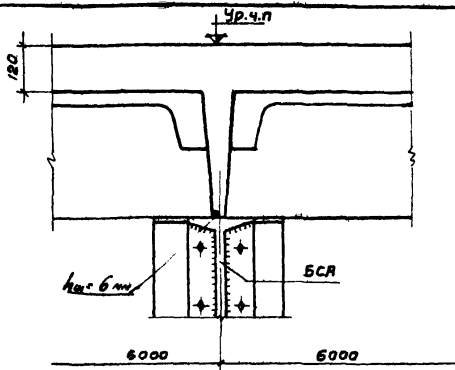

2

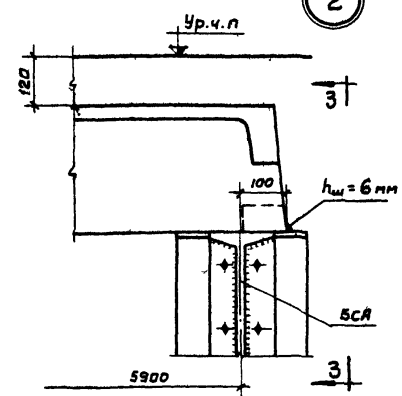

3

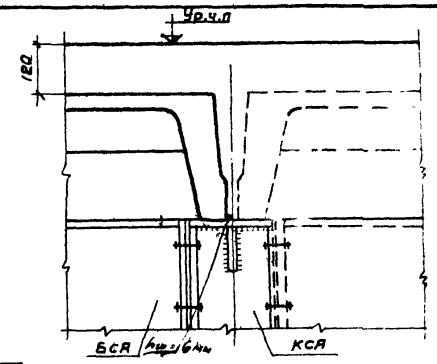

3

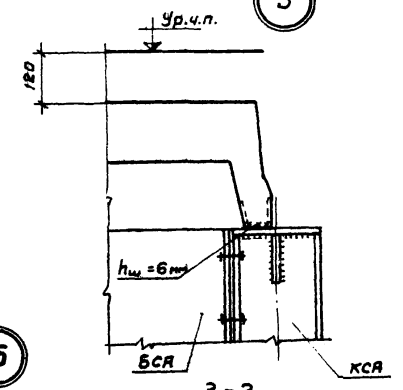

3-3

Опора плит перекрытия на балки

Примечания: 1. Длина анкерного болта может быть уменьшена при условии применения опорной шайбы, привариваемой к концу анкера. Длина заделки определяется расчетом.
2. Плиты приварить к металлоконструкциям.

ТА 1943г.	Сборные конструкции антресолей из металла для бытовых и конторских помещений.	КЭ-03-2
	Узлы 1,2,3,4,5	Лист 26

Шифр 492-64	Ременьчик Каличная Чекмазова
Марка-лист	Рис. Колосов Минин
Изм. №	Инженер Исполнитель Проверил
	Соколов Эйсмэн Чекмазова
	1965г.
Рук. 0683	Инж. пр-та Рук. группы ИНЖПРОМАВАНТИ
	Дата выдачи 1965г.

Шифр
492-64
ГРКА - ЛИСТ
Ч. 6. И. 2

Разработана
Чекмазова

Исполнитель
Проберил

Экземпляр
Чекмазова
4 июля 1965 г.
Должность

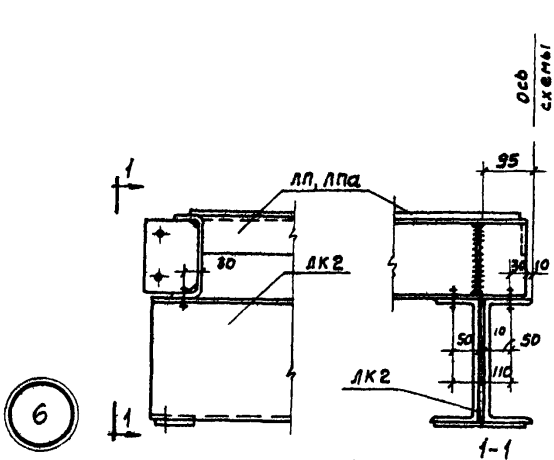

6 Крепление лестничной площадки к кронштейну ЛК-2

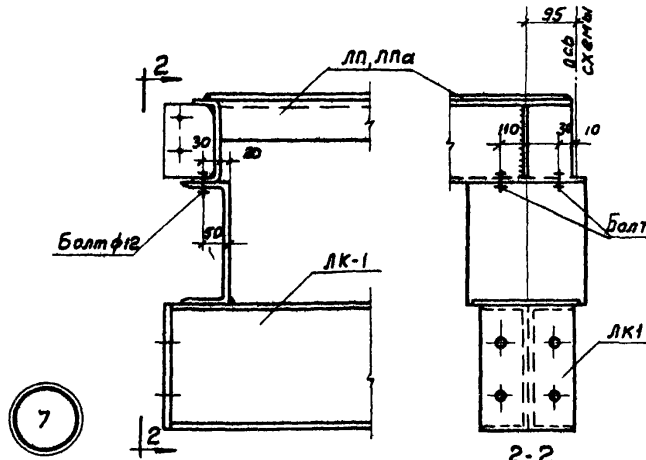

7 Крепление лестничной площадки к кронштейну ЛК-1

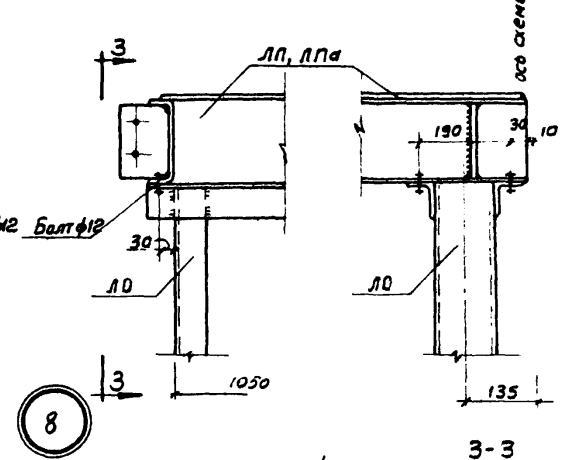

8 Крепление лестничной площадки к опоре.

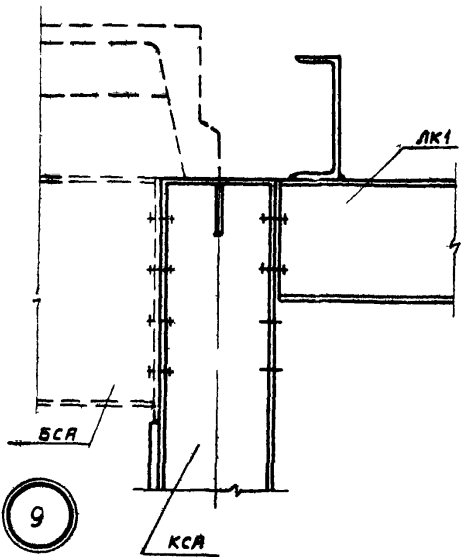

9 Крепление кронштейна ЛК-1 к колонне

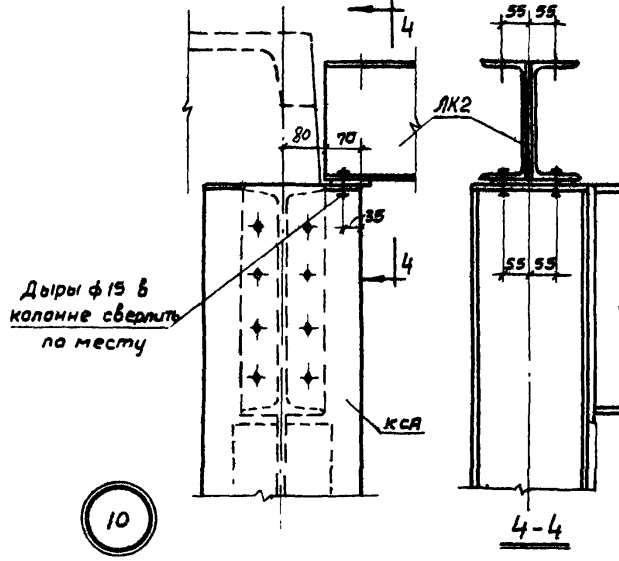

10 Крепление кронштейна ЛК2 к колонне.

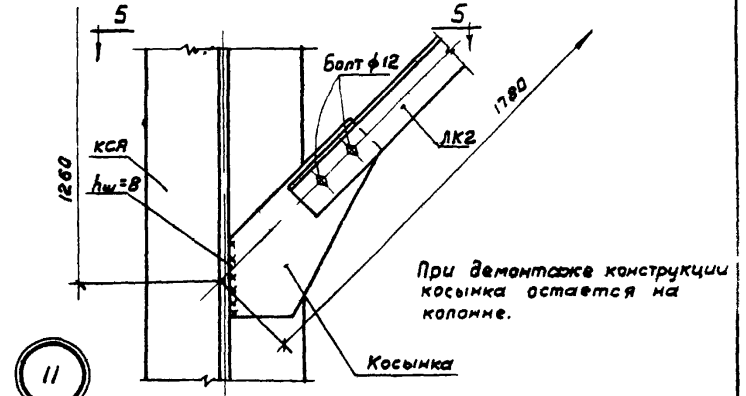

11 Крепление кронштейна ЛК2 к колонне.

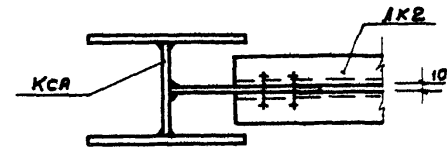

5-5

ТА 1965г	Сборные конструкции антреселей из металла для бытовых и конторских помещений.	КЭ-03-2
	Узлы 6, 7, 8, 9, 10, 11	Лист 27

См. упр. 1, 2, 3, 4, 5, 6, 7, 8, 9, 10, 11, 12, 13, 14, 15, 16, 17, 18, 19, 20, 21, 22, 23, 24, 25, 26, 27, 28, 29, 30, 31, 32, 33, 34, 35, 36, 37, 38, 39, 40, 41, 42, 43, 44, 45, 46, 47, 48, 49, 50, 51, 52, 53, 54, 55, 56, 57, 58, 59, 60, 61, 62, 63, 64, 65, 66, 67, 68, 69, 70, 71, 72, 73, 74, 75, 76, 77, 78, 79, 80, 81, 82, 83, 84, 85, 86, 87, 88, 89, 90, 91, 92, 93, 94, 95, 96, 97, 98, 99, 100, 101, 102, 103, 104, 105, 106, 107, 108, 109, 110, 111, 112, 113, 114, 115, 116, 117, 118, 119, 120, 121, 122, 123, 124, 125, 126, 127, 128, 129, 130, 131, 132, 133, 134, 135, 136, 137, 138, 139, 140, 141, 142, 143, 144, 145, 146, 147, 148, 149, 150, 151, 152, 153, 154, 155, 156, 157, 158, 159, 160, 161, 162, 163, 164, 165, 166, 167, 168, 169, 170, 171, 172, 173, 174, 175, 176, 177, 178, 179, 180, 181, 182, 183, 184, 185, 186, 187, 188, 189, 190, 191, 192, 193, 194, 195, 196, 197, 198, 199, 200, 201, 202, 203, 204, 205, 206, 207, 208, 209, 210, 211, 212, 213, 214, 215, 216, 217, 218, 219, 220, 221, 222, 223, 224, 225, 226, 227, 228, 229, 230, 231, 232, 233, 234, 235, 236, 237, 238, 239, 240, 241, 242, 243, 244, 245, 246, 247, 248, 249, 250, 251, 252, 253, 254, 255, 256, 257, 258, 259, 260, 261, 262, 263, 264, 265, 266, 267, 268, 269, 270, 271, 272, 273, 274, 275, 276, 277, 278, 279, 280, 281, 282, 283, 284, 285, 286, 287, 288, 289, 290, 291, 292, 293, 294, 295, 296, 297, 298, 299, 300, 301, 302, 303, 304, 305, 306, 307, 308, 309, 310, 311, 312, 313, 314, 315, 316, 317, 318, 319, 320, 321, 322, 323, 324, 325, 326, 327, 328, 329, 330, 331, 332, 333, 334, 335, 336, 337, 338, 339, 340, 341, 342, 343, 344, 345, 346, 347, 348, 349, 350, 351, 352, 353, 354, 355, 356, 357, 358, 359, 360, 361, 362, 363, 364, 365, 366, 367, 368, 369, 370, 371, 372, 373, 374, 375, 376, 377, 378, 379, 380, 381, 382, 383, 384, 385, 386, 387, 388, 389, 390, 391, 392, 393, 394, 395, 396, 397, 398, 399, 400, 401, 402, 403, 404, 405, 406, 407, 408, 409, 410, 411, 412, 413, 414, 415, 416, 417, 418, 419, 420, 421, 422, 423, 424, 425, 426, 427, 428, 429, 430, 431, 432, 433, 434, 435, 436, 437, 438, 439, 440, 441, 442, 443, 444, 445, 446, 447, 448, 449, 450, 451, 452, 453, 454, 455, 456, 457, 458, 459, 460, 461, 462, 463, 464, 465, 466, 467, 468, 469, 470, 471, 472, 473, 474, 475, 476, 477, 478, 479, 480, 481, 482, 483, 484, 485, 486, 487, 488, 489, 490, 491, 492, 493, 494, 495, 496, 497, 498, 499, 500, 501, 502, 503, 504, 505, 506, 507, 508, 509, 510, 511, 512, 513, 514, 515, 516, 517, 518, 519, 520, 521, 522, 523, 524, 525, 526, 527, 528, 529, 530, 531, 532, 533, 534, 535, 536, 537, 538, 539, 540, 541, 542, 543, 544, 545, 546, 547, 548, 549, 550, 551, 552, 553, 554, 555, 556, 557, 558, 559, 560, 561, 562, 563, 564, 565, 566, 567, 568, 569, 570, 571, 572, 573, 574, 575, 576, 577, 578, 579, 580, 581, 582, 583, 584, 585, 586, 587, 588, 589, 590, 591, 592, 593, 594, 595, 596, 597, 598, 599, 600, 601, 602, 603, 604, 605, 606, 607, 608, 609, 610, 611, 612, 613, 614, 615, 616, 617, 618, 619, 620, 621, 622, 623, 624, 625, 626, 627, 628, 629, 630, 631, 632, 633, 634, 635, 636, 637, 638, 639, 640, 641, 642, 643, 644, 645, 646, 647, 648, 649, 650, 651, 652, 653, 654, 655, 656, 657, 658, 659, 660, 661, 662, 663, 664, 665, 666, 667, 668, 669, 670, 671, 672, 673, 674, 675, 676, 677, 678, 679, 680, 681, 682, 683, 684, 685, 686, 687, 688, 689, 690, 691, 692, 693, 694, 695, 696, 697, 698, 699, 700, 701, 702, 703, 704, 705, 706, 707, 708, 709, 710, 711, 712, 713, 714, 715, 716, 717, 718, 719, 720, 721, 722, 723, 724, 725, 726, 727, 728, 729, 730, 731, 732, 733, 734, 735, 736, 737, 738, 739, 740, 741, 742, 743, 744, 745, 746, 747, 748, 749, 750, 751, 752, 753, 754, 755, 756, 757, 758, 759, 760, 761, 762, 763, 764, 765, 766, 767, 768, 769, 770, 771, 772, 773, 774, 775, 776, 777, 778, 779, 780, 781, 782, 783, 784, 785, 786, 787, 788, 789, 790, 791, 792, 793, 794, 795, 796, 797, 798, 799, 800, 801, 802, 803, 804, 805, 806, 807, 808, 809, 810, 811, 812, 813, 814, 815, 816, 817, 818, 819, 820, 821, 822, 823, 824, 825, 826, 827, 828, 829, 830, 831, 832, 833, 834, 835, 836, 837, 838, 839, 840, 841, 842, 843, 844, 845, 846, 847, 848, 849, 850, 851, 852, 853, 854, 855, 856, 857, 858, 859, 860, 861, 862, 863, 864, 865, 866, 867, 868, 869, 870, 871, 872, 873, 874, 875, 876, 877, 878, 879, 880, 881, 882, 883, 884, 885, 886, 887, 888, 889, 890, 891, 892, 893, 894, 895, 896, 897, 898, 899, 900, 901, 902, 903, 904, 905, 906, 907, 908, 909, 910, 911, 912, 913, 914, 915, 916, 917, 918, 919, 920, 921, 922, 923, 924, 925, 926, 927, 928, 929, 930, 931, 932, 933, 934, 935, 936, 937, 938, 939, 940, 941, 942, 943, 944, 945, 946, 947, 948, 949, 950, 951, 952, 953, 954, 955, 956, 957, 958, 959, 960, 961, 962, 963, 964, 965, 966, 967, 968, 969, 970, 971, 972, 973, 974, 975, 976, 977, 978, 979, 980, 981, 982, 983, 984, 985, 986, 987, 988, 989, 990, 991, 992, 993, 994, 995, 996, 997, 998, 999, 1000

Шифр	492-64
Марка-лист	
Инв. №	
Речевник	Канашкина Чемчицова
Роль	Калач Иван
Циклы	Циклы
Состав	Зисман Чемцова
Дата выпуска	1965г.

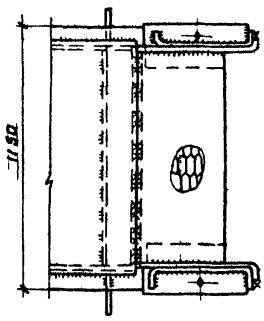
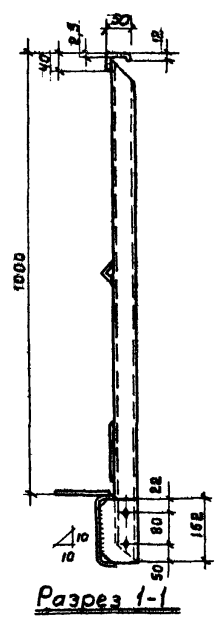
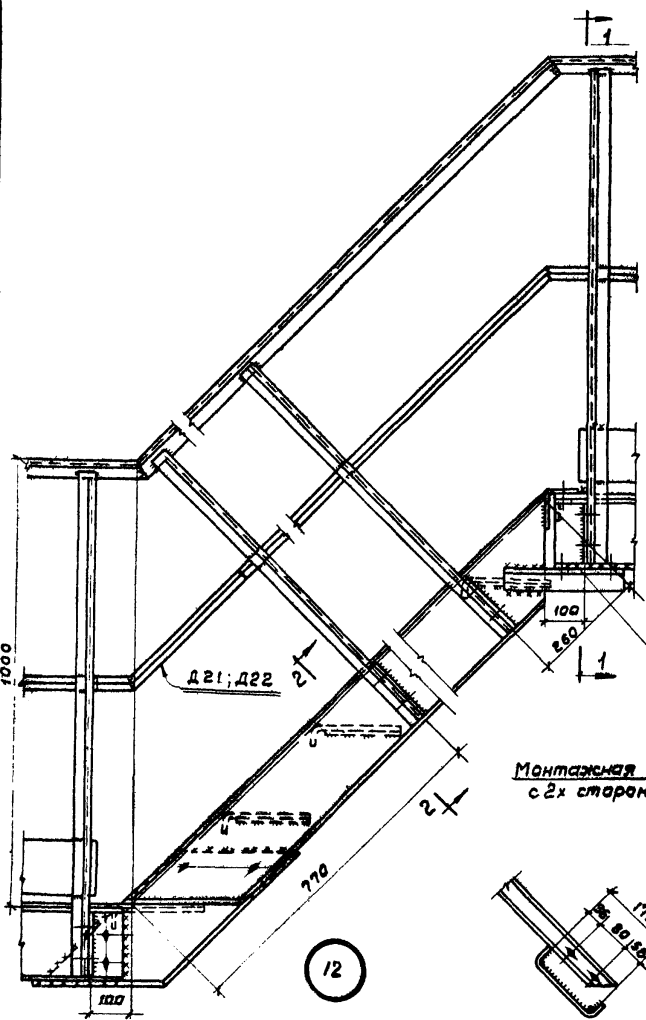

Разрез 3-3

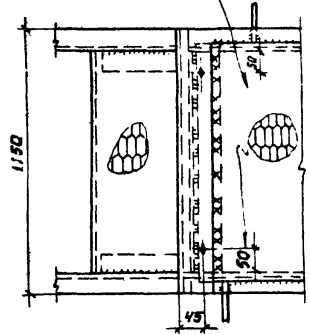

4-4

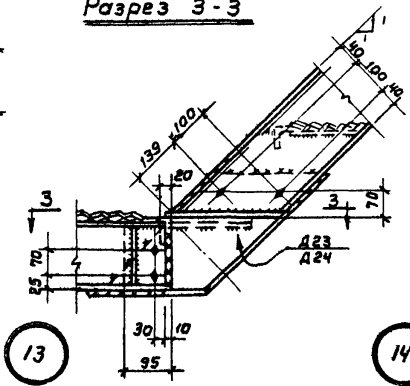

Сопряжение нижнего узла марша с лестничной площадкой

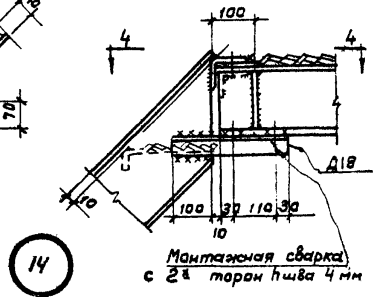

Сопряжение верхнего узла марша с лестничной площадкой

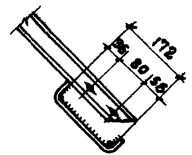

Разрез 2-2

Сопряжение ограждений с маршем

ТА 1965г.	Сборные конструкции антреселей из металла для бытовых и конторских помещений	КЭ-03-2
	Узлы 12, 13, 14	Лист 28

Шифр	492-64
Марка-лист	
ЧНВ. №	
А-менник	Федотов
Федотов	Чернышова
Реш.	
Исполнитель	
Проверил	
Сokolov	Эксман
Чернышова	Чернышова
ЦНИИгражданский	1963г.
Даты выпуска	

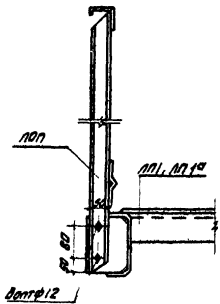

15

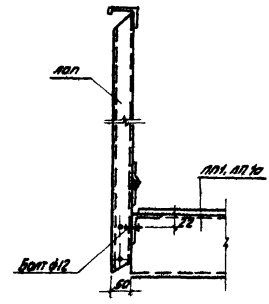

16

Крепление лестничных ограждений к лестничным площадкам

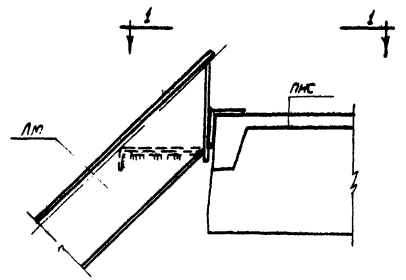

17

Планирование постов П1 на плите антресолей

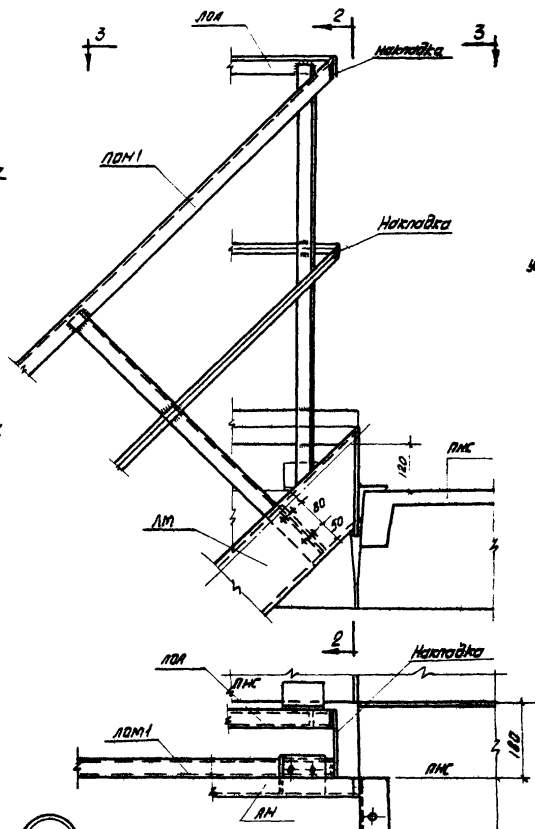

18

Крепление ограждения марша и антресолей

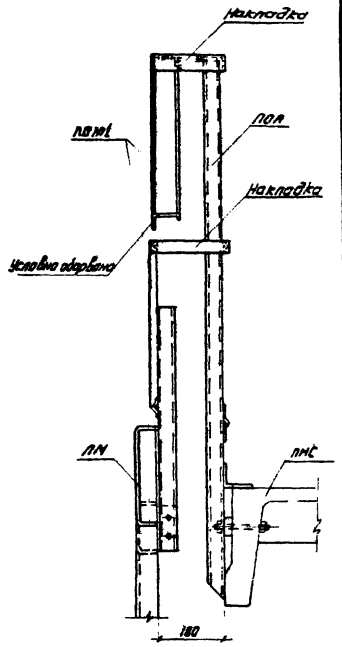

19

Крепление ограждения антресолей между собой

 1963г.	Сварные конструкции антресолей из металла для бытовых и коммунальных помещений	K-3-03-2
	Узлы 15, 16, 17, 18, 19	лист 29

Шифр	492-64
Марка-лист	
Ур.б. №	
Ременик	Федотова
ЧМ	ЧМ 103060
Исполнитель	М. Ша
Проверил	
Сопров.	Чекмазова
Дата выписки	1965г.
Лит. группы	УИИПРОМЗВОДИ
Дет. вычисл.	

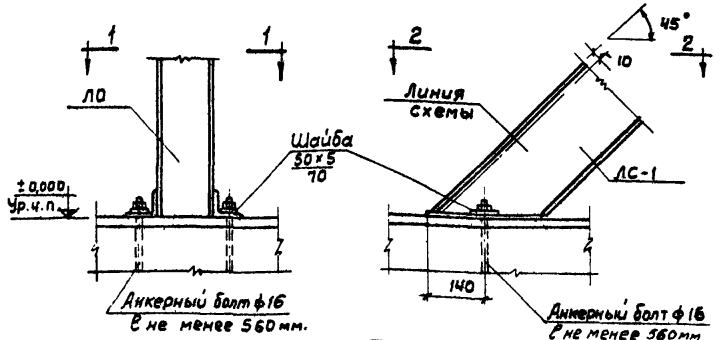

20 Установка лестничной опоры на пол цеха
 21 Установка лестничного марша на пол цеха

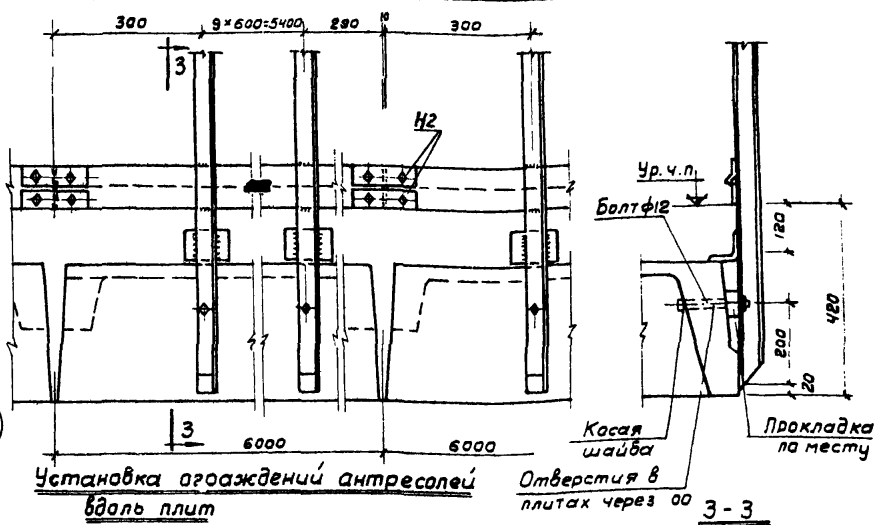

22 Установка ограждений антреселей вдоль плит

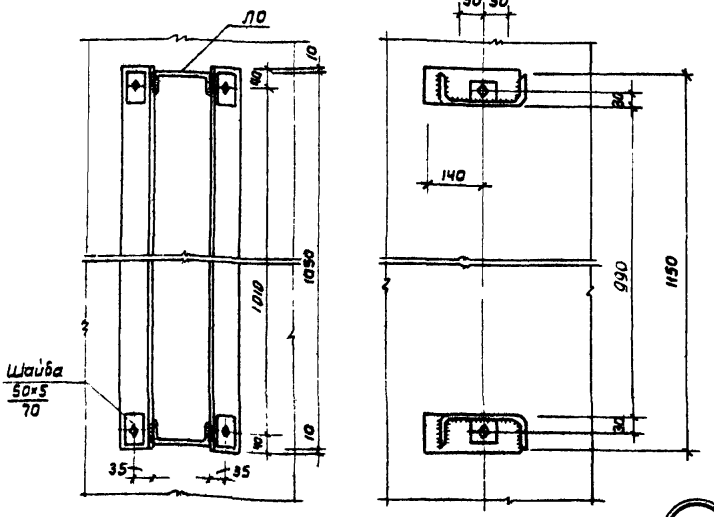

23

Примечания:

1. Длина анкерных болтов может быть уменьшена путем приварки шайбы к концу анкера в соответствии с расчетом.

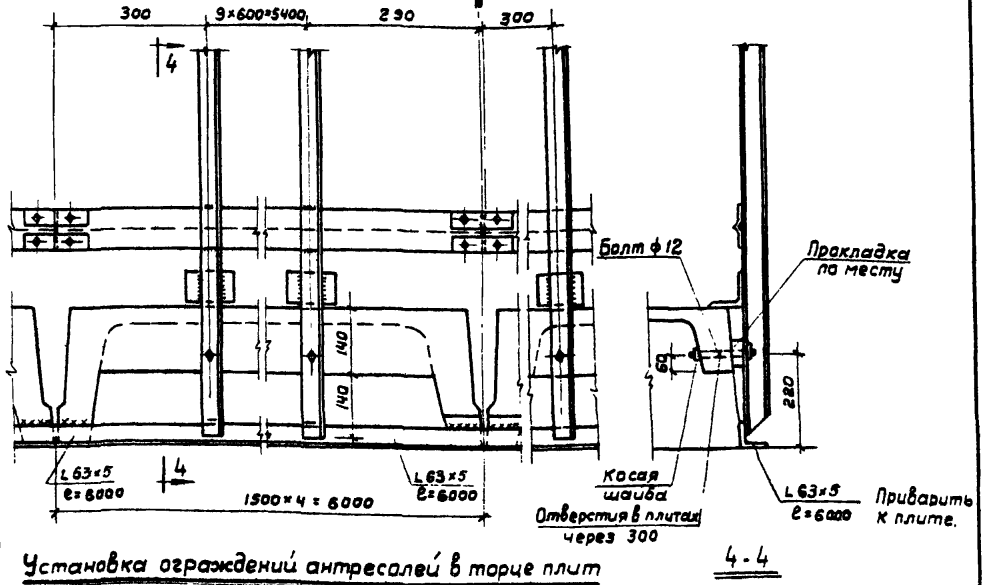

23 Установка ограждений антреселей в торце плит

ТА 1965г	Сборные конструкции антреселей из металла для бытовых и конторских помещений	КЭ-03-2
	Узлы 20, 21, 22, 23	Лист 30

серия

КЭ-03-2

ПРИЛОЖЕНИЕ

Шифр
492-64
Муфта-АУМ
УИВ.И
Доброва
Иван
Исполнитель
Соролов
Зубов
Давыдова
ЦНИИПромзданий
Выпущено 1955г.
№ документа
ИИ
Лист
31

Пример 1
(к схеме 1, 1А, тип 1, 2)

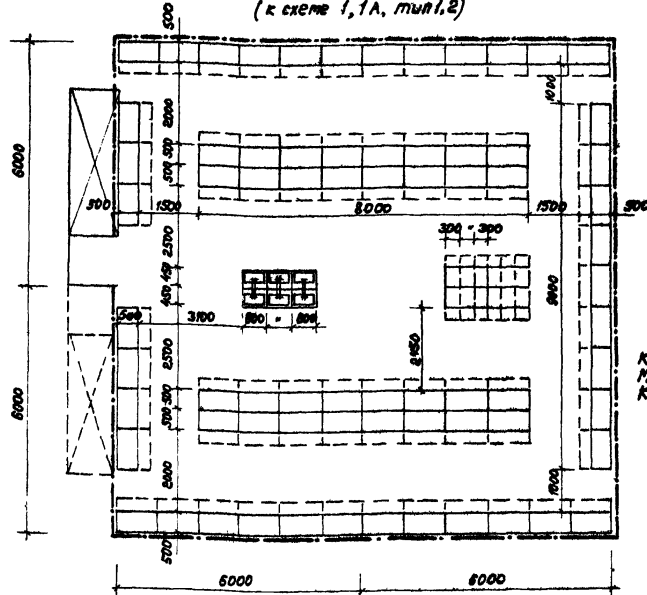

Количество шкотов 228
Максимальная смета 50% 114
Количество умывальников 6

Пример 2
(к схеме 2А, тип 3)

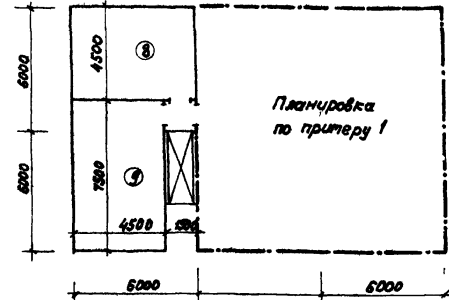

Пример 3
(к схеме 3А, тип 3)

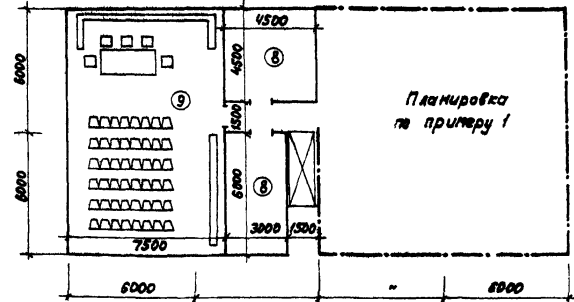

Примечания: 1. Примеры планировочных решений выполнены в соответствии с П.У. 29 СН и П.У. м. 2-62, по которому в зданиях с производствами групп 1а и 1б санитарные не более чем на 250 работающих и умывальные, размещаемые на антресолях, допускается не отделять перегородками от производственных помещений.
2. Другие примечания см. лист 32

1. Душевая на б.д.с.
2. Раздевальня
3. Санузел
4. Тамбур
5. Женский санузел
6. Мужской санузел
7. Кладовая
8. Кантора или комната отдыха
9. Красный вход или комната приема пищи

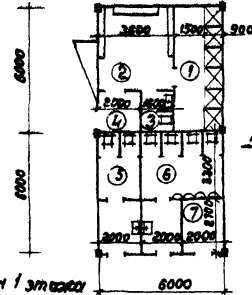

План 1 этажа

 1965	Сварные конструкции антресолей из металла для бытовых и канторских помещений	КЭ-03-2
	Примеры планировочных решений	Лист 31

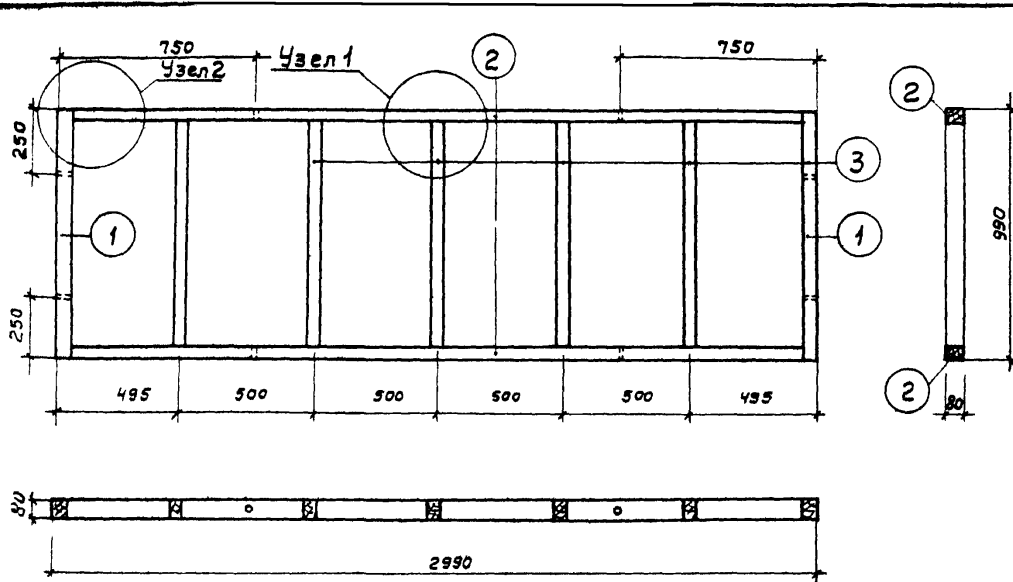

Расход древесины на 1 щит

№ п/п	Эскиз	Сечение мм.	Длина мм	Кол-во шт	Объем одного элемента м ³	Всего м ³
1		50x80	990	2	0,004	0,008
2		40x80	2890	2	0,0093	0,0186
3		40x80	910	5	0,0029	0,0145
Итого						0,0412

Щит пола.

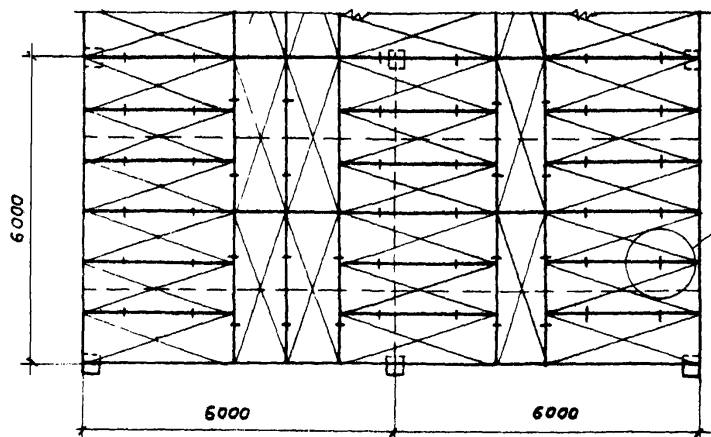

Пример раскладки щитов пола.

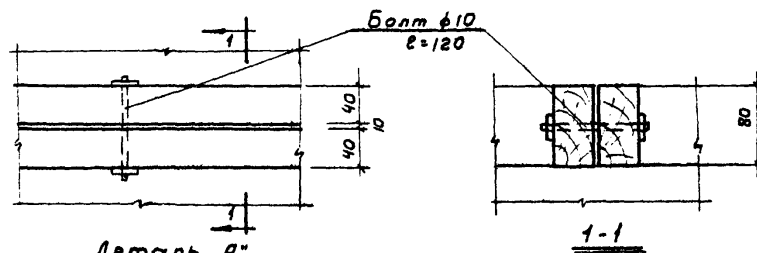
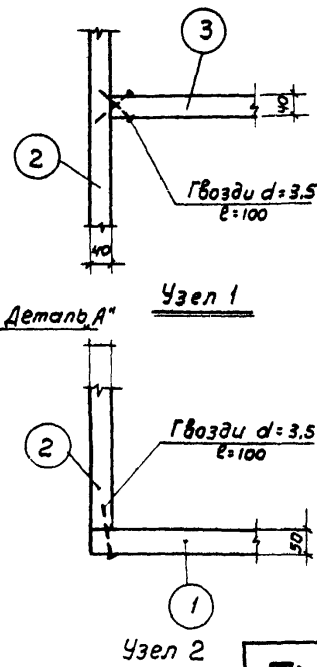

Деталь „А“

Примечания:

1. Каркас щитов изготавливается из древесины хвойных или лиственных пород.
2. Влажность древесины должна быть не более 20%.
3. Каркас следует защищать от загнивания обработкой антисептическими средствами и от возгорания огнестойкими составами.
4. Пол по щитам может выполняться из досок с покрытием лаком, твердыми древесно-волокнистыми плитами и другими материалами. В мокрых помещениях (душевых, санитарных узлах) полы следует делать водонепроницаемыми.

Домо-быттех 1965г.

 1965г.	Сборные конструкции антресолей из металла для бытовых и кантарских помещений	КЗ-03-2
	Щит пола и пример раскладки щитов	Лист 33