

ТИПОВОЙ ПРОЕКТ
902-1-61

КАНАЛИЗАЦИОННАЯ
НАСОСНАЯ СТАНЦИЯ
ПРОИЗВОДИТЕЛЬНОСТЬЮ $6 \cdot 86 \text{ м}^3/\text{ч}$
ПРИ ГЛУБИНЕ ЗАЛОЖЕНИЯ
ПОДВОДЯЩЕГО КОЛЛЕКТОРА **3,8 м**

Альбом III

18301 - 01
ЦЕНА 1-14

ТИПОВОЙ ПРОЕКТ
902-1-61

КАНАЛИЗАЦИОННАЯ НАСОСНАЯ СТАНЦИЯ
ПРОИЗВОДИТЕЛЬНОСТЬЮ 6-86^{м³/ч}
ПРИ ГЛУБИНЕ ЗАПОЖЕНИЯ
ПОДВОДЯЩЕГО КОЛЛЕКТОРА 3,8 м

СОСТАВ ПРОЕКТА

- альбом I Технологические решения. Отопление и вентиляция. Внутренний водопровод и канализация /из типового проекта 902-1-60/
 альбом II Архитектурно-строительные решения. Надземная часть. Общие чертежи узлы и детали. /из типового проекта 902-1-60/
 альбом III Строительные решения. Подземная часть.
 альбом IV Изделия. /из типового проекта 902-1-60/
 альбом V Электрооборудование, автоматизация и технологический контроль. Чертежи монтажной зоны. /из типового проекта 902-1-60/
 альбом VI Заказные спецификации. /из типового проекта 902-1-60/
 альбом VII Ведомости потребности в материалах.
 альбом VIII.84 Сметы. Общая часть. /из типового проекта 902-1-60/
 альбом IX.84 Сметы. Подземная часть.

АЛЬБОМ III

РАЗРАБОТАН
ПРОЕКТНЫМ ИНСТИТУТОМ
„ХАРЬКОВСКИЙ ВОДОКАНАЛПРОЕКТ“

ГЛАВНЫЙ ИНЖЕНЕР ИНСТИТУТА
ГЛАВНЫЙ ИНЖЕНЕР ПРОЕКТА

Григорьев
Балтер

Г.А. БОНДАРЕНКО
В.Г. БАЛТЕР

Внесены изменения 09.02.84

Вед. инж. ХБКП *ХБКП* Харьк. инж. ин-т

УТВЕРЖДЕН ГЛАВПРОМСТРОЙПРОЕКТОМ
ГОССТРОЯ СССР
ПРОТОКОЛ №15 от 20 апреля 1982 г.
ВВЕДЕН В ДЕЙСТВИЕ
В/О СОЮЗВОДОКАНАЛНИИПРОЕКТ
с 1 ноября 1982 г.
приказ № 194 от 1 октября 1982 г.

					Привязки

СОДЕРЖАНИЕ

№№ п/п	Наименование	№№ листа	стр.
1	Содержание. <u>Основной комплект марки КЖ</u>		2
2	Общие данные	1	3
3	Планы на отм -3.600 и -5.700. Разрезы 1-1, 2-2. (В сухих и мокрых грунтах)	2	4
4	Схема расположения элементов подземной части (в сухих и мокрых грунтах)	3	5
5	СТМ1. Развертка Разрез 3-3, (в сухих и мокрых грунтах)	4	6
6	Плита днища ПДн1. Схема армирования (в сухих и мокрых грунтах)	5	7
7	СТМ1. Схема армирования.	6	8
8	СТМ1. Схема армирования и расположения выпусков Узлы I, II	7	9
9	СТМ2. Схема армирования.	8	10
	<u>Основной комплект марки КМ</u>		
10	Общие данные	1	11
11	Схемы расположения металлических лестниц и лестничных площадок.	2	12
12	Схемы расположения металлических лестниц и лестничных площадок. Сечения 3-3 + 6-6. Узлы I-IV	3	13

Ведомость рабочих чертежей основного комплекта ТП 902-1-61 - КЖ

Расчётные схемы

в сухих грунтах

Ведомость спецификаций

Лист	Наименование	Примеч.
1	Общие данные	
2	Планы на отм. -3.600 и 5.700. Разрезы 1-1, 2-2. (в сухих и мокрых грунтах)	
3	Схема расположения элементов подземной части (в сухих и мокрых грунтах)	
4	СТМ1. Развертка. Разрез 3-3 (в сухих и мокрых грунтах).	
5	Плита днища ПДМ1. Схема армирования (в сухих и мокрых грунтах)	
6	СТМ1. Схема армирования.	
7	СТМ1. Схема армирования и расположения выпусков. Узлы I, II.	
8	СТМ2. Схема армирования.	

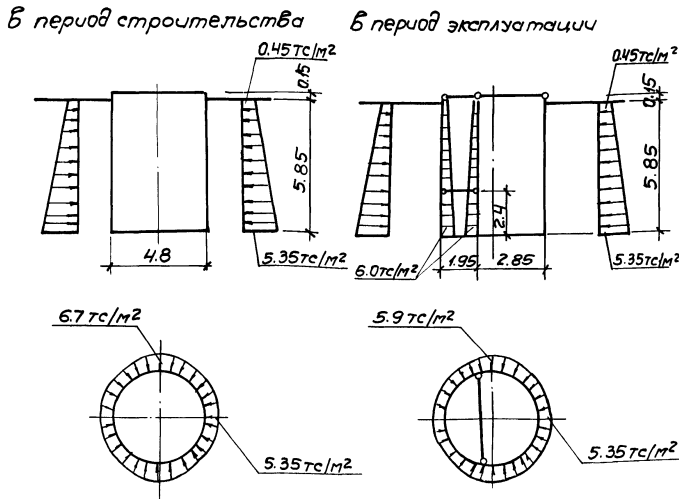

Лист	Наименование	Примеч.
3	Спецификация к схеме расположения элементов подземной части	
3	Спецификация к схеме расположения стен СТМ1 и СТМ2	
5	Спецификация к днищу ПДМ1	
6	Спецификация к стене СТМ1	
8	Спецификация к стене СТМ2	

Ведомость ссылочных и прилагаемых документов

Расчётные схемы

в мокрых грунтах

Обозначение	Наименование	Примеч.
	<u>Ссылочные документы</u>	
3.901-5	Сальники набивные Ду50-1400 мм для пропуска труб через стены	
1400-15 вып. 0,1	Унифицированные закладные изделия железобетонных конструкций для крепления технологических коммуникаций и устройств	
ГОСТ 23279-78	Сетки сварные из стержневой арматуры диаметром до 40 мм	
	<u>Прилагаемые документы</u>	
ТП 902-1-61 КЖ ПДМ1-КР1	Каркас плоский КР1	Ял. IV
ТП 902-1-61 КЖ СТМ1-НР1	Каркас плоский КР1	Ял. IV
ТП 902-1-61 КЖ ВМ Ял. VII	Ведомости потребности в материалах	

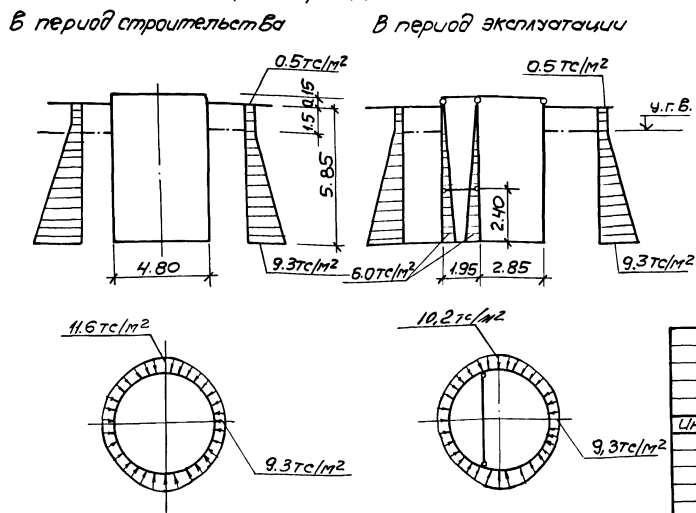

Общие указания

- Для монолитных железобетонных конструкций марка бетона по боковой прочности принята В4.
- Марки бетона по морозостойкости принимаются для районов с расчётной зимней температурой наружного воздуха -20°, -30° и -40°, Мрз-50.
- Необетонизируемые закладные детали согласно СНиП II-28-78*, защита строительных конструкций от коррозии подлежат защите от коррозии слоем цинка толщиной 120 мкм, наносимого методом металлизации. Прочие закладные детали должны иметь лакокрасочное покрытие группы II.

3. Небетонизируемые закладные детали согласно СНиП II-28-78*, защита строительных конструкций от коррозии подлежат защите от коррозии слоем цинка толщиной 120 мкм, наносимого методом металлизации. Прочие закладные детали должны иметь лакокрасочное покрытие группы II.

Типовой проект разработан в соответствии с действующими нормами и правилами и предусматривает мероприятия, обеспечивающие взрывную, взрывопожарную и пожарную безопасность при эксплуатации здания

Главный инженер проекта *Смирнов* / *Баттер*

Лист	Наименование	Примеч.
	Привязан	Госстрой СССР Сибирский филиал Харьковский Водоканалпроект
ЛНБ. А		
	Т.п. 902-1-61 - КЖ	
Нач. отд. Шейко И. КОЛОД. Власенко Рук. гр. Бродская Инж. Ясинская Инж. Никитенко	Канализационная насосная станция производительностью 6-8 м³/ч	Отдел Лист Листов Р 1 8
	Общие данные	Госстрой СССР Сибирский филиал Харьковский Водоканалпроект

План на отм. -3.600

Разрез 1-1

Разрез 2-2

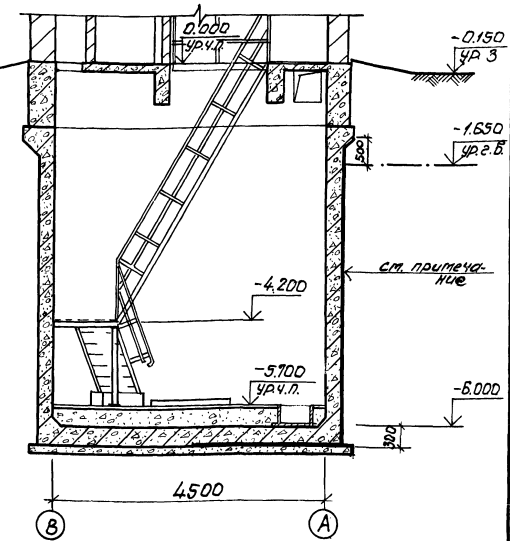
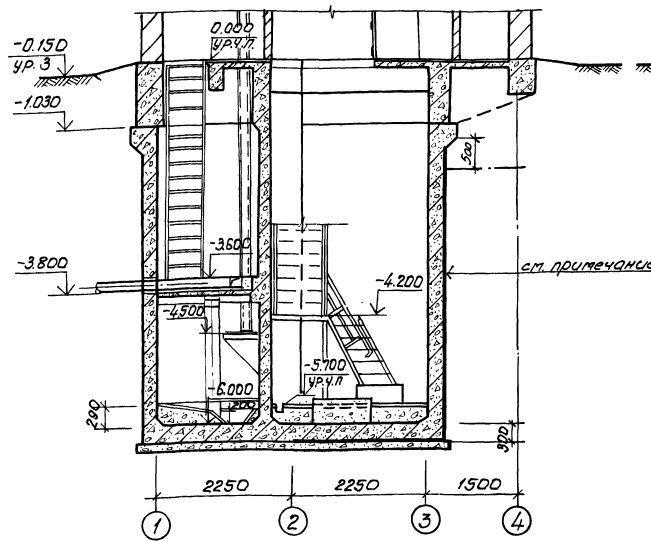
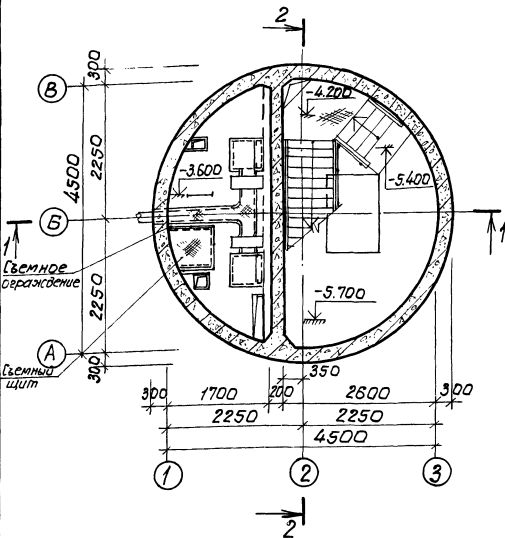

План на отм. -5.700

Основные строительные показатели.

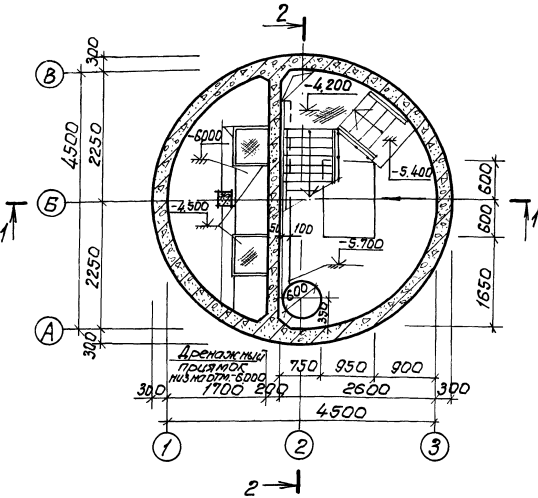

Наименование	Ед.изм.	Кол.	Примечание
Площадь застройки	м ²	—	см. альбом II.
Полезная площадь	м ²	15.0	
в том числе:			
Встроенные помещения	м ²	—	
- на расчетную единицу	м ²	0.3	
Строительный объем	м ³	16.4	
- на расчетную единицу	м ³	2.3	расчетная единица 48м ³ /м

Наружную гидроизоляцию стены днища см. т.п. 902-1-60-КЖ-2 альбом II.

ТТ 902-1-61-КЖ			
Привязка	Исполнитель	Канализационная насосная станция производительностью 6-86м ³ /ч	Лист
	Нач. отд. Шелко	Планы на отм. -3.600 и -5.700. Разрез 1-1, 2-2 (в сухих и мокрых грунтах)	Р
	Н. контр. Власова		2
	Рис. гр. Юрьева	Застывшая смесь анкерной цементной замазки	
	Ст. экз. Хесина		
	В. техн. Шабалова	Водоканал проект	

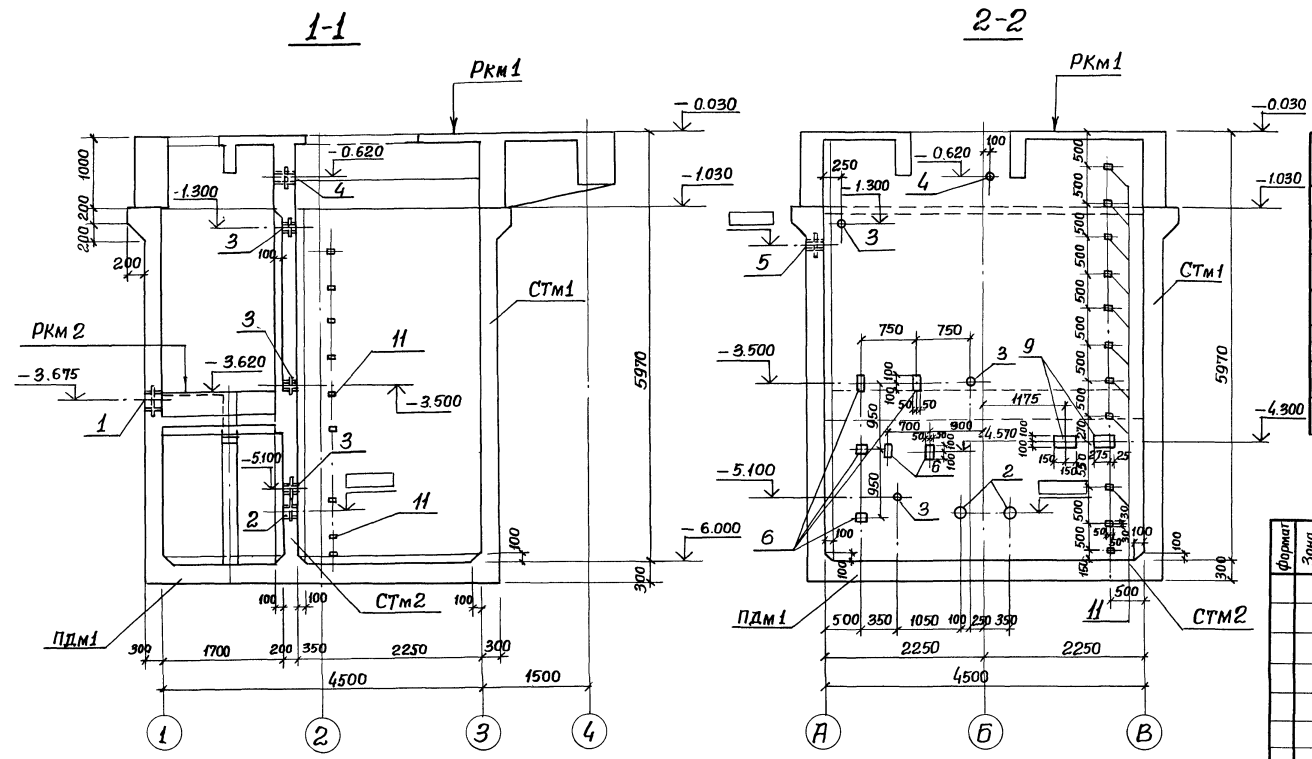

Спецификация к схеме расположения элементов подземной части.

Марка поз.	Обозначение	Наименование	Кол.	Масса ед, кг	Примеч.
ПДМ1	лист 5	Плита днища ПДМ1	1		
СТМ1	лист 6	Стена монолитная СТМ1	1		
СТМ2	лист 8	То же СТМ2	1		
ПКМ1	902-1-60 ял. II лист 4	Перекрытие ПКМ1	1		
ПКМ2	902-1-60 ял. II лист 4	То же ПКМ2	1		

Спецификация к схеме расположения стен СТМ1 и СТМ2.

Формат	Зона	Поз.	Обозначение	Наименование	Кол.		Примеч.	
					Р	Р		
				<u>Сборочные единицы</u>				
		1	3.901-5	Сальник Ду250, л=300	1			
		2	То же	То же Ду <input type="checkbox"/> л=200	2			
		3	"	" Ду 50, л=200	3			
		4	"	" Ду 100, л=300	1			
		5	"	" Ду <input type="checkbox"/> л=300	1			
		6	1.400-15 В.1 120-23	Изделие закладное МН108-6	3	21	2,7 кг	
		7	1.400-15 В.1 120-59	То же МН114-6	9		3,3 кг	
		8	1.400-15 В.1 140-23	" л=650 МН130-6	4		з.п.т. 16,5	
		9	1.400-15 В.1 150-29	" МН137-6	2	2	5,9 кг	
		10	1.400-15 В.1 110-04	" МН102-3	6		0,6 кг	
		11	1.400-15 В.1 110-02	" МН101-6	8	11	0,6 кг	
			Остальное см. спецификацию исполнения листы 6,8					

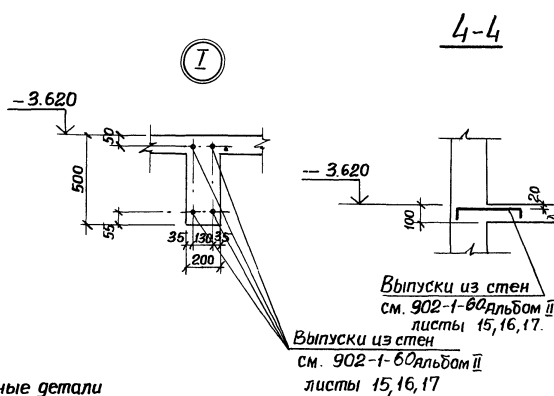
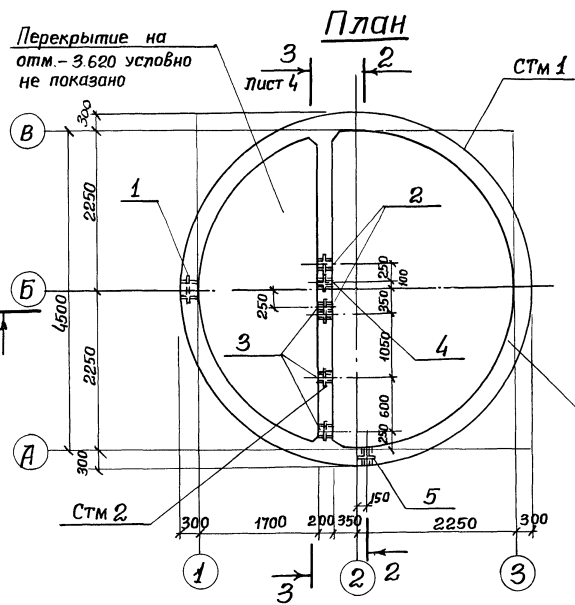

Привязан				ТП 902-1-61-КЖ		
Нач. отд.	Шейко	6-7	Канализационная насосная станция производительностью 6 ÷ 86 м³/ч	Старая	Лист	Листов
Н. контр.	Власенко	7-8		Р	3	
Рук. гр.	Бродская	8-9	Схема расположения элементов подземной части (в с/лж и мок-рых грунтах).	Госстрой СССР Совхозагроинишпроект Харьковский Водоканалпроект		
Инжен.	Абрамова	9-10				
Инжен.	Литвиненко	10-11				

Стм 1
Развертка

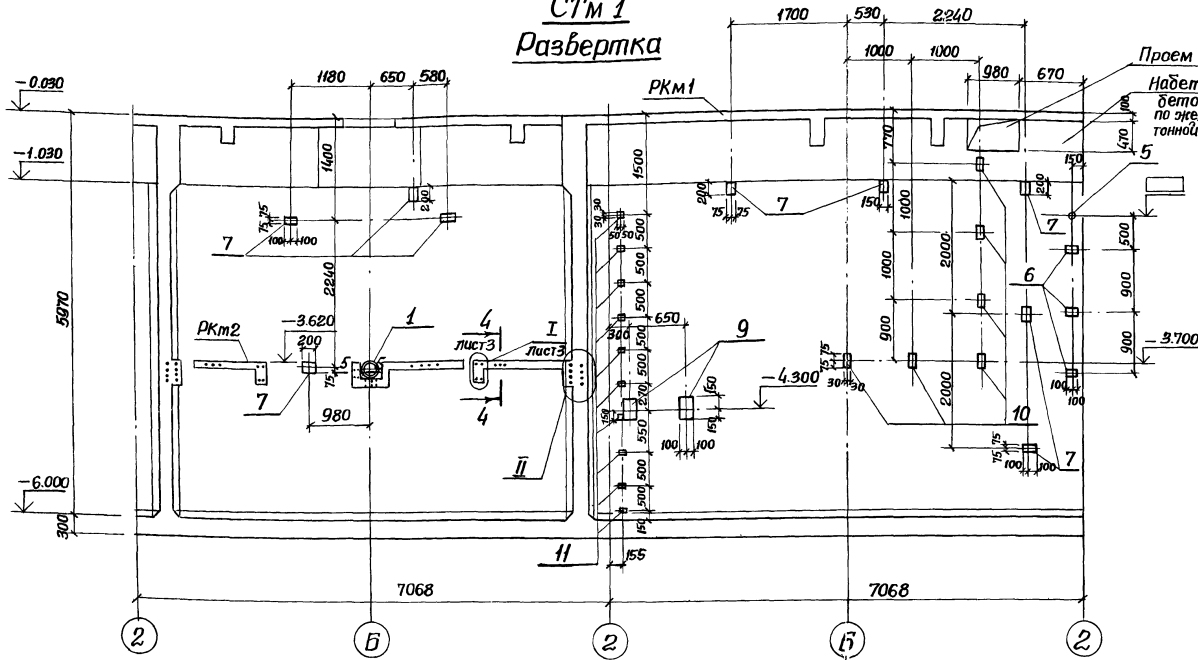

3-3

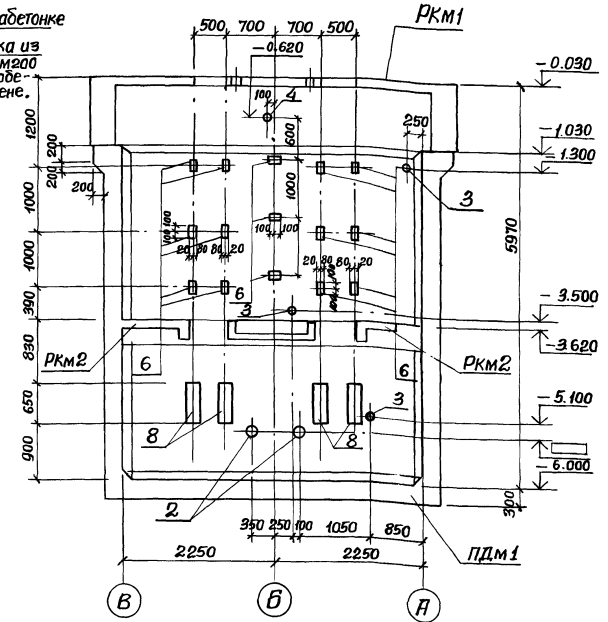

5-5



Таблица сальников

Марка насоса	Наименование сальника всасывающего трубопровода				Примеч.	Марка насоса	Наименование сальника напорного трубопровода				Примеч.
	Ду мм.	Масса кг.	Ду мм.	Масса кг.			Ду мм.	Масса кг.	Ду мм.	Масса кг.	
ФГ 57,5/9,5	100	6.2	100	8.2		ФГ 29/40	80	5.1	80	6.7	
ФГ 57,5/9,5а	100	6.2	100	8.2		ФГ 29/40а	80	5.1	80	6.7	
ФГ 57,5/9,5б	100	6.2	100	8.2		ФГ 29/40б	80	5.1	80	6.7	
ФГ 51/58	100	6.2	100	8.2		ФГ 14,5/10	50	3.8	50	5.0	
ФГ 51/58а	100	6.2	100	8.2		ФГ 14,5/10а	50	3.8	50	5.0	
ФГ 51/58б	100	6.2	100	8.2		ФГ 14,5/10б	50	3.8	50	5.0	
ФГ 25,5/14,5	80	5.1	80	6.7		ФГ 16/27	50	3.8	50	5.0	
ФГ 25,5/14,5а	80	5.1	80	6.7		ФГ 16/27а	50	3.8	50	5.0	
ФГ 25,5/14,5б	80	5.1	80	6.7		ФГ 16/27б	50	3.8	50	5.0	

ТЛ 902-1-61 -КЖ			
Прибязан	Нач. отг. Шейко	Канализационная насосная станция производительностью 6 × 6 м ³ /ч	Стадия Лист Листов
	Н. контр. Власенко		Р 4
	Рук. гр. Бродская	Стм 1. Развертка. Разрез 3-3.	Госстрой СССР
	Инжен. Ябрамова	(в сухих и мокрых грунтах).	Создатель проекта Харьковский Водоканалпроект
	Инжен. Ляббиненко		

М.И.ЯК
Сектор О.В.
Омск. 98
Получить и дата. Разм. инв. № 2

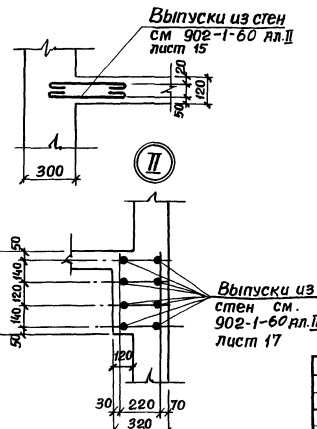

Схема расположения нижней арматуры



Схема расположения верхней арматуры

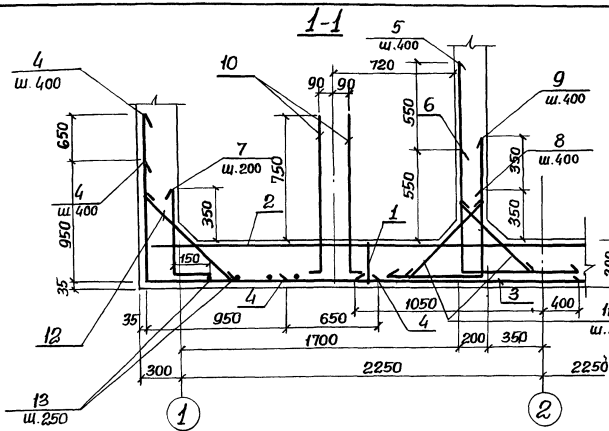

Ведомость деталей

Поз.	Эскиз	Поз.	Эскиз
4	950	9	670
5	920	10	200
6	800	11	750
7	150	12	900
8	600		

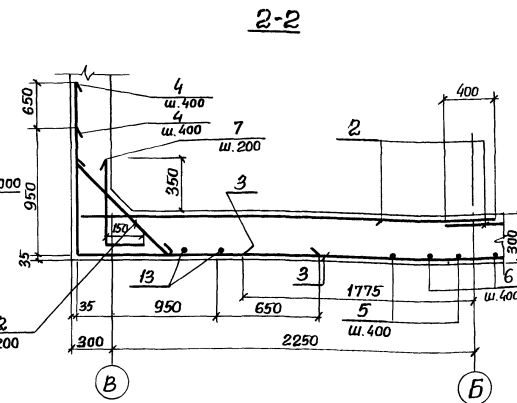
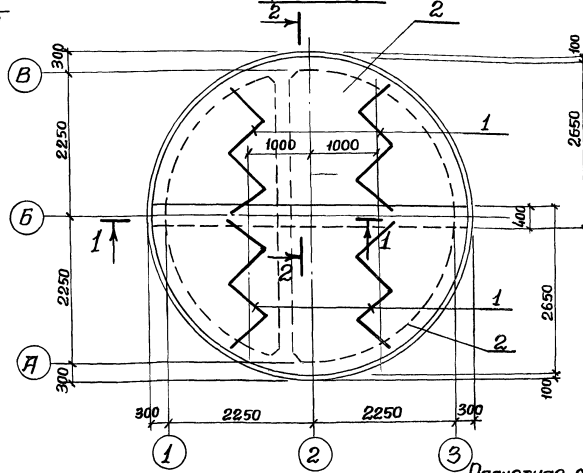
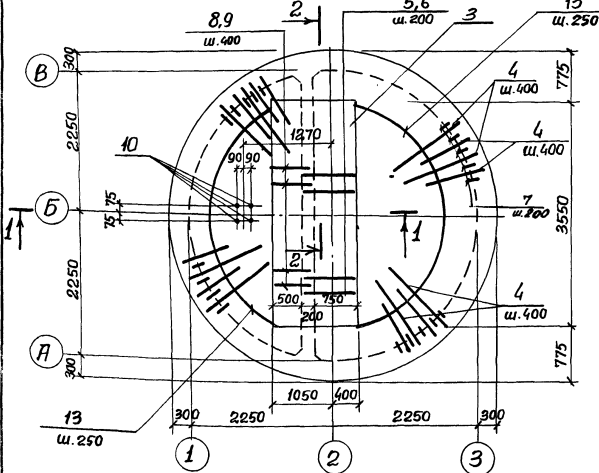
Раскрой сетки поз. 2

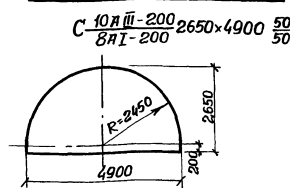

Расчетная схема

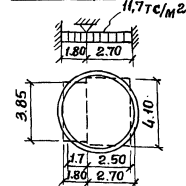

Спецификация к днищу пдм 1

Формат	Зона	Поз.	Обозначение	Наименование	Кол.	Примеч.
Сборочные единицы						
н1	1		902-1-60-КЖ-пдм1-Кр1	Каркас плоский Кр1	4	
б4	2		ГОСТ 23279-78	Сетка С-12А1-200 10А III 200 2650x4900 50/50 8АТ-200	2	68.5 кг
б4	3		ГОСТ 23279-78	Сетка С-12А1-200 6АТ-200 450x3550 75/75	1	29.5 кг
Цетали						
б4	4*			φ4А III ГОСТ 5.1459-72* l-2250	80	3.1 кг
б4	5*			φ12А III ГОСТ 5.1459-72* l-2270	11	2.0 кг
б4	6*			φ12А III ГОСТ 5.1459-72* l-1720	12	1.53 кг
б4	7*			φ10А III ГОСТ 5.1459-72* l-750	70	0.5 кг
б4	8*			φ10А III ГОСТ 5.1459-72* l-1270	12	0.8 кг
б4	9*			φ10А III ГОСТ 5.1459-72* l-1620	11	1.0 кг
б4	10*			φ16А III ГОСТ 5.1459-72* l-1200	4	1.9 кг
б4	11*			φ8А I ГОСТ 5781-75 l-850	42	0.3 кг
б4	12*			φ8А I ГОСТ 5781-75 l-1000	71	0.4 кг
б4	13			φ6А I ГОСТ 5781-75 l-800	п.м	17.8 кг
Материалы						
Бетон марки М 200						6.2 м ³

*) Поз. 4÷12 см. ведомость деталей

Ведомость расхода стали на один элемент, кг

Марка	Изделия арматурные										Всего
	Арматура класса										
	А I					А III					
	ГОСТ 5781-75	ГОСТ 5.1459-72*	ГОСТ 5781-75	ГОСТ 5.1459-72*	ГОСТ 5781-75	ГОСТ 5.1459-72*	ГОСТ 5781-75	ГОСТ 5.1459-72*	ГОСТ 5781-75	ГОСТ 5.1459-72*	
п.дм1	φ6	φ8	φ10	Итого	φ10	φ12	φ14	φ16	Итого		
	24.1	100.4	14.0	138.5	140.3	64.4	248.0	7.6	460.3	598.8	

Защитный слой бетона для нижней рабочей арматуры - 35 мм, для верхней - 25 мм.

ТП 902-1-61 - КЖ

Привязан	И.контр.	И.инж.	И.проект.	И.проект.	И.проект.	И.проект.
	Нач. орг.	Шейко	И.контр.	Бласенко	И.инж.	Борисова
	Рук. гр.	Борисова	И.проект.	Норамба	И.проект.	И.проект.
	Инж.	Норамба	И.проект.	И.проект.	И.проект.	И.проект.
	Инженер	И.проект.	И.проект.	И.проект.	И.проект.	И.проект.

Схема армирования

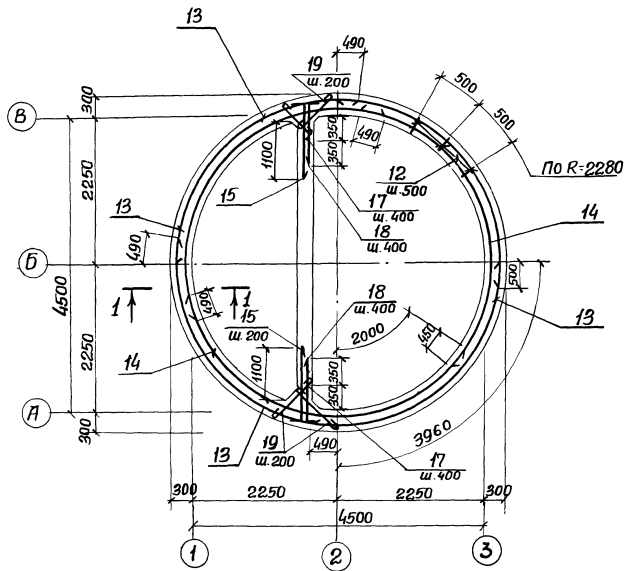

Развертка наружных сеток по R-2520

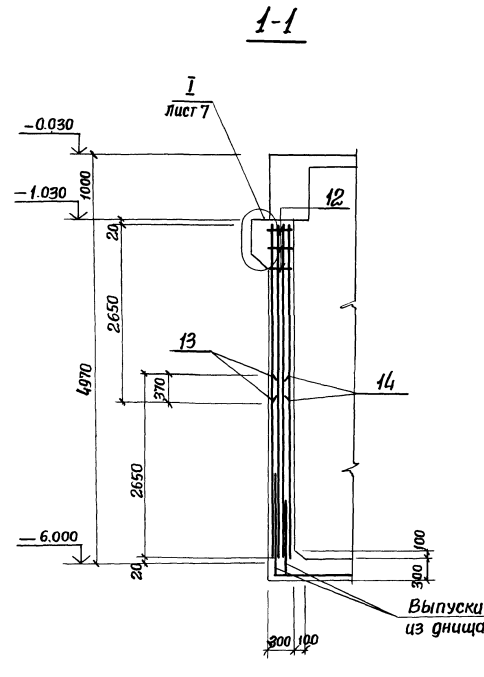
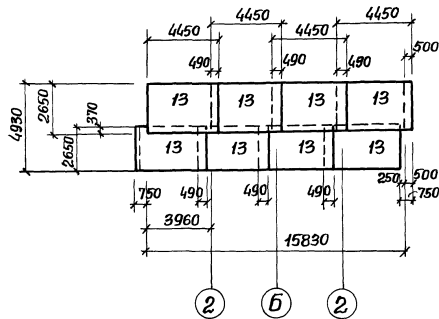

Развертка внутренних сеток по R-2280

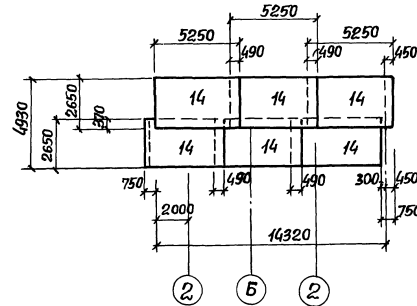

Спецификация к стене Стм 1

Формат	Экз.	Поз.	Обозначение	Наименование	Кол.	Прим.
				<u>Сборочные единицы</u>		
			Лист - 3	Стена монолитная Стм 1	1	
11	12	902-1-60	-кжн-Стм1, КР1	Каркас плоский КР1	29	
Б.4	13	ГОСТ 23219-78		Сетка С $\frac{10 \times 10}{200}$ 200x4450 $\frac{625}{25}$	8	71.14 кг
Б.4	14	ГОСТ 23219-78		То же С $\frac{10 \times 10}{200}$ 200x5250 $\frac{625}{25}$	6	26.23 кг
				<u>Детали</u>		
Б.4	15*			Ф10АIII ГОСТ 5.1459-72* $\ell=1550$	52	0.96 кг
Б.4	16*			Ф10АIII ГОСТ 5.1459-72 $\ell=1700$	2	11.0 кг
Б.4	17*			Ф10АIII ГОСТ 5.1459-72* $\ell=800$	26	0.5 кг
Б.4	18*			Ф10АIII ГОСТ 5.1459-72* $\ell=1150$	26	0.7 кг
Б.4	19*			Ф8АI ГОСТ 5.781-75 $\ell=750$	100	0.3 кг
Б.4	20			Ф16АIII ГОСТ 5.1459-72* $\ell=1700$	64	2.7 кг
Б.4	21*			Ф10АIII ГОСТ 5.1459-72* $\ell=1340$	80	0.83 кг
				<u>Материалы</u>		
				Бетон марки М200	23.5	м ³

*) Поз. 15 ÷ 19, 21 см. ведомость деталей на листе 7.

Остальное см. спецификацию исполнения.

ТП 902-1-61-КЖ

Приказан	Нач. орг.	Шейко	Канализационная насосная станция производительностью 6 ÷ 86 м ³ /ч	Стая	Лист	Листов
	Н. контр.	Власенко		Р	6	
Инв. №	Рук. эк.	Бродская	Стм 1. Схема армирования.	Госстрой СССР Саратовский Водоканалпроект		
	Инженер	Никитенко				
	Инженер	Филиппова				

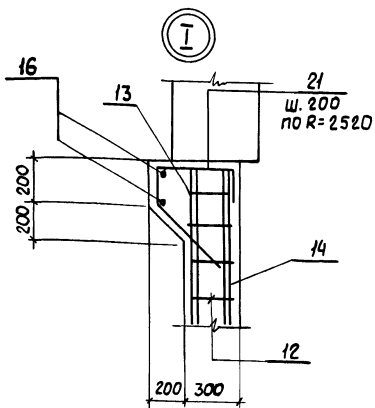

Раскрой сеток
поз. 14

Сетка $\frac{10A III - 200}{10A III - 200} 2650 \times 5250 \frac{25}{625}$

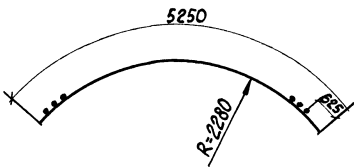

Поз. 13

Сетка С $\frac{10A III - 200}{10A III - 200} 2650 \times 4450 \frac{625}{25}$



Схема расположения выпусков



2-2

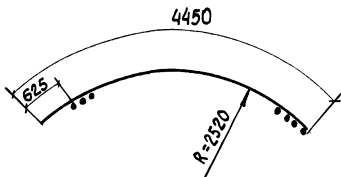
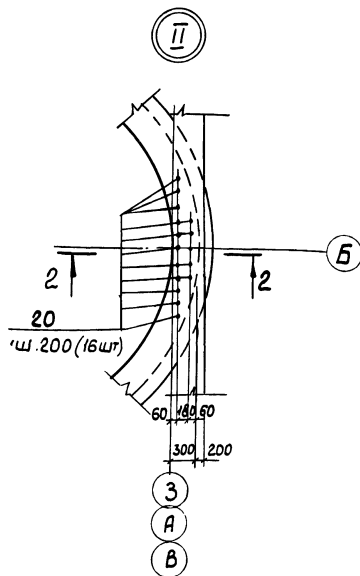
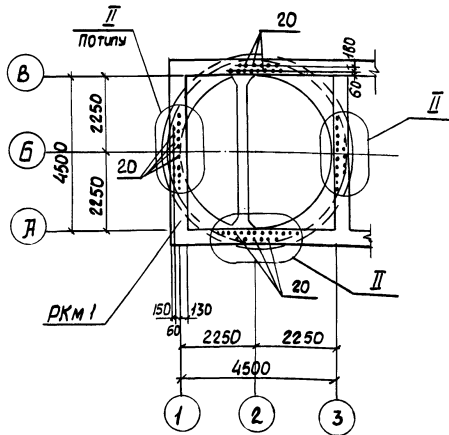
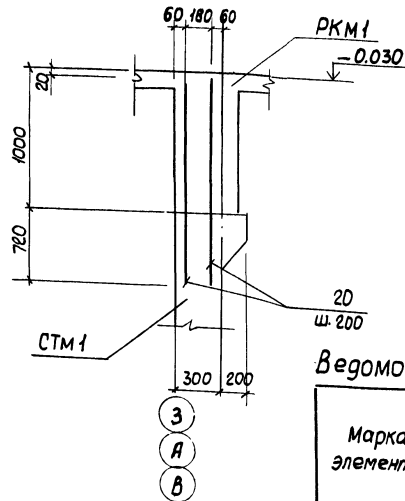

Ведомость деталей

Поз.	Эскиз	
15	200	1350
16		
17	200	800
18	200	950
19	← 650 →	
21		

Ведомость расхода стали на один элемент, кг.

Марка элемента	Изделия арматурные					Всего
	Арматура класса					
	А I		А III			
	ГОСТ 5781-75		ГОСТ 5.1459-72*			
	φ 8	Итого	φ 10	φ 16	Итого	
СТМ I	109,8	109,8	1420,2	172,8	1593,0	1702,8

Продолжение

Изделия закладные								Всего	Общий расход
Арматура класса				Прокат марки					
А III		А III		Вст 3 кл 2					
ГОСТ 5781-75		ГОСТ 5.1459-72*		ГОСТ 19903-74					
φ 8	Итого	φ 12	Итого	δ=6	δ=8	δ=10	Итого		
2,0	2,0	9,0	9,0	4,8	30,2	12,0	47,0	58,0	1760,8

1. Защитный слой бетона для рабочей арматуры - 30 мм.

2. В ведомости расхода стали сальники не учтены ввиду их изменения в зависимости от марки бетона.

ТП 902-1-61 - КЖ									
Привязан:				Канализационная насосная станция производительностью 6-86 м ³ /ч			Станция лист		
Инв. №				СТМ I. Схема армирования и расположения выпусков. Узлы I, II			госстрой СССР Жарковский Водоканалпроект		



Схема армирования



Расчетная схема

1. Защитный слой бетона для рабочей арматуры - 30мм.
2. В ведомости расхода стали сальники не учтены в виду их изменения в зависимости от марки насоса

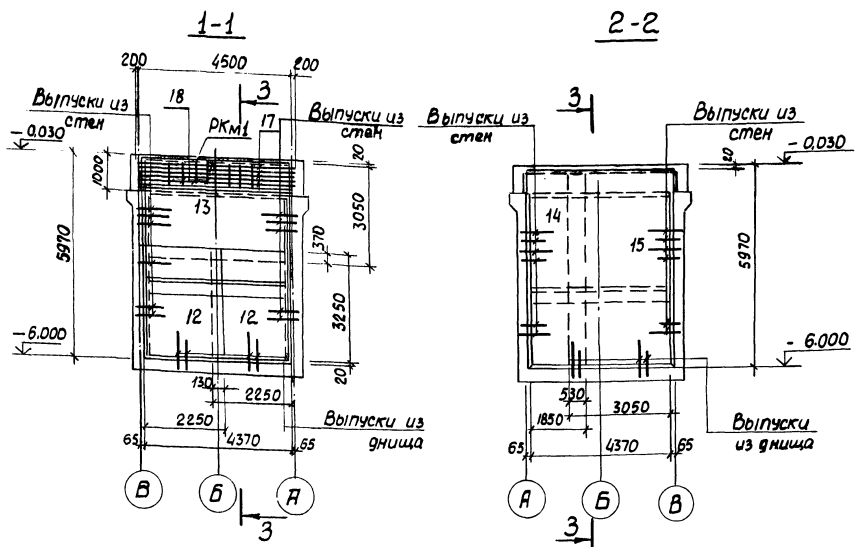
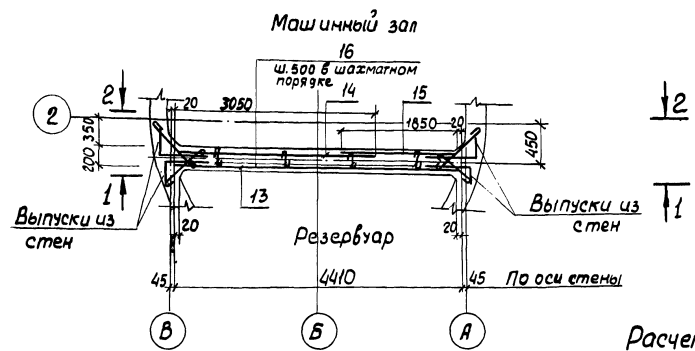
Ведомость деталей

Поз.	Эскиз
16	
17	
18	

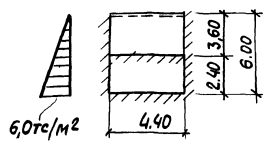

Спецификация к стене СТМ 2.

№ п/п	Обозначение	Наименование	кол.	Прим.
Сборочные единицы				
-	Лист 3	Стена монолитная СТМ 2	1	
Б.ч	12	Сетка С 6АТ-200 2250x3250 25/25	2	42,15 кг
Б.ч	13	То же С 6АТ-200 3050x4350 25/25	1	56,9 кг
Б.ч	14	" С 10АТ-200 3050x5950 25/25	1	115,2 кг
Б.ч	15	" С 10АТ-200 1850x5950 25/25	1	71,0 кг
Детали				
Б.ч	16*	φ 8АТ ГОСТ 5781-75 ℓ = 280	90	0,1 кг
Б.ч	17*	φ 10АТ ГОСТ 5.1459-72* ℓ = 5300	5	3,3 кг
Б.ч	18*	φ 10АТ ГОСТ 5.1459-72 ℓ = 1950	23	1,2 кг
Материал				
Бетон марки М 200			5,9	м ³

*/Поз. 16,17,18 см. ведомость деталей, остальные см. спецификацию исполнения.

Ведомость расхода стали на один элемент, кг.

Марка элемента	Изделия арматурные						Всего
	Арматура класса						
	А II			А III			
СТМ 2	φ 6	φ 8	Итого	φ 10	φ 12	Итого	342 382,4
	30,5	9,9	40,4	27,2	7,0	34,2	
	ГОСТ 5781-75						

Марка элемента	Изделия закладные						Всего
	Арматура класса			Прокат марки			
	А III			В Ст 3 КП 2			
СТМ 2	φ 8	φ 12	Итого	-δ=6	-δ=8	-δ=10	198,4 520,8
	1,1	1,1	2,4	2,4	3,3	87,5 27,2 118,0	
	ГОСТ 5781-75			ГОСТ 5.1459-72*			

ТП 902-1-61-КЖ

Привязан		Кондиционная насосная станция производительностью 6 ÷ 86 м ³ /ч		Станция лист		Листов	
Нач. отд.	Шейко	Н.контр.	Власенко	Р	8		
Рук. ер.	Бродская	Инженер	Абратова	Ст М 2.			
Инженер	Абратова	Инженер	Цикленко	Схема армирования			

Ведомость рабочих чертежей основного комп-лекта ТП 902-1-61-КМ

Лист	Наименование	Примечание
1	Общие данные	
2	Схемы расположения металлических лестниц и площадок	
3	Схемы расположения металлических лестниц и площадок. Сечения 1-1 ÷ 7-7. Узел 1.	

Ведомость ссылочных и прилагаемых документов

Обозначение	Наименование	Примечание
	Ссылочные документы	
1.459-2 вып. 1,2	Стальные лестницы, переходные площадки, ограждения	
1.400-10/76 вып. 8	Типовые узлы стальных конструкций одноэтажных производственных зданий	

Ведомость металлоконструкций по видам профилей

Наименование конструкций по наименованию в проекте	Позиция	№ п.п.	Код конструкции	Масса конструкций, т						Качество, шт.	Серия типовых конструкций
				Всего стали	Швеллеры	Криволинейные	Металлоконструкции	Гнутые и сварные	Всего		
Площадки	1	526243		0.1	0.87	0.1		1.07			
Лестницы и ограждения	2	526242			0.1		0.3	0.4		1.459-2.В.12	
Итого	3			0.1	0.97	0.1	0.3	1.47			
Контрольная сумма											

Типовой проект разработан в соответствии с действующими нормами и правилами и предусматривает мероприятия, обеспечивающие взрывную, взрывопожарную и пожарную безопасность при эксплуатации здания.

Главный инженер проекта *И.И. Балтер*

Техническая спецификация металла

Вид профиля и ГОСТ, т/у	Марка металла и ГОСТ	Обозначение и размер профиля, мм	№ п.п.	Код			Кол-во, шт	Длина, мм	Масса металла по элементам конструкций, т						Общая масса, т	Масса потребности в металле по кварталам, т				Заполняется в 4
				Марки металла	Виды профиля	Размера профиля			Лестницы	Площадки	Ограждения	Итого	I	II		III	IV			
																		Код элемента конструкции		
Швеллеры ГОСТ 8240-72	ВСтЗ КП2 ГОСТ 380-71*	Швеллер 125х70х7 СтЗ КП2 ГОСТ 380-71*	1	11240	26158				0.1					0.1						
Всего профиля	Итого		2						0.1					0.1						
Сталь прокатная угловая равнополочная ГОСТ 8509-72	ВСтЗ КП2 ГОСТ 380-71*	Уголок 50х50х5 СтЗ КП2 ГОСТ 380-71*	4	11240	21113				0.04					0.04						
Всего профиля	Итого		5						0.04					0.04						
Сталь полосовая ГОСТ 103-76	ВСтЗ КП2 ГОСТ 380-71*	Полоса 5-20 ГОСТ 103-76 СтЗ КП2 ГОСТ 380-71*	7	11240	13110				0.01					0.01						
			8	11240	13110					0.01					0.01					
			9	11240	13110					0.01					0.01					
Всего профиля	Итого		10						0.03				0.03							
Сталь листовая рифленая ГОСТ 8568-77	ВСтЗ КП2 ГОСТ 380-71*	Листовой рифленый 4-114х40х1000 СтЗ КП2 ГОСТ 380-71*	12	11240	71365				0.8					0.8						
Всего профиля	Итого		13						0.8					0.8						
Сталь арматурная к.л. III ГОСТ 5.1459-72*	35Гс	φ40	15	093004	11418				0.1					0.1						
			16							0.1					0.1					
Всего профиля	Итого		17						0.1					0.1						
Итого масса металла стальных лестниц и ограждений	ВСтЗ КП2 ГОСТ 380-71*		19	11240					0.3		0.1			0.4						
Всего масса металла	ВСтЗ КП2 ГОСТ 380-71*		20						0.3	1.07	0.1			1.47						
В том числе по маркам	ВСтЗ КП2 35Гс		21	11240					0.3	0.97	0.1			1.37						
			22	093004						0.1					0.1					

Общие указания

1. Разработку чертежей металлоконструкций производить согласно СНиП II-23-80 „Стальные конструкции. Нормы проектирования“.
2. Соединение стальных элементов предусматривать ручной электродуговой сваркой.
3. Все сварные швы выполняются электродами типа Э42 и Э42Я по ГОСТ 9467-75.
4. Присмотреть антикоррозионную защиту металлоконструкций: произвести очистку поверхности стальных конструкций от окислов по требованиям ГОСТа 9.402-80 четвертой степени и окраску лакокрасочными материалами группы I согласно СНиП II-28-73* „Защита строительных конструкций от коррозии“.

Привязан:		
Инв. №		ТП 902-1-61-КМ
Канализационная насосная станция производительностью 6÷8 м³/ч		Страниц Лист Листов Р 1 3
Общие данные		Госстрой СССР Среднеазиатский проект водоканалпроект

Схема расположения
лестниц и площадок на отм.-4,200,-4,500



Схема расположения лестниц
и ограждений на отм. 0.000



Ведомость элементов

Марка	Сечение			Опорные усилия			Группа констр.	Марка металла	Примечание
	Эскиз	Поз.	Состав	М, тс.м.	Н, тс.м.	В, тс.			
М4	1.459-2		Вып.2 л.18					ВСтЗКП2	
М14	То же		Вып.2 л.23					То же	
ПМ1	"		Вып.2 л.54					"	
ПМ12	"		Вып.2 л.59					"	
ПП2	"		Вып.2 л.75					"	
СКЗ*	"		Вып.2 л.89					"	Укоротить на 100мм от Берза
С5*	"		Вып.1 л.63					"	То же
ПП4	"		Вып.2 л.76					"	
СНВх23	ГОСТ 2319-70							ВМСтЗст	

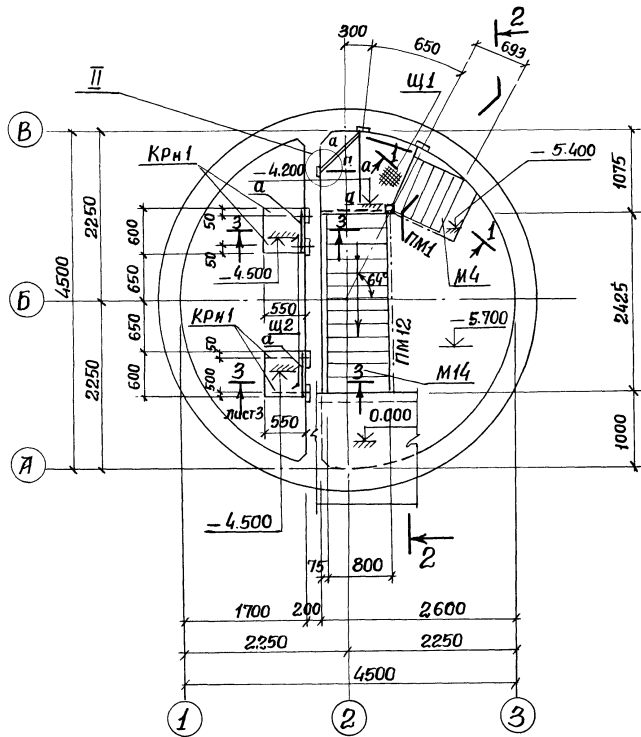
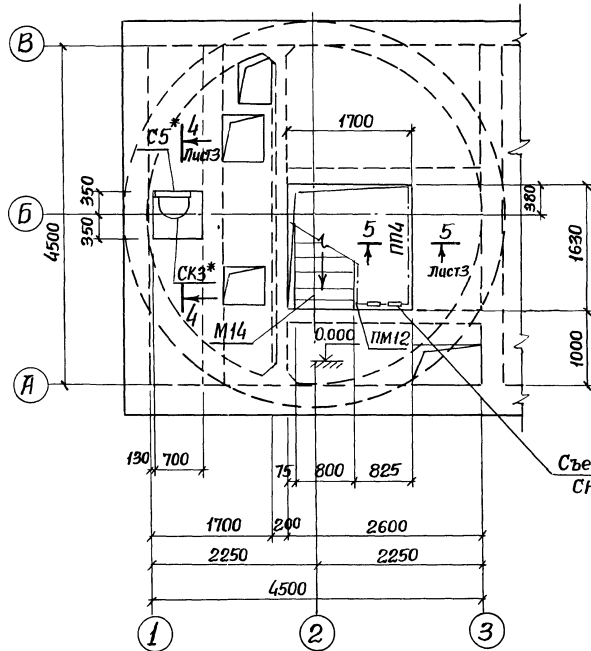
Сварку производить электродами типа Э42 и Э42А по ГОСТ 9467-75. Толщину сварных швов принять по наименьшей толщине свариваемых конструкций, но не менее 4 мм.

Съемная цепь СНВх23

1-1

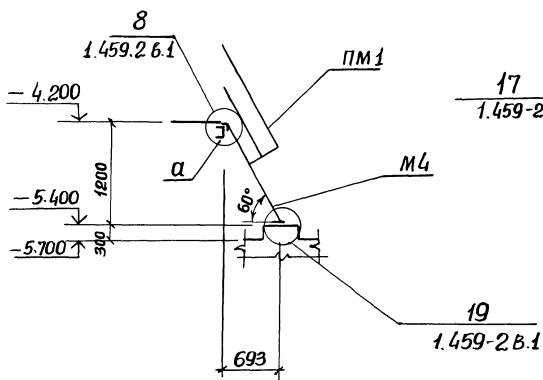

2-2

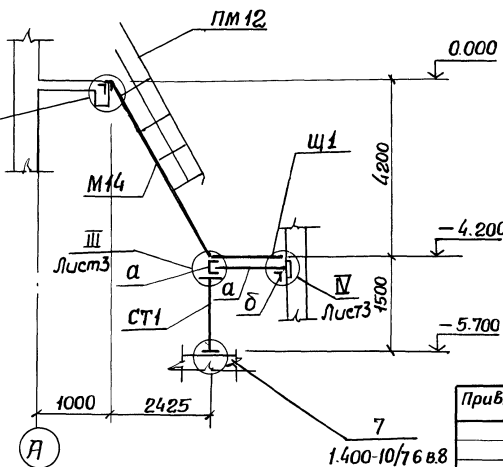

Прибязан

Нач. ата

Н. контр.

Рук. гр.

Инженер

Инв. №

ТП 902-1-61-КМ					
Канализационная насосная станция производительностью 6 ÷ 86 м³/ч	Стация	Лист	Листов		
Схемы расположения металлических лестниц и площадок.	Р	2			

3-3

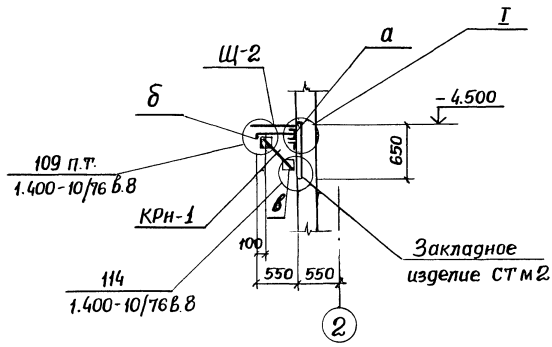

I

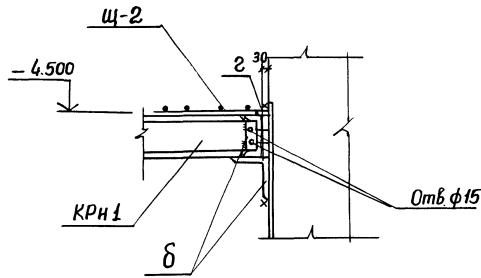

II

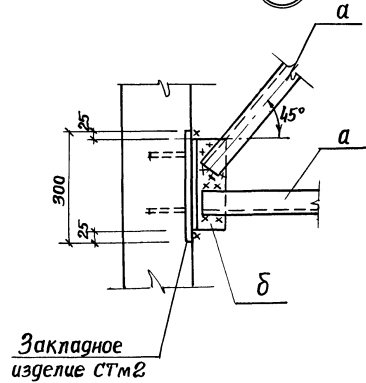

4-4

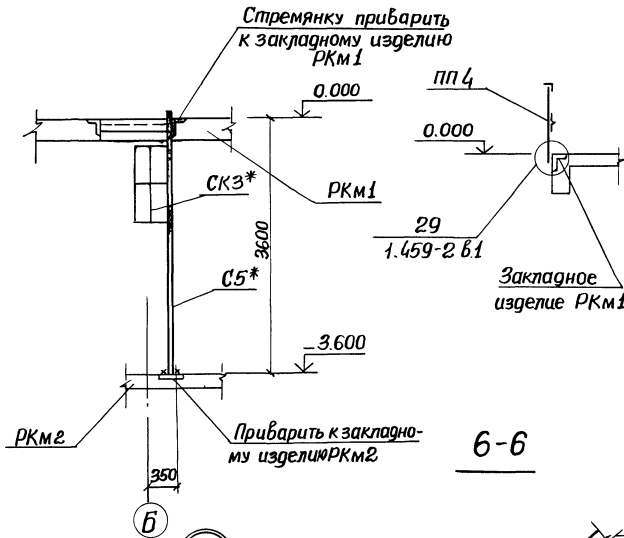

III

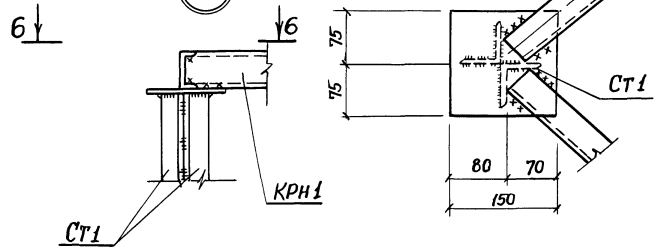

IV

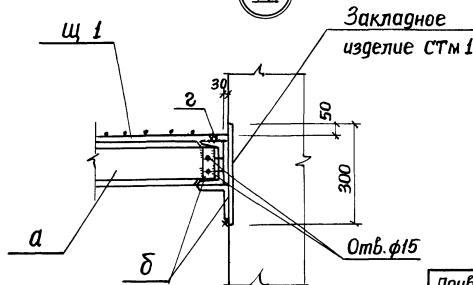

5-5

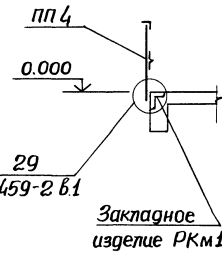

6-6

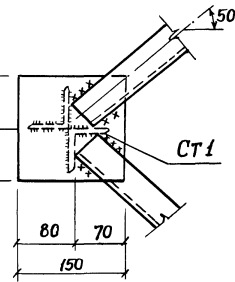

Ведомость элементов

Марка	Сечение		Опорные усилия			Группа констр.	Марка металла	Примечание
	Эскиз	Поз	Состав	M, тсм	N, тс			
СТ1		1	2L63x5	Конструктивно			ВСтЗкл2	
		2	-150x10	То же			То же	
		3	-60x8	"			"	
КРН1		1	Г12	Конструктивно			"	
		2	Л100x8	То же			"	
		3	-200x10	"			"	
Щ 1		1	Рифл. ст. 8-4	Конструктивно			ВСтЗкл2	
		2	-50x6	То же			"	
Щ 2		1	-50x6	Конструктивно			"	
		2	6ф10шп	То же			"	
а	Г	1	Г12	Конструктивно			"	
		2						
б	Л	1	Л100x8	Конструктивно			"	
в		1	-200x10	Конструктивно			ВСтЗкл2	
г		1	-40x6	Конструктивно			"	
ВН8 x 23	ГОСТ 2319-70						ВНСТЗсп	

ТП 902-1-61-КМ

Привязан:	Нач. отд. Шейко	Инж. Бродская	Инж. Мягкая	Канализационная насосная станция производительностью 6 ÷ 86 м³/ч	Стаяца	Лист	Листов
	Н. контр. Власенко	Инж. Никитенко	Инж. Мягкая	Схемы расположения металлических лестниц и лестничных площадок. Сечения 3-3 ÷ 6-6, узлы I-IV.	р	3	