

ГОСУДАРСТВЕННЫЙ КОМИТЕТ
ПО ГРАЖДАНСКОМУ СТРОИТЕЛЬСТВУ И АРХИТЕКТУРЕ
ПРИ ГОССТРОЕ СССР

ТИПОВЫЕ КОНСТРУКЦИИ И ДЕТАЛИ ЗДАНИЙ И СООРУЖЕНИЙ

**ИНДУСТРИАЛЬНЫЕ
СТРОИТЕЛЬНЫЕ ИЗДЕЛИЯ
ДЛЯ ГРАЖДАНСКОГО СТРОИТЕЛЬСТВА**

РАБОЧИЕ ЧЕРТЕЖИ

**СЕРИЯ ИИ-03-02
ЖЕЛЕЗОБЕТОННЫЕ ИЗДЕЛИЯ**

**АЛЬБОМ 15-64
ПЛИТЫ РЕБРИСТАЯ С ЛЮНОМ, ПЛОСКИЕ,
ПРИЯМКА, ПАРАПЕТНЫЕ, ОПОРНАЯ.
ЭЛЕМЕНТЫ ВХОДОВ, ЦВЕТОЧНИЦА.**

7319

Москва-1964г

ГОСУДАРСТВЕННЫЙ КОМИТЕТ
ПО ГРАЖДАНСКОМУ СТРОИТЕЛЬСТВУ И АРХИТЕКТУРЕ
ПРИ ГОССТРОЕ СССР

ТИПОВЫЕ КОНСТРУКЦИИ И ДЕТАЛИ ЗДАНИЙ И СООРУЖЕНИЙ

**ИНДУСТРИАЛЬНЫЕ
СТРОИТЕЛЬНЫЕ ИЗДЕЛИЯ
ДЛЯ ГРАЖДАНСКОГО СТРОИТЕЛЬСТВА**

РАБОЧИЕ ЧЕРТЕЖИ

**СЕРИЯ ИИ-03-02
ЖЕЛЕЗОБЕТОННЫЕ ИЗДЕЛИЯ**

**АЛЬБОМ 15-64
ПЛИТЫ РЕБРИСТАЯ С ЛЮКОМ, ПЛОСКИЕ,
ПРИЯМНА, ПАРАПЕТНЫЕ, ОПОРНАЯ,
ЭЛЕМЕНТЫ ВХОДОВ, ЦВЕТОЧНИЦА.**

ПРЕДСТАВЛЕНЫ К УТВЕРЖДЕНИЮ
ЦНИИЭП жилища Государственного Комитета
по гражданскому строительству и архитектуре
при Госстрое СССР

РАЗРАБОТАНЫ
б. Горстройпроектом
с участием НИИЖБ Госстроя СССР

УТВЕРЖДЕНЫ
и введены в действие с 1 июля 1964г
приказом Государственного Комитета по
гражданскому строительству и архитектуре
при Госстрое СССР
от 27 марта 1964г №61

ЦЕНТРАЛЬНЫЙ ИНСТИТУТ ТИПОВЫХ ПРОЕКТОВ

Москва-1964г

Содержание	Марка	Лист	Стр	
Пояснительная записка		С1, С2 П4-П5	2, 3 4-8	
Предварительно напряженная панель ребристая с люком армированная стержнями из стали А-III В	ПТР59-12А	1, 2	9, 10	
Плиты павские, длиной 2380 мм	ПП24-10	3, 4	11, 12	
	1100 "	ПТП11-9	5	13
	800 "	ЛТЛ 8-Б	6	14
П л и т а п р и я м к а	ППР1	7	15	
П л и т ы п а р а п е т н ы е для стен толщиной 40 см	АП1-4	8	16	
	50 "	АП1-5	9	17
	60 "	АП1-6	10	18
Плиты покрытия дымоотводящих труб. длиной 2200 мм	АП2	11	19	
	1800 "	АП3	12	20
	1400 "	АП4	13	21
О п о р н а я п л и т а 50 × 38 см	ОП5-4	14	22	

П р и л о ж е н и е

Элементы входов. Цветочница

Козырьки входов при стенах из крупных блоков. Вынос 1400 мм для стен толщ. 40 см	КВ14-4	31	24	
	50 "			КВ14-5
	60 "			КВ14-6
Спецификация арматурных элементов. Выборка стали		32	25	
Козырьки входов при стенах из кирпича вынос 1400 мм. для стен толщ. 51 см	КВ14-5а	33	26	
	64 "			КВ14-6а
Спецификация арматурных элементов. Выборка стали		34	27	

Железобетонные
изделия
серия
ИИ-03-02

С о д е р ж а н и е

Альбом
15-64

С1

Рабочие чертежи промышленных железобетонных изделий, включенные в альбом № 15-64, разработаны в соответствии с каталогом ИИ-03, утвержденным приказом Государственного Комитета по гражданскому строительству и архитектуре при Госстрое СССР № 61 от 27 марта 1964г.

В альбом включены рабочие чертежи ребристой панели с люком, плоских плит, парпетных плит и плиты приямка. В приложении к альбому даны рабочие чертежи элементов входов и цветочницы. Рабочие чертежи разработаны в соответствии со СНиП П-В.1-62.

Чертежи изделий предназначены для обязательного применения при проектировании и строительстве жилых и общественных зданий и для массового производства этих изделий предприятиями строительной промышленности.

Рабочие чертежи плит над каналами, включенные в альбом № 15 каталога ИИ-03 1960 г. с выходом настоящего альбома отменяются. При строительстве по ранее утвержденным действующим проектам плиты над каналами принятые по альбому № 15 рекомендуется заменять плоскими плитами по настоящему альбому.

Каждому изделию присвоена определенная марка, так, например: ПТР 59-12л обозначает - панель ребристая под тяжелую нагрузку, длиной 586 см и шириной 119 см, с люком, а КВ 14-5 - козырек входа для стен толщиной 50 см при выносе козырька 140 см.

Внесение изменений в обозначение марок изделий не допускается. Марки изделий проставляются на чертежах и в спецификациях проектов, в заказах заводам-изготовителям и на изделиях.

ЖЕЛЕЗОБЕТОННЫЕ ИЗДЕЛИЯ	Пояснительная записка	Альбом / лист
С С Р И Я ИИ - 63 - 62		15-64 / 14

Панель ребристая с люком

Панель предварительно напряженная, рассчитана на нормативную нагрузку 800 кг/м² и расчетную 950 кг/м². Состав нагрузок и коэффициенты перегрузок приводятся ниже.

Состав нагрузок	Нормативная кг/м ²	Расчетная кг/м ²
Собственный вес панели	250	250xI, I = 275
Ш л а к	340	340xI, 2 = 408
Цементная стяжка	100	100xI, I = 110
Рубероид	10	10xI, I = 11
Временная (снеговая) нагрузка	100	100xI, 4 = 140

Панель должна изготавливаться из тяжелого бетона марки " 200".

Рабочая арматура принята из стержней горячекатаной стали периодического профиля класса А-IIIв (ГОСТ 5781-61), упрочненной вытяжкой с контролем напряжений и удлинений. Величина напряжения - 5500 кг/см². Величина удлинений принимается:

для стали марки 25Г2С	- 3,5%
" " " 35ГС	- 4,5%

Расчетное сопротивление растянутой арматуры
 $R_a = 4500 \text{ кг/см}^2$.

Рабочие чертежи панели разработаны с учетом 2-х методов натяжения арматуры: механического и электротермического.

Значения контролируемых предварительных напряжений в арматуре σ_0 и зависящих от них усилий натяжения на один стержень, указанные в рабочих чертежах, определялись, исходя из натяжения арматуры на упоры.

Железобетонные изделия	Пояснительная записка	Дальном лист
Серия		15-64 П2
ИИ - 03 - 02		

На рабочих чертежах, наряду со значениями δ , приведены величины $\delta_{\text{доп}}$ - допустимого предельного отклонения предварительного напряжения от заданного при электротермическом способе натяжения.

Ниже даны принятые в расчетах значения контролируемых предварительных напряжений в арматуре и потерь этих напряжений до и после обжатия бетона.

Методы натяже- ния	Контро- лируемое предва- рит. на- пряжения кг/см ²	Потери предварительного напряжения в бетоне кг/см ²			
		до обжатия бетона		после обжатия бетона	
		деформация анкеров	формы	усадка бетона	ползучесть бетона
Электро- терми- ческий	4600	680	500	400	298
Механи- ческий	3840	680		400	277

При изменении величин указанных потерь значения контролируемых предварительных напряжений должны быть соответственно скорректированы.

На рабочих чертежах длина натягиваемых стержней показана условно, для стали А-Шв равной длине панели за вычетом удлинения получаемого при вытяжке. Длину заготовки натягиваемых стержней арматуры следует определять с учетом выпусков для захватных приспособлений применяемых на заводах.

При электротермическом способе натяжения длину заготовки арматуры следует определять в соответствии с указаниями "Инструкции по технологии предварительного напряжения стержневой, проволоочной и прядевой арматуры железобетонных конструкций электротермическим способом" с учетом особенностей технологии принятой на заводах.

Железобетонные изделия	Пояснительная записка	Альбом	Лист
Серия ИИ-03-02		15-64	93

П л и т ы

Плита прямая рассчитана на вес ограждающей кирпичной стенки толщ. 12 см и высотой 120 см.

Необходимые указания по плоским и парапетным плитам даны на чертежах.

Приложение

Козырьки входов

Козырьки КВ 14 и КВ30 приняты унифицированного сечения и конструкции для домов со стенами из крупных легкобетонных блоков и кирпича. Козырьки КВ14 для блочных стен обозначены марками КВ14-4; КВ14-5 и КВ14-6. Для козырьков применяемых при кирпичных стенах к маркам КВ14-5 и КВ14-6 добавляется индекс "а", например: КВ14-5^а.

Козырьки рассчитаны на нормативную снеговую нагрузку 200 кг/м².

Козырьки КВ14 рассчитаны и законструированы исходя из зашвелления в стены концов опорных ребер и закрепления их к нижележащим перемычкам или кладке анкерами.

Козырьки КВ14 для стен из крупных блоков отличаются от козырьков для стен из кирпича наличием в ребрах дополнительных закладных деталей для крепления к смежным перемычкам

В зависимости от конструкций боковых экранов закладные детали М-110 могут быть заменены на другие по указаниям проектной организации.

Козырьки, экраны, стойка, плита входов и цветочница должны изготавливаться из тяжелого бетона марки " 200".

х х

х

Железобетонные изделия
СЕРИЯ
ИИ - 83 - 02

ПРОЕКТНАЯ ЗАЯВКА

Альбом	Лист
15-64	14

Для подъемных петель следует применять арматурную сталь класса А-І, марок В Ст.3 мм ВК Ст.3, для закладных деталей - полосовую и угловую сталь группы марок Ст.3.

Условные обозначения арматурных сталей в рабочих чертежах приняты по СНиП І-В.4-62.

Изготовление каркасов и сеток должно производиться контактной точечной электросваркой в соответствии с требованиями действующих нормативных документов.

Антикоррозийная защита закладных деталей в козырьках, экранах, стойке, плите и цветочнице должна выполняться в соответствии с главой СНиП Ш-В.6-62 и " Временными указаниями по антикоррозийной защите стальных закладных деталей и сварных соединений в крупнопанельных зданиях " СН 206-62, 2-е издание. В соответствии с этим закладные детали должны покрываться в заводских условиях слоем цинка. Толщину слоя цинка принять по таблице І СН 206-62 с учетом ремонтов строительства

Изготовление, приемку, паспортизацию, хранение и транспортирование изделий производить с учетом указаний СНиП І-В.5-62 и І-В.5.І-62; проверку прочности и жесткости ребристой панели с люком и плит - по ГОСТ 8829-58; монтаж изделий - по СНиП І-В.5-62.

БК

ЖЕЛАЗОБЕТОННЫЕ
ИЗДЕЛИЯ
С С р и я
ИИ - 03 - 02

Пояснительная записка

Листов 15-64
Лист 15

Ил. 73/9

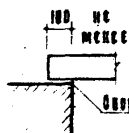
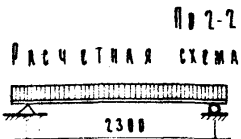
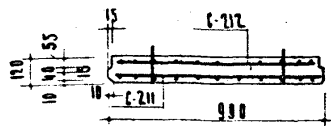
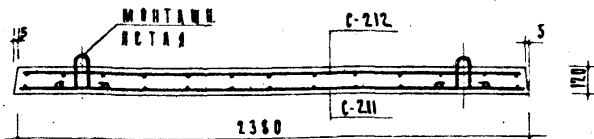
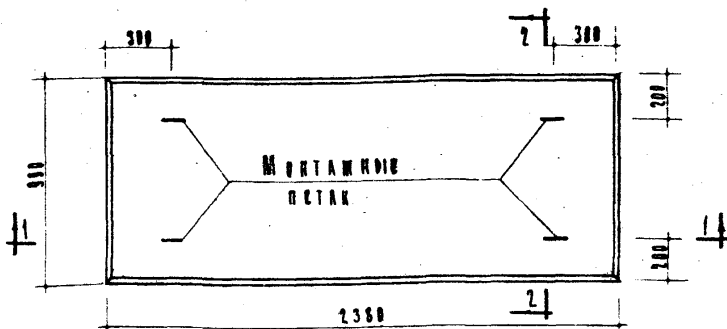

ХАРАКТЕРИСТИКА ИЗДЕЛИЯ		
ВЕС	КГ	120
Объем бетона	М ³	0,26
Присоединенная толщина бетона	СМ	12
ВЕС СТАЛИ	КГ	10,70
РАСХОД СТАЛИ НА 1 М ² ИЗДЕЛИЯ	КГ	4,5
РАСХОД СТАЛИ НА 1 М ³ БЕТОНА	КГ	39,4
МАРКА БЕТОНА		200

Нагрузки (включая собствен. вес плиты):

- Расчетная нагрузка по несущей способности — 600 кг/м^2
- Нормативная нагрузка — 650 кг/м^2
- Нагрузка при расчете прогиба длительнодействующая — 450 кг/м^2
- кратковременнодействующая — 200 кг/м^2
- Расчетный прогиб с учетом длительного действия нагрузки — $1/320 \text{ в}$

Арматурные элементы см. лист 4

Схема при испытании (по ГОСТ 8829-58)



Нагрузка (за вычетом собствен. веса плиты)

- Контрольная разрушающая нагрузка — 820 кг/м^2
- Контрольная нагрузка по проверке жесткости в контрольном прогибе — 420 кг/м^2
- Контрольный прогиб при контрол. нагрузке 4 мм

СТАЛИН МОСКВА
3 БУМ. А. ДУВА

СТ. ТЕХН. ПРОВЕРКА
3. ПАРШУК
ПРОЕКТИРОВАНИЕ

СТАЛИН ПО
В. МАКОВ

СТАЛИН МОСКВА
4. ДУВА
СТАЛИН МОСКВА
4. ДУВА
СТАЛИН МОСКВА
4. ДУВА

Исполнительное издание
Серия ИИ-03-02

ПЛИТА ПЛОСКАЯ

Марка	Дальбом	Лист
ИИ 24-10	15-54	3

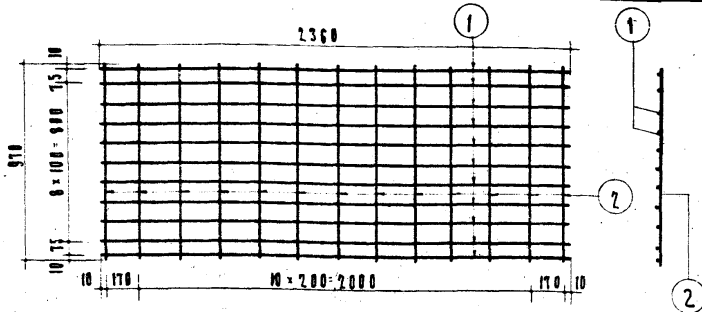

C-211

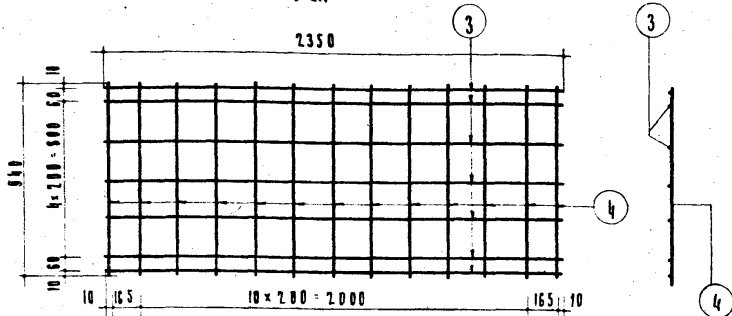

C-212

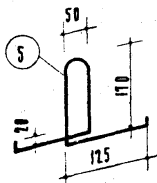

СПЕЦИФИКАЦИЯ СТАЛИ

АРМАТУРА СТЕРЖНИ	мм	φ	НА ЭЛЕМЕНТ		ВС СТАЛКИ		
			К-ВО ШТ.	ДЛИНА СТЕРЖНЯ мм	НА ЭЛЕМ.	ОБЩИЙ	
C-211	1	5,5 В I	11	2360	25,96	4,86	4,86
	2	4 В I	13	910	12,61	1,23	1,23
	3	4 В I	7	2350	16,45	1,61	1,61
C-212	4	4 В I	13	910	12,22	1,20	1,20
	5	10 А I	1	137	0,74	0,46	1,64

Выборка стали на 1 плиту

Диаметр арматуры мм	5,5 В I	4 В I	10 А I
Длина м	25,96	12,28	2,96
Вес кг	4,86	4,04	1,64
Нормативное сопротивление арматуры R _к кг/см ²	5500		2400
н ГОСТА арматуры	6181-53		5781-61

Сварку сетки производить при помощи точечной электросварки. Сварке подлежат все места пересечения стержней. Вспомогательный чертеж см. лист 5

Исполнитель: [Signature]
 Проверил: [Signature]
 В. МАНОВ
 Е. КОСОВ
 В. БОГАТЫРЕВ
 И. МАХОВ

Исполнительное изделие
 серия
 ИИ-03-02

Плита плоская.
 Арматурные элементы

Марка ПП 24-10
 Альбом 15-64
 Лист 4

Проект № 7319
 Исполнитель: И. С. Сидорова
 Проверено: В. М. Сидоров
 Конструктор: В. М. Сидоров
 М. П. [Signature]
 М. П. [Signature]
 М. П. [Signature]
 М. П. [Signature]

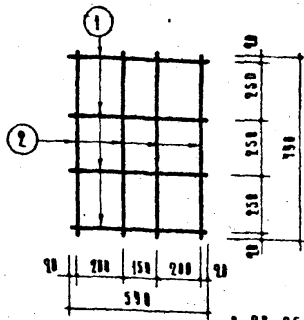
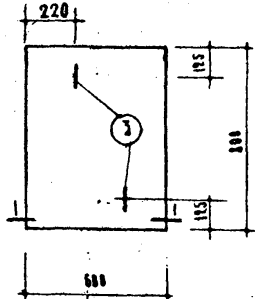

С-28-25 / ВЕС 0.54 кг/м³

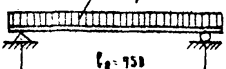
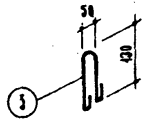
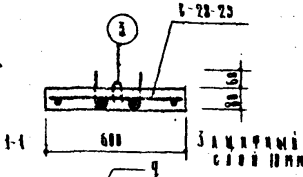

ИВЕРУЖИ (ВРАЩАЮА СОВ. ВЕС ПАИТЫ):
 РАСЧЕТНАЯ НАГРУЗКА 1145 кг/м²
 НОРМАТИВНАЯ НАГРУЗКА 1000 кг/м²

Примечания:

1. На верхней грани верхней плиты несмываемой краской или эмалью нанести водостойкий знак „Б“ / верх.
2. Все размеры в миллиметрах.

Характеристика изделия		
ВЕС	КГ	96
ОБЪЕМ БЕТОНА	М ³	0.0325
ВЕС СТАЛИ	КГ	0.85
РАСХОД СТАЛИ НА 1М ³ БЕТОНА	КГ	22,1
Марка бетона		100

Характеристика арматуры	ГОСТ	БЭ
Ф4ВГ- проволока холоднокатаная низкоуглеродистая	6772-53	5500
Ф8АГ сталь горячекатаная, гладкая класса А	5781-61	2400

Спецификация арматуры						Выборка арматуры		
Сетка	№ ст.	φ мм	Длина мм	№ ст.	Объем м ³	φ мм	Высота да. м.	Вс. кг
С-28-25	1	481	590	4	2.36	481	3.52	0.54
	2	481	790	4	5.16	481	0.8	0.51
Итого	2	481	400	2	0.8	Итого:		0.85

Независимые
 испытания
 Серия
 ИИ-03-05

ПЛИТА ПЛОСКАЯ ДЛИНОЙ 800ММ
 ИЗ ТЯЖЕЛОГО БЕТОНА

Марка
 ПТБ 86
 15-64
 6

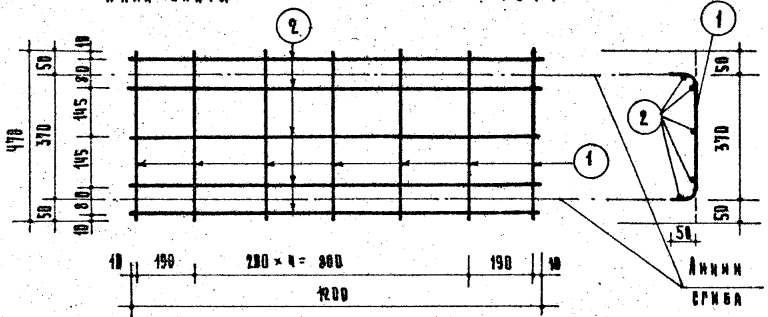
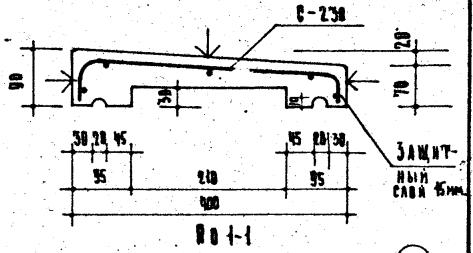
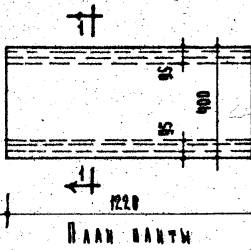

Примечание.
Плоскостный, отмеченные
значком ↓
двухны имеют глад-
кую железную поверхность.

Характеристика изделия		
Всё	кг	95
Объём бетона	м ³	0,030
Всё стали	кг	0,51
Расход стали на 1 м ² бетона	кг	17,0
Марка бетона		200

Спецификация стали							
Арматурные элементы	№№ стерж.	№№ стерж.	Диаметр мм.	Назначение		Вес стали кг.	
				Кол. шт.	Длина стерж. мм.	Общ. длина м.	На один ярус
С-230	1	1	3 в I	7	470	3,29	0,18
		2	3 в I	5	7200	6,00	0,33

Выборка стали			
Диаметр арматуры	мм	3 в I	
Длина м			9,29
Всё кг			0,51
Нормативное сопрот. армат. R _n	кг/см ²		5500
№ ГОСТ'а арматуры			6727-53

Исходящие издана
Серия
ИИ-03-02

Плита паровая

Марка
АИ-4

Мальон
12-64

Лист
8

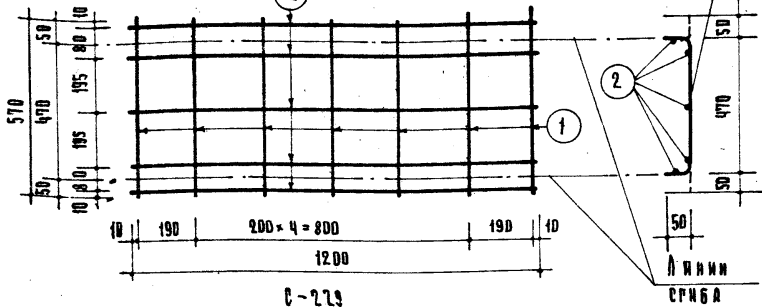
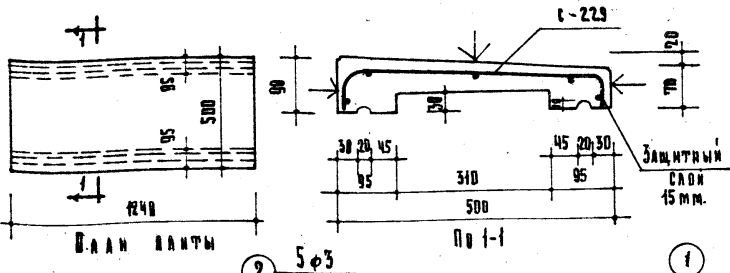

Примечание.

Вверхности, отмеченные знаком ↓, должны иметь гладкую железную поверхность.

Характеристика изделия		
Вес	кг	95
Объем бетона	м ³	0.037
Вес стали	кг	0.55
Расход стали на 1 м ³ бетона	кг	14.9
Марка бетона		200

Спецификация стали						
Арматурные элементы	№ стерж.	φ мм.	На 1 элемент			Вес стали, кг.
			Кол. стерж.	Длина м.	Общая длина м.	
С-229	1	3 В I	7	570	3.99	0.55
	2	3 В I	5	1200	6.00	

Выборка стали		
Диаметр арматуры	мм	3 В I
Длина	м	9.99
Вес	кг	0.55
Нормативное соотв. арм. кат.	кг/м ³	5500
№ ГОСТ'а арматуры		8727-53

Железобетонные изделия
Серия ИВ-03-02

Плита паркетная

Марка АН-5
Дальм 15-64
Лист 3

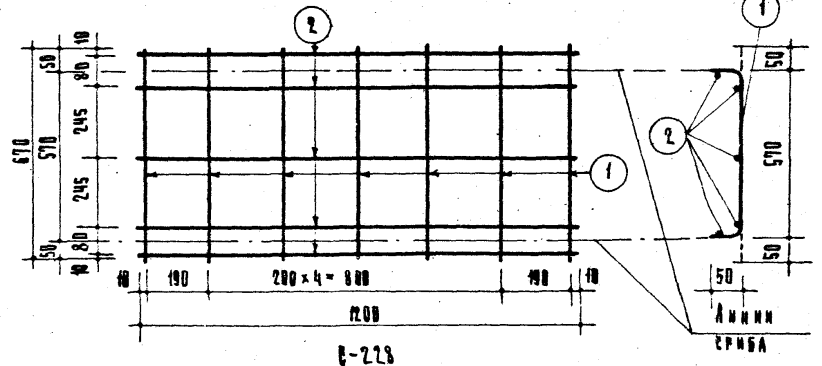
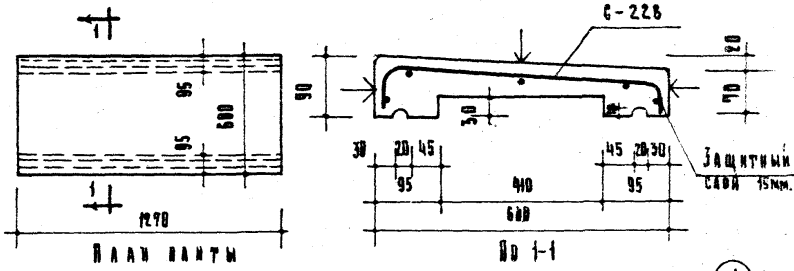

Примечание.
Восклицательные значки в двойных имеют гладкую незазубенную поверхность

Характеристика изделия		
Вес	кг	110
Объем бетона	м ³	0,044
Вес стали	кг	0,59
Расход стали на 1 м ³ бетона	кг	13,4
Марка бетона		200

Спецификация стали							
Арматурные элементы № №	№ ст.	φ мм.	На 1 элемент		Вес стали, кг.		
			Кол. шт.	Длина стерж. мм.	Общая длина м.	На один элем.	Общий вес
С-226	1	3 В I	7	670	4,69	0,26	0,59
	2	3 В I	5	1200	6,00	0,33	

Выборка стали		
Диаметр арматуры мм	3 В I	
Длина м	10,69	
Вес кг	0,59	
Нормативное сопротивление армат. кг/см ²	5500	
№ ГОСТ арматуры	6727-53	

Исполнитель Серия ИИ-03-02	Марка АП-6	Дальность 15-04	Акт 10	Плита паркетная

А. Доси
З. Бейм
Леситина
Ф. Андреев
В. Маров
А. Доси
И. Марков
ИИ. 03-02

ПРОЕКТОР: *В.А.А.А.* КОМПЬЮТЕРНОЕ МОДЕЛИРОВАНИЕ: *В.А.А.А.*
 РАБОЧИЙ ДИЗАЙН: *В.А.А.А.* ПРОВЕРКА: *В.А.А.А.* УТВЕРЖДЕНИЕ: *В.А.А.А.*
 ПРОЕКТ: *В.А.А.А.* КОМПЬЮТЕРНОЕ МОДЕЛИРОВАНИЕ: *В.А.А.А.*
 РАБОЧИЙ ДИЗАЙН: *В.А.А.А.* ПРОВЕРКА: *В.А.А.А.* УТВЕРЖДЕНИЕ: *В.А.А.А.*

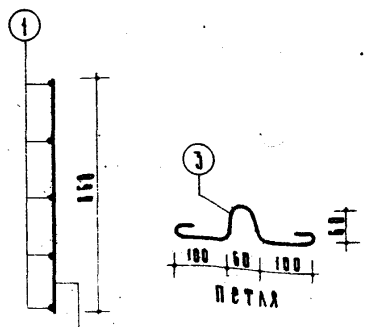
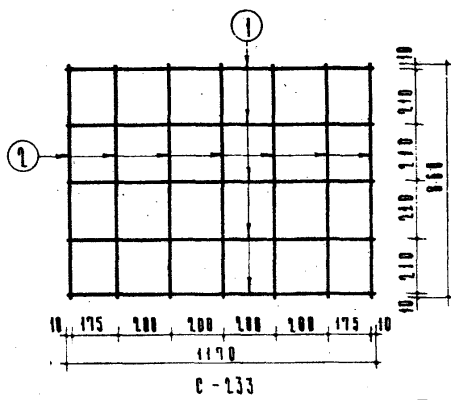
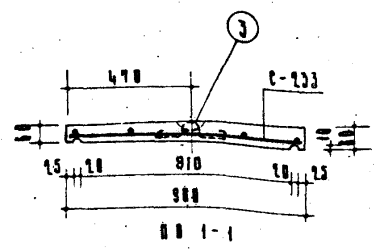
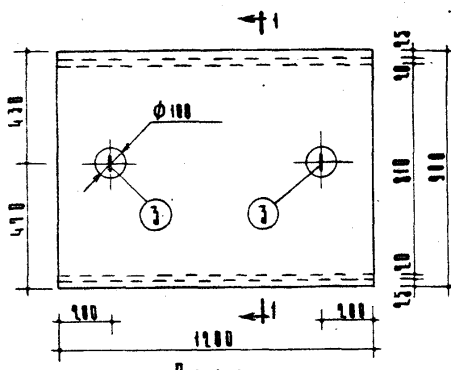

Примечание
 Сварные сетки выполняются по ТУ 73-56.

С П Е Ц И Ф И К А Ц И Я С Т А И Н							
АРМАТУРЫ ЗАМЕНУЙ	мм	мм	НА 1 ДИМЕТР		ВЕС СТАИИ КГ		
			КВА. СМ	СМ. М			
С-233	1	38I	5	1170	5.85	0.32	0.32
	2	38I	7	868	6.82	0.33	0.33
ПЕРЯТ	2	8АI	1	450	0.45	0.178	0.36

В Ы Б О Р К А С Т А И Н			
Диаметр армат.	мм	38I	8АI
Длина	м	11.87	0.9
ВЕС	кг	0.65	0.36
Нормативное сопротивление арматуры R _n		5500	1400
Нормы расхода арматуры		5777-53	3781-84

Характеристика изделия	
ВЕС	кг 190
Объем бетона	м³ 0.076
ВЕС СТАИИ	кг 1.01
Расход стальной арматуры на 1м³ бетона	кг 132
Марка бетона	100

ЖЕЛАЗОБЕТОННЫЕ ИЗДЕЛИЯ	П л а н т а П о к р ы т и я Л И М О Б Е Т О Н Н А Я Ц И Л И Н Д Р И Ч Е С К И Х Т Р У Б	МАРКА	ВЕС	КОЛ-ВО	МАСТ.
СЕРИЯ ИИ-03-82		АВ 4	15-64	13	

УДЕЛИМ ПЛОЩАДИ НАДМЦОВ СЕРИИКА

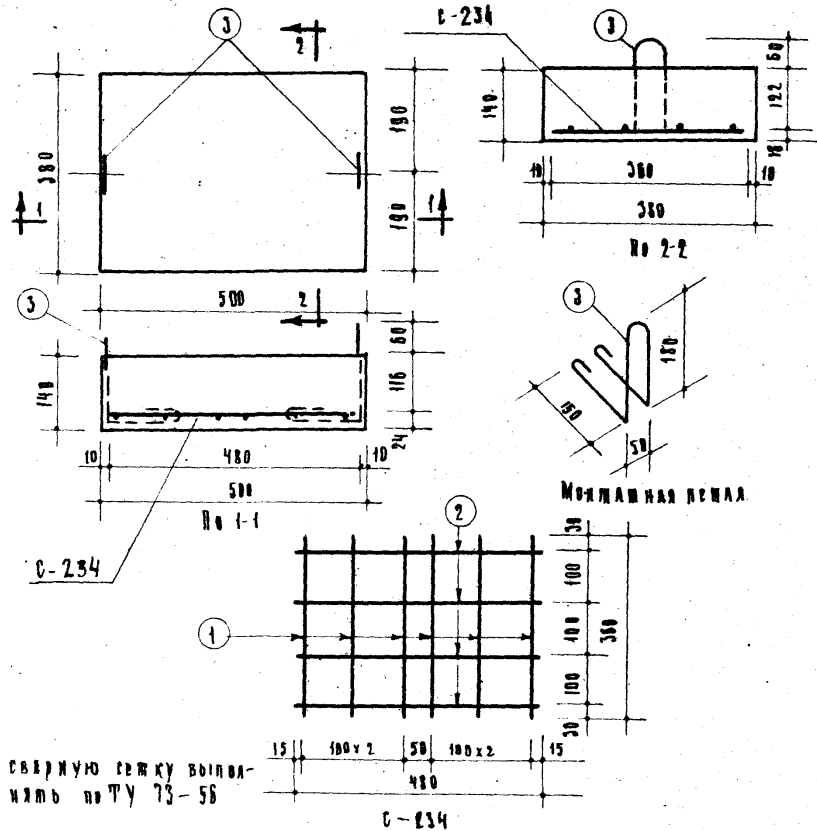

СВЕРХНЮЮ СЕТКУ ВЫПОЛНИТЬ ПО ТУ 73-56

СПЕЦИФИКАЦИЯ СТАЛИ						ВЫБОРКА СТАЛИ			
АРМАТУРНЫЙ ЭЛЕМЕНТ ПО МАТЕРИАЛУ	№	Ø	ДЛИНА	КОЛ	ВЗВЕША	ХАРАКТЕРИСТИКА СТАЛИ	Ø	ДЛИНА	ВЕС
МАТЕРИАЛ	ПОЗ	ММ	ММ	ШТ	М		ММ	М	КГ
С-234	1	8АТ	360	6	2.16	КЛАСС А-Т R _m = 240 МПа ГОСТ 5781-61	8АТ	5.68	1.26
	2	8АТ	480	4	1.92				
МОНТАЖНАЯ ДЕТАЛЬ	3	8АТ	800	2	1.60				

ХАРАКТЕРИСТИКА ИЗДЕЛИЯ		
ВЕС	КР	87.5
ВЪЕМ БЕТОНА	М ³	0.027
ВЕС СТАЛИ	КР	1.26
РАСХОД СТАЛИ НА 1 М ³ БЕТОНА	КР	47
МАРКА БЕТОНА		150

ЖЕЛЕЗОБЕТОННЫЕ ИЗДЕЛИЯ
СЕРИЯ ИИ-03-02.

Вспорная плита 500 x 380

МАРКА ДЛБСМ ИИСТ
ВЛ 5-4 15-64 14

КОЗЫРЬКИ, ЭКРАНЫ,
ПЛИТА И СТОЙКА
ВХОДОВ.

ЦВЕТОЧНИЦА.

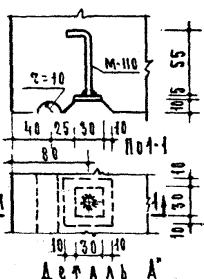
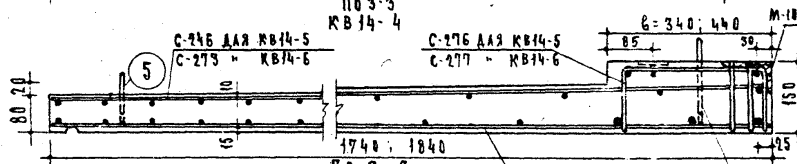
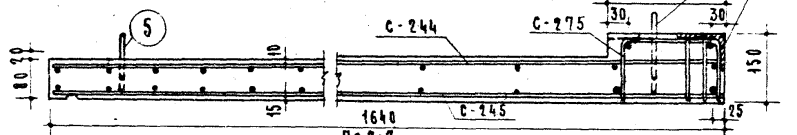
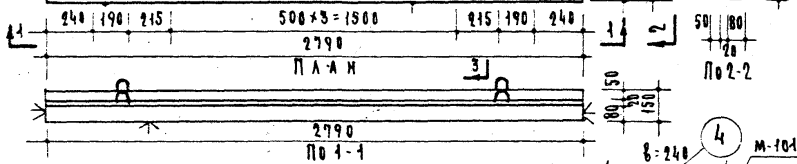
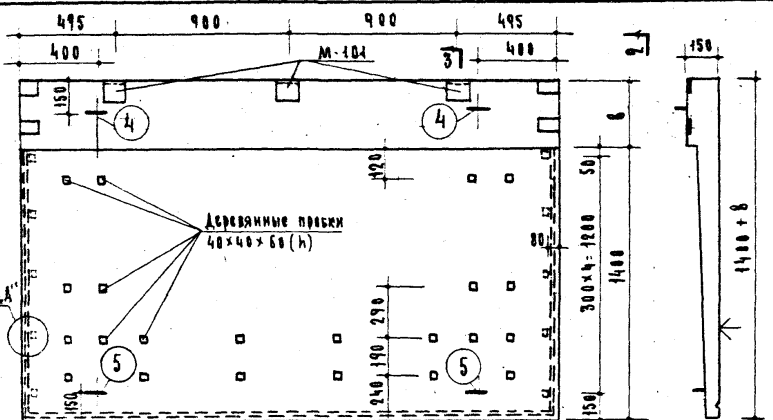

- КВ 14-5; КВ 14-6
1. Площадки, отмеченные знаком Ж, должны иметь гладкую поверхность.
 2. Арматурные элементы и закладные детали см. листы 32, 33, 36, 37, 38 и 39.
 3. Все поперечные стержни серии С-275, С-276 и С-277 соответственно сваритьс правальными стержнями серии С-245, С-272, С-274 контактной точечной сваркой.

Характеристика изделий	КВ14-4			КВ14-5			КВ14-6		
	КП	кг	м ³	КП	кг	м ³	КП	кг	м ³
Вес	1130	1235	1340						
Объем бетона	0.452	0.494	0.536						
Вес стали	46.62	51.22	52.61						
Расход стали на 1 м ³ бетона	103.14	103.66	98.13						
Марка бетона	200	200	200						

А. ЛЮБИМ
 В. БЕИМ
 В. МАРЮ
 К. БЕКОВА
 А. УРАДИН
 М. ПАСАОВ
 А. ЛИБ
 Н. ЕРМАКОВ
 Н. БОГАТОВ
 Н. МАКУС

Железобетонные
 изделия
 Серия
 ИИ-83-82

К В З Ы Р Ъ К И В Х О Д О В
 П Р И С Т Е Н А Х И З К Р У П Н Ы Х Б Л О К О В

МАРКА
 КВ14-4
 КВ14-5
 КВ14-6

АЛЬБОМ
 ИСТ
 15-64
 31

МАРКА ПЛИТЫ	СПЕЦИФИКАЦИЯ АРМАТУРНЫХ ЭЛЕМЕНТОВ НА ПЛИТЦУ					ВЫБОРКА СТАЛИ НА ПЛИТЦУ					
	МАРКА АРМАТУРЫ ЭЛЕМЕНТ	КОЛ ШТ.	ВЕС КГ	ОБЩИЙ ВЕС КГ.	ДН АНСТОН	ХАРАКТЕРИСТИКА СТАЛИ	Ф НАН СЕЧЕН. ММ	ДЛИНА М	ВЕС КГ.	ОБЩИЙ ВЕС КГ.	
КВ 14-5 ^а	С-246	1	22.32	22.32	36	КЛАСС А II ГОСТ 5781-61 $R_s = 4000 \text{ КГ/СМ}^2$	10 А II	1.40	0.86	46.72	
	С-272	1	13.80	13.80	36		8 А II	4.40	16.35		
	С-278	1	4.70	4.70	39	КЛАСС А I ГОСТ 5781-61 $R_s = 2400 \text{ КГ/СМ}^2$	10 А I	13.85	8.53		
							8 А I	1.10	0.40		
	М-101	2	1.61	3.22	39	КЛАСС В I ГОСТ 6727-53 $R_s = 5500 \text{ КГ/СМ}^2$	10 А I ВСТ.3	3.06	1.88		
	М-110	10	0.08	0.80	39		5 В I	104.60	15.94		
	ПЕТЯЯ	1	0.49	0.98	39	СТАЛЬ 3 ГОСТ 103-57	-60x6 -30x5	—	—		
	ПЕТЯЯ	2	0.45	0.90	39	ГОСТ 8510-57	100x63x6	0.24	2.36		
ИТОГО: 46.72					ГОСТ 5915-62	ТАБЛКА М-14	2 ШТ				
КВ 14-6 ^а	С-273	1	23.27	23.27	37	КЛАСС А II ГОСТ 5781-61 $R_s = 4000 \text{ КГ/СМ}^2$	10 А II	1.40	0.86	48.14	
	С-274	1	14.04	14.04	37		8 А II	4.380	17.30		
	С-278	1	4.93	4.93	39	КЛАСС А I ГОСТ 5781-61 $R_s = 2400 \text{ КГ/СМ}^2$	10 А I	13.85	8.53		
							8 А I	1.10	0.40		
	М-101	2	1.61	3.22	39	КЛАСС В I ГОСТ 6727-53 $R_s = 5500 \text{ КГ/СМ}^2$	10 А I ВСТ.3	3.06	1.88		
	М-110	10	0.08	0.80	39		5 В I	106.52	16.41		
	ПЕТЯЯ	1	0.49	0.98	39	СТАЛЬ 3 ГОСТ 103-57	-60x6 -30x5	—	—		
	ПЕТЯЯ	2	0.45	0.90	39	ГОСТ 8510-57	100x63x6	0.24	2.36		
ИТОГО: 48.14					ГОСТ 5915-62	ТАБЛКА М-14	2 ШТ				

ЖЕЛАЗОБЕТОННЫЕ ИЗДЕЛИЯ
СЕРИЯ
ИИ-03-02

ПОЗЫРЬКИ ВХОДОВ ПРИ СТЕНАХ ИЗ КИРПИЧА

СПЕЦИФИКАЦИЯ АРМАТУРНЫХ ЭЛЕМЕНТОВ ВЫБОРКА СТАЛИ

МАРКА
КВ 14-5^а
КВ 14-6^а

АЛЬБОМ АНСТ
15-64 34

И. ЛОКШИ
З. БИЖ
С. СЕВЯКИНА
С. БОБКОВА
И. УРЮКИН
И. ПАВЛОВ
А. ЛОСЬ
И. БОЧАРОВ
И. БИРМОНОВ
И. МАКОВСКИЙ
ОТ ДСА

Амниа сръба

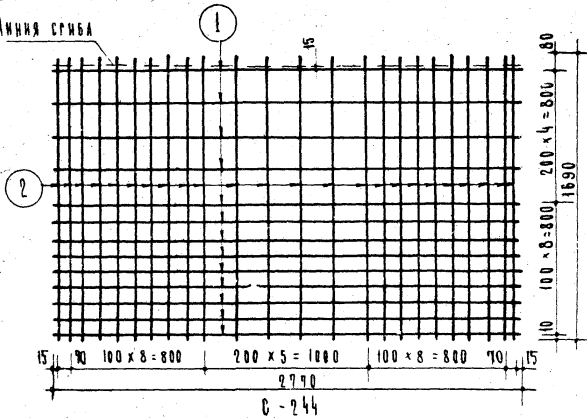

С - 244

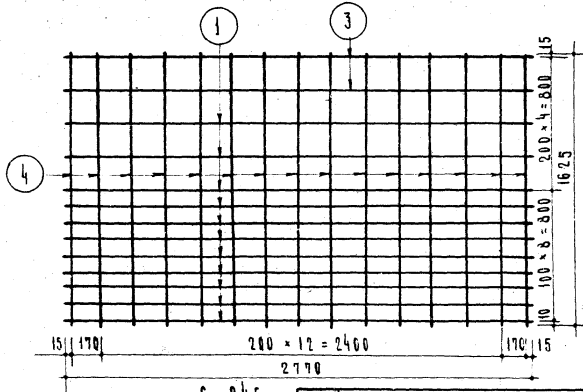

С - 245

СПЕЦИФИКАЦИЯ СТАЛИ

МАРКА	№ ПОЗ	Ф мм	К-ВО шт	ДЛИНА СТЕРЖНЯ мм	ОБЩАЯ ДАЛИНА м	ВЕС кг	ВЕС МАРКИ кг
С-244	1	58 I	13	2790	36.01	5.55	21.58
	2	8 A II	24	1690	40.56	16.03	
С-245	3	10 A I	2	2790	5.54	3.41	11.86
	4	58 I	11	2790	30.47	4.70	
					24.37	3.75	

Железобетонны
изделия
Серия
ИИ-03-02

Козырьки входов
Арматурные элементы.

МАРКА
КВ 14-4
АЛЬБОМ ИИСТ
15-64 35

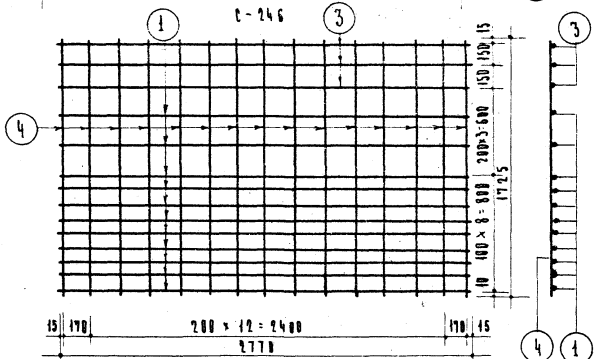
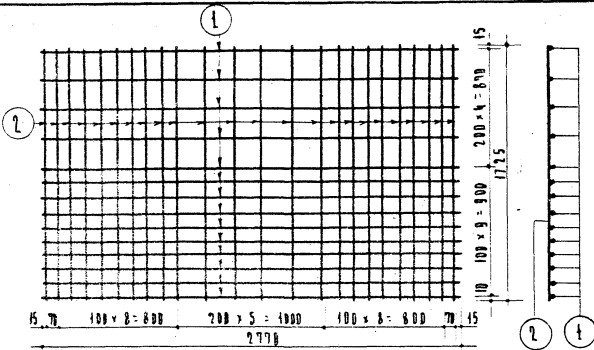

СПЕЦИФИКАЦИЯ СТАИИ							
МАРКА	ИИ НОЗ	Ф ММ	К-ГО ШТ	ДЛИНА СТЕРЖИИ ММ	ОБЩАЯ ДЛИНА М	ВЕС КГ	ВЕС МАРКИ КГ
С-246	1	58 I	14	2770	38.78	5.97	
	2	8 A II	24	1725	41.40	16.35	22.32
	3	10 A I	3	2770	8.31	5.12	
С-272	1	58 I	11	2770	30.47	4.70	13.80
	4	58 I	15	1725	25.87	3.98	

Проект: *С.С.С.С.*
 Исполнитель: *М.С.С.С.*
 Проверка: *М.С.С.С.*
 Конструкция: *М.С.С.С.*
 Расчет: *М.С.С.С.*
 М.С.С.С.

ЗАКАЗЧИК
 КОЗЫРЬКИ
 ИЗДАНИЯ
 СЕРИЯ
 ИИ-03-02

КОЗЫРЬКИ
 Арматурные
 ВХОДОВ
 ЗАРМОНТЫ

МАРКА
 КВ 14-5
 КВ 14-5^а
 АЛБГОМ
 15-64
 АИСТ
 36

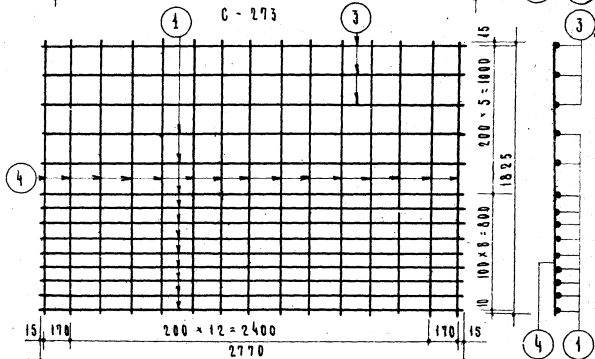
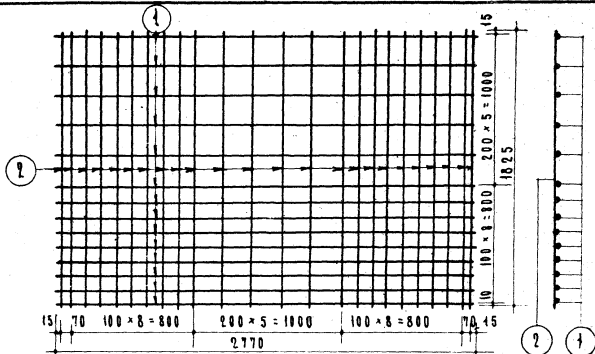

Спецификация стержней

Марка	№ поз.	Ф мм.	К-во шт.	Длина стержня мм.	Общая длина м.	Вес кг.	Вес марки кг.
С-273	1	5В I	14	2770	3878	5.97	23.27
	2	8А II	24	1825	43.80	17.30	
	3	10А I	3	2770	8.31	5.42	
С-274	1	5В I	11	2770	30.47	4.70	14.04
	4	5В I	15	1825	27.37	4.22	

Железобетонные изделия
серия ИИ-03-02

Козырьки входов
Арматурные элементы

Марка КВ 14-Б
КВ 14-Б

Альбом ИСТ 15-64 37

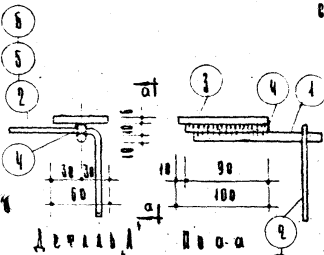
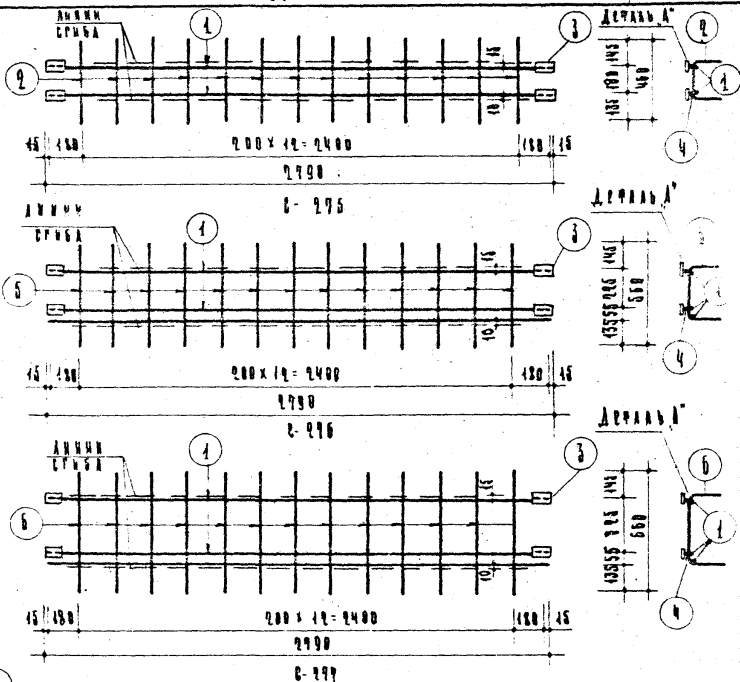

СПЕЦИФИКАЦИЯ СВАЙ							
МАРКА	М ПИЗ	Ф мм	КОЛОТ. ШТ	ДЛИНА СВЯЗИ Ж	ОБЪЕМ ДЛИНА М	ВЕС КГ	ВЕС МАРКИ КГ
С-295	1	10 А I	2	2960	5.52	3.40	5.67
	2	5 В I	13	460	6.92	0.92	
	3	-50x6	4	100	0.40	1.13	
	4	10 А I	4	90	0.36	0.92	
С-296	1	10 А I	3	2960	8.28	5.12	7.59
	5	5 В I	13	560	7.06	1.12	
	3	-50x6	4	100	0.40	1.13	
	4	10 А I	4	90	0.36	0.92	
С-297	1	10 А I	3	2960	8.28	5.12	7.79
	5	5 В I	13	660	8.68	1.32	
	3	-50x6	4	100	0.40	1.13	
	4	10 А I	4	90	0.36	0.92	

Примечание:

Указаны по архитектурной записке фактические размеры см. в пояснительной записке.

Железобетонная конструкция
Сварка
ИЛ 03-02

К о з ы р ь к и в х о д о в
А р м а т у р н ы е з а р м е н т ы

МАРКА
КВ14-4
КВ14-3
КВ14-5

ДИАМЕТР
10-64
38

Проект: *М.М.М.*
 А.А.А.
 В.В.В.
 Г.Г.Г.
 Д.Д.Д.
 Е.Е.Е.
 Ж.Ж.Ж.
 З.З.З.
 И.И.И.
 К.К.К.
 Л.Л.Л.
 М.М.М.
 Н.Н.Н.
 О.О.О.
 П.П.П.
 Р.Р.Р.
 С.С.С.
 Т.Т.Т.
 У.У.У.
 Ф.Ф.Ф.
 Х.Х.Х.
 Ц.Ц.Ц.
 Ч.Ч.Ч.
 Ш.Ш.Ш.
 Щ.Щ.Щ.
 Ъ.Ъ.Ъ.
 Ы.Ы.Ы.
 Ь.Ь.Ь.
 Э.Э.Э.
 Ю.Ю.Ю.
 Я.Я.Я.
 А.А.А.
 Б.Б.Б.
 В.В.В.
 Г.Г.Г.
 Д.Д.Д.
 Е.Е.Е.
 Ж.Ж.Ж.
 З.З.З.
 И.И.И.
 К.К.К.
 Л.Л.Л.
 М.М.М.
 Н.Н.Н.
 О.О.О.
 П.П.П.
 Р.Р.Р.
 С.С.С.
 Т.Т.Т.
 У.У.У.
 Ф.Ф.Ф.
 Х.Х.Х.
 Ц.Ц.Ц.
 Ч.Ч.Ч.
 Ш.Ш.Ш.
 Щ.Щ.Щ.
 Ъ.Ъ.Ъ.
 Ы.Ы.Ы.
 Ь.Ь.Ь.
 Э.Э.Э.
 Ю.Ю.Ю.
 Я.Я.Я.

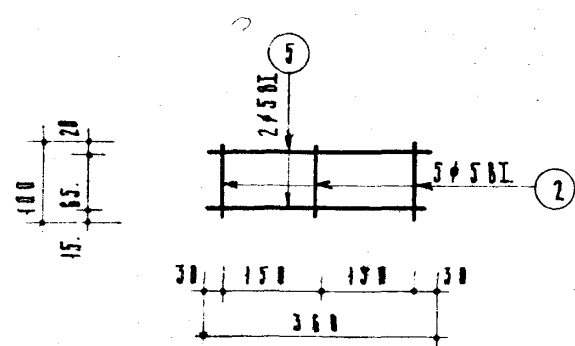
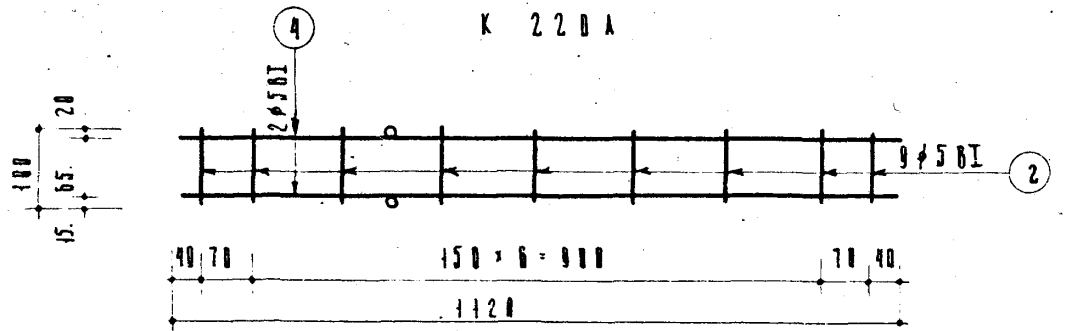
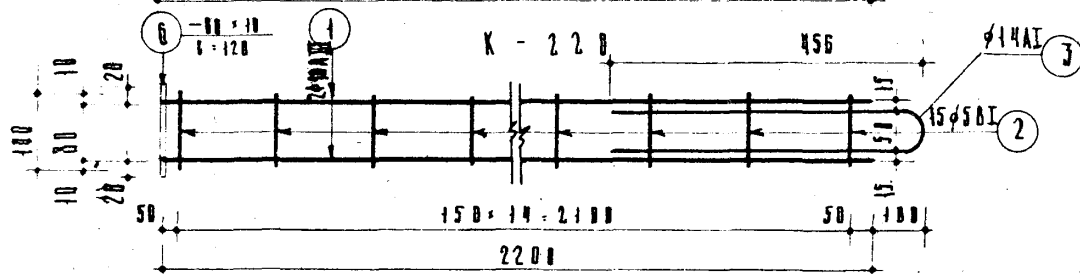
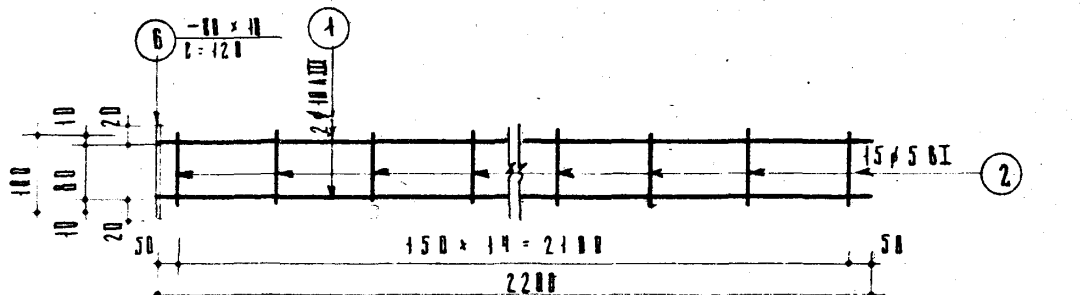

- ПРИМЕЧАНИЯ.
1. Сварные сетки выданы по ТУ-73-56.
 2. Позиции "3" и "6" приварить к каркасам.
 3. Все размеры даны в мм.
 4. Спецификацию и выборку стали, а так же позиции "5" см. лист 44

Железобетонные изделия	Экран входа	МАРКА	Альбом	Лист
	арматурные элементы	36 1	15-64	43
Серия №-03-02				

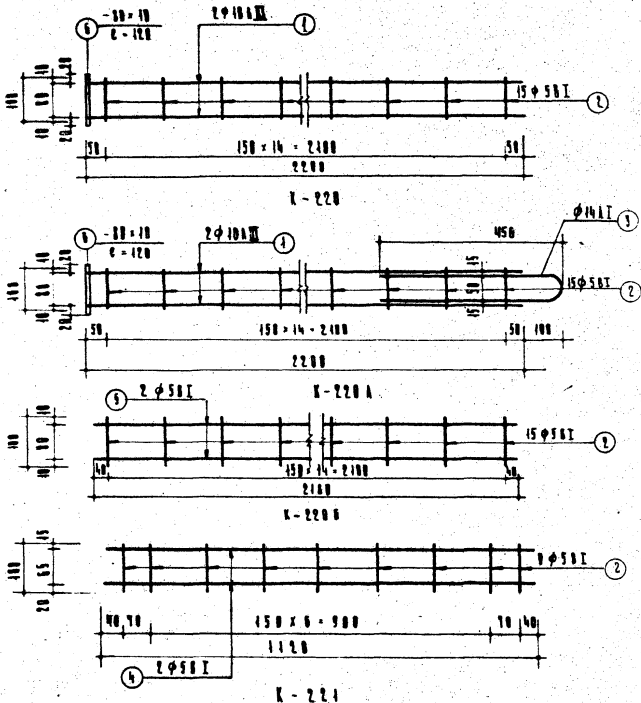

Примечание

1. Сварные сетки выполнять по ТУ 73-36.
2. Позиции "з" и "б" приварить к каркасам.
3. Все размеры на чертеже даны в мм.
4. Спецификации и размеры стали см. лист 44.

ИЗДАТЕЛЬСТВО
СТРОИТЕЛЬНИ
САУНА

НЕРАЗБОРУЧНЫЕ
ИЗДАНИЯ

СЕРИЯ
ИИ-05-02

ЗЕРКАЛО
ВХОДА

Арматурные заготовки

МАРКА	ВЫПОЛН	ЛИСТ
20	2	15-64 46

ИИИ ОУСА
И.МАРКУС
И.БОЧАРОВ
Е.ЕРМАКОВ
А.ЛОСЬ
М.ПАРЛОВ
В.МАРОВ
П.ЗУБКО
А.ИТАЦКИН
В.АНС
З.БЕИМ
А.ЛОКШИН

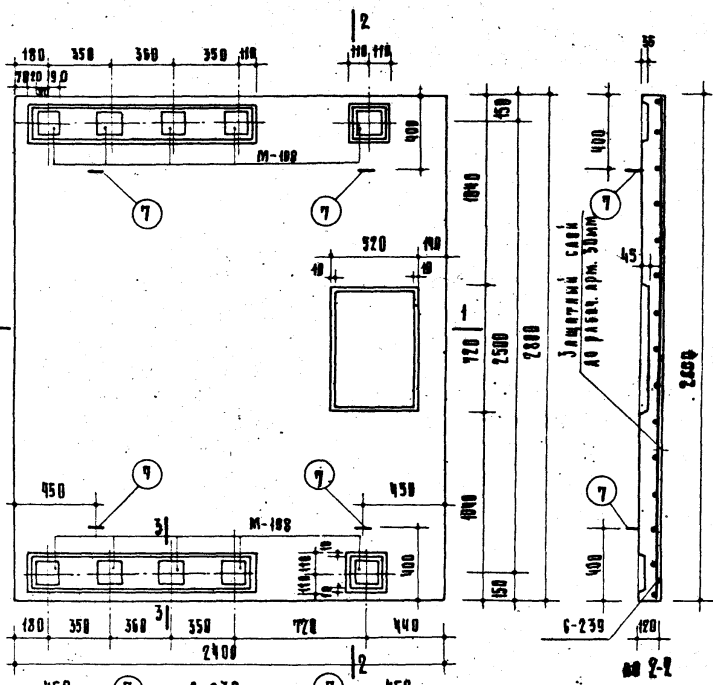

Примечания:
1. Указания по антикоррозийной защите закладных элементов см. в поясн. записке.
2. Арматурные застенты см. лист 50

ТАБЛИЦА ПОКАЗАТЕЛЕЙ		
ВЕС	КР	4925
ВЪЕМ БЕТОНА	м³	0.770
ВЕС СТАЛИ	кг.	64.67
ВЕС СТАЛИ НА 1 м³ БЕТОНА	кг.	84.0
МАРКА БЕТОНА		200

Железобетонные изделия
Серия ИИ-03-02

Плита входа

Марка	Вальс	Лист
ВР 1	15-64	49

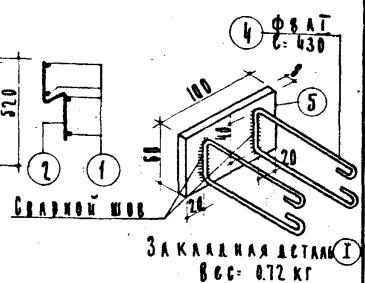
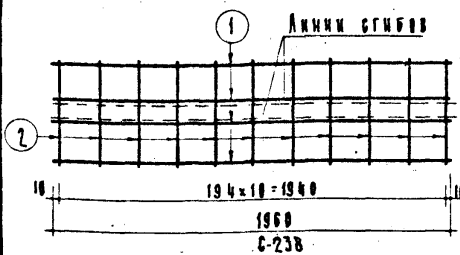
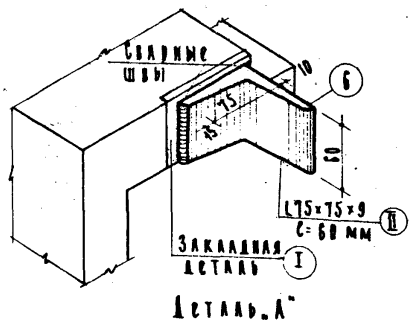
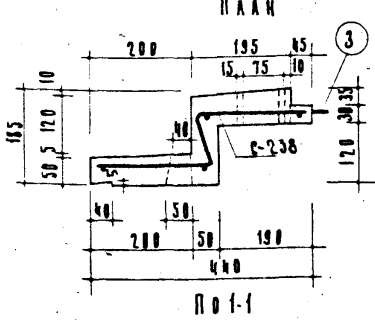
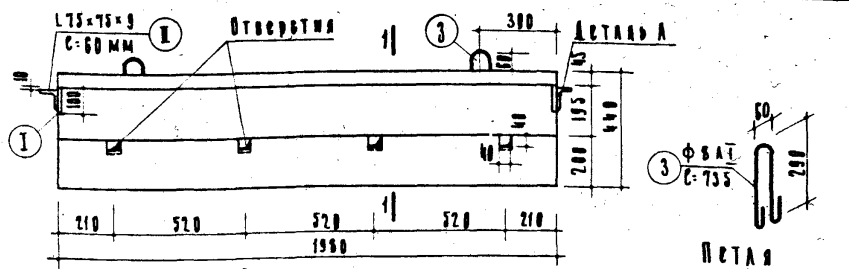

Характеристика изделия		
Вес	кг	145
Объем бетона	м ³	0,858
Вес стали	кг	4,57
Расход стали на 1 м ³ бетона	кг	7,87
Марка бетона		180

Указания по антикоррозийной защите закладных деталей см. в пояснительной записке.

Выборка стали					
Диаметр арматуры мм	4B I	8A I	-60-8	L75-9	
Длина м	13,57	3,20	0,20	0,12	
Вес кг	1,35	1,26	0,76	1,20	
Нормативное сопротивление, кг/см ²	5500	2400			
М ГОСТ арматуры	8717-58	5796-61	103-57	3509-57	

Спецификация стали							
Арматура, элемент	мм	ф мм	На элемент		Вес стали кг		
			кол шт	длина общая м	на 1 элемент	общ.	
C-238	1	4B I	4	1960	7,95	0,78	0,78
	2	4B I	11	520	5,72	0,57	0,57
ПЕТАЯ	2	8A I	1	735	0,74	0,29	0,58
ЗАКЛАДН. ДЕТ. I	2	8A I	2	430	0,86	0,34	0,68
	1	-60-8	1	100	0,10	0,38	0,76
ЗАКЛАДН. ДЕТ. А	2	6	1	60	0,06	0,60	1,20

ЖЕЛАЗОБЕТОННЫЕ ИЗДЕЛИЯ
Серия ИИ-03-02

Ц в сточница

Марка Ц 0 1
Дальбом ИИСТ. 15-64 57

Архитектурно-строительный отдел
И. Марусев, Н. Бочаров, И. Сержиков, А. Лосев, М. Павлов, А. Устицкий, Н. Зубко, Н. Петрова, З. Беним, А. Лодкин, С. Бонин, А. Лодкин