

ТИПОВЫЕ КОНСТРУКЦИИ, ИЗДЕЛИЯ И УЗЛЫ
ЗДАНИЙ И СООРУЖЕНИЙ

СЕРИЯ 3.900-3

СБОРНЫЕ ЖЕЛЕЗОБЕТОННЫЕ КОНСТРУКЦИИ
ЕМКОСТНЫХ СООРУЖЕНИИ ДЛЯ
ВОДОСНАБЖЕНИЯ И КАНАЛИЗАЦИИ

Выпуск 9

ПАНЕЛИ СТЕНОВЫЕ С ОПОРНОЙ ПЯТОЙ ДЛЯ
ПРЯМОУГОЛЬНЫХ ЕМКОСТНЫХ СООРУЖЕНИЙ
МАТЕРИАЛЫ ДЛЯ ПРОЕКТИРОВАНИЯ

ТИПОВЫЕ КОНСТРУКЦИИ, ИЗДЕЛИЯ И УЗЛЫ
ЗДАНИЙ И СООРУЖЕНИЙ

СЕРИЯ 3.900-3

СБОРНЫЕ ЖЕЛЕЗОБЕТОННЫЕ КОНСТРУКЦИИ
ЕМКОСТНЫХ СООРУЖЕНИЙ ДЛЯ
ВОДОСНАБЖЕНИЯ И КАНАЛИЗАЦИИ

ВЫПУСК 9

ПАНЕЛИ СТЕНОВЫЕ С ОПОРНОЙ ПЯТОЙ ДЛЯ
ПРЯМОУГОЛЬНЫХ ЕМКОСТНЫХ СООРУЖЕНИЙ.
МАТЕРИАЛЫ ДЛЯ ПРОЕКТИРОВАНИЯ

РАЗРАБОТАНЫ

Союзводоканалниипроект
Харьковский Водоканалпроект

ГЛАВНЫЙ ИНЖЕНЕР ИНСТИТУТА
НАЧАЛЬНИК ОТДЕЛА
ГЛАВНЫЙ ИНЖЕНЕР ПРОЕКТА

Михайлов
Бунин
Степанов

БОДАРЕНКО
ШЕЙКО
МАЗАЛОВА

ЦНИИПРОМЗДАНИЙ

ГЛАВНЫЙ ИНЖЕНЕР ИНСТИТУТА
РУК. ОТДЕЛА ИНЖЕНЕРНЫХ СООРУЖЕНИЙ
ГЛАВНЫЙ ИНЖЕНЕР ПРОЕКТА

Воробей
Черномас

ПЕТРОВ
УШАКОВ
ЧЕРНОМАС

ПРИ УЧАСТИИ НИИЖБ

ЗАМ. ДИРЕКТОРА *Королин* КОРОВИН
ЗАВ. ЛАБОРАТ. *Бурдун* БЕРДИЧЕВСКИЙ
СТ. НАУЧН. СОТД *Семин* ДОКЫДОВСКИЙ

УТВЕРЖДЕНЫ
И ВВЕДЕНЫ В ДЕЙСТВИЕ

С 01.10.1983 г.

ПОСТАНОВЛЕНИЕМ
ГОССТРОЯ СССР

ОТ 15.07.1983 г. № 185

Обозначение	Наименование	стр
	Содержание	
3.900-3.09 00.00 ПЗ	Пояснительная записка	4
3.900-3.09 01.00	Панели стеновые консольного типа со шпалочным стыком. Номенклатура изделий	18
3.900-3.09 02.00	Панели стеновые консольного типа с клиновидным стыком. Номенклатура изделий	19
3.900-3.09 03.00	Панели стеновые балочного типа со шпалочным стыком. Номенклатура изделий	20
3.900-3.09 04.00	Панели стеновые балочного типа с клиновидным стыком. Номенклатура изделий	21
3.900-3.09 05.00	Панели перегородок для аэротенков. Номенклатура изделий	22
3.900-3.09 06.00	Схема 1. Сооружение высоте 2,4-4,2 м из панелей стеновых консольного типа (на примере вертикального аэротенка)	23
3.900-3.09 07.00	Схема 2. Сооружение высотой 4,8-6,0 м из панелей стеновых консольного типа (на примере аэротенка)	24
3.900-3.09 08.00	Схема 3. Сооружение из панелей стеновых балочного типа	25
3.900-3.09 09.00	Стыки панелей стеновых. Узлы 1-5. Шпалочный стык	26
3.900-3.09 10.00	Стыки панелей стеновых. Узлы 1-5. Клиновидный стык	28
3.900-3.09 11.00	Пример решения. Крепление мостиков и латок на панелях перегородок	
	Температурно-усадочный и деформационный шов. Узлы 6-8	30
3.900-3.09 12.00	Стыки панелей стеновых с днищем. Узлы 9-12	31
3.900-3.09 13.00	Стыки панелей перегородок. Узлы 13, 14	32
3.900-3.09 14.00	Пример решения полностью собранного угла	33
3.900-3.09 15.00	Монолитный угловой участок УМ 24.15-К12	34
3.900-3.09 16.00	Монолитный угловой участок УМ 30.15-К14	36

Обозначение	Наименование	стр
3.900-3.09 17.00	Монолитный угловой участок УМ 26.15-К13; УМ 36.15-К14-2	38
3.900-3.09 18.00	Монолитный угловой участок УМ 42.15-К14-2	40
3.900-3.09 19.00	Монолитный угловой участок УМ 48.15-К15; УМ 48.15-К14-2; УМ 48.15-К-15	42
3.900-3.09 20.00	Монолитный угловой участок УМ 54.15-К; УМ 60.15-К	45
3.900-3.09 21.00	Монолитный угловой участок УМ 54.15-К12-1.1	49
3.900-3.09 22.00	Монолитный угловой участок УМ 54.15-К12-1.2	52
3.900-3.09 23.00	Монолитный угловой участок УМ 54.15-К12-1.3	55
3.900-3.09 24.00	Монолитный угловой участок УМ 24.15-Б2; УМ 30.15-Б2	58
3.900-3.09 25.00	Монолитный угловой участок УМ 36.15-Б; УМ 42.15-Б2	61
3.900-3.09 26.00	Монолитный угловой участок УМ 48.15-Б; УМ 54.15-Б	65
3.900-3.09 27.00	Монолитный угловой участок УМ 60.15-Б	70
3.900-3.09 28.00	Монолитный угловой участок УМ 24.07-К12	72
3.900-3.09 29.00	Монолитный угловой участок УМ 30.07-К14; УМ 36.07-К	74
3.900-3.09 30.00	Монолитный угловой участок УМ 42.07-К14-2; УМ 48.07-К	77
3.900-3.09 31.00	Монолитный угловой участок УМ 54.07-К	80
3.900-3.09 32.00	Монолитный угловой участок УМ 54.07-К12-1.1	82

<i>Обозначение</i>	<i>Наименование</i>	<i>Стр.</i>
3.900-3.09 33.00	Монолитный угловой участок Ум 54.07-к12-1.2	84
3.900-3.09 34.00	Монолитный угловой участок Ум 54.07-к12-1.3	86
3.900-3.09 35.00	Монолитный угловой участок Ум 60.07-К	69
3.900-5.09 36.00	Монолитный угловой участок Ум 24.07-Б2; Ум 30.07-Б2	91
3.900-3.09 37.00	Монолитный угловой участок Ум 36.07-Б; Ум 42.07-Б2	94
3.900-3.09 38.00	Монолитный угловой участок Ум 48.07-Б; Ум 54.07-Б	97
3.900-3.09 39.00	Монолитный угловой участок Ум 60.07-Б	100
3.900-3.09 40.00	Узлы А-Г	102
3.900-3.09 41.00	Узлы Д-С	103
3.900-3.09 42.00	Детали соединения стержней арматуры сваркой	104

<i>Обозначение</i>	<i>Наименование</i>	<i>стр</i>

Лист № 0028 Постель и более в акциях

Введение

В выпусках 9-15 приведены рабочие чертежи панелей стеновых и панелей перегородок с опорной пятой для прямоугольных емкостных сооружений, а также плит покрытия, колонн, фундаментов и панелей перегородок прямоугольных резервуаров.

Возможность применения панелей с опорной пятой и вид стыка решается при разработке проекта сооружения с учетом технической оснащенности строительной организации.

Конструкции разработаны для применения на территории СССР за исключением районов с сейсмичностью выше 6 баллов и территорий, обрабатываемых горными выработками.

1. Общая часть

1.1. Серия 3.900-3 „Сборные железобетонные конструкции емкостных сооружений для водоснабжения и канализации“ в части панелей стеновых с опорной пятой состоит из следующих выпусков:

Выпуск 9. Панели стеновые с опорной пятой для прямоугольных емкостных сооружений. Материалы для проектирования.

Выпуск 10. Панели стеновые консольные с опорной пятой со шпоночным стыком для прямоугольных сооружений.

Часть 1. Рабочие чертежи.

Часть 2. Арматурные изделия. Рабочие чертежи

Выпуск 11. Панели стеновые консольные с опорной пятой с клиновидным стыком для прямоугольных сооружений.

Часть 1. Рабочие чертежи.

Часть 2. Арматурные изделия. Рабочие чертежи

Выпуск 12. Панели стеновые балочные с опорной пятой со шпоночным стыком для прямоугольных сооружений.

Часть 1. Рабочие чертежи.

Часть 2. Арматурные изделия. Рабочие чертежи

Выпуск 13. Панели стеновые балочные с опорной пятой с клиновидным стыком для прямоугольных сооружений.

Совместная разработка
 Института
 и конструкторского
 бюро
 Института
 Инженерно-строительного
 Института
 Института
 Института

Наим.отд.	Тышко	И.И.
И.контр.	Черепной	И.И.
Рис.эд.	Мухомин	И.И.
Наим.отд.	Щемяко	И.И.
И.контр.	Постышев	И.И.
Рис.эд.	Мазурова	И.И.
Бед.инж.	Донора	И.И.
Инжен.	Истатченко	И.И.

3.900-3.09. 00.00 ПЗ

Пояснительная записка

Стадия	Лист	Листов
Р	1	27

Конструкторский проект
 Харьковский
 Возобновляемый проект

Институт
 Инженерно-строительного
 Института

3.900-3.09 00.00 ПЗ

Лист 2

Часть 1. Рабочие чертежи

Часть 2. Арматурные изделия. Рабочие чертежи.

Выпуск 14. Панели перегородок с опоркой пятой для аэротенков. Рабочие чертежи

Плиты покрытий, колонны, фундаменты и панели перегородок прямоугольных резервуаров разработаны в выпуске 15.

1.2. Все виды чертежей по характеру их применения разделены на материалы для проектирования (выпуск 9, пояснительная записка), материалы для строительно-монтажных организаций (выпуск 9. Монтажные детали) и материалы для заводов-изготовителей (выпуски 10-14).

1.3. Данный выпуск 9 содержит материалы для проектирования и монтажные узлы ёмкостных сооружений для водоснабжения и канализации с применением изделий, разработанных в выпусках 10-14.

1.4. Габаритные схемы прямоугольных ёмкостных сооружений, для которых разработана данная серия, приведены в выпуске 1/82.

1.5. Рабочие чертежи изделий выполнены

в соответствии с унифицированными объёмно-планировочными и конструктивными решениями инженерных сооружений промышленных предприятий, представленными в выпуске 1/82 данной серии.

1.6. Изделия по выпускам 10-14 данной серии должны применяться в типовых и индивидуальных проектах сборных железобетонных ёмкостных сооружений.

Необходимость дополнительных закладных изделий и отверстий определяется при проектировании сооружений.

1.7. В случае отличия фактических расчётных схем и характера нагрузок от принятых по серии, допускается изменение армирования изделий в соответствии с расчётами.

При необходимости допускается также частичное изменение некоторых габаритных размеров изделий и отдельных частей при условии сохранения возможности изготовления изделий в типовых формах.

1.8. В ссылке на документы по выпуску условно опущены обозначения серии и выпуска.

2. Основные положения по проектированию железобетонных конструкций емкостных сооружений

В данном разделе приведены дополнительные сведения к выпуску 1/82, учитывающие конструктивные особенности проектирования емкостных сооружений с применением панелей стеновых с опорной пятной.

2.1. Материалы для конструкций

2.1.1. Раздел „Материалы для конструкций“, а также подразделы „Бетон“ и „Арматура“, даны в выпусках 1/82 и 9.

2.1.2. Марка бетона по прочности на сжатие для железобетонных конструкций емкостных сооружений принята М200, для части панелей стеновых из условия прочности на действие поперечной силы - М300.

2.1.3. Арматурная сталь классов А-I, Ас-II, А-III принята по ГОСТ 5781-81, класса Вр-I - по ГОСТ 6727-80.

2.2. Конструктивные решения прямоугольных емкостных сооружений

2.2.1. Сборные стены прямоугольных емкостных сооружений предусмотрено выполнять с применением панелей стеновых двух типов: работающих по консольной схеме (выпуски 10 и 11) и по

балочной схеме с опорой вверху (выпуски 12 и 13).

2.2.2. Вся номенклатура панелей стеновых с опорной пятной разработана как со шпоначным так и с клиновидным стыками.

2.2.3. Выбор типа стыка определяется при проектировании конкретных сооружений в зависимости от технической возможности строительной организации в части обеспечения необходимыми механизмами для заделки стыков.

2.2.4. Панели стеновые между собой соединяются путём приварки к закладным деталям арматурных накладок в соответствии с данным выпуском. Панели стеновые с днищем соединяются при помощи сварки выпусков арматуры пяты с арматурой днища.

2.2.5. Стены емкостных сооружений из панелей стеновых с опорной пятной должны иметь жесткое соединение в углах.

2.2.6. Угловые участки в пересечениях стен выпалнены в монолитном железобетоне.

Примеры армирования монолитных угловых участков стен шириной 15 м и 0,7 м со шпоначным стыком приведены в данном выпуске.

3.900-3.09 00.00ПЗ

Лист
5

3.900-3.09 00.00ПЗ

Лист
6

19065 7

Армирование угловых участков с клиновидным стыком выполняется аналогично. На примере консольных стен высотой 3.4м. показан принцип армирования монолитных участков различной конфигурации в плане (по схемам +, L, П) с использованием арматурных чертежей основных угловых участков L-образного типа.

Расход арматуры на монолитную плиту в монолитных участках определяется в конкретном проекте при проектировании днища.

2.2.7 Уменьшенные монолитные участки шириной 0.7м. применяются в целях сокращения объема монолитного железобетона на строительных площадках.

Панель с вытеками проектируется в визуальном проекте с армированием горизонтальной арматурой соответствующей зоны, как в монолитном участке шириной 1.5м.

3.900-3.09 00.00 ПЗ

Лист
7

2.2.8. В данном выпуске дан пример решения полносборных углов балочного и консольного типов с применением доборных угловых панелей, которые разрабатываются в конкретном проекте.

2.2.9 Замоноличивание шпоночных стыков производится цементно-песчаным раствором в соответствии с рекомендациями, приведенными в выпуске 1/82. Замоноличивание клиновидных стыков выполняется методом торкретирования.

2.2.10. С целью сокращения количества типов размеров опалубочных форм стеновые панели как балочные, так и консольные, выполнены таким образом, что в одной опалубке могут быть изготовлены панели не менее 2х разновидностей по маркам.

2.2.11. Для изготовления панелей по всей наемклатуре достаточно иметь пять унифицированных опалубок; форма Ф1 для панелей постоянной толщины $H = 2.4$ м. (балочные и консольные);

3.900-3.09 00.00 ПЗ

Лист
8

19065 8

форма ф2 для панелей Н=3,0 (консольные), 3,0х3,6 м (балочные);
 форма ф3 для панелей Н=4,2; 4,8 (балочные), 3,6 и 4,2 м (консольные);
 форма ф4 для панелей Н=5,4; 6,0 (балочные) и 4,8 м (консольные);
 форма ф5 для панелей Н=5,4 и 6,0 м (консольные).

2.2.12. Перегородки аэроотенков предусмотрено выполнять сборными из ребристых панелей. Типы и схемы расчетных нагрузок панелей перегородок приведены в выпуске 4/82 лист ПЗ-12.

Скоростной напор ветра принят для IV района СССР.

2.3. Нагрузки

2.3.1. Типы и величины нагрузок, а также схемы расчетных нагрузок для консольных и балочных стен открытых и закрытых сооружений, характеристики грунтов приведены в выпуске 1/82 (л. ПЗ-8—ПЗ-12), в вытке 9 дополнительно приведена нагрузка на стены, работающие по схеме нагрузок „воздух-вода“, схема гидростатического давления воды с одной стороны при отсутствии нагрузки с другой (см. л. 15 и 16).

2.3.2. Для балочных стен открытых сооружений нагрузка от гидростатического давления воды попеременно с одной и другой стороны идентична нагрузкам типа 2 для стен высотой 2,4÷6,0 м.

2.3.3. Расчетный урбень грунтовыми вод на 2 м выше верха пяты панели в зоне сопряжения с дном (для балочных панелей при нагрузке типа 4).

2.3.4. Для балочных стен закрытых сооружений шаг крепления опор конструкций покрытия по верху стен принят через 6,0; 3,0 и 1,5 м.

2.3.5. Армирование монолитных участков стен выполнено в соответствии с расчетными элюрами изгибающих моментов на нагрузки типов 1, 2, 3 и 4.

2.3.6. Расчеты конструкций выполнены по СНиП-21-75 „бетонные и железобетонные конструкции. Нормы проектирования“.

К трещиностойкости стеновых панелей предъявлены требования 3^{ей} категории, предельно допустимая ширина кратковременного и длительного раскрытия трещин: $\Delta t. кр=0,3$ мм и $\Delta t. дл=0,2$ мм.

2.3.7. Панели, работающие по схеме нагрузок „грунт-вода“ запроектированы на кратковременное действие гидростатической нагрузки. Панели, работающие по схеме нагрузок „вода-вода“ и „воздух-вода“, — на длительное действие гидростатической нагрузки.

2.3.8. Давление на грунт у края пяты стеновой панели не превышает 2,0 кгс/см². Отрыв пяты панели

от грунта (нулевое напряжение на грунт) допущен в пределах внешней части пяты до наружной грани стеновой панели. Демонитка пяты стеновых панелей с внешней стороны сооружения принята из условий соблюдения требований по отрыву.

2.3.н. Опорная пята стеновой панели рассчитана совместно с плитой днища как плита на упругом основании (коэффициент постели $k=3000\text{тс/м}^3$). В случае условий, отличных от принятых в серии, требуется перерасчет опорной пяты.

2.4. Обозначение марок изделий

2.4.1. Каждое изделие должно иметь хорошо видимую маркировку, наносимую в соответствии с ГОСТ 130152-81 и позволяющую обозначать изделия по типу конструкции, несущей способности и конструктивным особенностям (наличие закладных деталей, пробок, отверстий), а также условия применения.

2.4.2. Марки, присвоенные каждому изделию, состоят из буквенно-цифровых групп, которые разделяются дефисом.

3.900-3.09 00.00 ПЗ

Лист
11

2.4.3. Первая группа содержит буквы ПСП или ПГЯ, что соответственно обозначает: „Панель стеновая с опорной пятой” или „панель перегородок для азротенкоб”, и цифры, обозначающие высоту панели в дециметрах.

2.4.4. Вторая группа включает буквы К или В, обозначающие схему работы панели: „консольная” или „блочная”, и цифры, обозначающие схему нагрузки и соответствующий ему тип армирования. При этом однозначными цифрами 1, 2, 3, 4, 5 обозначены панели для рядовых участков, двухзначными — 11, 12, 13, 14, 15 панели для угловых участков.

2.4.5. Третья группа включает буквы „К” или „Ш”, обозначающие тип стыка панелей „клиновидный” или „шпунчатый”, и цифры:

1 — наличие выпусков арматуры пяты для связи с днищем с обеих сторон по схеме нагрузок „бога-бога”;

2 — наличие выпусков арматуры пяты с одной стороны для связи с днищем, с другой — для демонитки, по схеме нагрузок „грунт-бога”;

3 и 4 — шаг крепления опор конструкций покрытия по верху стен соответственно 3.0 м и 1.0 м.

При наличии выпусков арматуры пяты с одной стороны по схеме нагрузок „грунт-бога” или „воздух-бога” цифровой индекс 1 или 2 отсутствует.

При шаге крепления опор 6.0 м цифровой индекс 3 или 4 при буквах „К” и „Ш” отсутствует.

3.900-3.09 00.00 ПЗ

Лист
12

19065 10

2.4.6. Пример маркировки панели: ПСПЗ6-К1-Ш1 панель стеновая с опорной пятой для прямоугольных сооружений высотой 3,6м, консольная для рядовых участков стен по 1^{ой} схеме нагрузки, со шпоночным стыком и выпусками арматуры пяты для связи с фундаментом с обеих сторон по схеме нагрузок „вода-вода“.

2.4.7 Для перегородочных панелей аэротенков второй цифрой индекса 1 или 2 обозначает: 1 панель с табровкой полкой; 2-панель с балкой в верхней части.

2.4.8 При применении изделий для конкретного сооружения наличие в изделиях дополнительных закладных деталей, отверстий отражается строчными буквами в конце марок.

2.5 Обозначение марок монолитных угловых участков

2.5.1 Марки, присвоенные каждому монолитному участку, состоят из буквенно-цифровых групп, которые разделяются дефисом.

2.5.2 Первая группа содержит буквы УМ, что обозначает- участок монолитный, и цифры, обозначающие высоту и ширину монолитного углового участка в дециметрах.

2.5.3 Вторая группа включает буквы „К“ и „Б“, обозначающие схему работы стены сооружения: „консольная“ или „балочная“; и цифры, обозначающие тип нагрузки

и армирования для угловых участков стен (аналогично стеновым панелям).

2.5.4 Третья группа включает только цифры и обозначает следующие особенности: цифра 1 соответствует схеме нагрузки „вода-вода“, цифра 2-домонолитке пяты с внешней стороны сооружения. Цифры, отделенные точкой в третьей группе обозначают конфигурацию участка в плане: 1 соответствует конфигурации \perp , 2-конфигурации \dagger , 3-конфигурации \sqsubset .

При \sqsubset образной конфигурации участка в плане указанный цифровой индекс отсутствует.

2.5.5 Пример маркировки монолитного углового участка УМ 54.15-К12-1.2-участок монолитный прямоугольных сооружений высотой 5,4м шириной 1,5м, консольный по 2^{ой} схеме нагрузки и армирования для угловых участков стен по схеме нагрузок „вода-вода“ при конфигурации в плане \dagger (см. л. 15 и 16).

Панели стеновые консольного типа.

Расчетные схемы*
(схемы нагрузок см. рис. 2 и 3 вытиска 1/82)

Марки панелей		Марка углового участка	У	С	нагрузки											
рядовые	угловые				для расчета по прочности (расчетные)	для расчета по трещинам (нормативные)				для расчета по трещинам (нормативные)						
				q ₁	q ₂	q ₃	P	q ₁	q ₂	q ₃	P	q ₁	q ₂	q ₃	P	
				т/м ²	т/м ²	т/м ²	т/м	т/м ²	т/м ²	т/м ²	т/м	т/м ²	т/м ²	т/м ²	т/м	
псл24-к1	псл24-к11	УМ 24.15-к12	2,35	0,2	1; 2	1,55	0,4	—	2,25	1,29	0,33	—	—	—	—	
псл24-к2	псл24-к12				1; 2	2,95	2,18	0,57	—	2,25	1,81	0,47	—	—	—	—
псл24-к1-1	псл24-к11-1				2; 3	—	—	—	—	—	2,15	—	—	—	—	—
псл30-к1	псл30-к11	УМ 30.15-к14	2,92	0,2	1; 2	2,0	0,4	—	2,95	1,67	0,33	—	—	—		
псл30-к2	псл30-к12				1; 2	2,95	2,78	0,57	—	2,95	2,32	0,47	—	—	—	
псл30-к3	псл30-к13				4; 5	2,95	2,0	0,4	1,4	2,95	1,67	0,33	1,2	—	—	
псл30-к4	псл30-к14	4; 5	—	—	—	—	—	2,78	0,57	1,4	2,95	2,32	0,47	1,2		
псл30-к1-1	псл30-к11-1	2; 3	—	—	—	—	—	2,75	—	—	—	—	—			
псл30-к3-1	псл30-к13-1	5; 6	—	—	—	—	—	1,4	2,75	—	—	—	—	1,2		
псл35-к1	псл35-к11	УМ 36.15-к13	3,54	0,2	1; 2	2,41	0,4	—	3,54	2,01	0,33	—	—	—		
псл35-к2	псл35-к12				4; 5	3,54	2,41	0,4	1,4	3,54	2,01	0,33	1,2	—	—	
псл35-к1-1	псл35-к11-1				1; 2	3,54	3,43	0,57	—	3,54	2,86	0,47	—	—	—	
псл35-к2-2	псл35-к12-2	УМ 36.15-к14-2	—	—	—	—	—	—	—	—	—	—	—			
псл35-к4-2	псл35-к14-2	УМ 36.07-к14-2	—	—	—	—	—	—	—	—	—	—	—			
псл35-к1-1	псл35-к11-1	2; 3	—	—	—	—	—	3,34	—	—	—	—	—			
псл35-к3-1	псл35-к13-1	5; 6	—	—	—	—	—	1,4	3,34	—	—	—	—	1,2		
псл42-к1-2	псл42-к11-2	УМ 42.15-к14-2	4,14	0,2	1; 2	2,85	0,4	—	4,14	2,38	0,33	—	—	—		
псл42-к2-2	псл42-к12-2				1; 2	4,14	3,98	0,57	—	4,14	3,32	0,47	—	—	—	
псл42-к3-2	псл42-к13-2				4; 5	4,14	2,85	0,4	1,4	4,14	2,38	0,33	1,2	—	—	
псл42-к4-2	псл42-к14-2	4; 5	—	—	—	—	—	3,98	0,57	1,4	4,14	3,32	0,47	1,2		
псл42-к1-1	псл42-к11-1	2; 3	—	—	—	—	—	3,84	—	—	—	—	—			
псл42-к3-1	псл42-к13-1	5; 6	—	—	—	—	—	1,4	3,84	—	—	—	—	1,2		
псл48-к1	псл48-к11	УМ 48.15-к13	4,72	0,5	1; 2	3,01	0,4	—	4,72	2,51	0,33	—	—	—		
псл48-к3	псл48-к13				4; 5	4,72	3,01	0,4	1,4	4,72	2,51	0,33	1,2	—	—	
псл48-к2-2	псл48-к12-2				1; 2	4,72	4,28	0,57	—	4,72	3,56	0,47	—	—	—	
псл48-к4-2	псл48-к14-2	УМ 48.07-к14-2	—	—	—	—	—	—	—	—	—	—	—			
псл48-к1-1	псл48-к11-1	2; 3	—	—	—	—	—	4,52	—	—	—	—	—			
псл48-к4-1	псл48-к14-1	5; 6	—	—	—	—	—	1,4	4,52	—	—	—	—	1,2		
псл48-к5	псл48-к15	УМ 48.15-к15 УМ 48.07-к15	—	—	—	—	—	—	4,52	—	—	—	—	—		
псл54-к1	псл54-к11	УМ 54.15-к12; УМ 54.07-к12	5,25	0,5	1; 2	3,40	0,4	—	5,25	2,84	0,33	—	—	—		
псл54-к2	псл54-к12				1; 2	5,25	4,81	0,57	—	5,25	4,0	0,47	—	—	—	
псл54-к2-1	псл54-к12-1				2; 3	—	—	—	—	—	5,05	—	—	—	—	
псл54-к5	псл54-к15	УМ 54.15-к15 УМ 54.07-к15	—	—	—	—	—	—	5,05	—	—	—	—			
псл60-к1	псл60-к11	УМ 60.15-к12; УМ 60.07-к12	5,85	0,5	1; 2	3,62	0,4	—	5,85	3,18	0,33	—	—	—		
псл60-к2	псл60-к12				1; 2	5,85	5,36	0,57	—	5,85	4,49	0,47	—	—	—	
псл60-к2-1	псл60-к12-1				2; 3	—	—	—	—	—	5,65	—	—	—	—	

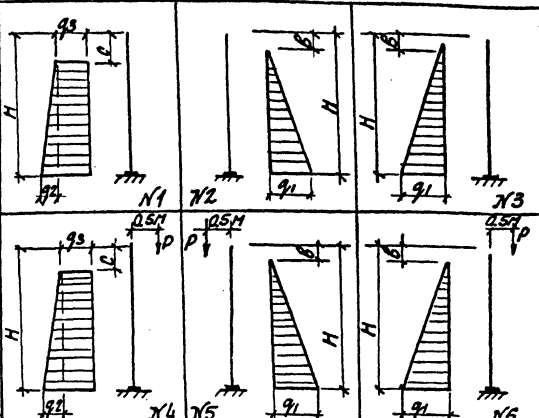

* Схема №1,4 - нагрузка от грунта, №2,3,5,6 - от воды
 1. Усилия в стенах панели определены отдельно для каждой из систем нагрузок, армирование назначено по наибольшему из этих усилий.
 2. Нагрузка Р равномерно распределенная по длине панели, и эксцентриситет её приложения приняты условно и учтены при расчете сечений, отстоящих от верха панелей на 0,5м и больше. В местах приложения действительной нагрузки должны быть установлена местная арматура, если она требуется по расчету.
 3. Величина, b при расчете по расчетным нагрузкам также нормативным при кратковременном действии нагрузки принята равной 0, а при расчете по нормативным нагрузкам b=0,2 м (при длительном действии нагрузки).
 4. Марки панелей условно даны без обозначения типа стыка.

3.9003.09.00.00п3	Лист
	15

19065 12

кол. Духовника

Панели стеновые балочного типа

Расчетные схемы *
(схемы нагрузок см. рис. 2 и 4 выпуска 1/82)

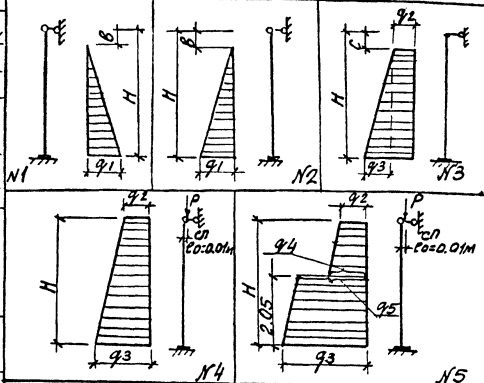

* Схемы N1,2 - нагрузка от воды, N3, 4, 5 - от грунта

1. Усилия в сечениях панели определены отдельно для каждой из схем нагрузок.
Ярмирование назначено по наибольшим из этих усилий.
2. Нагрузка, P условно принята равномерно распределенной по длине панели.
3. Величина, б' при расчете по расчетным нагрузкам, а также нормативным при кратковременном действии нагрузки принята равной 0, при расчете по нормативным нагрузкам $b = 0,2 \text{ м}$ (при длительном действии нагрузки).
4. Марки панелей условно даны без обозначения типа стыка.

Марка панели	Углового участка	h	c	N	НАГРУЗКИ											
					для расчета по прочности (расчетные)					для расчета по раскрытию трещин (нормативные)						
						q ₂	q ₃	q ₄	q ₅	P	q ₁	q ₂	q ₃	q ₄	q ₅	P
лсп 24 - 51	УМ 24.15-52				1:3		0,4	1,55								
лсп 24 - 52	УМ 24.07-52				1:3		0,57	2,18				2,35	0,33	1,62		
лсп 24 - 62-1			2,26	0,2	1:2							2,15	0,47	2,29		
лсп 30 - 51	УМ 30.15-52				1:3		0,4	2,0								
лсп 30 - 52	УМ 30.07-52				1:3		0,57	2,78				2,95	0,33	2,0		
лсп 30 - 62-1			2,95	0,2	1:2							2,75	0,47	2,79		
лсп 36 - 51	УМ 36.15-52				1:3		0,4	2,48								
лсп 36 - 52	УМ 36.07-52		0,2		1:3		0,57	3,14				3,55	0,33	2,35		
лсп 36 - 62-1					1:2							3,35	0,47	3,34		
лсп 36 - 63-3					1:4											
лсп 36 - 63-4	УМ 36.15-54		3,55		1:4							0,99	3,02			
лсп 36 - 64	УМ 36.07-54				1:4		3,55	1,11	3,65							
лсп 36 - 64-3					1:5						9,0	3,55				
лсп 36 - 64-4					1:5											7,0
лсп 36 - 65	УМ 36.15-55				1:5		1,11	6,22	2,26	3,21		0,93	5,2	1,87	2,63	
лсп 36 - 65-3	УМ 36.07-55				1											
лсп 36 - 65-4					1							3,35				
лсп 42 - 51	УМ 42.15-52				1:3		0,4	2,85								
лсп 42 - 52	УМ 42.07-52		4,14	0,2	1:3		4,14	0,57	3,98			4,14	0,33	2,71		
лсп 42 - 62-1					1:2							3,94	0,47	3,8		
лсп 48 - 51	УМ 48.15-52				1:3		0,4	3,01								
лсп 48 - 52	УМ 48.07-52		0,5		1:3		0,57	4,28				4,74	0,33	2,84		
лсп 48 - 62-1					1:2							4,54	0,47	4,04		
лсп 48 - 63					1:4											
лсп 48 - 63-3	УМ 48.15-54		4,74		1:4		4,74	1,11	4,52				0,93	3,71		
лсп 48 - 63-4	УМ 48.07-54				1:5											
лсп 48 - 64-3					1:5		1,11	7,4	3,12	4,42	9,0	4,74				7,0
лсп 48 - 64-4					1:5								0,93	6,16	2,6	3,68
лсп 48 - 65	УМ 48.15-55				1											
лсп 48 - 65-3	УМ 48.07-55				1											
лсп 48 - 65-4					1							4,54				
лсп 54 - 51	УМ 54.15-51				1:3		0,4	3,45								
лсп 54 - 52	УМ 54.07-52		5,32	0,5	1:3		5,32	0,57	4,93			5,32	0,33	3,2		
лсп 54 - 62-1					1:2							4,58	0,47	4,58		
лсп 54 - 65	УМ 54.15-55				1											
лсп 60 - 51	УМ 60.15-51				1:3		0,4	3,9								
лсп 60 - 52	УМ 60.07-52		5,92	0,5	1:3		5,92	0,57	5,48			5,92	0,33	3,58		
лсп 60 - 62-1					1:2							5,72	0,47	5,05		

УМ 54.15-55
УМ 54.07-55
УМ 54.15-55
УМ 54.07-55

3. 900-3.09. 00.00ПЗ
16

3. Указания по маркировке, хранению, монтажу и заделке стыков панелей стеновых с опорной пятой.

3.1. Маркировка, хранение и монтаж панелей.

3.1.1. На верхней торцевой грани панели должна быть нанесена маркировка в соответствии с ГОСТ 130152-81. Дополнительно указывается типичный намер сооружения.

3.1.2. Панели должны храниться в горизонтальном положении в соответствии с ГОСТ 130152-81. Высота штабеля назначается в соответствии с требованиями СНиП III-4-80 «Техника безопасности в строительстве».

3.1.3. Монтаж панелей производится за две нижние усиленные монтажные петли, расположенные в зоне сжатия вертикальной плоскости стенки с пятой, с помощью двухветвевго стропы, оснащенного приспособлением для фиксации панели в вертикальной плоскости (чертеж разработан ЦНИИОМТП).

3.1.4. На строительной площадке панели складываются в специально отведенном месте, где производится обработка всех стыкуемых поверхностей (см. схему).

Схема складирования, строповки и установки панелей.

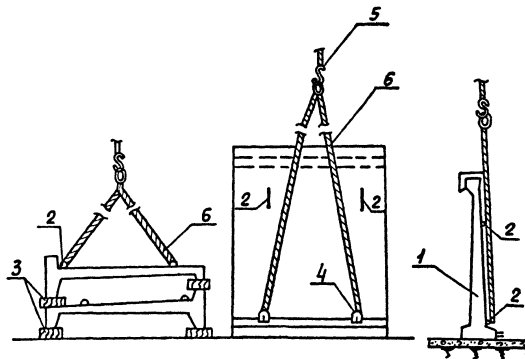

- 1 - панель стеновая
- 2 - петля
- 3 - подкладки и прокладки
- 4 - полуавтоматический замок
- 5 - грузовые стропы
- 6 - строп

3.15. Установка панели в проектное положение производится непосредственно на бетонную подготовку, на которую предварительно по всей поверхности контакта пяты панели, устраивается подливка из цементного раствора состава 1:3 пластичной консистенции.

3.16. Установленные в проектное положение панели между собой соединяются путем сварки закладных деталей с помощью арматурных накладок.

Количество накладок и их диаметр указаны в данном выпуске.

3.17. Соединение монтируемых элементов на сварке следует выполнять согласно требованиям инструкции по сварке соединений арматуры и закладных деталей железобетонных конструкций СН393-78.

3.18. После монтажа панелей кольца струбачных петель срезать.

3.2. Заделка стыков

3.2.1. Заделка шпальных и клиновидных стыков производится после заделки бетонном зазора между пятнами панелей.

3.2.2. Одновременно с заделкой стыков выполняется торкретирование мест монтажной сварки и зон срезки монтажных петель.

3.2.3. Технология заделки шпальных стыков, применяемое оборудование и состав раствора приведены в выпуске 2/82 данной серии.

3.2.4. Для повышения плотности стыков рекомендуется применять метод подпрессовки раствора под давлением (авторское свидетельство №333263, Способ замоналичивания стыков между сборными железобетонными элементами).

Шифр по месту: 190655 и дата: 1906.05.15

3.900-3.09 00.00ПЗ
Лист 19

Шифр по месту: 190655 и дата: 1906.05.15

3.900-3.09 00.00ПЗ
190655 15
Лист 20

3.3. Общие указания по заделке клиновидных стыков

3.3.1. Вертикальные клиновидные стыки сборных емкостных сооружений рекомендуется монолитизировать методом торкретирования.

3.3.2. Работы по заделке стыков при монтаже сборных конструкций могут быть поручены только опытным рабочим обученным и знающим правила заделки стыков.

3.3.3. Заделка стыков должна производиться только после выверки правильности установки панелей, приемки сварных соединений, выполнения антикоррозионной защиты металлических деталей.

3.3.4. Непосредственно перед заделкой стыков необходимо:

а) проверить правильность и надежность установки подмостей;

б) проверить и опробовать работу механизмов;

в) осмотреть качество очистки стыкуемых поверхностей;

г) увлажнить сухие поверхности водой. Очистка стыкуемых поверхностей от мусора и грязи пескоструйным аппаратом производится на площадке подготовки.

3.4. Монолитизация клиновидных стыков

3.4.1. При заделке стыков торкретом используется торкрет-пушка типа СВ-43С или шприц-машина С-Б30А в агрегате с передвижной компрессорной станцией ДК-9.

3.4.2. Состав бетона должен назначаться на основе экспериментального подбора по результатам испытаний образцов, изготовленных из пробных замесов бетонной смеси.

Подвижность бетонной смеси должна быть 6-8 см по осадке стандартного конуса.

3.4.3. Набрызг бетонной смеси в стык выполняется в 2-3 слоя в зависимости от толщины стыкуемых элементов.

3.4.4. Нанесение бетона производится снизу вверх.

3.4.5. При наклоне торцевых граней стеновых панелей 15° и более к направлению струи укладываемого бетона максимальный размер крупного заполнителя должен быть 10 мм, при наклоне от 10° до 15° - 5 мм.

3.4.6. Расстояние сопла от поверхности стеновых панелей должно быть 60 см. при ширине клина более 120 мм; 40 см. при ширине клина от 120 мм до 92 мм; при ширине клина 40 мм. форма сопла должна быть эллипсной.

3.4.7. Набрызг бетона в стык производится с передвижных подмостей соплом диаметром выходного отверстия 32 мм. Скорость струи при выходе из сопла 50-60 м/сек.

Вода к соплу подается из специального напорного бака емкостью 1,5 м³, снабженного манометром с давлением в баке на 1-1,5 атм. Выше давления в рабочей камере установки для набрызга, но не менее 3 атм.

3.4.8. Технология заделки и приемки стыков, требования к материалам, состав набрызг-бетона принимаются в соответствии с „временными техническими условиями на замоналичивание стыков методом набрызга бетонной смеси“. (Киев, НИИСП Госстроя УССР, 1970г).

3.5. Контроль качества работ.

3.5.1. Качество бетона или раствора и их компонентов должно контролироваться построчечной лабораторией. В процессе замоналичивания стыков особое внимание нужно обратить на соблюдение точной дозировки воды затворения на подвижность бетона.

3.5.2. Контроль в процессе замоналичивания стыков должен осуществляться мастером, прорабом и лабораторией. Особое внимание следует обратить на подготовку стыкуемых поверхностей, правильную установку опалубки для шпальных стыков, надлежащее заполнение стыков бетоном или раствором.

3.6. Техника безопасности

3.6.1. При производстве монтажных и сварочных работ и выполнении операций по замоналичиванию шпальных и клиновидных стыков необходимо руководствоваться правилами по технике безопасности согласно СНиП-IV-4-80 „Техника безопасности в строительстве“.

4. Патентная чистота проекта

4.1. На основании плана проведения патентных исследований на 1979г в организациях

объединения Союзводоканалпроект, порядковый № плана (письмо объединения КТО-25-421 от 14.05.1979г) проведена проверка на патентную чистоту в отношении СССР серии 3900-3 „Сборные железобетонные конструкции емкостных сооружений для водоснабжения и канализации“, выпуски 9-15.

4.2. Конструкции стеновых панелей с опорной пяткой, способы замоналичивания стыков между сборными железобетонными элементами, а также составы растворов для заделки стыков, предусмотренные проектом, обладают патентной чистотой в отношении СССР по состоянию на 5 августа 1979г (отчет о патентных исследованиях, справка о поиске НЗ от 24 августа 1979г.).

Эскиз изделия	Марка изделия	Основные размеры						УКЛОН	Расход материалов			Масса	Марка бетона
		Н	а	б	с	б ₁	б ₂		бетон м ³	стержни кг	масса т		
		мм	мм	мм	мм	мм	мм						
<p>Рис. 1</p>	ПСП24-К1-Ш							135	152.2	3.38	φ1		
	ПСП24-К1-Ш1								158.1				
	ПСП24-К2-Ш	2400	250	200	200	140	140		146.6				
	ПСП24-К11-Ш								156.0				
	ПСП24-К11-Ш1								158.1				
	ПСП24-К12-Ш												
<p>Рис. 2</p>	ПСП30-К1-Ш							191	138.2				
	ПСП30-К1-Ш1								228.1				
	ПСП30-К2-Ш								224.4				
	ПСП30-К3-Ш								217.6				
	ПСП30-К3-Ш1								247.7				
	ПСП30-К4-Ш	3000	250	270	200	180	147		243.2	1.78	φ2		
	ПСП30-К11-Ш								228.7				
	ПСП30-К11-Ш1								247.5				
	ПСП30-К12-Ш								244.2				
	ПСП30-К13-Ш								237.4				
	ПСП30-К13-Ш1								267.5				
	ПСП30-К14-Ш								269.7				
	ПСП36-К1-Ш								258.8				
	ПСП36-К1-Ш1								209.0				
	ПСП36-К2-Ш2								202.7				
	ПСП36-К3-Ш								243.6				
	ПСП36-К3-Ш1								229.2				
	ПСП36-К4-Ш2	3600	320	370	260	240	165		233.2	1.76	φ3		
	ПСП36-К11-Ш								235.5				
	ПСП36-К11-Ш1								233.7				
	ПСП36-К12-Ш2								323.4				
	ПСП36-К13-Ш								208.3				
	ПСП36-К13-Ш1								248.9				
	ПСП36-К14-Ш2								244.9				
ПСП42-К1-Ш1								169.7					
ПСП42-К1-Ш2								176.0					
ПСП42-К2-Ш2	4200	320	370	260	240	153		177.2	1.15	φ3			
ПСП42-К3-Ш1								159.8					
ПСП42-К3-Ш2								176.2					
ПСП42-К4-Ш2								152.3					

Эскиз изделия	Марка изделия	Основные размеры						УКЛОН	Расход материалов			Масса	Марка бетона
		Н	а	б	с	б ₁	б ₂		бетон м ³	стержни кг	масса т		
		мм	мм	мм	мм	мм	мм						
<p>Рис. 3</p>	ПСП42-К11-Ш1							0.0211	516.8				
	ПСП42-К11-Ш2								457.1				
	ПСП42-К12-Ш2	4200	320	370	260	240	153		544.3	0.15	φ3		
	ПСП42-К13-Ш1								552.9				
	ПСП42-К13-Ш2								503.4				
	ПСП42-К14-Ш2								554.6				
	ПСП48-К1-Ш								550.0				
	ПСП48-К2-Ш1								662.6				
	ПСП48-К2-Ш2								618.0				
	ПСП48-К3-Ш								577.3				
	ПСП48-К4-Ш1								637.0				
	ПСП48-К4-Ш2								635.1				
	ПСП48-К5-Ш	4800	400	450	320	280	168		570.4	1.02	φ4		
	ПСП48-К11-Ш								571.2				
	ПСП48-К12-Ш1								629.8				
	ПСП48-К12-Ш2								616.2				
	ПСП48-К13-Ш								604.7				
	ПСП48-К14-Ш1								724.2				
	ПСП48-К14-Ш2								671.5				
	ПСП48-К15-Ш								537.6				
	ПСП54-К1-Ш								668.8				
	ПСП54-К2-Ш								773.5				
	ПСП54-К2-Ш1								887.8				
	ПСП54-К5-Ш	5300	550	680	500	320	158		666.5	1.45	φ5		
ПСП54-К11-Ш								721.9					
ПСП54-К12-Ш								888.6					
ПСП54-К12-Ш1								942.7					
ПСП60-К15-Ш								721.6					
ПСП60-К1-Ш								329.8					
ПСП60-К2-Ш								404.8					
ПСП60-К2-Ш1	5300	550	680	500	320	140		1237.2	1.52	φ5			
ПСП60-К11-Ш								951.5					
ПСП60-К12-Ш								1100.4					
ПСП60-К12-Ш1								1262.9					

Шп.к. подл. Габариты и цвета (всех изделий)

- * - Грань, обращенная внутрь емкости
- 1. Домонолитка соответствует третий цифровой индекс 2.
- 2. Встык сопряжения стенки панели с пятой выполняются только со стороны воды.
- 3. Для панелей Н=5.4 и 6.0 м. Принят бетон марки М200, для остальных - М200.

Исполн.	Шедко	ВТ	3.900-3.09 01.00
Н.контр.	Постников	А.И.	Панели стеновые консольного типа со шпунтовым стыком. Номенклатура изделий
Рук.гр.	Мазалова	С.И.	
Вед.инж.	Оганезов	В.П.	
Ст.инж.	Возлянов	Д.П.	
Инженер	Остапенко	Л.С.	
Стация	Лист	Листов	Согласовано: Каналинский проект
			Сарьковский
			Водоканалпроект

Эскиз изделия	Марка изделия	Основные размеры						Угол	Радиус	Плотность	Масса	Вязкость
		Н	а	в	с	д	б ₁					
		мм	мм	мм	мм	мм	мм	мм	кг/м ³	кг	МПа	МПа
<p>Рис. 1</p>	ПСП24-К1-К	2400	250	200	200	140	140	-	1,30	156,1	335	φ1
	ПСП24-К1-К1											
	ПСП24-К2-К											
	ПСП24-К3-К											
	ПСП24-К4-К											
	ПСП24-К11-К1											
ПСП24-К12-К												
<p>Рис. 2</p> <p>Домоаналитка</p>	ПСП30-К1-К	3000	250	270	200	180	140	-	0,013	190,8	4,75	φ2
	ПСП30-К1-К1											
	ПСП30-К2-К											
	ПСП30-К3-К											
	ПСП30-К3-К1											
	ПСП30-К4-К											
	ПСП30-К4-К											
	ПСП30-К4-К											
	ПСП30-К4-К											
	ПСП30-К4-К											
	ПСП30-К4-К											
	ПСП30-К4-К											
	ПСП30-К4-К											
	ПСП30-К4-К											
	ПСП30-К4-К											
	ПСП30-К4-К											
	ПСП30-К4-К											
	ПСП30-К4-К											
	ПСП30-К4-К											
	ПСП30-К4-К											
<p>Рис. 3</p>	ПСП35-К1-К	3600	320	370	260	240	165	-	3,02	252,2	7,55	φ3
	ПСП35-К1-К1											
	ПСП35-К2-К2											
	ПСП35-К3-К											
	ПСП35-К-К1											
	ПСП35-К4-К2											
	ПСП35-К4-К											
	ПСП35-К4-К											
	ПСП35-К4-К											
	ПСП35-К4-К											
	ПСП35-К4-К											
	ПСП35-К4-К											
	ПСП35-К13-К	4200	320	370	260	240	153	-	0,0211	142,5	57,0	φ3
	ПСП42-К1-К1											
	ПСП42-К1-К2											
	ПСП42-К3-К1											
	ПСП42-К3-К2											
	ПСП42-К4-К2											

- * - Грань, обращенная внутрь емкости.
1. Домоаналитка соответствует третьему цифровому индексу 2
 2. Внутренние сопряжения стенки панели с лентой выполняются только со стороны воды.
 3. Для панелей Н=5,4 и 6,0 м принят бетон марки М300 для остальных М-200

Эскиз изделия	Марка изделия	Основные размеры						Угол	Радиус	Плотность	Масса	Вязкость	
		Н	а	в	с	д	б ₁						
		мм	мм	мм	мм	мм	мм	мм	кг/м ³	кг	МПа	МПа	
<p>см. Рис. 2</p>	ПСП42-К11-К1	4200	320	370	260	240	153	-	0,0211	32,4	549,9	8,1	φ8
	ПСП42-К11-К2												
	ПСП42-К12-К2												
	ПСП42-К13-К1												
	ПСП42-К13-К2												
	ПСП42-К14-К2												
	ПСП48-К1-К												
	ПСП48-К2-К1												
	ПСП48-К2-К2												
	ПСП48-К3-К												
	ПСП48-К4-К1												
	ПСП48-К4-К2												
	ПСП48-К5-К												
	ПСП48-К11-К												
	ПСП48-К12-К1												
<p>Рис. 3</p>	ПСП48-К12-К2	1800	400	460	320	280	168	-	0,0236	4,38	576,0	10,9	φ4
	ПСП48-К13-К												
	ПСП48-К14-К1												
	ПСП48-К14-К2												
	ПСП48-К15-К												
	ПСП54-К1-К												
	ПСП54-К2-К												
	ПСП54-К2-К1												
	ПСП54-К5-К												
	ПСП54-К11-К												
	ПСП54-К12-К												
	ПСП54-К12-К1												
	ПСП54-К15-К	5300	550	680	500	320	158	-	0,0208	5,76	666,3	14,4	φ5
	ПСП60-К1-К												
	ПСП60-К2-К												
	ПСП60-К2-К1												
	ПСП60-К11-К												
	ПСП60-К12-К1												

Нач. отд.	Шейко	В-7
Н. Контр.	Петриков	А.И.
Рук. пр.	Мазило	И.И.
Вед. инж.	Обидаров	В.И.
Ст. инж.	Вязионов	В.И.
Инж.	Остапенко	И.И.

3. 900-3.09.02.00

Панели стеновые
консольного типа с
клиновым стыком.
Номенклатура изделий.

Лист 1
Листов 2

Образовательный институт
Саратовский
Водокааналпроект

19065 20

кап. Пихарева

ИЗДАНИЕ 19065

Эскиз изделия

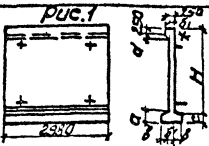

Марка изделия

Основные размеры

Марка изделия	Основные размеры						Уклон	Высота		Марка бетона
	Н	α	β	с	д	δ		мм	мм	
ПСП24-51-Ш								15,5		
ПСП24-52-Ш	200	250	200	200	110	140	140	1,42	122,5	3,5 φ3
ПСП24-52-Ш1								131,3		
ПСП30-51-Ш								163,2		
ПСП30-52-Ш	300	250	270	200	99	150	151	2,0	151,5	0 φ2
ПСП30-52-Ш1								192,8		
ПСП36-51-Ш								219,0		
ПСП36-52-Ш								257,8		
ПСП36-52-Ш1								295,3		
ПСП36-53-Ш								271,5		
ПСП36-53-Ш3	300	250	270	200	205	180	145	2,35	272,5	6,0 φ2
ПСП36-54-Ш								320,1		
ПСП36-54-Ш3								211,6		
ПСП36-55-Ш								258,7		
ПСП36-55-Ш3								291,0		
ПСП42-51-Ш								300,2		
ПСП42-52-Ш	400	320	370	250	188	240	152	3,45	277,8	8,5 φ3
ПСП42-52-Ш1								332,1		
ПСП48-51-Ш								431,2		
ПСП48-52-Ш	480	320	370	250	200	240	150	3,70	478	9,3 φ3
ПСП48-52-Ш1								557,8		

Рис. 2

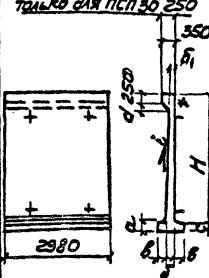

Эскиз изделия

Марка изделия

Основные размеры

Марка изделия	Основные размеры						Уклон	Высота		Марка бетона
	Н	α	β	с	д	δ		мм	мм	
ПСП48-53-Ш										537,4
ПСП48-53-Ш3										454,8
ПСП48-54-Ш										520,7
ПСП48-54-Ш3	480	320	370	250	200	240	150	0,2211	3,7	9,3 φ3
ПСП48-55-Ш										487,9
ПСП48-55-Ш3										458,1
ПСП54-51-Ш										520,5
ПСП54-52-Ш	540	400	460	320	185	280	165	2,4837	4,87	12,2 φ4
ПСП54-52-Ш1										712,9
ПСП54-55-Ш										584,7
ПСП60-51-Ш										783,8
ПСП60-52-Ш	600	400	460	320	199	280	151	2,8720	3,7	12,9 φ4
ПСП60-52-Ш1										985,8
ПСП36-53-Ш4										258,3
ПСП36-54-Ш4	360	250	270	200	—	180	140	0,0173	2,17	2710,5 φ2
ПСП36-55-Ш4										226,7
ПСП48-53-Ш4										487,4
ПСП48-54-Ш4	480	320	370	250	—	240	140	0,02211	3,52	2033,8 φ3
ПСП48-55-Ш4										448,7

Рис. 3

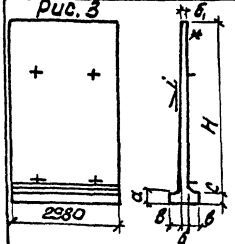

* Грань обращенная внутрь емкости
 1. Виты сопряжения стенки панели с пятой выполняются только со стороны воды.
 2. Для панелей принят бетон марки М200

3.900-3.09 03.00

Исполн.	Инженер	А.И.И.			
М.Контр.	Инженер	М.М.М.			
Сук.Бр.	Инженер	С.С.С.			
Бед.Викт.	Инженер	В.В.В.			
Тол.Иван.	Инженер	И.И.И.			
Иван.	Инженер	И.И.И.			

19065 21

Эскиз изделия	Марка изделия	Основные размеры							Уклон	Рисковый лист	Масштаб	Условное обозначение
		Н	а	б	с	д	δ ₁	δ ₂				
		мм	мм	мм	мм	мм	мм	мм				
	ПСП24-Б1-К								115,2			
	ПСП24-Б2-К	2400	250	200	200	110	140	140	4,38	22,1	3,5	φ1
	ПСП24-Б2-К1									130,5		
<p>Рис. 2.</p> <p>только для ПСП30</p>	ПСП30-Б1-К								162,5			
	ПСП30-Б2-К	3000	250	270	200	99	180	151	1,98	157,0	5,0	φ2
	ПСП30-Б2-К1									191,8		
	ПСП36-Б1-К									243,1		
	ПСП36-Б2-К									258,7		
	ПСП36-Б2-К1									285,6		
	ПСП36-Б3-К									238,4		
	ПСП36-Б3-К3	3600	250	270	200	205	180	145	2,35	252,7	5,9	φ2
	ПСП36-Б4-К									319,5		
	ПСП36-Б4-К3									281,4		
	ПСП36-Б5-К									257,6		
	ПСП36-Б5-К3									230,8		
	ПСП42-Б1-К								299,2			
	ПСП42-Б2-К	4200	320	370	260	188	240	162	0,0511	343	32,0	8,6 φ3
	ПСП42-Б2-К1									391,4		
	ПСП48-Б1-К									430,2		
	ПСП48-Б2-К	4800	320	370	260	220	240	150	0,0511	357	47,9	9,2 φ3
	ПСП48-Б2-К1									551,1		

- * - Грань обращенная внутрь ёмкости
1. Вулы сопряжения стенки панели с пятой выполняются только со стороны боды.
 2. Для панелей принят бетон марки М200.

Эскиз изделия	Марка изделия	Основные размеры							Уклон	Рисковый лист	Масштаб	Условное обозначение
		Н	а	б	с	д	δ ₁	δ ₂				
		мм	мм	мм	мм	мм	мм	мм				
<p>см. Рис. 2</p> <p>Рис. 3.</p>	ПСП48-Б3-К											
	ПСП48-Б3-К3											
	ПСП48-Б4-К	4800	320	370	260	200	240	150	0,0511	3,67	55,7	9,2 φ3
	ПСП48-Б4-К3										92,5	
	ПСП48-Б5-К										118,4	
	ПСП48-Б5-К3										158,9	
	ПСП54-Б1-К										572,4	
	ПСП54-Б2-К	5400	400	460	320	185	280	165	0,0236	4,84	587,9	7,1 φ4
	ПСП54-Б2-К1										712,3	
	ПСП54-Б5-К										614,1	
	ПСП60-Б1-К										789,2	
	ПСП60-Б2-К	6000	400	460	320	199	280	151	0,0236	5,4	834,2	7,9 φ4
	ПСП60-Б2-К1										988,7	
	ПСП36-Б3-К4										258,4	
ПСП36-Б4-К4	3600	250	270	200	-	180	140	0,0113	2,5	278,9	5,4 φ2	
ПСП36-Б5-К4										226,7		
ПСП48-Б3-К4										118,3		
ПСП48-Б4-К4	4800	320	370	260	-	240	140	0,0211	3,46	505,4	8,7 φ3	
ПСП48-Б5-К4										448,7		

3.900-3.09 04.00

Имя и подпись	Подпись и дата	Виза инженера	<p>Панели стеновые балочного типа с клиновидным стыком. Носенки типа изделия</p> <p>Составляющие: Лист Листов</p> <p>Р 1</p> <p>Создано в Украине Харьковской обл. Харьковской обл. Водоканалпроект</p>
---------------	----------------	---------------	---

19065 22

Эскиз изделия	Марка изделия	Основные размеры		НОМЕР	расход материалов			Расчетные схемы	Нагрузки					
		H	D		бетон м ³	сталь кг	масса т		расчетные			нормативные		
									г/м	г/м	г/м	г/м	г/м	г/м
	ПГА 49-2	4340	172	0.0184	1.39	1624	3.48		4.5	5.0	34.3	4.0	28.6	
	ПГА 56-1	5640	150	0.0184	2.11	2227	5.28		5.8	1.2	34.3	1.0	28.6	

ИЗМ. И ДИСТ. ИСПОЛНЕНИЕ И ВОЗМ. ИСПОЛН.

			3.900-3.09 05.00		
Исполн	Шевко	И			
Н. контр	Поетников	И			
Рук. гр	Мазалова	И			
Вед. инж	Однорал	И			
Ст. инж	Вознянов	И			
Инж.пр	Осталеченко	И			
			Панели перегородок для аэротенков.		
			Номенклатура изделий		
Стадия	Лист	Листов			
Р	1	1			
			Опозволение на проектирование Харьковских водоканалпроект		

19055 23

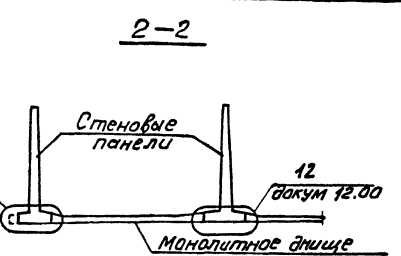
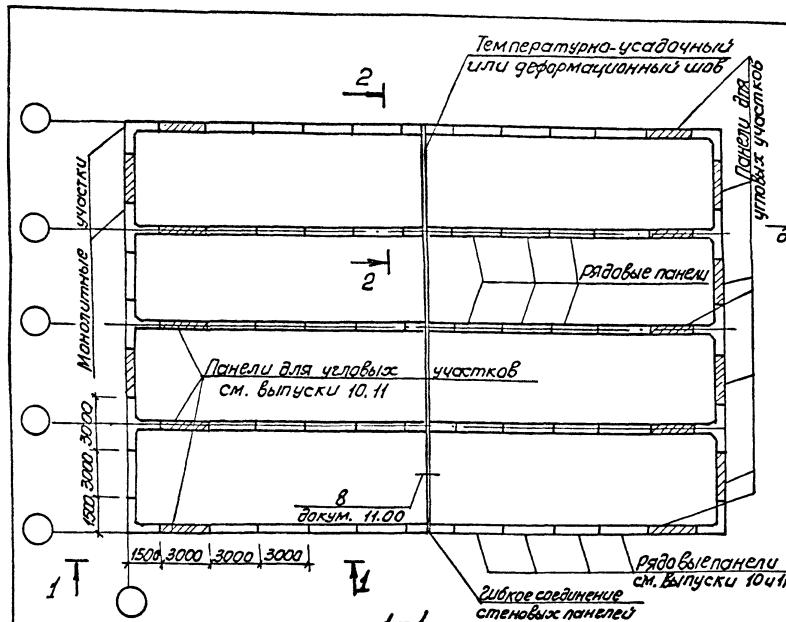

1. Чертеж дан условно для высоты сооружения 4.2м.
2. Чертежи монолитных угловых участков см. данных выпуск.
3. Расстояния между температурно-усадочными и деформационными швами устанавливаются в соответствии со СНиП II-21-75, "Бетонные и железобетонные конструкции. Нормы проектирования". Указания по их устройству см. выпуск 1/82 лист 66.
4. Привязку сооружения к разбивочным осям см. выпуск 1/82 лист ПЗ-6
5. Пунктирной линией обозначена домонолитка пяти.
6. Указания по определению количества панелей для угловых участков приведены в выпуске 1/82 лист ПЗ-7

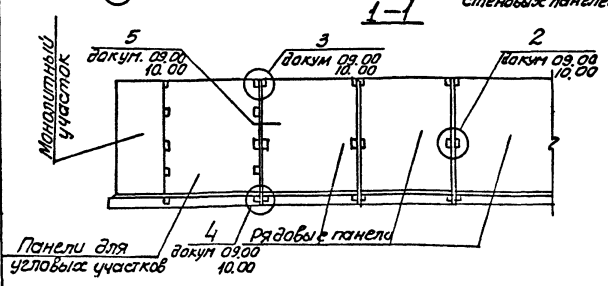

3.900-3.09 06.00

Начальн. Шейко	ВС	
Н.контр. Подшивал	ВС	
Рук.гр. Миняев	ВС	
Ред.учек. Афанасьев	ВС	
Ст.учек. Вознесен	ВС	
Инж.к. Степанова	ВС	

Схема 1

Сооружения высотой 2,4-4,2м из панелей стеновых консольного типа и наливного бетона

Страницы	Лист	Листов
Р	1	1

Конструкторский отдел "Стройконтракт"

Водоканалпроект

19065 24

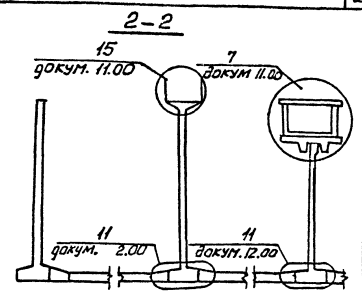
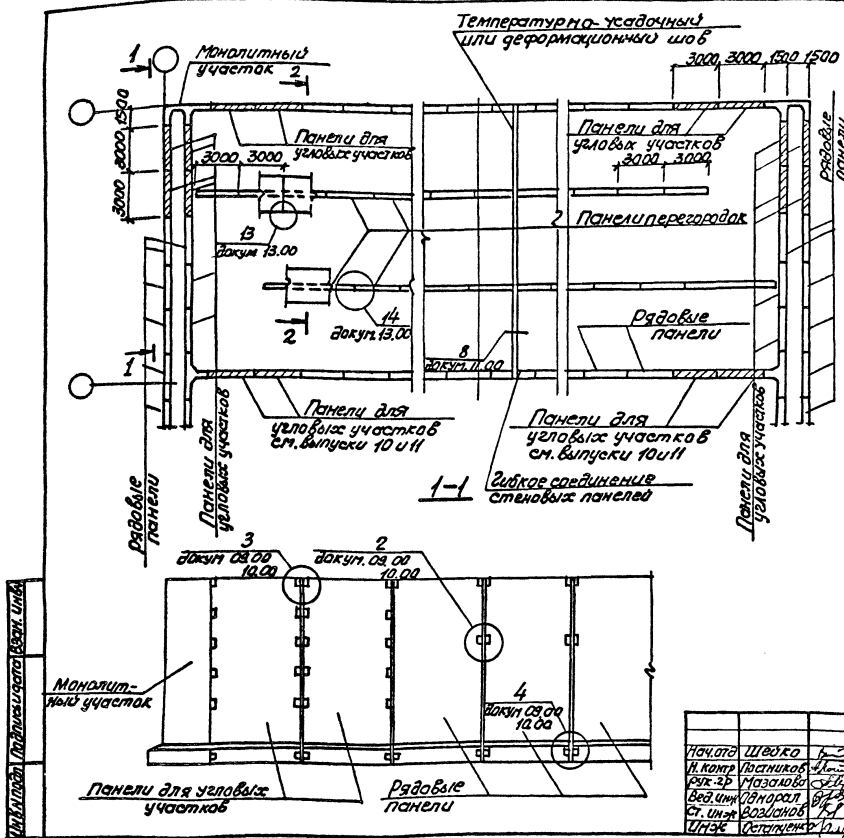

1. Чертеж дан для высоты сооружения 5,4м
2. Чертежи монолитных угловых участков см. данные вытиск.
3. Расстояние между температурно-усадочными и деформационными швами устанавливается в соответствии со СНиП II-21-75 «Бетонные и железобетонные конструкции. Нормы проектирования». Указания по устройству см. Выпуск 1/82 лист 66
4. Привязку сооружения к разбивочным осям, см. Выпуск 1/82 лист 13-6
5. Указания по определению количества панелей для угловых участков приведены в выпуске 1/82 лист 13-7

Масштаб	Шкала	И-1	3.900-3.09 07.00	Система 2	Столб	Линей	Линей
И. контр.	Листиков	1/82	Сопрежение	Высотой	Р	1	1
Связь с	Магало	1/82	4,8 - 6,0 м	из панелей	Столб	Линей	Линей
Вед. инж.	Литерал	1/82	выс. консольного	типа	Столб	Линей	Линей
Ст. инж.	Разделов	1/82	(например	разметка)	Столб	Линей	Линей
Инж.	Континент	1/82			Столб	Линей	Линей

19055 25

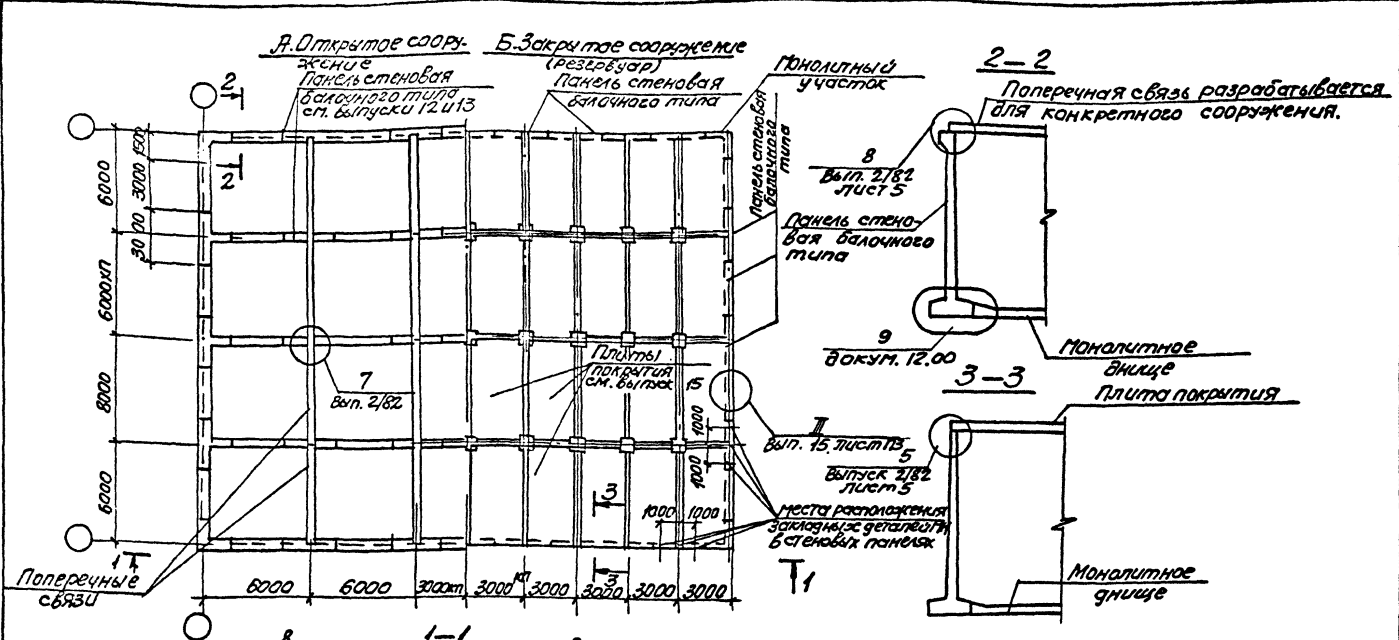

1. Привязки сооружения к разбивочным осям см. выпуск 1/82 лист ПЗ6.
2. Чертежи монолитных угловых участков см. в данном выпуске.
3. Закладную деталь стеновых панелей для крепления плит см. выпуск 15

Инж. А. Давыд. Подпись и дата. Выпуск 10.00

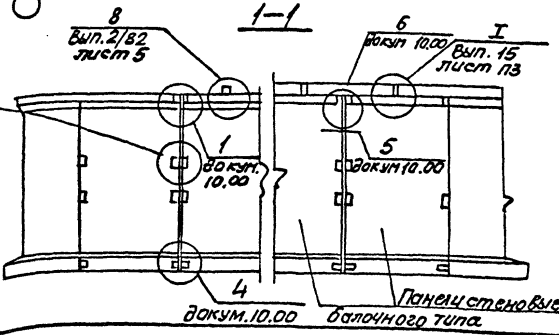

Нач. отд.	Шедко	1-1			3.900-3.09 08.00 Схема 3. Строение из панелей стеновых балочного типа.	Листов		
Н. конт.	Постников	1/82				Лист		
Рук. гр.	Магалак	СД				Лист		
Вед. инж.	Ойногал	СД				Лист		
Ст. инж.	Возняков	СД				Лист		
Инж.	Деталица	СД			Лист			

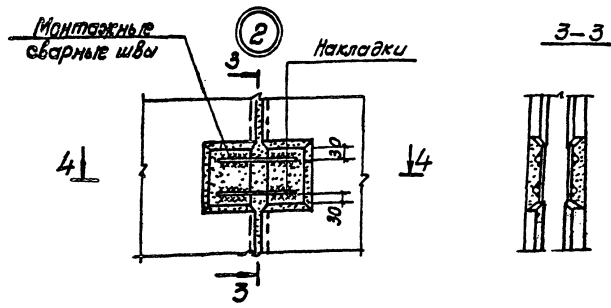
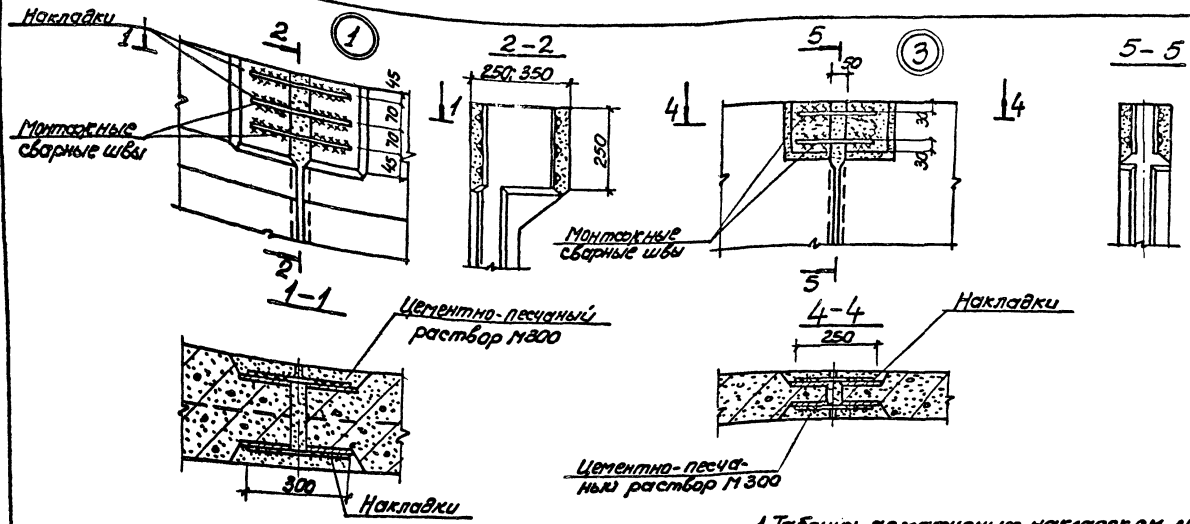

1. Таблица арматурных накладок см. лист 2.
2. Размеры сварных швов и детали сварки см. 3.900-3.09 42.00.
3. Схемы стоечных сооружений см. 3.900-3.09.06. 00+3.900-3.09 08.00.

		3.900-3.09 09.00		
Мат. арт.	Шедко	4	Стыки панелей с стенами. Узлы 1-5. Шпунцовый стык	Стыки
Исполн.	Постышев	4/10		Лист
Рис. пр.	Новикова	4/10		1
Ред. лист	Иванова	4/10		2
Ст. лист	Вознесен	4/10		
Шпунц.	Иванова	4/10		См. в свободном проекте
				См. в свободном проекте

19065 27

кап. Пичурев

формат А3

Таблица арматурных накладок на узел

Марка панели	Узел 1			Узел 2;3			Узел 4			Узел 6		
	Ф	Диаметр	Кол.	Ф	Диаметр	Кол.	Ф	Диаметр	Кол.	Ф	Диаметр	Кол.
	мм	мм	шт.	мм	мм	шт.	мм	мм	шт.	мм	мм	шт.
псп 24-Б1;Б2;Б2-1	12A III	14A III		10A III			10A III					
псп 30-Б1;Б2;Б2-1	16A III			10A III			10A III					
псп 36-Б1;Б2;Б2-1Б5-16A III	16A III			10A III			10A III					
псп 36-Б3	20A III			10A III			10A III					
псп 36-Б4	22A III			10A III			10A III					
псп 42-Б1;Б2;Б2-1	18A III			12A III			12A III					
псп 48-Б1;Б2;Б2-1Б5-1	20A III	300	6	12A III	250	4	12A III	350	2			
псп 48-Б3;Б4	25A III	300	(3)	12A III	(250)	(2)	12A III					
		400	(3)		350							
псп 54-Б1;Б2;Б2-1	22A III			14A III			14A III					
псп 60-Б1;Б2;Б2-1	25A III			14A III			14A III					
псп 24-к; псп 30-к; псп 36-к	—	—	—	10A III			10A III					
псп 42-к; псп 48-к	—	—	—	12A III			12A III					
псп 54-к; псп 60-к	—	—	—	14A III			14A III					
псп 36-Б3-3;Б4-3;Б5-3	10A III	300	6	10A III			10A III					
		300	(3)									
псп 48-Б3-3;Б4-3;Б5-3	12A III	400	(3)	12A III			12A III					
псп 36-Б3-4;Б4-4;Б5-4	—	—	—	10A III			10A III			10A III	250	6
										250	(3)	(3)
псп 48-Б3-4;Б4-4;Б5-4	—	—	—	12A III			12A III			12A III	350	(3)

1 В таблице марки панелей даны без обозначения типа стыка.
2. Обозначения в скобках даны только для клиновидного стыка.

3.900-3.09 09.00

19065 28

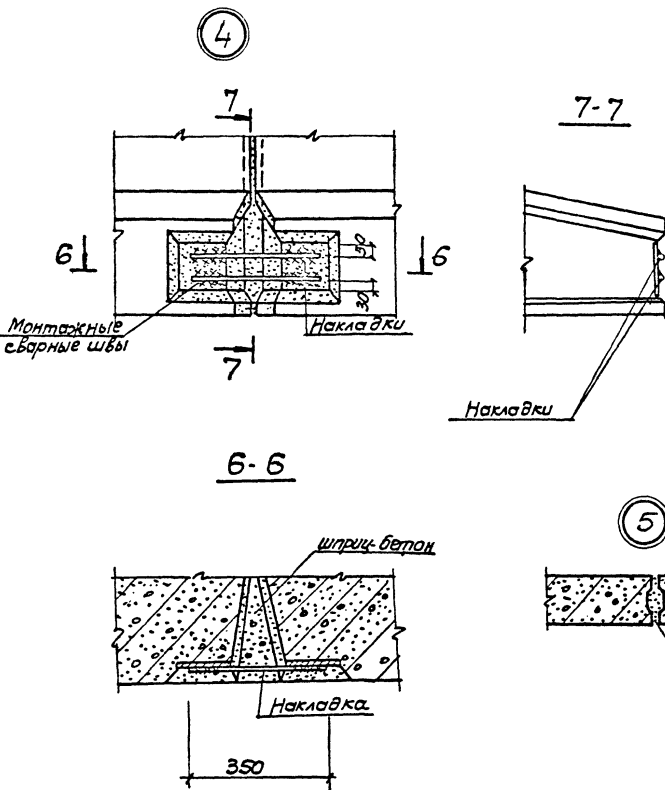
Лист
2

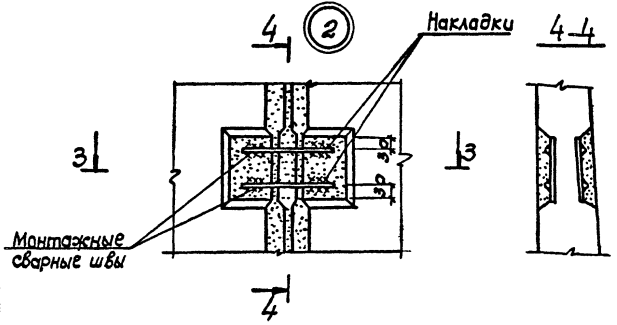
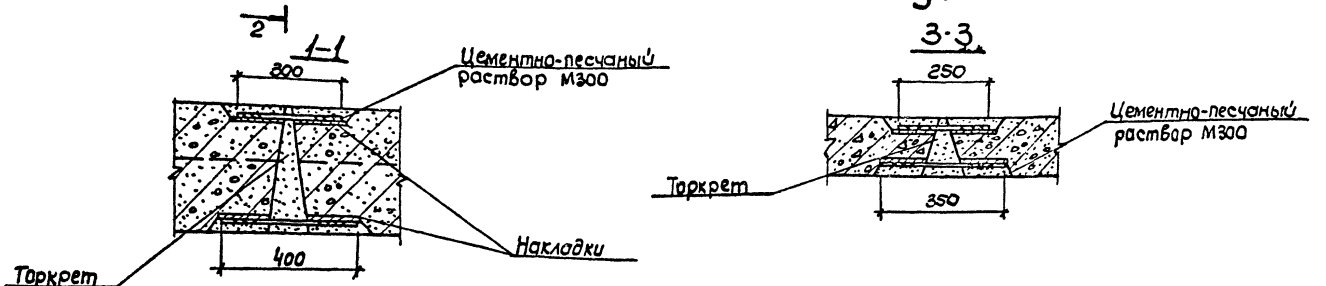
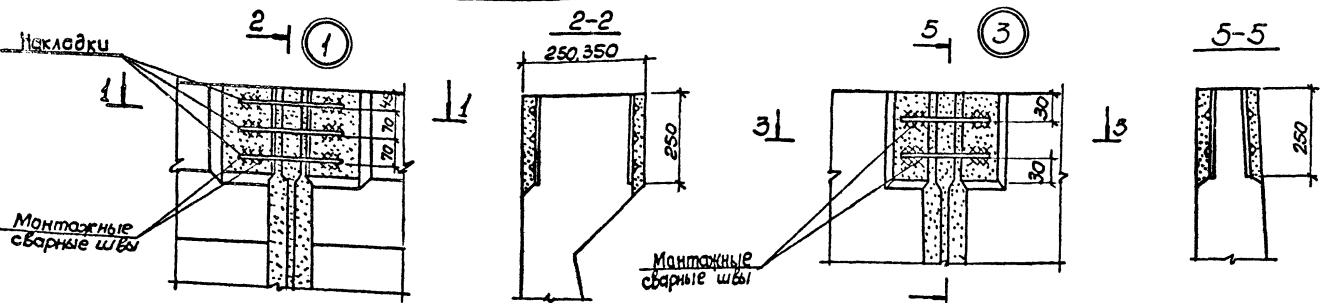

		3.900-3.09 10.00							
Нач. отд.	Швако	4-7							
Н. контр.	Постников	4/10							
Бух. гр.	Мавлобаев	4/10							
Ст. инж.	Видногал	4/10							
Ст. инж.	Возмонов	4/10							
Инжен.	Ватаженко	4/10							
Стыки панелей стеновых. узлы 1-Б. Клинчатый стык			<table border="1"> <tr> <td>Сталь</td> <td>Лист</td> <td>Листов</td> </tr> <tr> <td>Р</td> <td>1</td> <td>2</td> </tr> </table>	Сталь	Лист	Листов	Р	1	2
Сталь	Лист	Листов							
Р	1	2							

19065 29

кол. Пикарева

формат А3

Шиб. и Став. Подписаны в отделе Восток 10/12

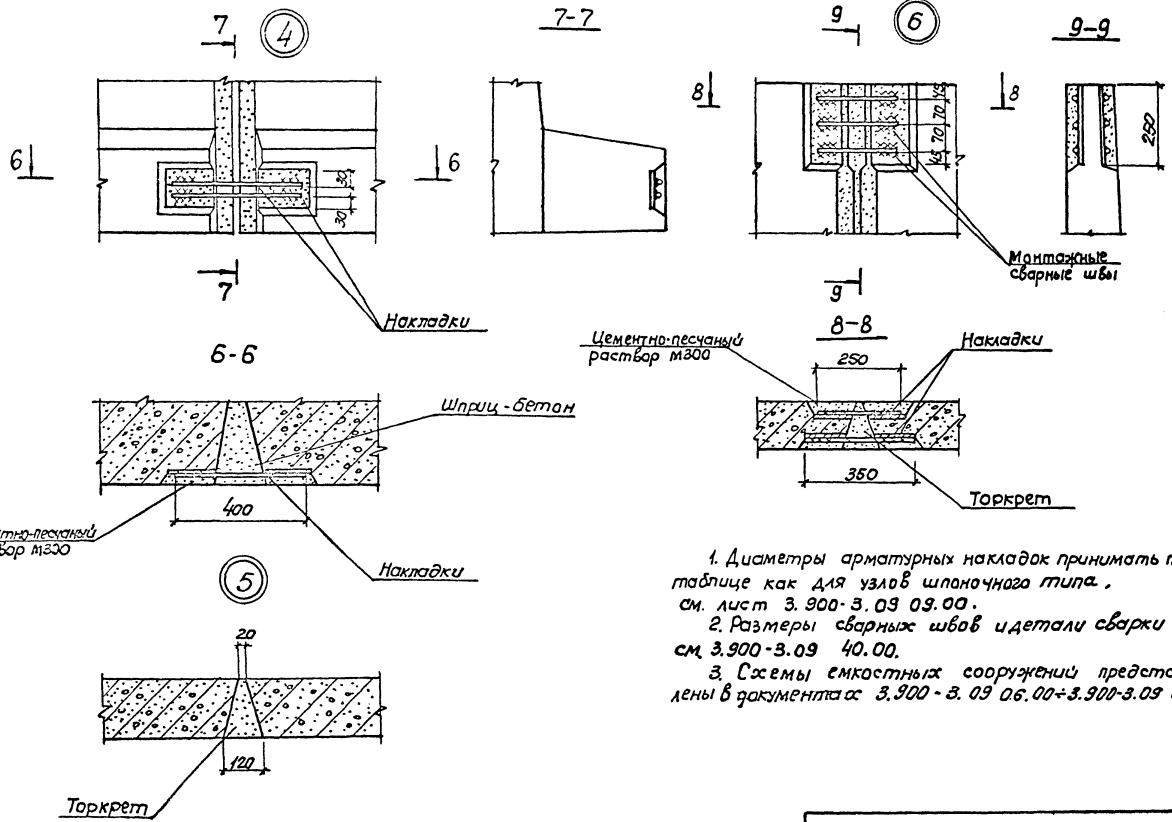

1. Диаметры арматурных накладок принимать по таблице как для узлов шпалочного типа, см. лист 3.900-3.09 09.00.
2. Размеры сварных швов и детали сварки см. 3.900-3.09 40.00.
3. Схемы емкостных сооружений представлены в документах 3.900-3.09 06.00÷3.900-3.09 08.00.

Шпильки, болты, привалочные и другие детали, см. лист 3.900-3.09 09.00

3.900-3.09 10.00

Лист	2
------	---

19065 30

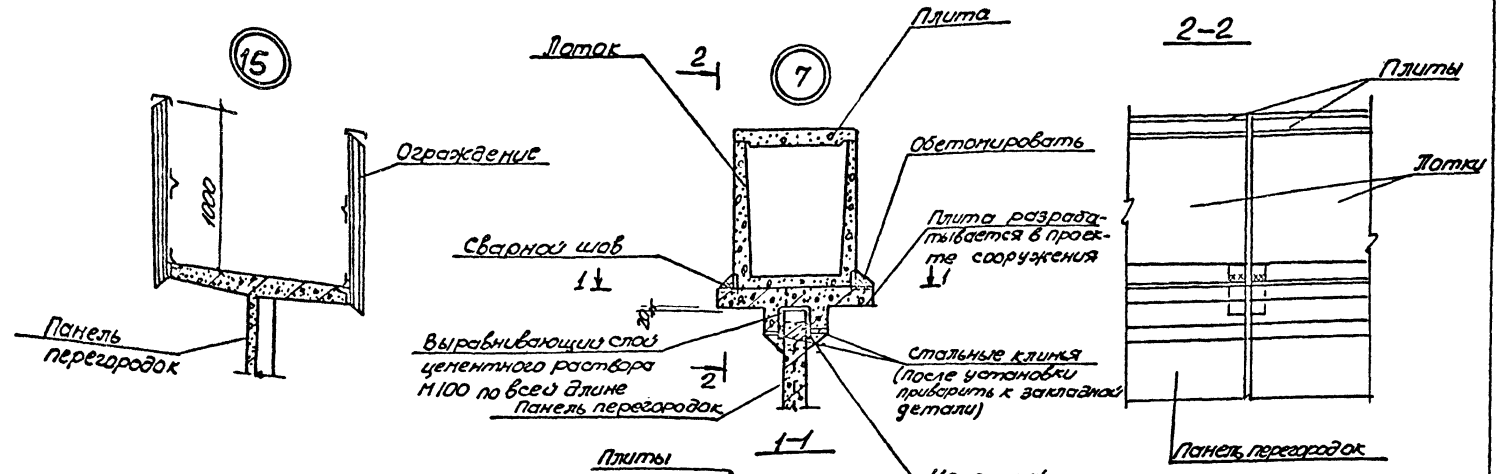

Системы емкостных сооружений см. 3.900-3.09 06.00
3.900-3.09 07.00

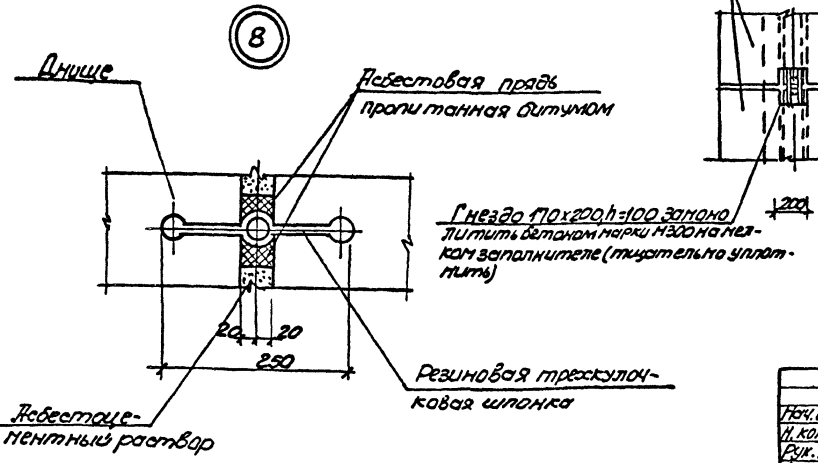

3.900-3.09 11.00		
Исполн. Шершкова	Пример решения.	Строй. Лует
И. контр. Писаренко	Крепление мозаик и латок на панелях перегородок	Листов
Виз. гр. Назарова	Температурно-усадочный и деформационный шов 43мм в 8	р
Вед. инж. Овчинникова		1
Ст. инж. Вознесенский		Самоволокна и проект
Инженер Сестеркина		Зарьковский
		Водоканалпроект

1985 -31

Шершкова Работы выполнила

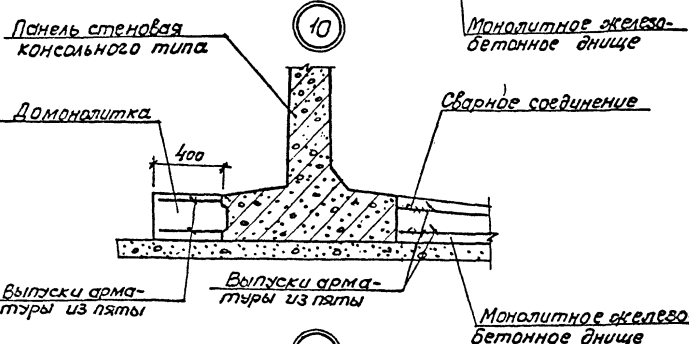
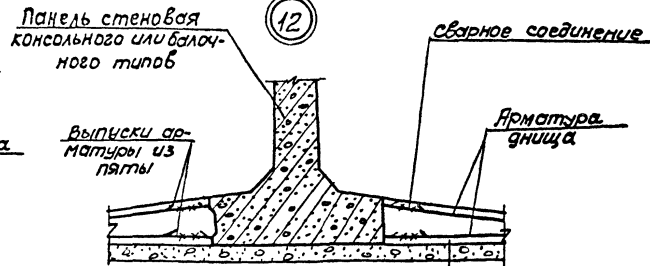
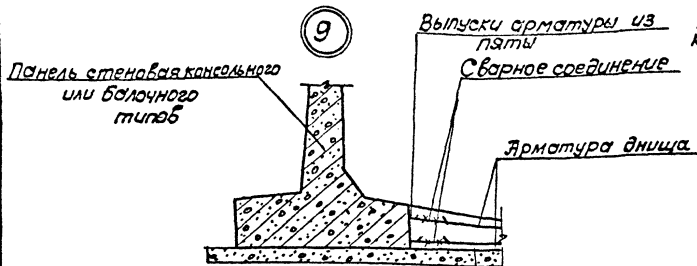

Деталь сварного соединения

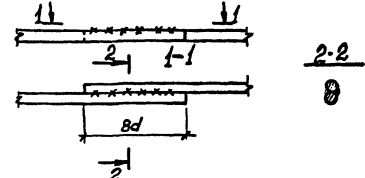

1. Схемы жестких соединений см. 3.900-3.09 06.00 ÷ 3.900-3.09 08.00.
2. Размеры сварных швов и детали сварки см. 3.900-3.09 42.00.

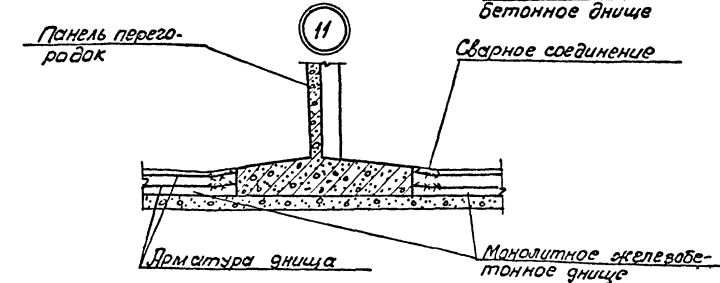

ИПК. И. Лазарь. Подписаны в ИПО. В. С. Шендерович

Исполн	Шендерович	И. Л.							
И. комп.	Лазарь	И. Л.							
Рис. пр.	Маслова	С. Л.							
Вед. инж.	Однорал	В. П.							
Ст. инж.	Возилатов	В. П.							
Инж.	Лазарь	И. Л.							

3.900-3.09 12.00

Стыки панелей стеновых с внешним. Узлы 9-12

Стадия	Лист	Листов
Р	7	7
Институт «Сарксовский» Водоканалпроект		

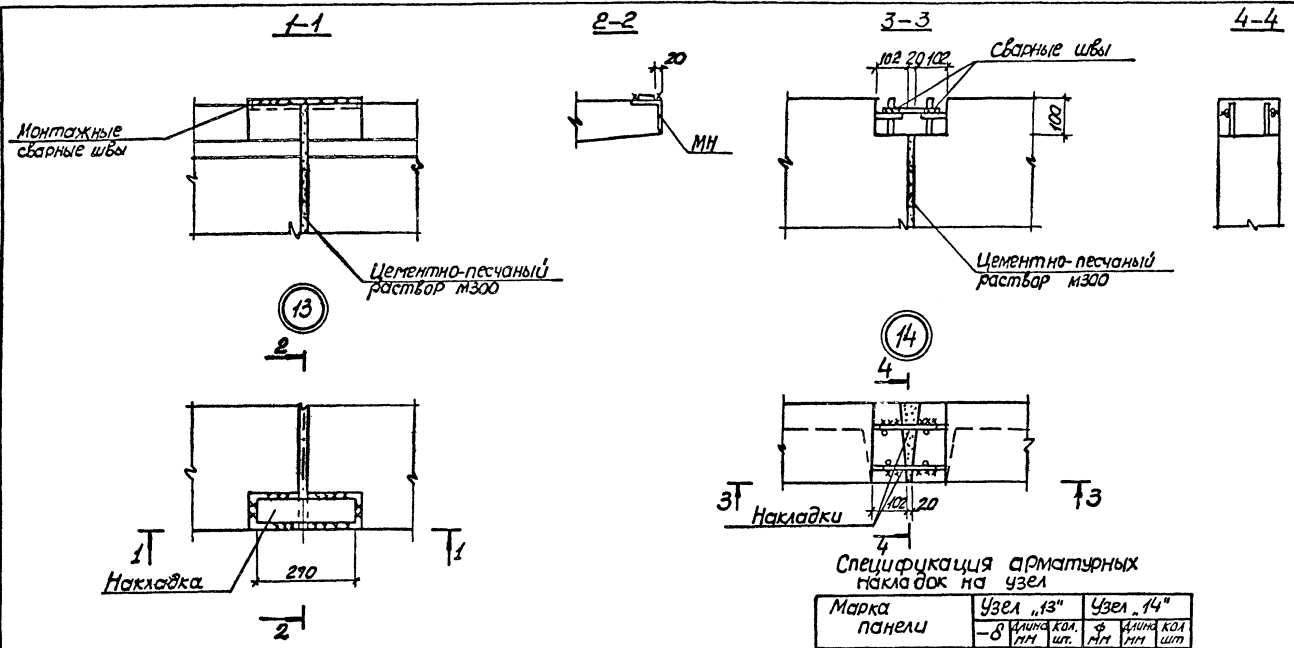

Спецификация арматурных накладок на узел

Марка панели	Узел "13"		Узел "14"	
	Длина мм	кол. шт.	φ мм	Длина кол. шт.
ПГА 56-1	60x6	270	1	
ПГА 43-2			124 II	200

1. Размеры сварных швов и детали сварки см. 3.900-3.09 42.00
2. Схемы емкостных сооружений см. 3.900-3.09 07.00

Ш.В.И.П.О.Л.И.Т. П.О.Л.И.Т. П.О.Л.И.Т. П.О.Л.И.Т. П.О.Л.И.Т.

Уч. отс. Шейко		3.900-3.09 13.00	
Н. контр. Рук. гр. Вед. инж. Ст. инж. Инженер	Шестиков Мазалева Одноросл. Возижанов. Остапенко	Стыки панелей перегородок. Узлы 13; 14	
Ст. инж. Инженер	Возижанов. Остапенко		
Ст. инж. Инженер	Возижанов. Остапенко	Стык	Лист 1
		Совхозоснастипроект Харьковский Водоканалпроект	

кап. Лукерва

19 0 55 33

формат А3

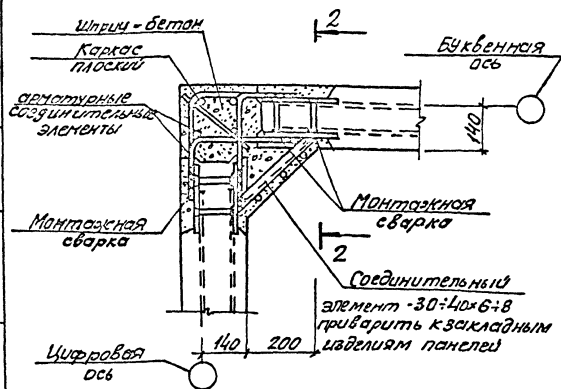
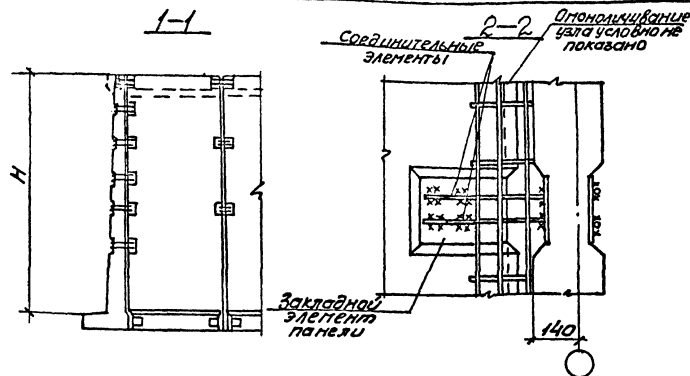
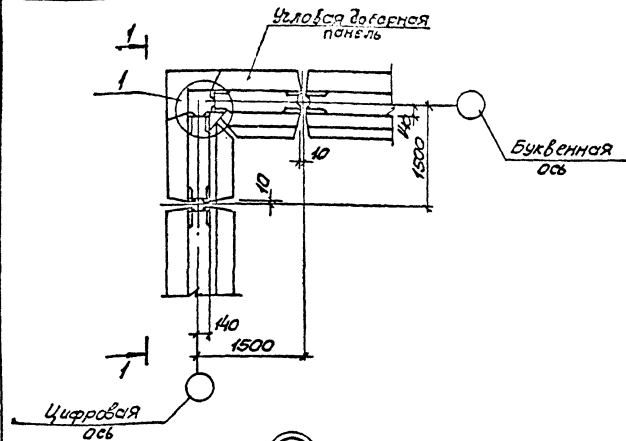

1. Диаметр арматурных соединительных элементов должен соответствовать диаметру горизонтальной арматуры панели.
2. Доработки панели выполняются по типу угловых консольных и рядовых балочных панелей и разрабатываются в конкретных проектах сооружений.
3. Вертикальное армирование доработанных панелей принимается в соответствии с армированием монолитных участков длиной 1,5м. Армирование пяты принять по рядовым панелям. Горизонтальное армирование выполнить в соответствии с узлом „1“ и горизонтальным армированием монолитных участков длиной 1,5м из условий равнопрочности.
4. Чертеж дан условно для высоты сооружения 3,6м со шпильчатым стыком панелей.

Контракт	Шелько	1-7
И.контр.Постышев	С.Иванов	1
Вик.гд.Мазалов	С.Иванов	1
В.д.Иванов	С.Иванов	1
С.Иванов	С.Иванов	1
И.Иванов	С.Иванов	1

3.900-3.09 14.00

Пример решения
полносборного угла

Старый лист	Лист	Листов
1	1	1
Составитель проекта И.Сарычевский		
Водяковский проект		

190 65 34

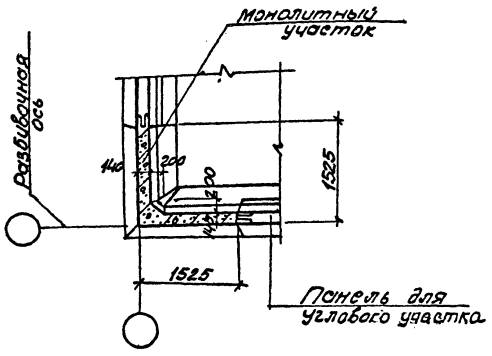
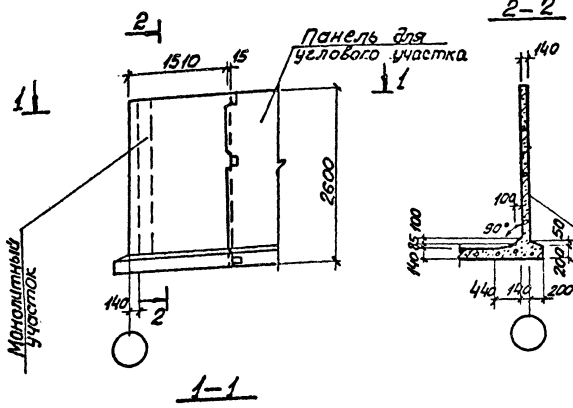

Формат	Зона	Лос	Обозначение	Наименование	кол	Примечание
				<u>Детали</u>		
БУ	1	3.900-3.09	15.01	ФБА III ГОСТ 5781-81 Е-2570	24	0.57
БУ	2		15.02	Ф10А III ГОСТ 5781-81 Е-1260	16	0.78
БУ	3*		-01	Ф10А III ГОСТ 5781-81 Е-3180	4	1.96
БУ	4*		-02	Ф10А III ГОСТ 5781-81 Е-1690	8	1.04
БУ	5*		-03	Ф10А III ГОСТ 5781-81 Е-2980	3	1.83
БУ	6*		-04	Ф10А III ГОСТ 5781-81 Е-1580	6	0.97
БУ	7*		15.01-01	ФБА III ГОСТ 5781-81 Е-2960	4	0.66
БУ	8		-02	ФБА III ГОСТ 5781-81 Е-1480	8	0.33
БУ	9*		15.02-05	Ф10А III ГОСТ 5781-81 Е-760	7	0.47
БУ	10*		15.01-03	ФБА III ГОСТ 5781-81 Е-680	4	0.15
БУ	11		15.03	ФБА I ГОСТ 5781-81 Е-500	12	0.11
БУ	12		-01	ФБА I ГОСТ 5781-81 Е-1360	4	0.3
БУ	13		-02	ФБА I ГОСТ 5781-81 Е-750	8	0.17
				<u>Материалы</u>		
				Бетон марки М200, Б4	1.0	М3

* Поэ. 3+7.9.10 - см. ведомость деталей на листе 2

ЛИТЕ И ГИДЕЛЛ ПАНЕЛИ И СОСТАВЛЯЮЩИЕ

				3.900-3.09 15.00		
				Монолитный угловой участок УМ 24.15 К12		
Нач. отв	Шварко	И.И.		Обзор	Планы	Послужил
И.к.м.р.	Поступил	И.И.		P	-	1:50
Рук. гр.	Назловый	И.И.		Лист 1	Листов 2	
Ведущий	Одноряд	И.И.		Составлено: инженером		
Ст. линия	Возвращен	И.И.		Составлено: инженером		
Инженер	Детальщик	И.И.		Водоканалом		

19065 35

Схема армирования

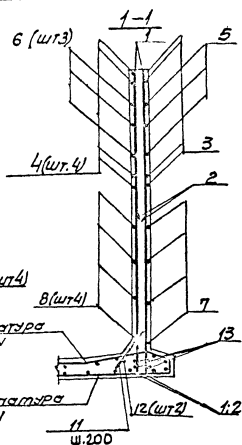
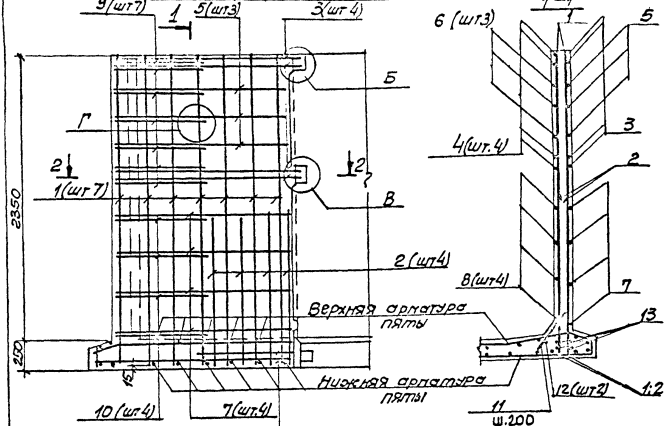

13 (шт.2)
анкерные стержни приварить в каждом пересечении с поз. 2

Ведомость деталей

Поз	ЭСКУЗ	
3	1590	1590
4	100	1590
5	1480	1480
6	100	1480
7	1480	1480
9	100	1500
10	601560	

Ведомость расхода стали на элемент, кг

Марка элемента	Виды стали			Всего	Общий расход
	Арматура класса				
	А-I	А-III			
	ГОСТ 5781-81	ГОСТ 5781-81			
	Ф6	Итого Ф6	Ф10	Итого	
Ум 24.15-К12	3,9	3,9	19,6	43,2	66,7

Ум 24.15-К12, Покрытие: гальв. оцинк.

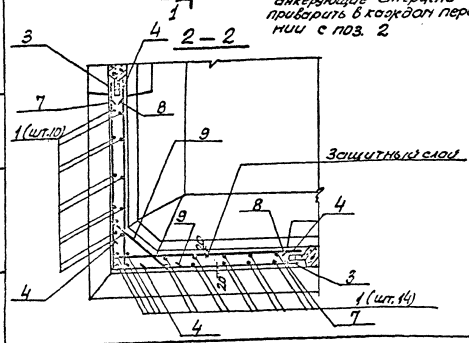

1. Поверхности монолитного бетона с внутренней стороны сооружения торкретировать цементно-песчаным раствором в 2 слоя общей толщиной 25 мм.
2. Узлы см. 3.900-3.09 40.00.
3. Стержни поз. 9 приварить к стержням поз. 3 и 5. Остальные соединения арматуры вязальные.
4. Пята выкладывается одновременно с днищем и в расходе материала не учитана, армирование пяты принимается по рядовым панелям соответствующих марок.
5. Арматурные стержни установить равномерно с одинаковыми промежутками согласно чертежу.

3.900-3.09 15.00

Лист 2

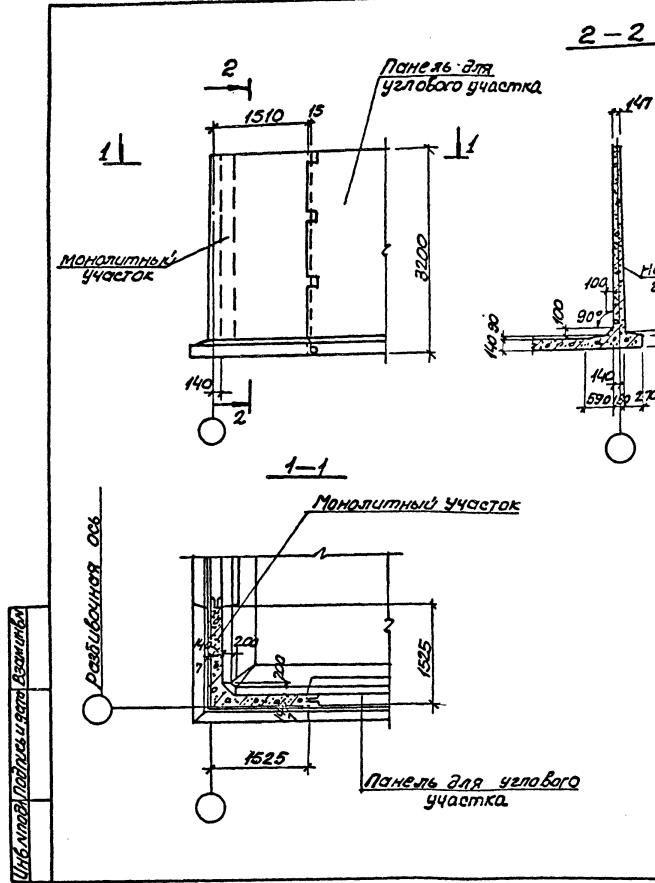

Позиция	Зона	Пос	Обозначение	Наименование	кол	Примечание
<u>Детали</u>						
БУ	1		3.900-3.09 16. 01	Ф8А III ГОСТ 5781-81 R-3Г10	24	1.3
БУ	2		16. 02	Ф12А III ГОСТ 5781-81 R-1400	16	1.24
БУ	3*			01 Ф12А III ГОСТ 5781-81 R-3200	4	2.84
БУ	4*			02 Ф12А III ГОСТ 5781-81 R-1750	8	1.56
БУ	5*			03 Ф12А III ГОСТ 5781-81 R-2960	3	2.63
БУ	6*			04 Ф12А III ГОСТ 5781-81 R-1620	6	1.45
БУ	7*		16. 01-01	Ф8А III ГОСТ 5781-81 R-3000	7	1.2
БУ	8		-02	Ф8А III ГОСТ 5781-81 R-1500	14	0.6
БУ	9*		-03	Ф8А III ГОСТ 5781-81 R-3240	2	1.28
БУ	10		-04	Ф8А III ГОСТ 5781-81 R-1620	4	0.64
БУ	11*		16.02-05	Ф12А III ГОСТ 5781-81 R-ф-830	7	0.74
БУ	12*		16.01-05	Ф8А III ГОСТ 5781-81 R-ф-870	8	0.35
БУ	13		16.03	Ф6А I ГОСТ 5781-81 R-1550	8	0.34
БУ	14		-01	Ф6А I ГОСТ 5781-81 R-500	12	0.11
БУ	15		-02	Ф6А I ГОСТ 5781-81 R-1360	4	0.3
<u>Материалы</u>						
				Бетон марки М200, Б4	1.5	М3

* Позиции 3-7, 9, 11, 12 - см. ведомость деталей на листе 2

3.900-3.09 16.00			Статус	Место	Г/сметы
Начата	Шедко	1-7	Монолитный угловой участок Ум.30.15-К14	-	1:50
и.контр.	Постников	1-7			
Экз. эр.	Постников	1-7			
Вед. инж.	Постников	1-7			
Ст. инж.	Постников	1-7			
Инж.	Постников	1-7	Лист 1	Листа 82	
			Составитель: инж. Постников		
			Исполнитель: инж. Постников		

19065 37

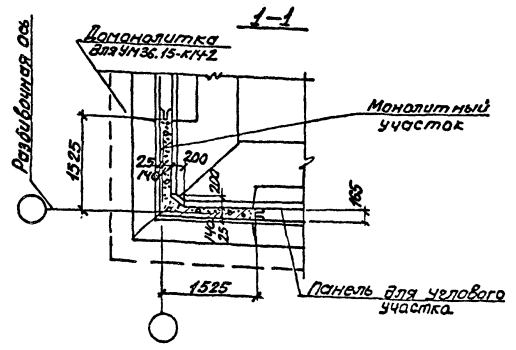
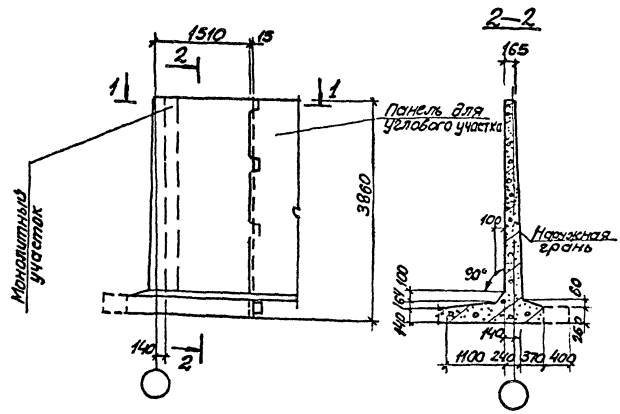

Код	Зона	Пос.	Обозначение	Наименование	Кол	Примечание	
						Масса кг	
<u>Детали</u>							
54	1		3.900-3.09 17.01	Ф8А III ГОСТ 5781-81 Е-3830	24	1.51	
54	2		17.02	Ф16А III ГОСТ 5781-81 Е-1560	16	2.46	
54	3*		-01	Ф16А III ГОСТ 5781-81 Е-3220	4	5.08	
54	4*		-02	Ф16А III ГОСТ 5781-81 Е-1910	8	3.01	
54	5*		-03	Ф16А III ГОСТ 5781-81 Е-3000	5	4.73	
54	6*		-04	Ф16А III ГОСТ 5781-81 Е-1800	10	2.84	
54	7*		17.01-01	Ф8А III ГОСТ 5781-81 Е-3080	5	1.22	
54	8		-02	Ф8А III ГОСТ 5781-81 Е-1550	10	0.61	
54	9*		-03	Ф8А III ГОСТ 5781-81 Е-3300	2	1.3	
54	10		-04	Ф8А III ГОСТ 5781-81 Е-1650	4	0.65	
54	11*		17.02-05	Ф16А III ГОСТ 5781-81 Е-990	9	1.55	
54	12*		17.01-05	Ф8А III ГОСТ 5781-81 Е-960	6	0.4	
54	13		17.03	Ф8А I ГОСТ 5781-81 Е-500	12	0.11	
54	14		-01	Ф8А I ГОСТ 5781-81 Е-1360	4	0.3	
54	15		17.04	Ф8А I ГОСТ 5781-81 Е-750	8	0.3	
<u>Материалы</u>							
					Бетон марки М200, В4	2,20	м ³

* Паз 3*7, 9, 11, 12 - см ведомость деталей на л. 2.

3.900-3.09 17.00					
нач. отв. шефко	И.И.	Монолитный угловой участок 4м 36.15-к13 4м 36.15-к14-2	сталь	поса	посит
н.ком.р. Платина	И.И.		Р	-	1:50
руковод. Назаров	И.И.		лист 1 из 2		
вер.инж. Сидорин	И.И.		Горьковский завод		
ст.инж. Ваванов	И.И.		Водоканалпроект		
инж. Катанский	И.И.				

19065 39

Схема армирования

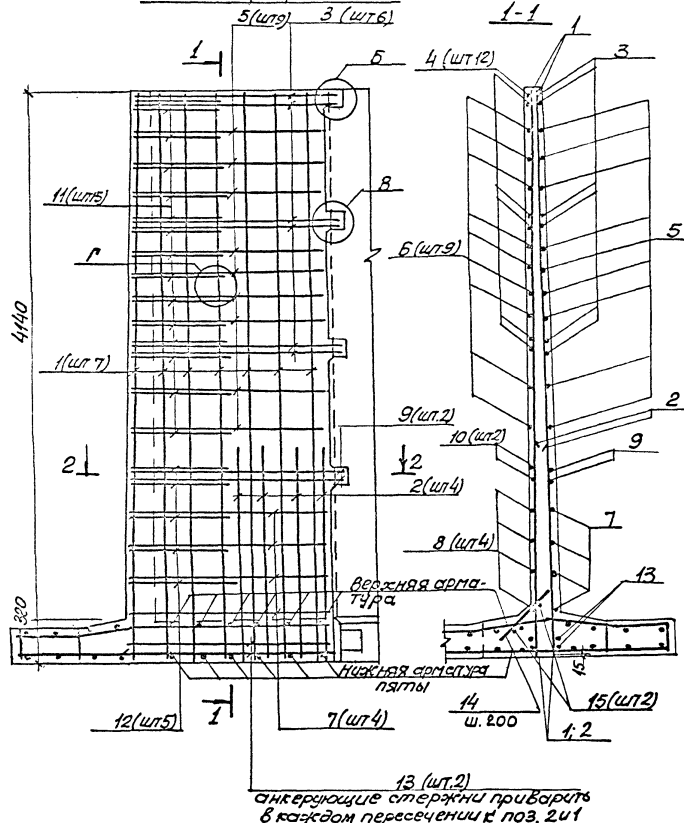

Ведомость деталей

поз	Эскиз
3	1550-1650 1600-1650 2 комплекта
4	300 1610-1650 4 комплекта
5	1500 1500
6	300 1500
7	1550 1550

поз	Эскиз
9	1660 1660
11	160 580-110 160
12	150 170-830 150

Ведомость расхода стали на элемент, кг

Марка элемента	Изделия арматурные				Итого
	Арматура класса				
	A-I		A-III		
	Гост 5781-81	Итого	Гост 5781-81	Итого	
	φ6 φ8		φ10 φ16		
Ум 42.15-к14-2	2.5 4.8	7.3	94.32762	320.5	327.8

1. Поверхности монолитного бетона, с внутренней стороны сооружения торкретировать цементно-песчаным раствором в 2 слоя общей толщиной 25 мм.
2. Узлы см. 3.900-3.09 40.00.
3. Стержни поз. 11 приварить к стержням поз. 3 и 5. Остальные соединения арматуры вязаные.
4. Пята выполняется одновременно с днищем и в расходе материалов не учтена, армирование пяты принимается по рядовым панелям соответствующих марок.
5. Сечение 2-2 см. 3.900-3.09 16.00 л.2.
6. Арматурные стержни установить равномерно с равными промежутками согласно чертежу.

3.900-3.09 18.00

Лист
2

19065 42

кол. Пихарева

оформат А3

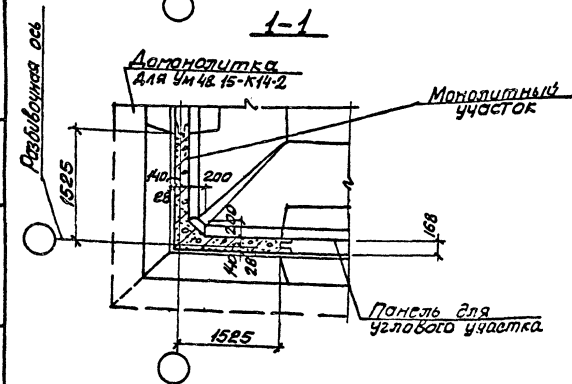
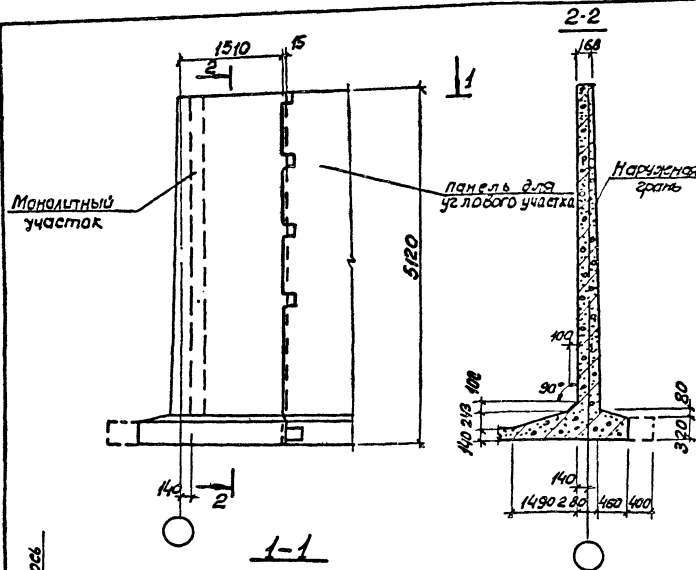

Формат листа	Лист	Обозначение	Наименование	Кол. на испол.		Примечание
				-	01	
<u>Детали</u>						
Б4	1	3.900-3.09 19.01	Ф10АII ГОСТ 5781-81 P=5090	24	24	3.14
Б4	2	19.02	Ф16АIII ГОСТ 5781-81 P=2000	16	8	3.15
Б4	3*	-01	Ф16АIII ГОСТ 5781-81 C _{ср} =3290	6	-	5.20
Б4	4*	-02	Ф16АIII ГОСТ 5781-81 C _{ср} =1950	12	12	3.08
Б4	5*	-03	Ф16АIII ГОСТ 5781-81 C _{ср} =3080	9	-	4.86
Б4	6*	-04	Ф16АIII ГОСТ 5781-81 P=1840	18	18	2.90
Б4	7*	19.01-01	Ф10АII ГОСТ 5781-81 P=3180	5	-	1.96
Б4	8	-02	Ф10АII ГОСТ 5781-81 P=1590	10	10	0.98
Б4	9*	-03	Ф10АII ГОСТ 5781-81 P=3380	2	-	2.08
Б4	10	-04	Ф10АII ГОСТ 5781-81 P=1690	4	4	1.04
Б4	11*	19.02-05	Ф16АIII ГОСТ 5781-81 P=1030	15	15	1.62
Б4	12*	19.01-05	Ф10АII ГОСТ 5781-81 P=1090	6	6	0.67
Б4	13	19.03	Ф8АI ГОСТ 5781-81 P=750	8	4	0.30
Б4	14	19.04	Ф6АI ГОСТ 5781-81 P=500	12	12	0.11
Б4	15	-01	Ф6АI ГОСТ 5781-81 P=1360	4	4	0.30
Б4	16*	19.05	Ф2АII ГОСТ 5781-81 C _{ср} =3320	-	8	3.0
Б4	17*	19.06	Ф8АII ГОСТ 5781-81 C _{ср} =3080	-	9	1.21
Б4	18*	19.07	Ф8АII ГОСТ 5781-81 P=3180	-	4	1.25
<u>Материалы</u>						
Бетон марки М200, 84				3,20	3,20	м ³

* По з=7,9, 11, 12, 16, 18 см. ведомость деталей на листе 2
 ** Количество на исполнение документа 3.900-3.09 19.00

Таблицу исполнений см. лист 3.

		3.900-3.09 19.00		стадия		масса	
		Монолитный угловой участок Ум 48.15-К13 Ум 48.15-К15		P	-	1:50	
Нач. отд.	Шварко			Лист 1		Листов 3	
Н. контр.	Пастухов			Содержит данные и материалы чертежей Водоканалпроект			
Рук. впр.	Пастухов						
Вед. инж.	Однотра						
Ст. инж.	Возницова						
Инженер	Осталенко						

19065 43

Схема армирования
Ум 48.15-К13; Ум 48.15-К14-2

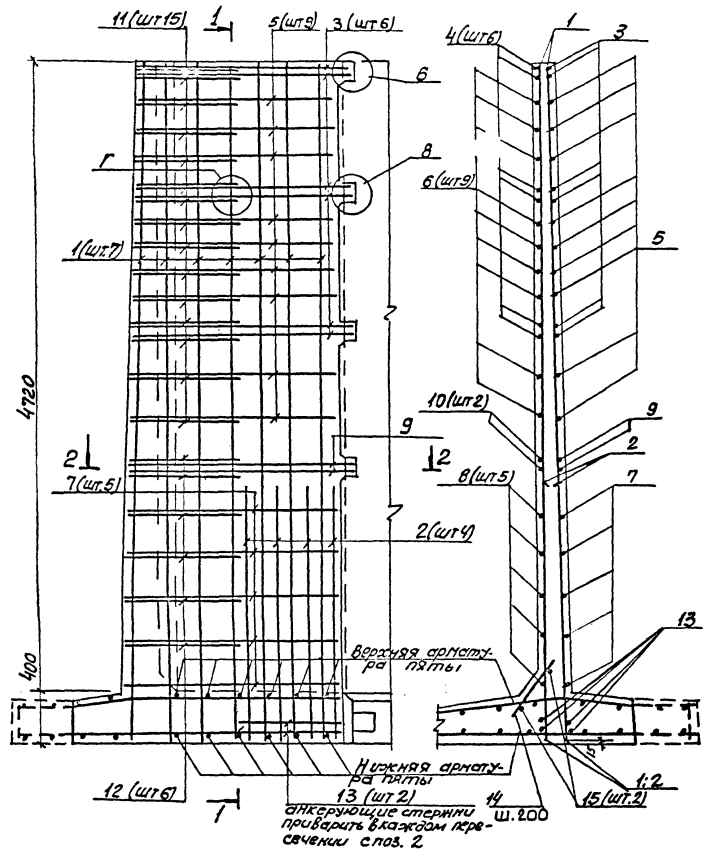

Ведомость деталей

поз	ЭСКУЗ	
3	1620+ 1670	1620-1670 2 комплекта
4	300	1620-1680 4 комплекта
5	1520+ 1560	1520-1560
6	300	1520-1560
7.18	1590	1590
9	1690	1690
11	180	820-890 180
12	100	830-850 100
16		1620-1700

Ведомость расхода стали на элемент, кг

Марка элемента	Изделия арматурные							Всего	
	Арматура класса								
	А-I			А-III					
	Гост 5781-81			Гост 5781-81					
	φ6	φ8	ш200	φ8	φ10	φ12	φ16	ш200	
Ум 48.15-К13	2.5	2.4	4.9	—	105.8	—	239.9	346.7	351.6
Ум 48.15-К14-2	2.5	1.2	3.7	15.9	93.4	24.0	138.0	272.1	275.0

3.900-3.09 19.00 Лист 2

19065 44

Ум 48.15-К13; Ум 48.15-К14-2

Схема армирования
Ум 48.15-К15

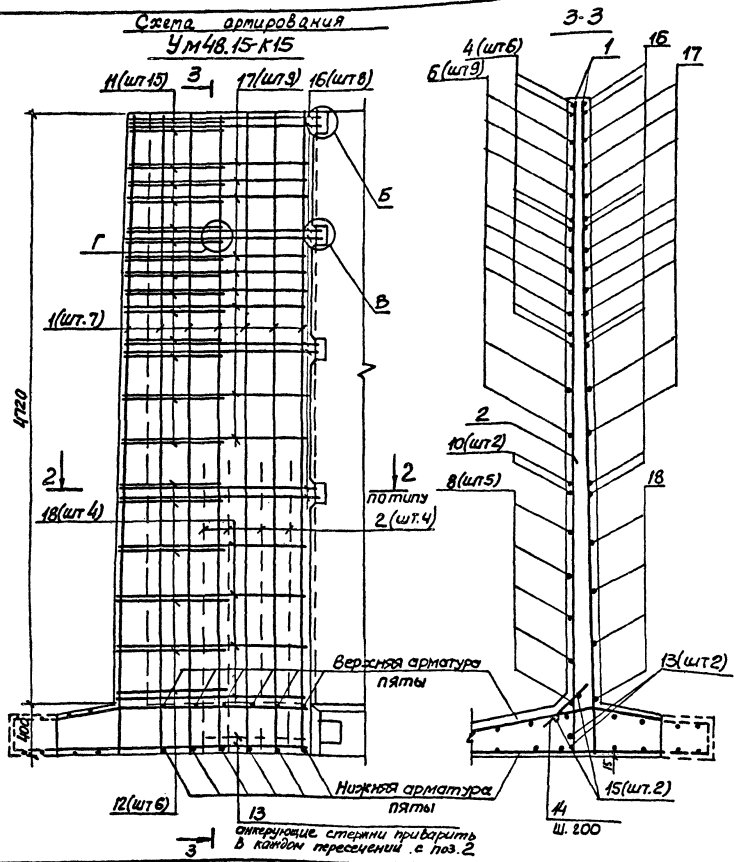

Обозначение	Марка
3.900-3.09 19.00	Ум 48.15-К 13 Ум 48.15-К 14-2
-01	Ум 48.15-К 15

1. Поверхности монолитного бетона с внутренней стороны сооружения маркировать цементно-песчаным раствором в два слоя общей толщиной 25мм.
2. Узлы см. 3.900-3.09.40.00.
3. Стержни поз. 11 приварить к стержням поз. 3и 5. Остальные соединения арматуры вязанные.
4. Пята выполняется одновременно с днищем и в расходе материалов не учтена, армирование пяты принимается по рядовым панелям соответствующих марок.
5. Сечение 2-2 см 3.900-3.09 16.00 лист 2
6. Обозначения пунктирной линией пяты относится к Ум 48.15-К 4-2.
7. Арматурные стержни установить равномерно с одинаковыми промежутками согласно чертежу.

3.900-3.09 19.00

19065 45

Лист 3

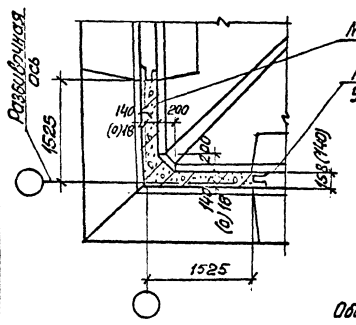
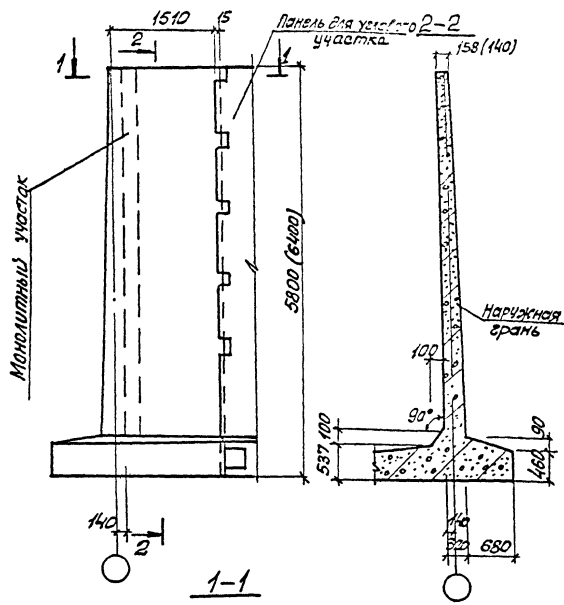

Обозначение	Марка
3.900-3.09 20.00	УМ 54.15-К11
-01	УМ 54.15-К12
-02	УМ 54.15-К15
-03	УМ 60.15-К11
-04	УМ 60.15-К12

Обозначения в скобках относятся к УМ 60.15-К

Рядовая зона	Поз	Обозначение	Наименование	Кол. на исполн.**					Примечание
				—	01	02	03	04	
Детали									
54	1	3.900-3.09 20.01	Ф10АИ ГОСТ 5781-81 E=5770	24	24	24	—	—	3.56
54	2	20.02	Ф16АИ ГОСТ 5781-81 E=2350	8	16	8	—	—	3.71
54	3	20.03	Ф2АИ ГОСТ 5781-81 E=2050	8	—	—	—	—	1.82
54	4*	-01	Ф12АИ ГОСТ 5781-81 E=3380	6	—	—	—	—	3.0
54	5*	20.02-01	Ф16АИ ГОСТ 5781-81 E _р =3380	—	6	—	—	—	5.34
54	6*	20.03-02	Ф16АИ ГОСТ 5781-81 E _р =1960	16	16	16	—	—	3.1
54	7*	20.02-02	Ф12АИ ГОСТ 5781-81 E _р =3100	13	—	—	—	—	2.75
54	8*	20.02-03	Ф16АИ ГОСТ 5781-81 E _р =3100	—	13	—	—	—	4.9
54	9	-04	Ф16АИ ГОСТ 5781-81 E _р =1850	26	26	26	—	—	2.92
54	10*	20.01-01	Ф10АИ ГОСТ 5781-81 E=3460	2	2	—	—	—	2.13
54	11	-02	Ф10АИ ГОСТ 5781-81 E=1730	4	4	4	—	—	1.06
54	12*	-03	Ф10АИ ГОСТ 5781-81 E=2260	4	4	—	—	—	2.01
54	13*	-04	Ф10АИ ГОСТ 5781-81 E=1630	8	8	7	—	—	1.0
54	14*	20.02-05	Ф16АИ ГОСТ 5781-81 E=1070	21	21	21	—	—	1.7
54	15	20.01-05	Ф10АИ ГОСТ 5781-81 E=1130	5	5	5	—	—	0.7
54	16	20.02-06	Ф16АИ ГОСТ 5781-81 E=3220	2	—	—	—	—	5.08
54	17	20.04	Ф16АИ ГОСТ 5781-81 E=3220	—	2	—	—	—	6.44
54	18	20.05	Ф8АИ ГОСТ 5781-81 E=750	4	8	4	4	8	0.3
54	19	20.06	Ф6АИ ГОСТ 5781-81 E=500	12	12	12	12	12	0.11

* Поз 4=8, 10, 12=14 - см ведомость деталей на листе 2
 ** количество на исполнение документа 3.900-3.09. 20.00

3.900-3.09 20.00					
Монолитный угловой участок УМ 54.15-К; УМ 60.15-К			Стадия	Масштаб	Масштаб
Исч. отд	ШЕЛГО		P	—	1:50
Н.контр	ПОСТНИКОВ		Лист 1	Лист 04	
Рук.пр	МОЗЛОВА		Составляющие и проект карм.кофакт		
Буд.инж	УДНОВА		Водоканалпроект		
Ст.инж	ВОЗИАНОВ				
Инжен	УСТАМЕНКО				

Ведомость деталей

Поз	Эскиз		
4	1650-1700	1650-1720	2 комп-лекта
5	300	1610-1710	4 комп-лекта
6	1500-1600	1500-1600	
7	300	1500-1600	
8	1730	1730	
10	1630	1630	
12	160	150-210	
13	100	140-1020	
14	1610	1610	
21	1620-1680	1620-1680	2 комп-лекта
22	300	1530-1680	4 комп-лекта
23	1480-1530	1480-1530	
24	300	1480-1530	
25	1710	1710	
27	1600-1650	1600-1650	
28		1600-1650	
29	160	150-180	
30.	100	180-1050	
31	1610	1610	
32	1610-1730	1610-1730	

Формат	Зона	Полоса	Обозначение	Наименование	кол. на исполн.**					Примечание	
					—	01	02	03	04		
				<u>Детали</u>							
5.4	17	3.900-3.09	20.06 - 01	ФБАТ ГОСТ 5781-81 с-1360	4	4	4	4	4		масса, кг
5.4	18		20.01 - 06	Ф10А II ГОСТ 5781-81 с-6370	—	—	—	24	24		3.93
5.4	19		20.02 - 07	Ф16А III ГОСТ 5781-81 с-2750	—	—	—	8	16		4.34
5.4	20		20.07	Ф4А III ГОСТ 5781-81 с-2350	—	—	—	8	—		2.84
5.4	21*		- 01	Ф14А III ГОСТ 5781-81 с-р-3300	—	—	—	6	—		4.0
5.4	22*		20.02 - 08	Ф5А III ГОСТ 5781-81 с-р-3300	—	—	—	—	6		5.21
5.4	23*		- 09	Ф16А III ГОСТ 5781-81 с-р-1930	—	—	—	—	16	16	3.05
5.4	23*		20.07 - 02	Ф14А III ГОСТ 5781-81 с-р-3070	—	—	—	—	17	—	3.71
5.4	24*		20.02 - 10	Ф16А III ГОСТ 5781-81 с-р-3070	—	—	—	—	17	4	8.85
5.4	24*		- 11	Ф16А III ГОСТ 5781-81 с-р-1840	—	—	—	—	34	34	2.9
5.4	25*		20.01 - 07	Ф10А II ГОСТ 5781-81 с-р-3420	—	—	—	—	2	2	2.11
5.4	26*		- 08	Ф10А II ГОСТ 5781-81 с-р-1710	—	—	—	—	4	4	1.05
5.4	27*		- 09	Ф10А III ГОСТ 5781-81 с-р-3250	—	—	—	—	7	7	2.0
5.4	28*		- 10	Ф10А III ГОСТ 5781-81 с-р-1630	—	—	—	—	14	14	1.0
5.4	28*		20.02 - 12	Ф16А III ГОСТ 5781-81 с-р-1030	—	—	—	—	25	25	1.62
5.4	30*		20.01 - 11	Ф10А III ГОСТ 5781-81 с-р-1170	—	—	—	—	8	8	0.72
5.4	31**		20.08	Ф20А II ГОСТ 5781-81 с-р-3220	—	—	—	—	2	2	7.95
5.4	32*		20.09	Ф14А III ГОСТ 5781-81 с-р-3340	—	—	—	—	10	—	4.04
5.4	33*		20.10	Ф10А III ГОСТ 5781-81 с-р-3030	—	—	—	—	13	—	1.90
5.4	34*		20.11	Ф10А III ГОСТ 5781-81 с-р-3220	—	—	—	—	3	—	1.98
				<u>Материалы</u>							
				Бетон марки М200,Б4	3.9	3.9	3.9	—	—	—	М3
				М300,Б4	—	—	—	4.2	4.2	—	М3

*Поз 21+25 27-34- см. ведомость деталей
 ** количество на исполнение документа 3.900-3.09 20.00
 1 Уалы см. 3.900-3.09 40.00.
 2 Стенные 2-2 см. 3.900-3.09 16.00 лист 2
 3 Стержни поз.12 приварить к стержням поз.4,6 и 14. Детальные соединения арматуры вязаные.

3.900-3.09 20.00	Лист
	2

19065 47

ДИАГНОСТИКА ПРОЦЕССОВ И СЛУЖБА В.С.С.С.С.С.С.

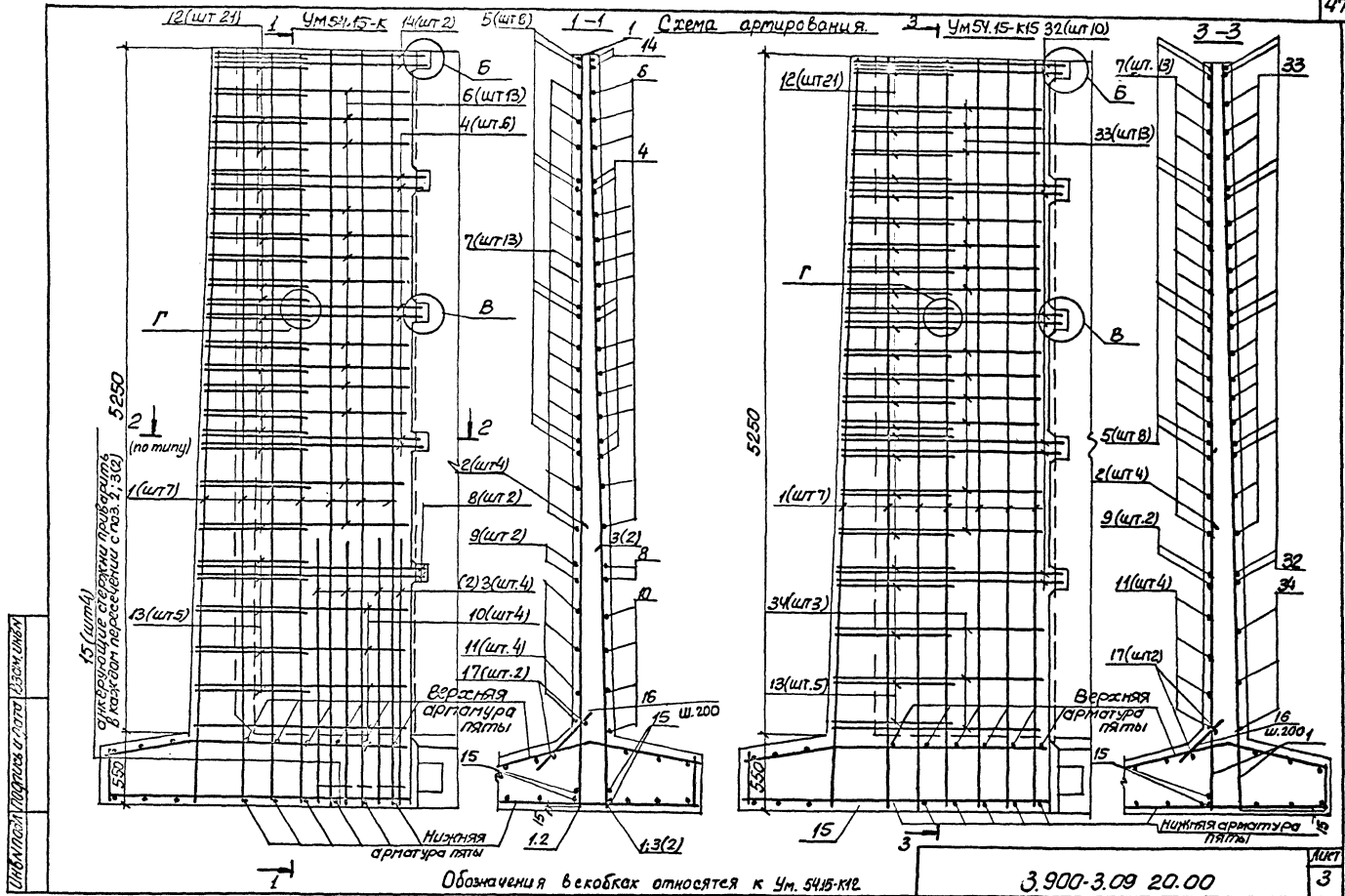

Ум 54.15-К12 19065 48

Ведомость расхода стали на элемент, кг

Марка элемента	Узлы арматурные										Общий расход	
	Арматура класса											
	A-I					A-II						
	ГОСТ 5781-81					ГОСТ 5781-81						
	φ6	φ8	φ10	φ12	φ14	φ16	φ18	φ20	Итого			
Ум 54.15-К11	2.5	1.2	3.7	114.5	68.0	—	200.5	—	—	383.8	307.4	387.5
Ум 54.15-К12	2.5	2.4	4.9	114.5	—	—	315.4	12.8	—	442.7	447.5	447.5
Ум 54.15-К15	3.6	1.2	4.8	122.5	—	40.4	161.7	—	—	324.4	329.2	329.2
Ум 60.15-К11	2.5	1.2	3.7	135.8	—	109.3	223.4	—	16.0	484.5	488.1	488.1
Ум 60.15-К12	2.5	2.4	4.9	135.8	—	—	373.1	—	16.0	524.9	529.8	529.8

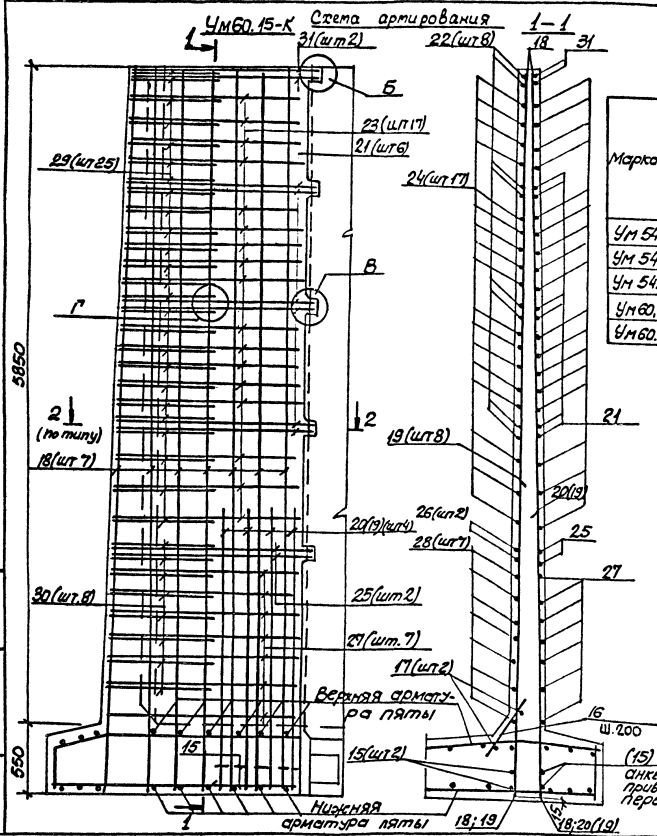

1. Поверхности монолитного бетона с внутренней стороны сооружения торкретировать цементно-песчаным раствором в 96а слоя общей толщиной 25мм.
2. Стержни поз. 29 приварить к стержням поз. 21, 23 и 31. Остальные соединения арматуры вязанные.
3. Пята выполняется одновременно с днищем и в расходе материалов не учтена, армирование пяты принимается по рядам панелей соответствующих марок.
4. Сечение 2.2 см. 3.900-3.09 16.00 лист 2.
5. Обозначения в скобках относятся к Ум 60.15-К12
6. Узлы см. 3.900-3.09 40.00.
7. Арматурные стержни установить равномерно в одинаковыми промежутками согласно чертежу.

3.900-3.09 20.00	лист
19065 49	4

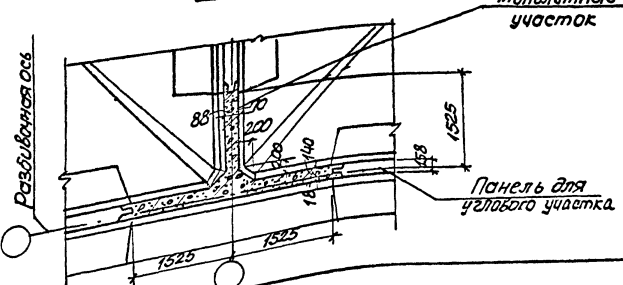
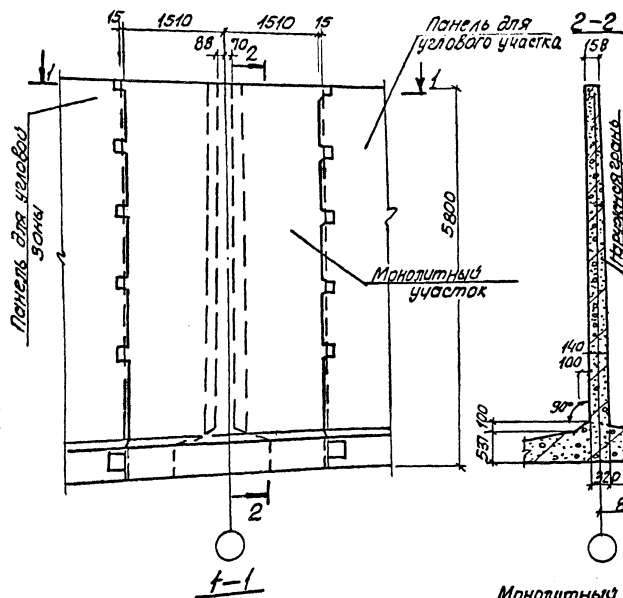

№ п/п	№	г/д	Обозначение	Наименование	кол.	Примечание
						Москва КТ
<u>Детали</u>						
54	1	3.900-3.09 19.01	Ф10А III ГОСТ 5781-81 Е-5710	34	3,6	
54	2	19.02	Ф16А III ГОСТ 5781-81 Е-2050	8	3,7	
54	3	-01	Ф16А III ГОСТ 5781-81 Е-2050	16	3,2	
54	4	-02	Ф16А III ГОСТ 5781-81 Е-2050	14	5,1	
54	5*	-03	Ф16А III ГОСТ 5781-81 Е-2050	16	3,1	
54	6	-04	Ф16А III ГОСТ 5781-81 Е-2050	26	4,7	
54	7*	-05	Ф16А III ГОСТ 5781-81 Е-2050	26	2,9	
54	8	19.01-01	Ф10А III ГОСТ 5781-81 Е-5710	4	2,0	
54	9	-02	Ф10А III ГОСТ 5781-81 Е-5710	4	1,1	
54	10	-03	Ф10А III ГОСТ 5781-81 Е-5710	8	1,9	
54	11	-04	Ф10А III ГОСТ 5781-81 Е-5710	8	1,0	
54	12*	19.02-06	Ф16А III ГОСТ 5781-81 Е-2050	42	1,7	
54	13*	19.01-05	Ф10А III ГОСТ 5781-81 Е-5710	10	0,7	
54	14	19.03	Ф8А I ГОСТ 5781-81 Е-780	2	8,5	
54	15	19.04	Ф8А I ГОСТ 5781-81 Е-780	12	0,3	
54	16	19.05	Ф8А I ГОСТ 5781-81 Е-500	24	0,11	
54	17	-01	Ф8А I ГОСТ 5781-81 Е-1360	8	0,3	

* По 3, 5, 7, 12, 13 см. ведомость деталей на листе 2

3.900-3.09 21.00		Монолитный угловой участок Ум 54.15-К12-1.1		Станция Москва	Москитов
Начальник	Шелуха	6-2		Р	-
Инженер	Пастушков	1-2			1:25
Инженер	Григорьев	1-1		Лист 1	Листов 3
Инженер	Войнич	1-1		Специализированный отдел конструирования	
Инженер	Вознесенский	1-1		Водогазконспроект	
Инженер	Александров	1-1			

19065 - 50

кап. Лигарева

формат А3

Схема армирования

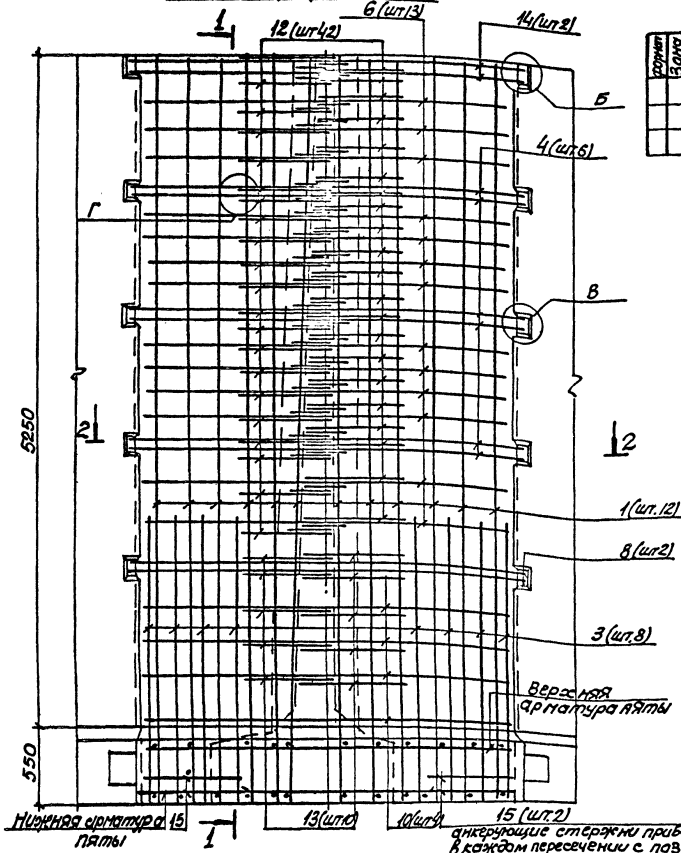

горизонт	слои	пос	Обозначение	Наименование	кат	Примечание
				Материалы		
				Бетон марки М200, В43,8		мз

Ведомость деталей

пос	Эскиз	
5	800\1610-1700	2 планки мм
7	300\1490-1610	
12	160\530-310	
13	100\190-180	

Ведомость расхода стали на элемент, кг

Марка элемента	Изделия арматурные						Всего
	Арматура класса						
	А-I			А-III			
	ГОСТ 5781-81			ГОСТ 5781-81			
	φ8	φ6		Итого φ10	φ16	φ18	Итого
Ум54,15-к12-1.1	3.6	5.1		8.7	165.0	474.8	13.0 653.0 661.7

1. Поверхности поалитного бетона с внутренней стороны торкретировать цементно-песчаным раствором в два слоя общей толщиной 25мм.
2. Пята выполняется одновременно с днищем и в расходе материалов не учтена, армирование пяты принимается по рядовым панелям соответствующих марок.
- 3 Узлы см. 3.900-3.09 40.00.
- 4 Сечения 1-1, 2-2 см. лист. 3.
5. Арматурные стержни установить равномерно с одинаковыми промежутками согласно чертежу.

3.900-3.09 21.00

Лист
2

19065 51

кал. Пикарева

формат А3

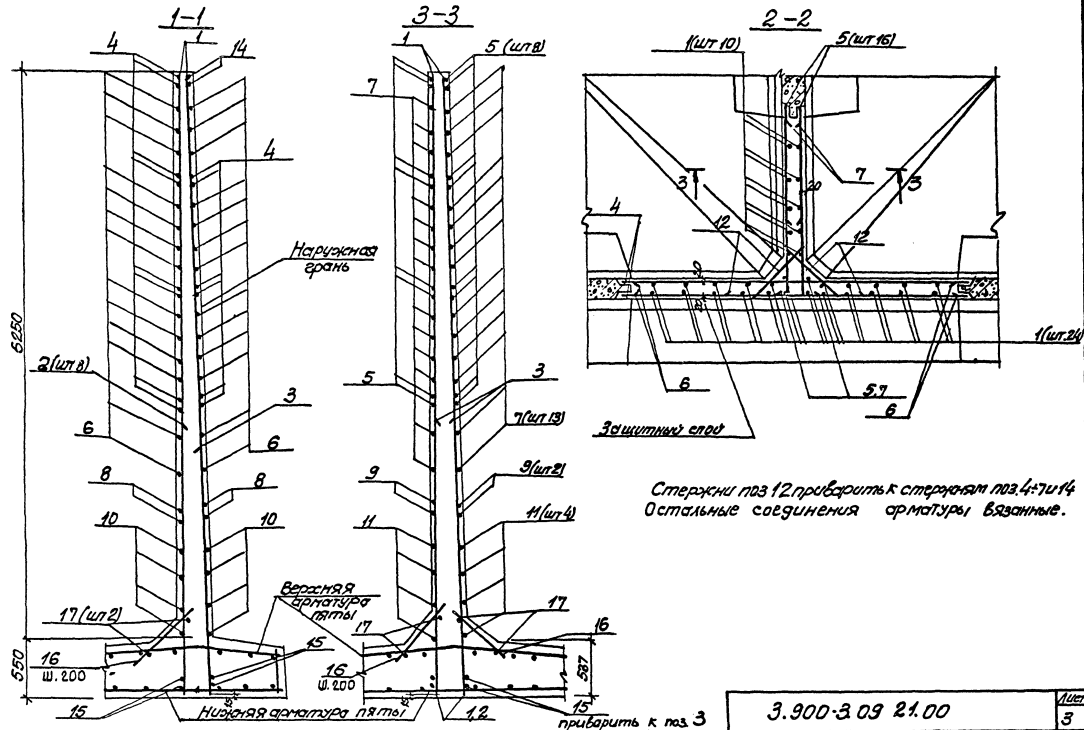

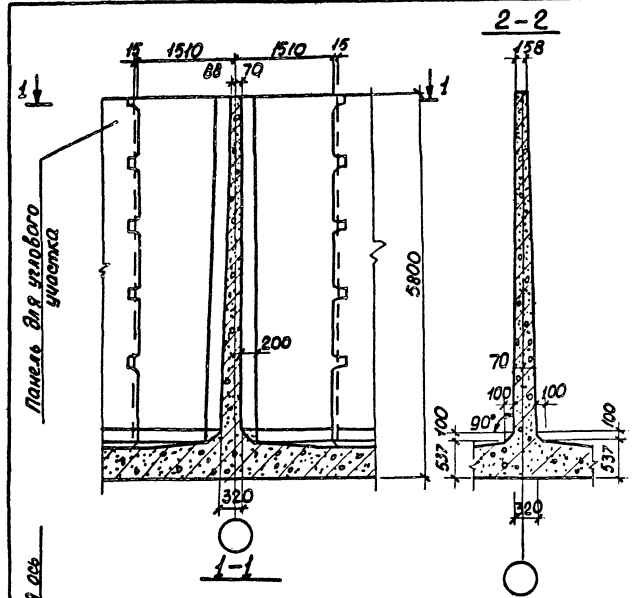

Панель для углового участка

Разбивочная ось

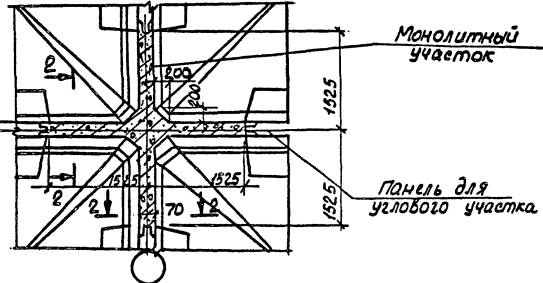

Монолитный участок

Панель для углового участка

ИЗН. М. ПОДЪЕМ РАБОТЫ И ДАТА ВЫХОДА

Формат	Зона	Пос.	Обозначение	Наименование	кол.	Примечание
						масса кг
<u>Детали</u>						
Б.4	1	3.900-3.09 22.01	φ10А III ГОСТ 5781-81 L=5770	44	3.6	
Б.4	2	22.02	φ16А III ГОСТ 5781-81 L=2350	32	3.7	
Б.4	3	-01	φ16А III ГОСТ 5781-81 L=3250	32	5.1	
Б.4	4	-02	φ16А III ГОСТ 5781-81 L=3000	52	4.7	
Б.4	5	22.01-01	φ10А III ГОСТ 5781-81 L=3150	8	2.0	
Б.4	6	-02	φ10А III ГОСТ 5781-81 L=1070	16	1.9	
Б.4	7*	22.02-03	φ16А III ГОСТ 5781-81 L=1070 ^{ср}	84	1.7	
Б.4	8**	22.01-03	φ10А III ГОСТ 5781-81 L=1180 ^{ср}	20	0.7	
Б.4	9	22.03	φ8А I ГОСТ 5781-81 L=750	16	0.3	
Б.4	10	22.04	φ6А I ГОСТ 5781-81 L=500	48	0.11	
Б.4	11	-01	φ6А I ГОСТ 5781-81 L=1360	16	0.3	
<u>Материалы</u>						
			Бетон марки М200, В4	7.80	м ³	

↑ поз 7.6 см. ведомость деталей на листе 2

3.900-3.09 22.00			год	масса	масса/аб
Монолитный угловой участок УИ 54.15-К12-12			р	-	1:50
ИЗН. ОТВ. ШЕЛКО			Лист 1 Листов 3		
Н. КОНТ. ПОСТНИКОВ			Создано в автоматическом режиме		
Р.С. ГР. ПОЗДОВА			Доработано		
В.Д. ИЖ. ОДНРАЛ			Водоканалпроект		
С.И. ИЖ. ВОЗНАНОВ			Дарьковский		
С.И. ИЖ. ВОЗНАНОВ			Водоканалпроект		

19065 53

кол. Кушова

Формат А3

Схема армирования.

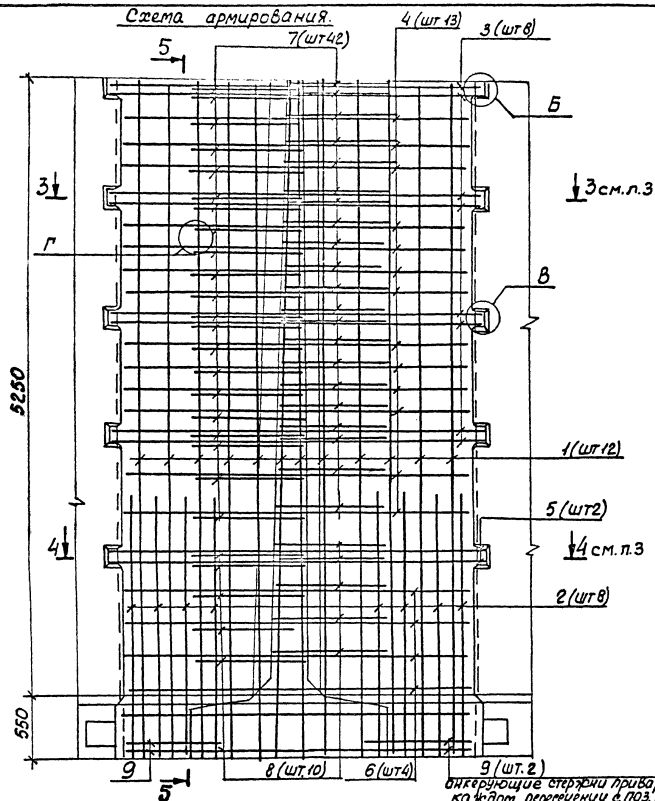

Ведомость деталей

Поз	Эскиз
7	160 $\frac{590-910}{160}$
8	100 $\frac{940-1020}{100}$

Ведомость расхода стали на элемент, кг

Марка элемента	Изделия арматурные						Всего
	Арматура класса						
	А-I			А-III			
	ГОСТ 5781-81			ГОСТ 5781-81			
	Ф8	Ф6	Итого	Ф10	Ф6	Итого	
Уг 54.15-К12-1,2	4,7	10,2	14,9	216,8	671,1	887,9	902,8

- Узлы см. 3. 900-3.09 40.00.
- Стержни поз. 7 приварить к стержням поз. 3 и 4. Остальные соединения арматуры вязать.
- Пята выполняется одновременно с дном и в разходе материалоб не учтен, армирование пяты принимается по рядовым панелям соответствующих марок.
- Поверхности монолитного бетона с внутренней стороны соприкосновения торкретировать цементно-песчаным раствором в два слоя общей толщиной 25 мм.
- Арматурные стержни установить равномерно с одинаковыми промежутками согласно чертежу.

ИНВ. И. ЛОДЖ. Подпись и дата. Взам. инв. №

выступающие стержни приварить в каждом пересечении к поз. 2

3 900-3.09 22.00

Лист
2

19065 54

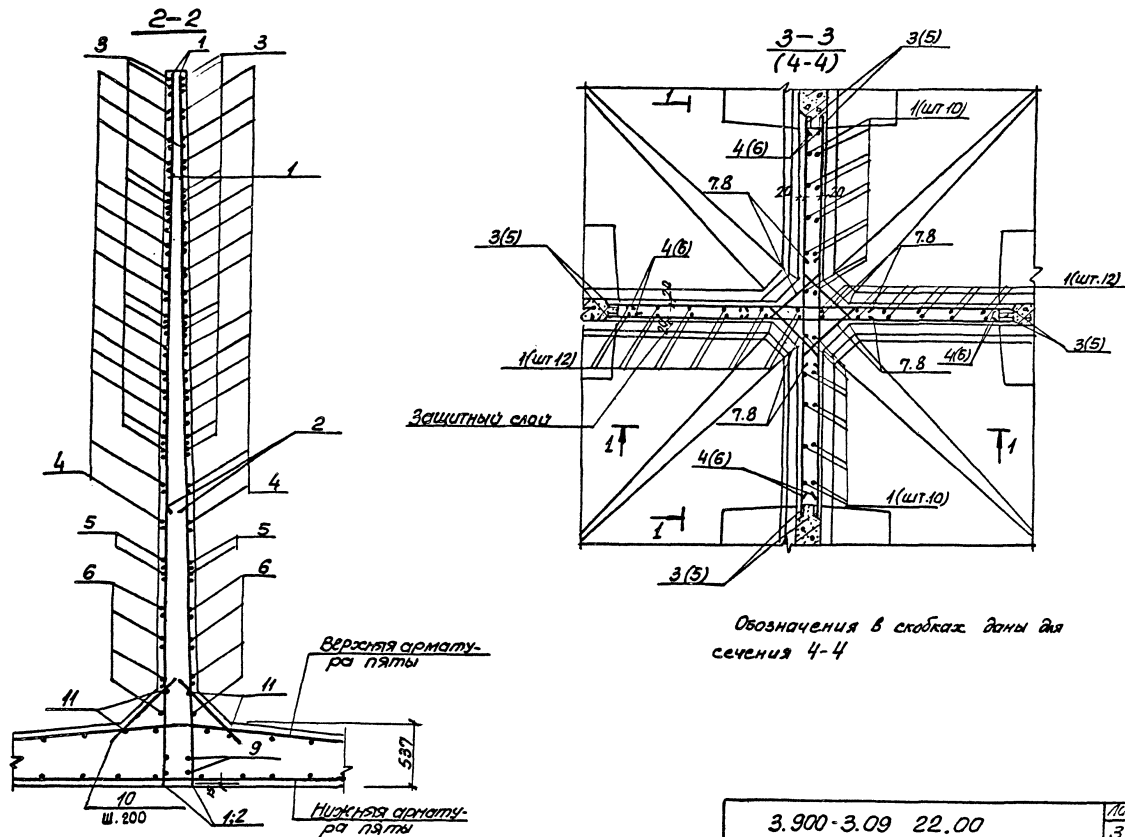

УКАЗАТЬ ПЕЧАТЬ ПРОЕКТА И ПОДПИСЬ ПРОЕКТИРУЮЩЕГО

3.900-3.09 22.00

19065 55

к.оп. Пихарева

1/шт
3

архив А3

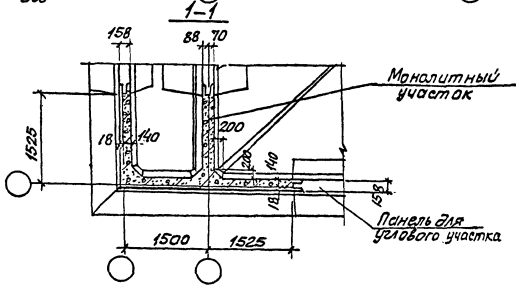
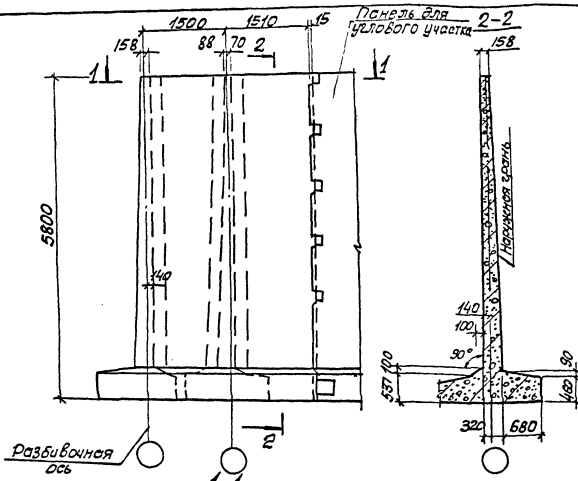

Колонт. зона	Поз	Обозначение	Наименование	кол.	Примечание
<u>Металлы</u>					
5Y	1	3.900-3.09 23.01	Ф10А П ГОСТ 5781-81 P-5770	46	3.6
5Y	2	23.02	Ф16А П ГОСТ 5781-81 P-2350	16	3.7
5Y	3	-01	Ф16А П ГОСТ 5781-81 P-2050	8	3.2
5Y	4*	-02	Ф16А П ГОСТ 5781-81 P-14840	6	7.6
5Y	5*	-03	Ф16А П ГОСТ 5781-81 P-3460	8	5.5
5Y	6*	-04	Ф16А П ГОСТ 5781-81 P-1360	24	3.1
5Y	7*	-05	Ф16А П ГОСТ 5781-81 P-4200	13	7.3
5Y	8*	-06	Ф16А П ГОСТ 5781-81 P-3350	13	5.3
5Y	9*	-07	Ф8А П ГОСТ 5781-81 P-1850	39	2.9
5Y	10*	23.01 -01	Ф10А П ГОСТ 5781-81 P-4360	2	3.1
5Y	11	-02	Ф10А П ГОСТ 5781-81 P-3230	2	2.0
5Y	12	-03	Ф10А П ГОСТ 5781-81 P-1730	6	1.1
5Y	13*	-04	Ф10А П ГОСТ 5781-81 P-4740	4	2.9
5Y	14	-05	Ф10А П ГОСТ 5781-81 P-5120	4	1.9
5Y	15	-06	Ф10А П ГОСТ 5781-81 P-1620	12	1.0
5Y	16*	23.02-08	Ф16А П ГОСТ 5781-81 P-1070	63	1.7
5Y	17*	23.01 -07	Ф10А П ГОСТ 5781-81 P-1180	15	0.7

* Поз 4÷10,13,16,17 см. ведомость деталей на л.2.

		3.900-3.09 23.00	
		Монолитный угол	
		участка Ум 54.15-К12.13	
Масштаб	1:50	Стандарт	1:50
Исполнитель	Л.С. Пухарева	Р	-
Проверка	М.В. Сидорова	Листы	1:50
Ведущий	В.И. Давыдов	Составитель проекта	С.В. Рыжов
Ст. Инж.	В.И. Давыдов	Водоканалпроект	
Инж.	В.И. Давыдов		

19065 56

кар. Пухарева

формат А3

Лист 1 из 1 Листов 1 шт

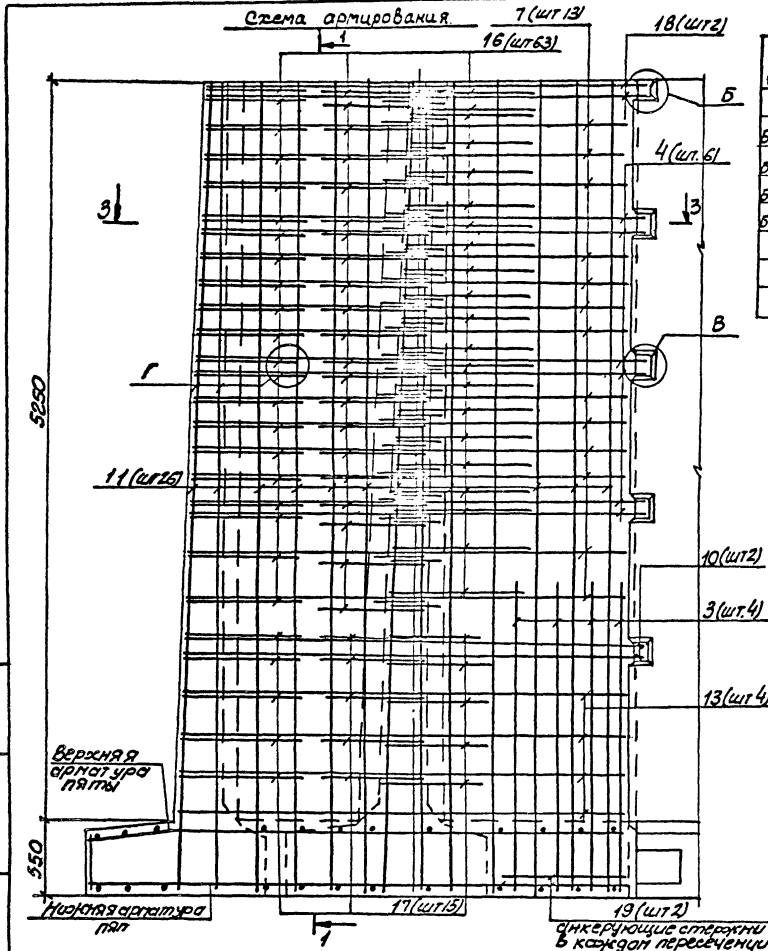

Размер	Зона	Поз	Обозначение	Наименование	Кол	Примечание	
5.4	18	3.900-3.09	23.03	φ18AIII ГОСТ5781-81, L=4140	2	9.5	
5.4	19		23.04	φ8A I ГОСТ5781-81 L=750	12	0.3	
5.4	20		23.05	φ6A I ГОСТ5781-81 L=500	30	0.11	
5.4	21		-01	φ6A I ГОСТ5781-81 L=1330	10	0.3	
<u>Материалы</u>							
Бетон марки М200, В4						7.7	м3

* Поз. 18 см. Ведомость деталей на листе 2

Ведомость деталей

Поз	Эскиз
4	1640-1700 3110-3200 2 комп-лекта
5	300 3110-3200 2 комп-лекта
6	300 1610-1700 2 комп-лекта
7	1490-1610 2990-3110
8	300 2990-3110
9	300 1490-1610
10	1730 3230

Поз	Эскиз
13	1620 3120
16	160 1590-910 160
17	100 910-1020 100
18	1620 3120

Ведомость расхода стали на элемент, кг

Марка элемента	Изделия арматурные								Всего
	Арматура класса								
	A-I				A-III				
	ГОСТ 5781-81		ГОСТ 5781-81		ГОСТ 5781-81		ГОСТ 5781-81		
	φ8	φ6	Штаго	φ10	φ16	φ18	Штаго		
Ум 54.15-К12-1.3	3.6	6.3	9.9	224.1	632.8	19.0	875.9	885.8	

Узлы см. 3.900-3.09 40.00
Сечения 1-1, 2-2, 3-3 смотри лист 3.

3.900-3.09	23.00	Лист
		2

19065 57

кол. Пухарова

сформат А3

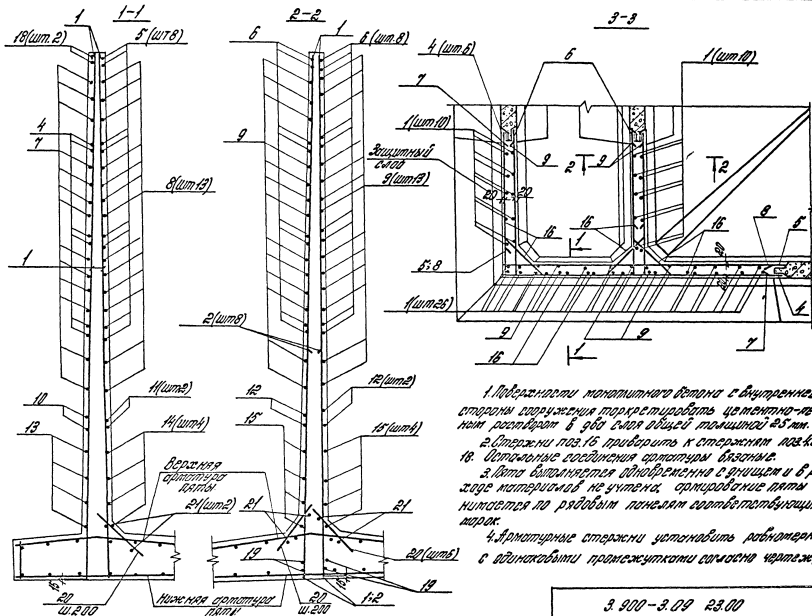

1. Подразности монолитного бетона с внутренней стороны горизонтальной торкретировать цементно-песчаным раствором в 2 слоя общей толщиной 25 мм.

2. Стержни поз. 16 привернуть к стержням поз. 4, 6, 7 и 18. Остальные горизонтальные арматуры вязальные.

3. Бетон выполняется одновременно с фундаментом и в разрезе материалов не учитывать; армирование плиты производится по рядовым панелям соответствующих марок.

4. Арматурные стержни установить равномерно с одинаковыми промежутками согласно чертежу.

3. 900-3.09 23.00

19065 58

10/87
3

Ум 24-15-Б2

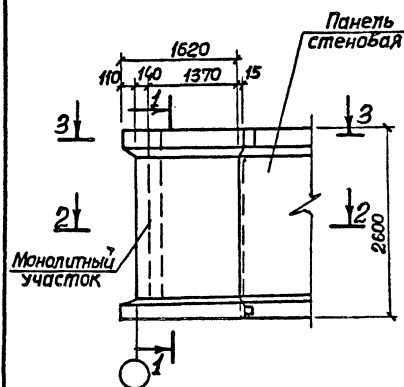

1-1

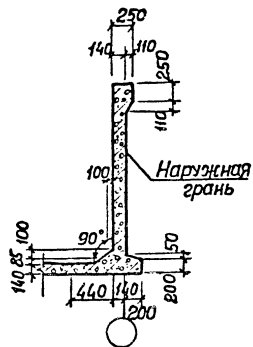

2-2

Панель стеновая

3-3

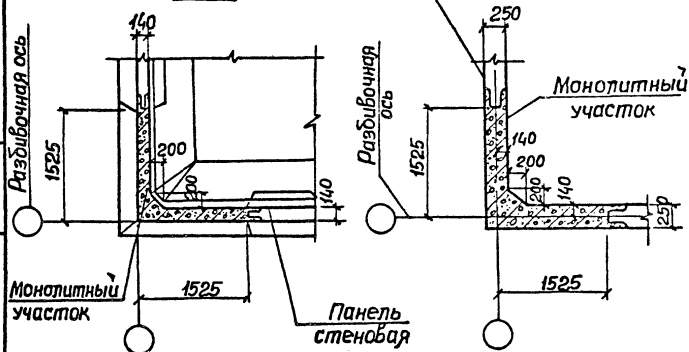

Разборная ось

Разборная ось

Монолитный участок

Панель стеновая

Формы	Зона	Поз.	Обозначение	Наименование	Кол.наисп.		Примечание
					-	-01	
							Масса, кг.
<u>Детали</u>							
Б4	1		3.900-3.09 24.01	6АШ ГОСТ 5781-81 л-2570	24		0.57
Б4	2		24.02	10ЛШ ГОСТ 5781-81 л-1150	16		0.71
Б4	3*		24.03	16АШ ГОСТ 5781-81 л-3420	3	3	6.4
Б4	4*		24.04	12АШ ГОСТ 5781-81 л-1810	6		1.61
Б4	5*		24.01-01	6АШ ГОСТ 5781-81 л-2960	8		0.66
Б4	6		-02	6АШ ГОСТ 5781-81 л-1480	16		0.33
Б4	7*		24.04-01	12АШ ГОСТ 5781-81 л-1060	3		0.94
Б4	8*		24.01-03	6АШ ГОСТ 5781-81 л-760	7		0.17
Б4	9*		24.05	6АШ ГОСТ 5781-81 л-990	13	13	0.22
Б4	10		-01	6АШ ГОСТ 5781-81 л-750	8		0.16
Б4	11		-02	6АШ ГОСТ 5781-81 л-1360	4	4	0.3
Б4	12		-03	6АШ ГОСТ 5781-81 л-500	12	12	0.11
Б4	13		24.06	8АШ ГОСТ 5781-81 л-3170	24		1.25
Б4	14		-01	8АШ ГОСТ 5781-81 л-1150	16		0.45
Б4	15*		24.03-01	16АШ ГОСТ 5781-81 л-1910	6		3.02
Б4	16*		24.06-02	8АШ ГОСТ 5781-81 л-2980	10		1.19
Б4	17		-03	8АШ ГОСТ 5781-81 л-1490		20	0.59

* Поз. 3÷5, 7÷9, 15, 16 см ведомость деталей на листе 3.

** Количество на исполнение документа 3.900-3.09 24.00.

Таблицу исполнений см. лист 2.

			3.900-3.09 24.00	Стату: Масса		Масштаб
			Монолитный угловой участок Ум 24.15-Б2 Ум 30.15-Б2	р		1:50
						Лист 1
Нач. отд.	Шейко	61				
Н. контр.	Пастухов	17/01				
Рук. гр.	Мазурова	17/01				
Ведущий	Однорал	17/01				
Ст. инж.	Возничков	17/01				
Инжен.	Остапченко	17/01				
			Санкт-Петербургский проект Тарьковский Водоканалпроект			

19065 59

Формат А3

Ум 30.15-52

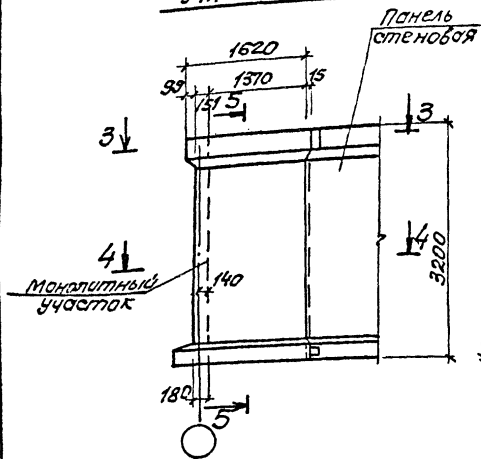

5-5

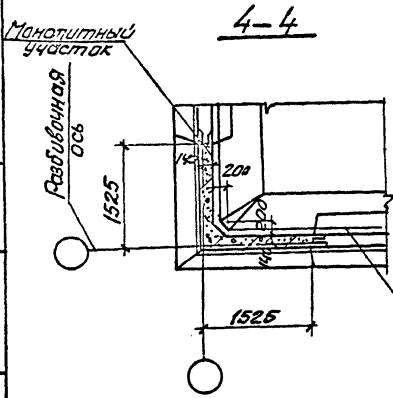
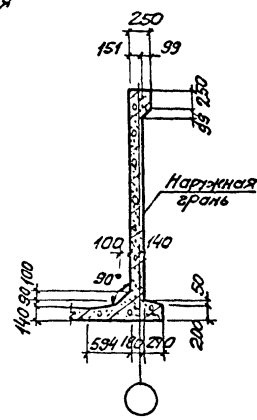

Обозначение	Марка
3.900-3.09 24.00	Ум 24.15-52
-01	Ум 30.15-52

Марка бетона	Зона	Поз.	Обозначение		Наименование		Кол. на элемент		Примечание	
			-	-01	-	-01	-	-01		
Б4	18*	3.900-3.09	24.03-02	16А III	ГОСТ 5781-81	Е-1850	-	3	2.13	
Б4	19*		24.06-04	8А III	ГОСТ 5781-81	Е-940	-	9	0.37	
Б4	20		24.05-04	6А I	ГОСТ 5781-81	Е-1550	-	8	0.31	
Материалы										
Бетон марки М200, Б4							1,1	1,6	м ³	

* Поз. 18, 19 см. Ведомость деталей на листе 3
 ** Количество на исполнение документа 3.900-3.09 24.00
 Ведомость расхода стали на элемент, кг

Марка элемента	Узелки арматурные							Объем расход	
	Арматура класса								
	А-I			А-III					
	ГОСТ 5781-81			ГОСТ 5781-81					
	Ф6	Чтого	Ф6	8	10	12	16	Чтого	
Ум 24.15-52	6.7	6.7	254		11.4	12.5	16.2	65.5	72.2
Ум 30.15-52	8.1	8.1	64.2				40.7	104.9	113.0

1. Поверхности монолитного бетона с внутренней стороны сооружения торкретировать цементно-песчаным раствором в два слоя общей толщиной 25мм.
2. Сеч. 3-3 см. лист 1.

3.900-3.09 24.00	Лист
	2

Ум 30.15-52

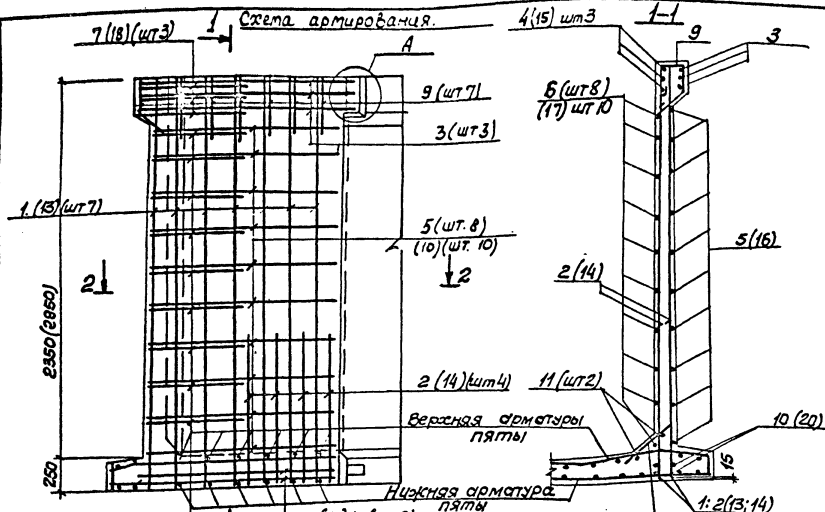

инвертирующие стержни приварить
в каждом пересечении с поз. 1 и 2 (13 и 14)
(Ум.24, 15-62) и с поз. 13 и 14 (Ум.30, 15-62)

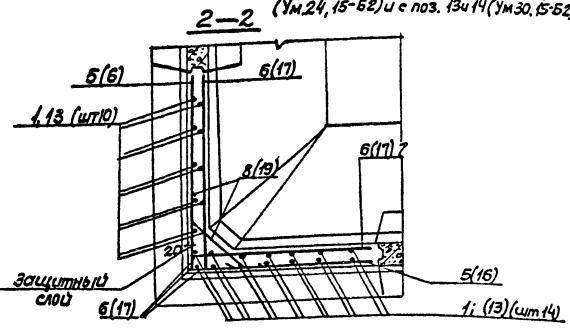

Ведомость деталей

№пз	Эскиз	
3	1710	1710
4	100	1110
5	1480	1480
7	100	800 100
8	100	1550 100
9	210	210 230
15	200	1710
16	1490	1490
18	250	850 250
19	150	600-570 150

1. Узлы см. в 3.900-3.09 40.00.
2. Все соединения арматуры вязанные.
3. Плита выполняется одновременно с днищем и в расходе материалов не учтена, армирование плиты выполняется по рядам панелей соответствующих марок.
4. Обозначения в скобках даны для Ум.30, 15-62.
5. Арматурные стержни установить равномерно в одинаковыми промежутками, согласно чертежу.

Ум. 24, 15-62 и 30, 15-62

3.900-3.09	24.00	1шт
------------	-------	-----

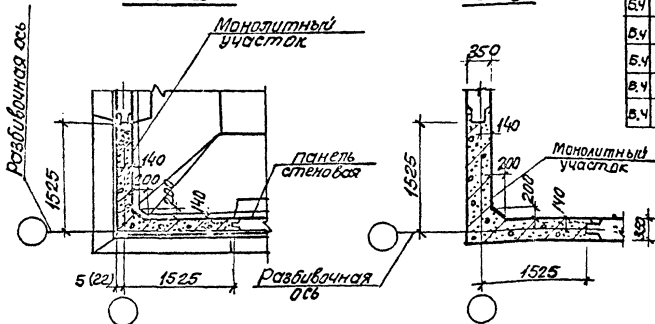
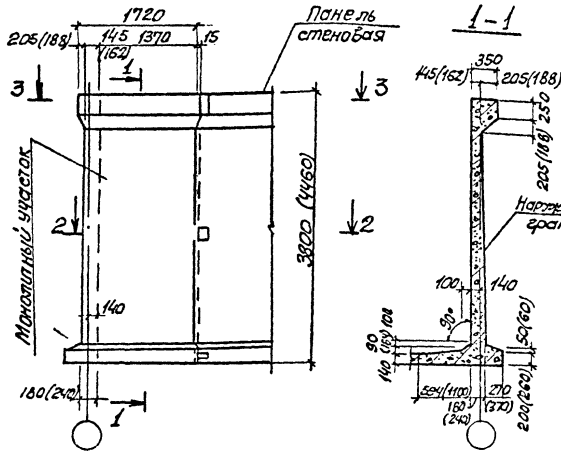

Обозначения в скобках для
Ум 42.15-52

Кол.деталей	Кол.листов	Габ.	Обозначение	Наименование	кол на исполн				Примечание
					-	01	02	03	
<u>Детали</u>									
5.4	1		3.900-3.09 25.01	Ф10ЯП ГОСТ 5781-81 R=3270	24	24	24	-	2.3
5.4			-01	Ф10ЯП ГОСТ 5781-81 R=1450	16	-	8	-	0.9
6.1	2		25.02	Ф14АП ГОСТ 5781-81 R=1450	-	16	-	-	1.8
5.4			25.03	Ф20ЯП ГОСТ 5781-81 R=3620	-	-	-	3	8.9
5.4	3*		25.04	Ф16АП ГОСТ 5781-81 R=3620	3	-	-	-	5.7
5.4			25.05	Ф22АП ГОСТ 5781-81 R=3620	-	3	-	-	10.8
5.4			25.04-01	Ф16АП ГОСТ 5781-81 R=2010	6	6	6	-	3.2
5.4	4*		25.06	Ф32АП ГОСТ 5781-81 R=2010	-	-	-	6	4.2
5.4	5*		25.01-02	Ф10АП ГОСТ 5781-81 R=3200	2	-	2	-	2.0
5.4			25.07	Ф12АП ГОСТ 5781-81 R=3200	-	2	-	-	2.9
5.4	6*		25.01-03	Ф10АП ГОСТ 5781-81 R=1700	4	4	4	-	1.2
5.4			-04	Ф10АП ГОСТ 5781-81 R=2960	10	-	-	-	1.9
5.4			25.07-01	Ф12АП ГОСТ 5781-81 R=2960	-	10	-	-	2.7
5.4	8*		25.01-05	Ф10АП ГОСТ 5781-81 R=1580	20	20	20	-	1.0
5.4			25.04-02	Ф16АП ГОСТ 5781-81 R=1640	3	3	3	-	2.6
5.4	10*		25.01-06	Ф10АП ГОСТ 5781-81 R=1040	6	6	6	-	0.6
5.4			25.08	Ф8АП ГОСТ 5781-81 R=1250	13	-	13	-	0.3
5.4	11*		25.09	Ф8АП ГОСТ 5781-81 R=1250	-	13	-	13	0.5

* По в. 3-11 - см. ведомость деталей на листе 3.
 ** Количество на исполнение документа 3.900-3.09 25.00
 Таблицу исполнений см. лист 2.

		3.900-3.09 25.00		Стоимость	Масса	Масштаб
		Монолитный уличный участок Ум 86.15-Б Ум 42.15-БЕ		P	-	1:50
Исполн.	Шерко	Проектант	Шерко	Лист 1	Листов 4	
Нач. отд.	Иванчиков	Инженер	Иванчиков	Согласовано: [подпись]		
Рис. эр.	Маслобаев	Инженер	Маслобаев	Согласовано: [подпись]		
Рис. инж.	Овчинников	Инженер	Овчинников	Согласовано: [подпись]		
Ст. инж.	Васильков	Инженер	Васильков	Согласовано: [подпись]		
Шифр	Историченко	Инженер	Историченко	Согласовано: [подпись]		

19065 52

Ум 36.15-Б5 Система армирования.

Ведомость деталей

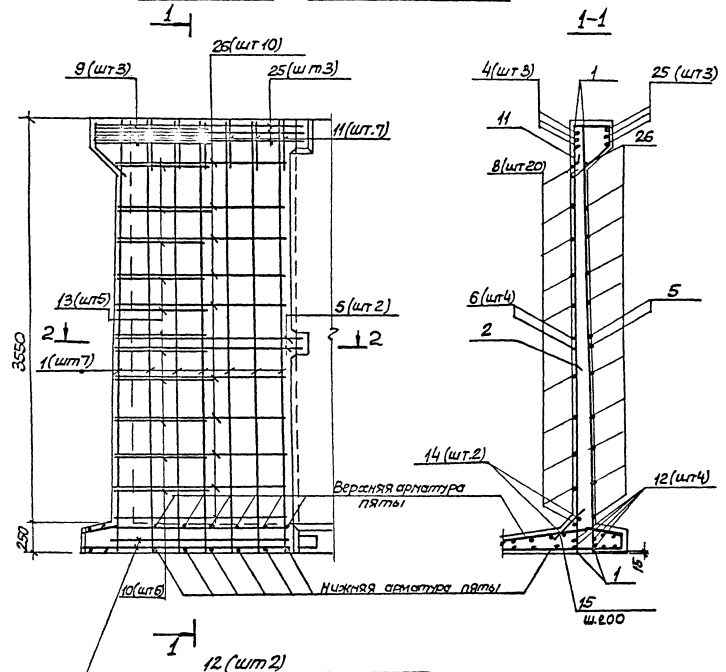

№	Эскиз	
3	1810	1810
25	250	250
4	250	1810
5	1600	1600
6	200	1600
7	1480	1480
8	200	1480
9	200	1140 250
10	200	620-660 200
11	200	310 200
13	200	1570-610 120
18	1650	1650
19	100	1650
20	1500	1500-1580 1580
24	150	1500-1580
22	300	1140 300
23	250	710-800 250
24	120	615-710 120

Ум 36.15-Б5 Система армирования

3.900-3.09 25.00

1908.5 84

Ил. № 3

Схема армирования.

Ум 42.15-Б 3

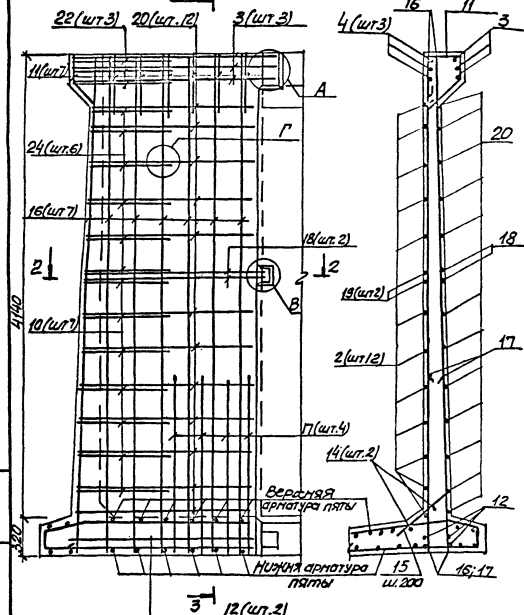

3-1 12 (шт. 2)
 Анкерующие стержни приварить в каждом пересечении с поз. 16, 17.

Ведомость расхода стали на элемент, кг

Марка элемента	Цельная арматурные											Степень	Расход	
	Арматура класса													
	A-I					A-III								Всего
	ГОСТ 5781-81					ГОСТ 5781-81								
φ6	8	10	12	14	16	18	20	22	25	28	32	175.1	175.1	
Ум 36.15-Б2	8.9		8.9	122.0		44.1								166.2
Ум 36.15-Б4	2.5	11.3	13.8	65.7	31.4	28.8	27.0		32.4			205.7	219.5	219.5
Ум 36.15-Б5				15.3	9.6	26.4						147.1	147.1	147.1
Ум 42.15-Б2	5.3	6.4	11.8	80.8	33.1			34.5	26.7			235.1	246.4	246.5

1. Поверхности монолитного бетона с внешней стороны сооружения торкретировать цементно-песчаным раствором в 2 слоя общей толщиной 25 мм.

2. Узлы см. 3.900-3.09 40.00.

3. Стержни поз. 24 приварить к стержням поз. 18 и 20. Остальные соединения арматуры вязаные.

4. Пята выполняется одновременно с дном и в расходе материала не учтена, армирование пяты принимается по рядам и панелям соответствующих марок.

5. Сечение 2-2 см. 3.900-3.09 25.00 лист 2.

6. Арматурные стержни установить равномерно и одинаковыми промежутками согласно чертежу.

3.900-3.09 25.00	лист
	4

Ведомость деталей

Поз	Эскиз
3	1820 1820
4	220 1810
5	1650 1650
6	100 1640
7	1480 1480
8	150 1480 150
9	300 140 300
10	250 690 - 630 250
11	210 210
13	120 580 - 580
19*	180 1810
20	300 1810
21	1680 1680
22	200 1680
23*	1500 1500
32	1620 1500 - 1620
24	200 1500 - 1620
25	350 1140 350
26	300 780 - 920 300
28	40 615 - 735 40

Код	Зона	Поз	Обозначение	Наименование	Кол. на исполн.**						Пр ме- ча. ир
					-	-01	-02	-03	-04	-05	
54		14	3.900-3.09 26.09-01	Ф6AII ГОСТ5781-81 E=1350	4	4	4	4	4	4	0.30
54		15	26.09-02	Ф6AII ГОСТ5781-81 E=500	12	12	12	12	12	12	0.11
54		16	26.01-01	Ф10AII ГОСТ5781-81 E=5690	-	-	-	24	24	24	3.51
54		17	26.10	Ф16AII ГОСТ5781-81 E=2200	-	-	-	8	16	8	3.47
54		18	26.01-02	Ф12AII ГОСТ5781-81 E=2000	-	-	-	8	-	-	1.77
54		19*	26.06-02	Ф20AII ГОСТ5781-81 E=3620	-	-	-	-	3	-	8.94
54		19*	26.05-01	Ф18AII ГОСТ5781-81 E=3620	-	-	-	3	-	-	7.57
54		20*	26.11	Ф22AII ГОСТ5781-81 E=2110	-	-	-	6	6	6	6.29
54		21*	26.10-01	Ф14AII ГОСТ5781-81 E=3350	-	-	-	4	-	-	4.02
54		22*	26.03-07	Ф12AII ГОСТ5781-81 E=3250	-	-	-	4	4	-	2.95
54		22*	26.10-02	Ф14AII ГОСТ5781-81 E=1880	-	-	-	8	8	8	2.25
54		23*	-03	Ф14AII ГОСТ5781-81 E=3120	-	-	-	-	17	-	3.75
54		23*	26.03-08	Ф12AII ГОСТ5781-81 E=3120	-	-	-	17	-	-	2.75
54		24*	26.10-04	Ф14AII ГОСТ5781-81 E=1760	-	-	-	34	34	34	2.12
54		25*	26.11-01	Ф22AII ГОСТ5781-81 E=1840	-	-	-	3	3	3	5.39
54		26*	26.10-05	Ф14AII ГОСТ5781-81 E=1440	-	-	-	11	11	11	1.74
54		27	26.08-01	Ф8AII ГОСТ5781-81 E=750	-	-	-	4	8	4	0.3
54		28*	26.10-06	Ф14AII ГОСТ5781-81 E=960	-	-	-	9	9	9	1.16
54		29*	26.01-02	Ф14AII ГОСТ5781-81 E=3840	-	-	3	-	-	-	4.4
54		30*	26.09-03	Ф6AII ГОСТ5781-81 E=3070	-	-	15	-	-	-	0.68
54		31*	26.10-07	Ф16AII ГОСТ5781-81 E=3620	-	-	-	-	3	-	5.73
54		32*	26.08-02	Ф8AII ГОСТ5781-81 E=3120	-	-	-	-	34	-	1.23
				Материалы							
				Бетон марки М200, В4	3.0	3.0	3.0	3.7	3.7	3.7	М ³

* Поз.19*26; 28:32 - см. Ведомость деталей на листе 2

** Количество на исполнение документа 3.900-3.09 26.00

3.900-3.09 26.00

19065 67

Коп. Лукарева

Формат А3

Лист
2

Схема армирования

Ум 48.15-Б



Схема армирования

Ум 48.15-Б5

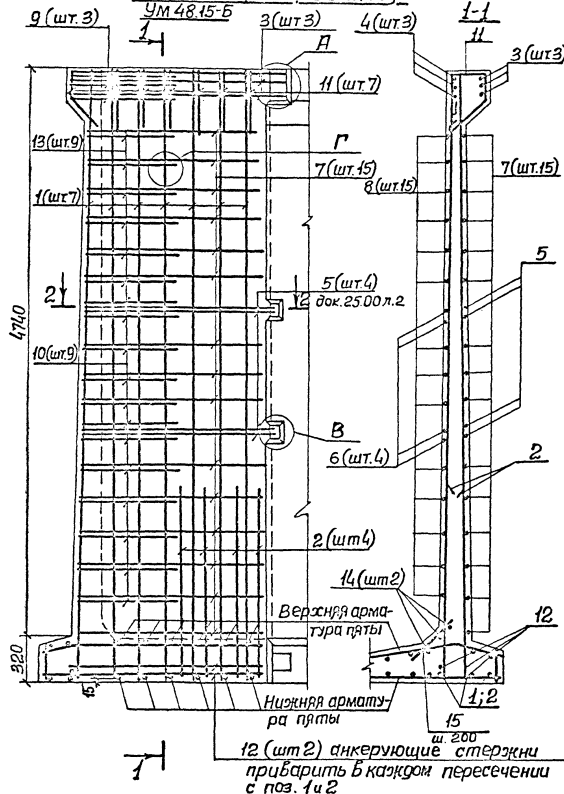
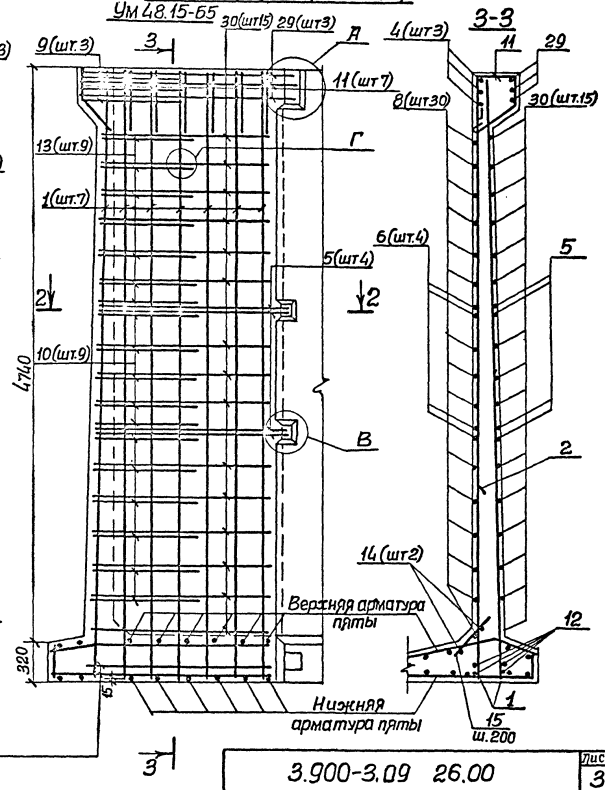

Циб. Ж-пол. Шершув. и отпа. Звон. шиф. 5/3

3.900-3.09 26.00		Лист
		3

19055 68

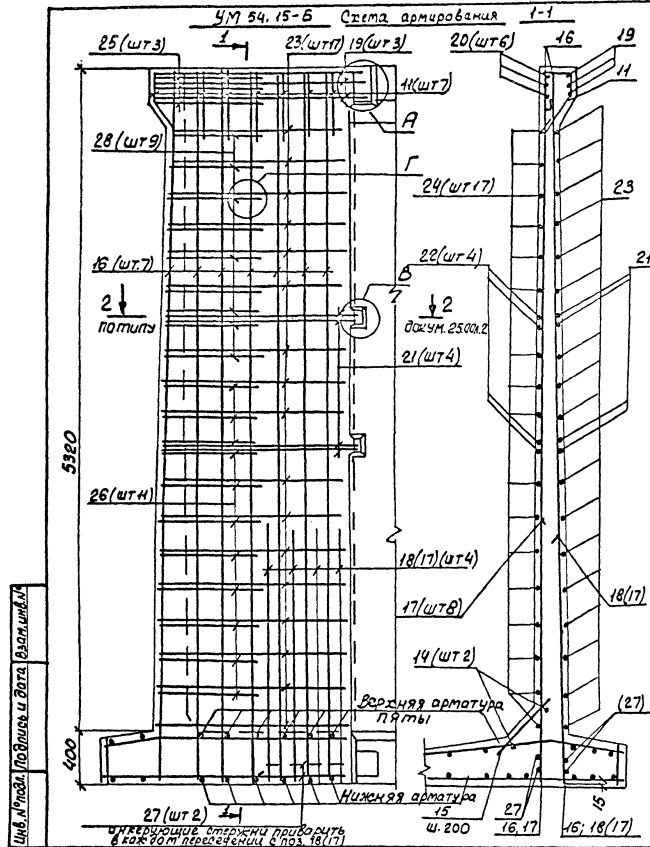

Ведомость расхода стали на элемент, кг

Марка эле- мента	Цзделя арматурные											Общий расход		
	Арматура класса													
	А-I					А-II								
	ГОСТ 5781-81					ГОСТ 5781-81								
	φ6	φ8	φ10	Углерод	φ6	φ8	φ10	φ14	φ16	φ18	φ20	φ22	φ25	Углерод
УМ 48.15-Б2	4.9	6.5	—	11.4	10.4	151.0	—	—	21.9	42.6	—	—	289.9	501.3
УМ 48.15-Б4	2.5	—	13.4	20.9	74.4	74.0	—	136.0	—	42.6	—	42.0	339.9	530.8
УМ 48.15-Б5	5.2	6.4	—	11.6	10.2	74.4	98.2	13.4	—	42.8	—	—	239.0	250.6
УМ 54.15-Б1	2.5	7.7	—	10.2	83.7	73.8	119.6	27.8	21.6	—	54.3	—	320.8	391.0
УМ 54.15-Б2	2.5	8.9	—	11.4	84.0	—	208.9	55.5	—	26.7	54.3	—	421.4	432.2
УМ 54.15-Б5	2.5	7.7	—	10.2	84.2	42	11.8	119.7	45.0	—	53.9	—	356.8	336.8

1. Стержни поз. 28 приварить к стержням поз. 21 и 23. Остальные соединения вязаные.
2. Обозначения в скобках для УМ 54.15-Б2.
3. Арматурные стержни установить равномерно с одинаковыми промежутками согласно чертежу.

3.900-3.09 26.00

19065 69

Копир. Кушова

Формат А3

лист

4

Ум54.15-65 Схема армирования.

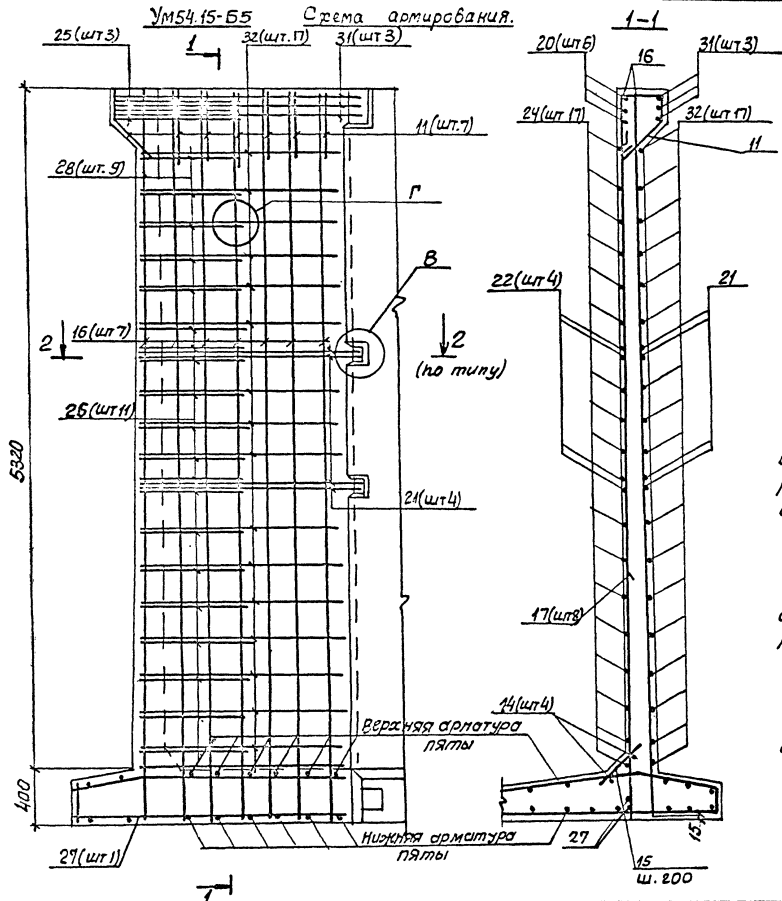

Обозначение	Марка
3.900-3.09 26.00	Ум48.15-62
-01	Ум48.15-64
-02	Ум48.15-65
-03	Ум54.15-61
-04	Ум54.15-62
-05	Ум54.15-65

1. Поверхности монолитного бетона с внутренней стороны сооружения маркировать цементно-песчаным раствором в два слоя общей толщиной 25 мм.
2. Узлы см. 3.900-3.09 40.00
3. Пята выполняется одновременно с днищем и в расходе материалов не учтена, армирование пяты принимается по рядам панелям соответствующих марок
4. Сечение 2-2 см. 3.900-3.09 25.00 лист 2
5. Арматурные стержни установить равномерно с одинаковыми промежутками согласно чертежу.

Шифр листа, Подпись и дата, Выполнил

3.900-3.09 26.00	Лист 5
------------------	--------

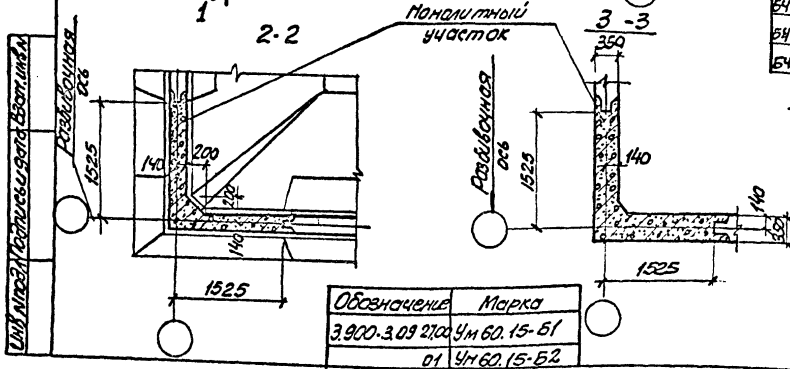
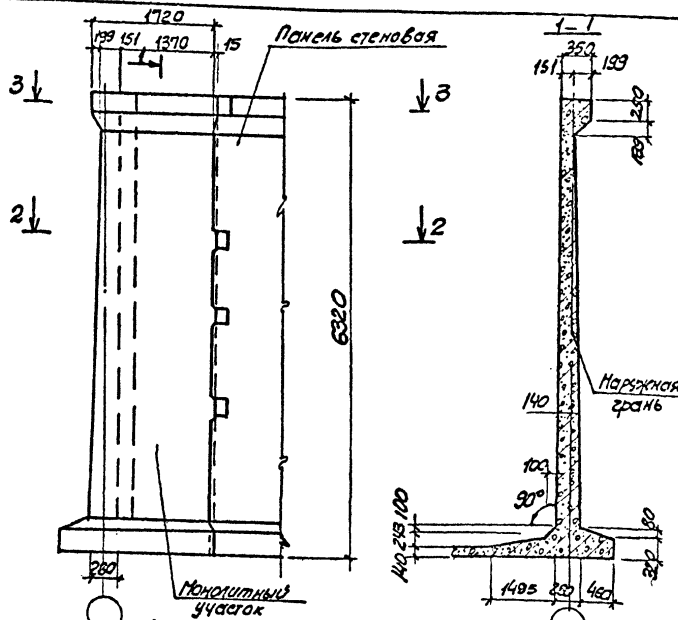

Кол. на испол.	Кол. на листе	Обозначение	Наименование	Кол. на испол.		Примечание
				-	01	
Детали						
54	1	3.900-3.09 21.01	Ф10А III ГОСТ 5781-81 E-2200	24	24	3.9
54	2	27.02	Ф14А III ГОСТ 5781-81 E-2400	8	15	2.9
54	3	27.01 -01	Ф10А III ГОСТ 5781-81 E-2200	8	-	1.4
54	4*	27.03	Ф25А III ГОСТ 5781-81 E-3540	-	3	14.0
54	5*	27.04	Ф20А III ГОСТ 5781-81 E-3540	3	-	9.0
54	5*	27.03 -01	Ф25А III ГОСТ 5781-81 E-2220	6	6	8.5
54	6*	27.02 -01	Ф14А III ГОСТ 5781-81 E-3300	-	6	4.1
54	7*	27.05	Ф12А III ГОСТ 5781-81 E-3300	6	-	2.3
54	8*	27.02 -02	Ф14А III ГОСТ 5781-81 E-1800	12	12	2.3
54	8*	27.05 -01	Ф12А III ГОСТ 5781-81 E-3100	-	22	3.8
54	9*	27.02 -04	Ф14А III ГОСТ 5781-81 E-1700	44	44	2.1
54	10*	27.03 -02	Ф25А III ГОСТ 5781-81 E-2340	3	3	8.9
54	11*	27.02 -05	Ф14А III ГОСТ 5781-81 E-1800	14	14	1.6
54	12*	27.06	Ф10А I ГОСТ 5781-81 E-1200	13	13	0.8
54	13	-01	Ф10А I ГОСТ 5781-81 E-1200	4	8	0.5
54	14*	27.02 -06	Ф14А III ГОСТ 5781-81 E-1700	13	13	1.1
54	15	27.07	Ф6А I ГОСТ 5781-81 E-800	4	4	0.3

* по паз. 4=12, 14 см. Водосток детали на листе 2
 ** количество на исполнение документа 3.900-3.09 27.00

3.900 - 3.09 27.00			
Монолитный угловой участок Ум 60.15-Б			Станд. Масш. Масштаб
Р	-	1:50	
			Лист 1 Листов 2
Водоканалпроект			

19065-71

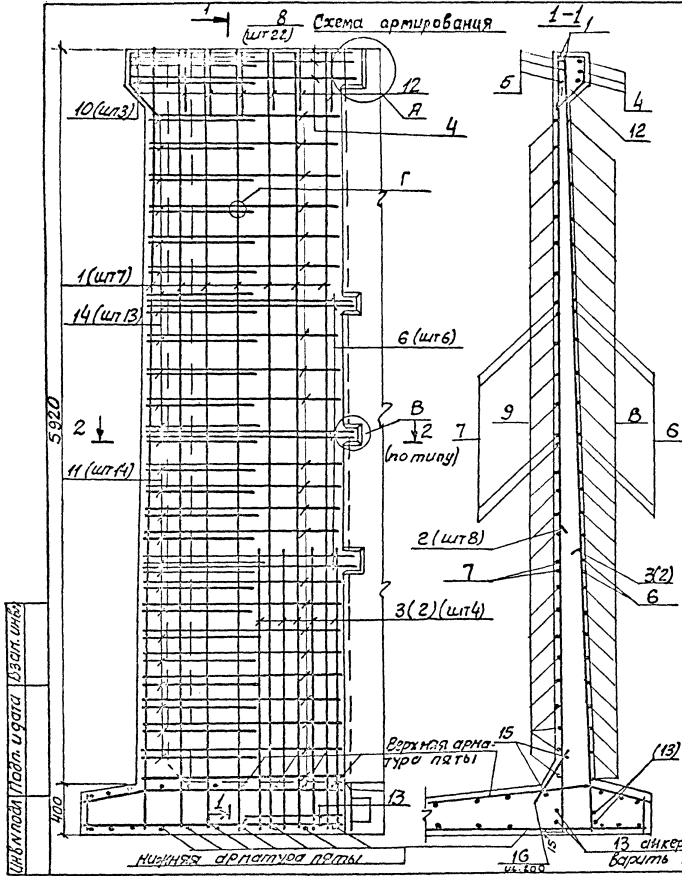

Факт	Зона	Поз.	Обозначение	Наименование	Количество по смете		Примечание
					—	01	
54	16	3 900-3.09	2.707-01	φ6А1 ГОСТ 5781-81 Е-500	12	12	0.11
<u>Материалы</u>							
				Бетон марки М300	4.10	4.10	М3
					84		

Ведомость деталей

Поз	Эскиз	Поз	Эскиз
4	1820 1820	9	200 1490-1620
5	400 1820	10	600 140 600
6	1680 1680	11	250 770-830 250
7	200 1680	12	210 310 210 2420
8	1150-1620 1490-1620	14	140 580-740 140

Ведомость расхода стали на элемент, кг

Марка элемента	Изделия арматурные								Всего	
	Арматура класса									
	A-I				A-III					
	ГОСТ 5781-81		ГОСТ 5781-81		ГОСТ 5781-81		ГОСТ 5781-81			
	φ6	φ10	Итого φ10	φ12	φ14	φ20	φ25	Итого		
4/М60.15-61	2.5	12.4	14.9	104.8	79.6	179.9	27.0	77.7	469.0	483.9
4/М 60.15-62	2.5	14.4	16.9	93.6	—	311.3	—	119.7	524.6	541.5

1. Поверхности монолитного бетона внутренней стороны сооружения торкретировать цементно-песчаным раствором в два слоя общей толщиной 25мм.
2. Узлы см. 3.900-3.09 40.00.
3. Стержни поз. 14 приварить к стержням поз. 6 и 8, остальные соединения арматуры вязанные.
4. Пята выглаживается одновременно с днищем и врасходе материалов не учтена, армирование пяты принимается по рядовым панелям, соответствующих марок.
5. Сечение 2-2 см. 3.900-3.09 25.00 лист 2.
6. Арматурные стержни устанавливать равномерно с оцинковкой в промежутках согласно чертежу.

3.900 - 3.09. 27.00	Лист
	2

Шкала 1:100

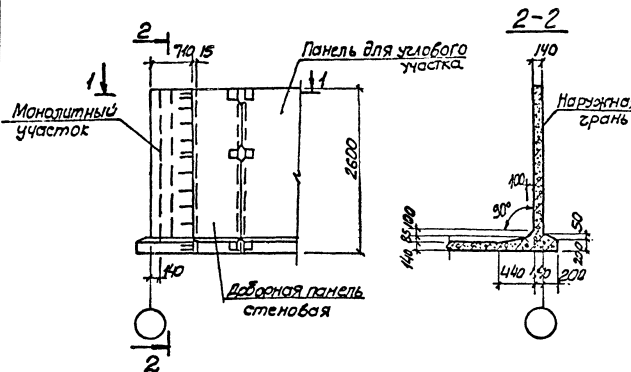

1-1

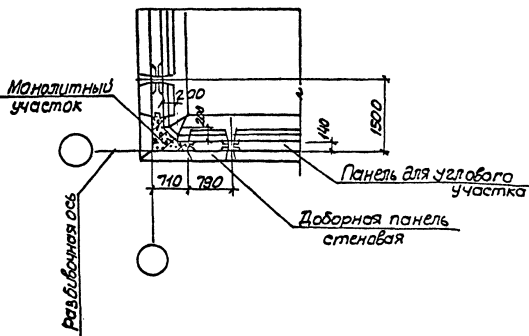

Кол. шт.	Разр.	Обозначение	Наименование	кол.	Примечание
					Масса кг
<u>Детали</u>					
БЧ	1	3.900-3.09 28.01	ФБАТ ГОСТ 5781-81 Е-2570	12	0.57
БЧ	2 ^н	28.02	3.10А ГОСТ 5781-81 Е-1340	7	0.83
БЧ	3 ^н	-01	УОАД ГОСТ 5781-81 Е-770	7	0.48
БЧ	4 ^н	28.01-01	ФБАТ ГОСТ 5781-81 Е-1340	4	0.3
БЧ	5	-02	БАШ ГОСТ 5781-81 Е-670	8	0.15
БЧ	6 ^н	28.02-03	ФБАТ ГОСТ 5781-81 Е-760	7	0.47
БЧ	7 ^н	28.01-03	ФБАТ ГОСТ 5781-81 Е-680	4	0.15
БЧ	8	28.03	ФБАТ ГОСТ 5781-81 Е-570	4	0.13
БЧ	9	-01	БАТ ГОСТ 5781-81 Е-500	6	0.11
<u>Материалы</u>					
			Бетон марки 200, ВУ	0.47	м ³

* Паз 2,3,4,6,7 - см видимость деталей на листе 2

Поверхности монолитного бетона с внутренней стороны сооружения токарить цементно-песчаным раствором в два слоя общей толщиной 25 мм.

3.900-3.09 28.00			Статус	
Исполн.	Инженер	И.С.	П	1:50
Проектант	Инженер	И.С.	Л	1:50
Проверен	Инженер	И.С.	Л	1:50
Специальность	Инженер	И.С.	Л	1:50
Исполнитель	Инженер	И.С.	Л	1:50
Монолитный угловой участок Ум 24.07-К12			Лист 1 из 6	
			Содержит чертежи: 1. Чертеж монолитного углового участка	

19065 73

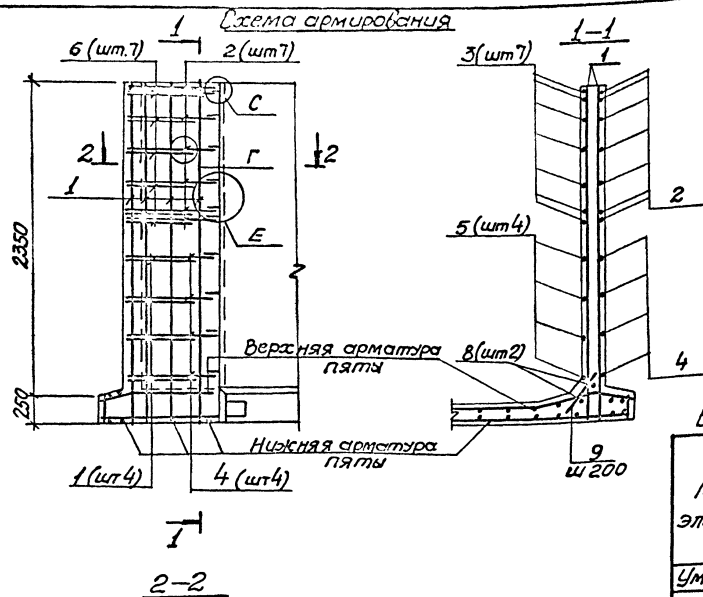

Ведомость деталей

Поз.	Эскиз	
2	670	670
3	100	670
4	670	670
6	100	350 100
7	60	350 60

Ведомость расхода стали на элемент, кг.

Марка элемента	Изделия арматурные				Общий расход		
	Арматура класса						
	A-I		A-II				
	ГОСТ 5781-81	ГОСТ 5781-81	ГОСТ 5781-81	ГОСТ 5781-81			
	φ6	Угол φ6	φ10	Угол			
Ум24.07-к12	1.3	1.3	9.8	12.5	22.3	23.6	23.6

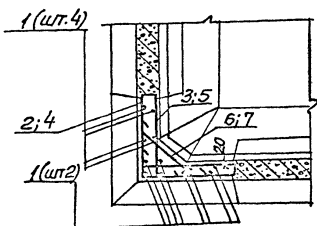

- Узлы см. 3.900-3.09 40.00; 41.00
- Стержни поз.6 приварить к стержням поз.2. Стальные соединения арматуры вязаные.
- Пята выполняется односторонне с дном и в расходе материала не учтена армирование пяты принимается по рядам панелей соответствующих марок.
- Арматурные стержни установить равномерно с одинаковыми промежутками согласно чертежу.

3.900-3.09 28.00

19085 74

кап. Пихарева

форма А3

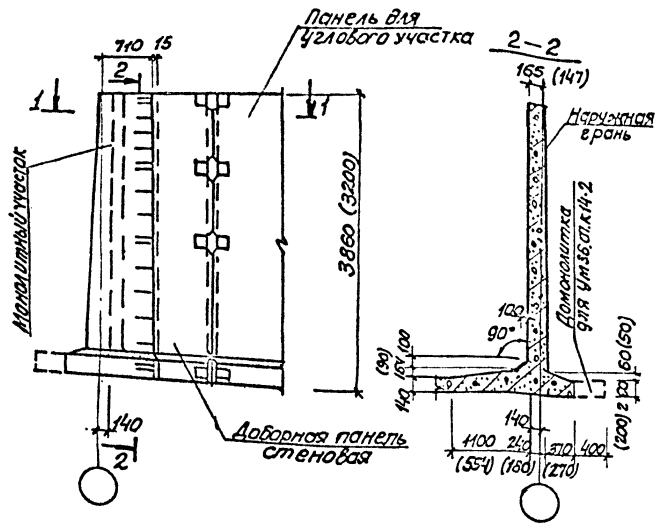

1-1

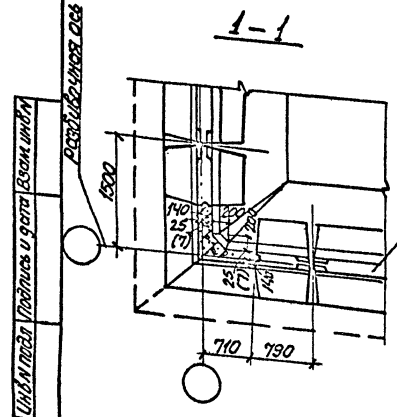

Обозначения в скобках для Ум30.07-К14

Обозначение	Марка
3.900.3.09.29.00	Ум36.07-К13
-01	Ум36.07-К14-2
-02	Ум30.07-К14

Рисунки	Зона	Поз	Обозначение	Наименование	Кол. на лист*			Примечание
					-	01	02	
<u>Детали</u>								
54	1		3.900.3.09.29.01	Ф8AIII ГОСТ5781-81 P-3170	-	-	12	1.3
54	2*		29.02	Ф12AIII ГОСТ5781-81 P-1300	-	-	7	1.2
54	3*			-01 Ф12AIII ГОСТ5781-81 P-840	-	-	14	0.7
54	4*		29.01	-01 Ф8AIII ГОСТ5781-81 P-1420	-	-	9	0.5
54	5			-02 Ф8AIII ГОСТ5781-81 P-710	-	-	18	0.3
54	6*		29.02	-02 Ф12AIII ГОСТ5781-81 P-820	-	-	7	0.7
54	7*		29.01	-03 Ф8AIII ГОСТ5781-81 P-870	-	-	8	0.3
54	8		29.03	Ф6AII ГОСТ5781-81 P-750			8	0.17
54	9			-01 Ф6AII ГОСТ5781-81 P-500	6	6	6	0.11
54	10			-02 Ф5AII ГОСТ5781-81 P-570	4	4	4	0.13
54	11		29.01	-04 Ф8AIII ГОСТ5781-81 P-3830	12	12	-	1.5
54	12*		29.04	Ф10AIII ГОСТ5781-81 P-1440	9	9	-	2.3
54	13*			-01 Ф16AIII ГОСТ5781-81 P-1020	18	18	-	1.6

* Поз. 2÷4, 6, 7, 12, 13 - см ведомость деталей на листе 3
 ** Количество на исполнение документа 3.900-3.09 29.00

3.900-3.09 29.00		
Исполнитель	Проверенный	Согласованный
И.И.И.	И.И.И.	И.И.И.
М.П.	М.П.	М.П.
Рациональный угловой участок Ум30.07-К14; Ум36.07-К		Станд. Масса Пл.штанг
		ρ
		1:50
		Лист 1 из 60-3
		Скачать документ
		Заказать документ
		Возврат к началу документа

19065 75

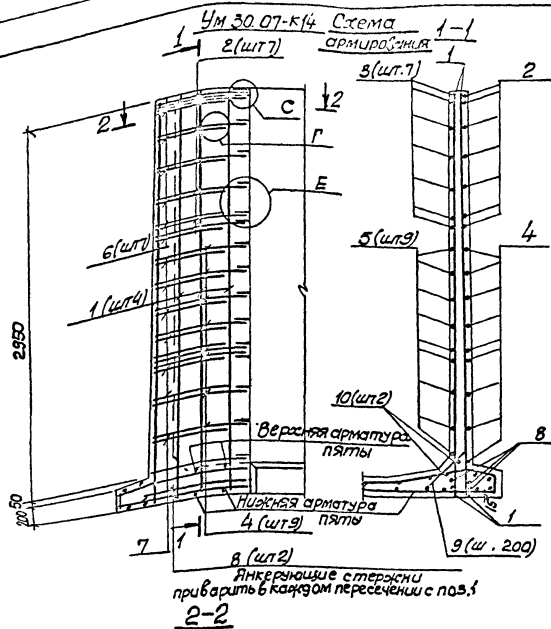

Кол. на лист	Обозначение	Наименование	Кол. на лист		Примечание
			01	02	
54	14*	3.900-3.09 29.01 -05	7	7	0.6
54	15*	29.04 -02	9	9	1.6
54	16*	29.01 06	6	6	0.4
54	17	29.05	14	14	0.2
Материалы					
Бетон марки 200, В4			1.10	1.10	0.70 м ³

* Поз 14÷16 - см. ведомость деталей на листе 3

** Количество на исполнение документа 3.900-3.09 29.00

1. Поверхности монолитного бетона с внутренних стороны сооружения отштукатурить цементно-песчаным раствором в 2 слоя общей толщиной 25 мм.
2. Пята выполняется одновременно с фундаментом и в расстановке материалов не учтена, армирование пяты принимается по рябовым панелям соответствующих марок.
3. Стержни поз 6 приварить к стержням поз. 2. Остальные соединения арматуры вязаны.
4. Узлы см. 3.900-3.09 40.00; 41.00.
5. Арматурные стержни установить равномерно с одинаковыми промежутками согласно чертежу.

3.900-3.09 29.00

19055 76

кол. Листов

Лист

2

архит АЗ

Схема армирования

УМ36.07-К

3-3

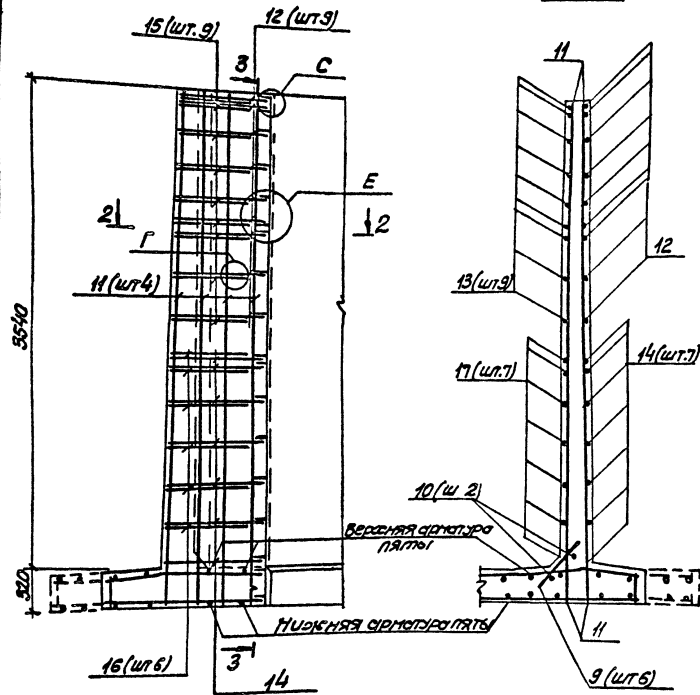

ведомость деталей

Поз	Эскиз	поз	Эскиз
2	630 630	12	700-740 740 700-740
3	150 670	13	300 700-740
4	710 710	14	740-780 740-780
6	120 580-601 120	15	160 60-710 100
7	120 600-650 120	16	80 700-840 80

Ведомость расхода стали на элемент, кг

Марка элемента	Изделия арматурные						Общий всего расход
	Арматура класса						
	АГ			АII			
	ГОСТ 5781-81		ГОСТ 5781-81				
φ6	Углов	φ8	φ12	φ16	φ6	Углов	
УМ30.07-К14	2.6	—	28.8	23.1	—	51.9	54.5
УМ36.07-К13	1.3	—	1.3	24.6	—	63.9	92.6
УМ36.07-К14-2	1.3	—	1.3	24.6	—	63.9	92.6

1. Стержни поз. 15 приварить к стержням поз. 12. Остальные соединения арматуры бланчные.
2. Сечение 2.2 см. 3.900-3.09 29.00 лист 2.
3. Узлы см. 3.900-3.09. 4А.00; 4Н.00.
4. Арматурные стержни установить равномерно с одинаковыми промежутками согласно чертежу.

3.900-3.09. 29.00

19065 77

кол. Пикарева

формат А3

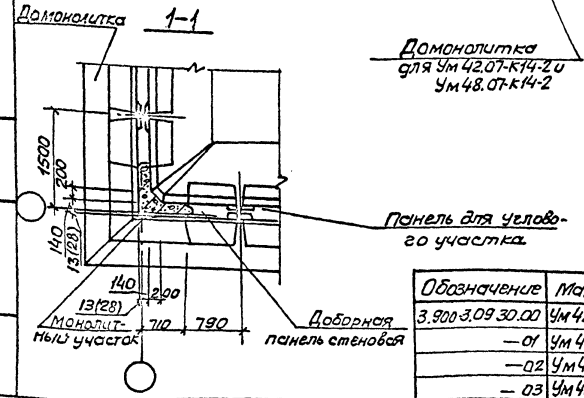
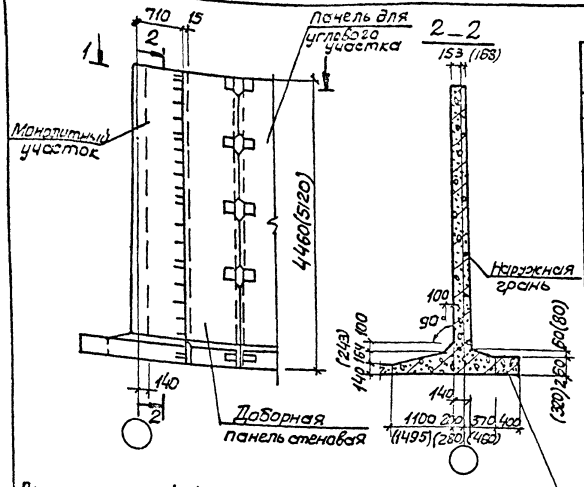

Код	Зона	Поз	Обозначение	Наименование	кол изделий**				Примечан. масса кг
					—	01	02	03	
<u>Детали</u>									
5Y	1*		3.900-3.09 30.01	ФЮАIII ГОСТ5781-81 e=4430	12	—	—	—	2.73
5Y	2*		30.02	ФЮАIII ГОСТ5781-81 ecp=1400	15	—	—	—	2.21
5Y	3*		-01	ФЮАIII ГОСТ5781-81 ecp=1000	30	—	—	—	1.58
5Y	4*		30.01-01	ФЮАIII ГОСТ5781-81 ecp=1510	6	—	—	—	0.93
5Y	5		-02	ФЮАIII ГОСТ5781-81 ecp=760	12	—	—	—	0.97
5Y	6*		30.02-02	ФЮАIII ГОСТ5781-81 ecp=980	15	—	—	—	1.54
5Y	7*		30.01-03	ФЮАIII ГОСТ5781-81 ecp=1000	5	—	—	—	0.62
5Y	8		30.03	ФЮАIII ГОСТ5781-81 e=800	8	—	—	—	0.82
5Y	9		30.04	ФЮАIII ГОСТ5781-81 e=500	6	6	6	6	0.11
5Y	10		-01	ФЮАIII ГОСТ5781-81 e=570	4	4	4	4	0.13
5Y	11		30.01-04	ФЮАIII ГОСТ5781-81 e=5090	—	12	12	12	3.14
5Y	12*		30.02-03	ФЮАIII ГОСТ5781-81 ecp=1450	—	15	15	—	2.34
5Y	13*		-04	ФЮАIII ГОСТ5781-81 ecp=1030	—	30	30	30	1.64

* поз. 2-4, 6, 7, 12, 13 ст. ведомость деталей по листам 2 и 3
 ** Количество на исполнение документа 3.900-3.09 30.00

1. Поверхности монолитного бетона с внутренней стороны сооруже- ния торецировать цементно-песчаным раствором в 2 слоя общей толщиной 25мм.
2. Обозначения в скобках для Ум 48.07.к

Обозначение	Марка
3.900-3.09 30.00	Ум42.07-к14-2
-01	Ум 48.07-к13
-02	Ум48.07-к14-2
-03	Ум48.07-к15

3.900-3.09 30.00			
Монолитный угловой участок Ум42.07-к14-2; Ум48.07-к	станд.	масса	масштаб
	P	—	1:50
Лист 1 Листов 3			
Диагностика и контроль качества работ			

Схема армирования
УМ 42.07-К14.2

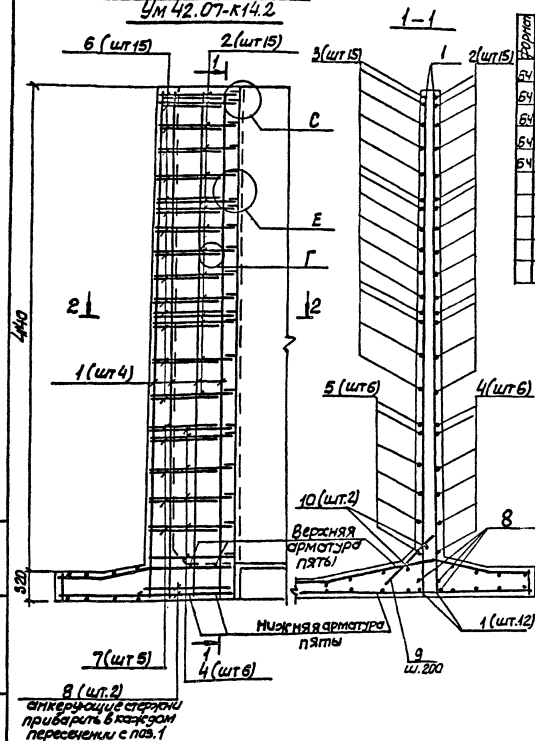

Формат листа	Поз	Обозначение	Наименование	кол. на элемент*			Примечание	
				01	02	03		
Б4	14*	3.900-3.09 30.01-05	Ф10АIII ГОСТ5781-81 Вр-1530	-	7	7	7	0.97
Б4	15*	-06	Ф10АIII ГОСТ5781-81 Сер-190	-	14	14	14	0.49
Б4	16*	30.02-05	Ф16АIII ГОСТ5781-81 Сер-1030	-	15	15	15	1.56
Б4	17*	30.01-07	Ф10АIII ГОСТ5781-81 Сер-1080	-	6	6	6	0.67
Б4	18*	-08	Ф12АIII ГОСТ5781-81 Вр-1450	-	-	-	15	1.29
<u>Материалы</u>								
Бетон марки М200, В4				1.2	1.6	1.6	1.6	м ³

* Поз. 14+17-см. ведомость деталей на листе 3
ведомость деталей

Поз	Эскиз	Поз	Эскиз
2	670-730 670-730	6	160(570-740 150)
3	300(570-730)	7	100(770-830 100)
4	740-770 740-770		

1. Узлы см. 3.900-3.09 40.00; 41.00.
2. Стержни поз.6 приварить к стержням поз.2. Остальные соединения арматуры вязанные.
3. Пята выполняется однобрюшное днищем и в расходе материала не учтена; армирование пяты принимается по рядовым панелям соответствующих марок.
4. Сечение 2-2 см. 3.900-3.09 29.00 лист 2.
5. Арматурные стержни установить равномерно с одинаковыми промежутками согласно чертежу.

3.900-3.09 30.00

Лист
2

19065 79

кол.Пихарова

формат А3

Ум.48.07-К Схема арматура-

Схема арматура-

1-1

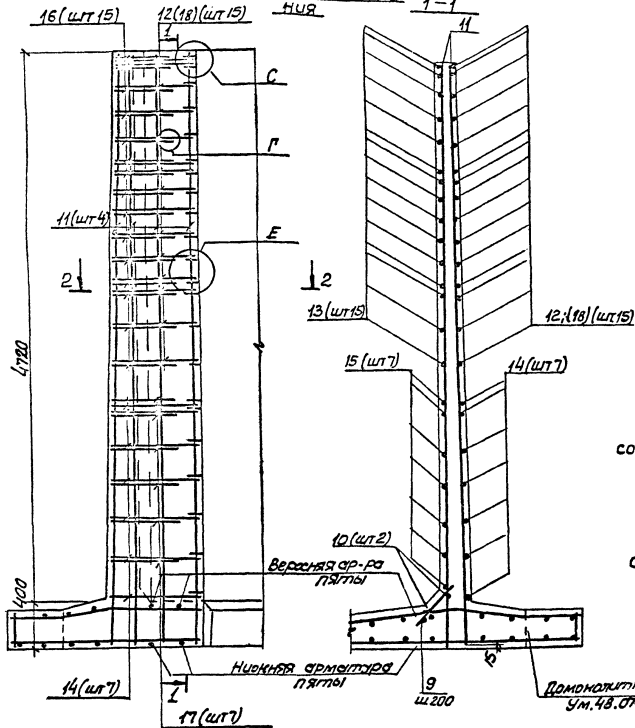

Ведомость деталей

№з	Эскиз	№з	Эскиз
13	590-760	15	770-810
12	760	16	160 (620-800) 260
13	300 (690-760)	17	100 (820-940) 100
14	770 (770-810)		

Ведомость расхода стали на элемент, кг

Марка	Цз для арматурные						Всего	Общий расход
	Арматура класса							
	А-I			А-III				
элемента	ГОСТ 5781-81			ГОСТ 5781-81				
	φ6	φ8	Уголок	φ10	φ16	φ12	Уголок	
Ум42.07-к14-2	1.1	2.6	3.7	47.1	103.7	-	150.8	154.5
Ум48.07-к13	1.1	-	1.1	55.4	107.7	-	163.1	164.2
Ум48.07-к14-2	1.1	-	1.1	55.4	107.7	-	163.1	164.2
Ум48.07-к15	1.1	-	1.1	59.9	72.5	19.3	151.7	152.8

1. Стержни поз.16 приварить к стержням поз.12. Остальные соединения арматуры вязанные.
2. Узлы см. 3.900-3.09 40.00; 41.00.
3. Сечение 2-2 см. 3.900-3.09 29.00 лит 2.
4. Обозначения в скобках для Ум 48.07-к15.
5. Арматурные стержни установить равномерно с одинаковыми промежутками согласно чертежу.

3.900-3.09 30.00

19055 80

Лист

3

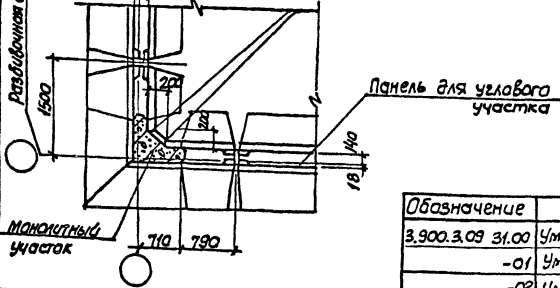
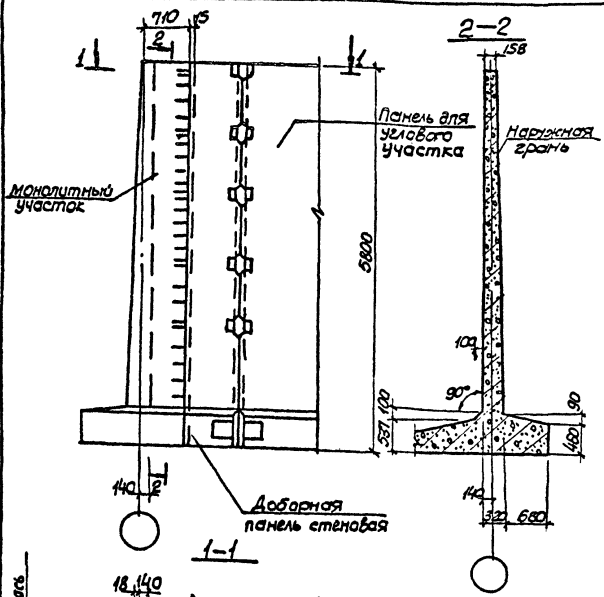

Обозначение	Марка
3.900.3.09 31.01	Ум 54.07-К11
-01	Ум 54.07-К12
-02	Ум 54.07-К15

Код	Вид	Поз	Обозначение	Наименование	Кол.штук			Примечание
					-	01	02	
<u>Детали</u>								
Б4	1		3.900.3.09 31.01	Ф10АIII ГОСТ5781-81 E=5790	12	12	12	3.56
Б4	2*		31.02	Ф12АIII ГОСТ5781-81 E=1500	19	-	19	1.33
Б4	3*		31.03	Ф16АIII ГОСТ5781-81 E=1500	-	19	-	2.37
Б4	3*		-01	Ф16АIII ГОСТ5781-81 E=1040	42	42	42	1.64
Б4	4*		31.01-01	Ф10АIII ГОСТ5781-81 E=1620	6	6	6	1.0
Б4	5*		-02	Ф10АIII ГОСТ5781-81 E=810	12	12	12	0.5
Б4	6*		31.03-02	Ф16АIII ГОСТ5781-81 E=1070	21	21	21	1.7
Б4	7*		31.01-03	Ф10АIII ГОСТ5781-81 E=1180	5	5	5	0.73
Б4	8*		31.03-03	Ф16АIII ГОСТ5781-81 E=1380	2	-	-	2.18
Б4	9		31.04	Ф18АIII ГОСТ5781-81 E=1380	-	2	-	2.78
Б4	10		31.05	Ф6АI ГОСТ5781-81 E=500	6	6	6	0.11
Б4	10		-01	Ф6АI ГОСТ5781-81 E=570	4	4	4	0.13
Б4	11		31.02-01	Ф12АIII ГОСТ5781-81 E=1380	-	-	2	1.22
<u>Материалы</u>								
Бетон м200, В4					180	180	180	м3

* Поз.2+4,6+8- см. ведомость деталей на листе 3
 ** Количество на исполнение документа 3.900.3.09.31.00

3.900-3.09 31.00		Статус	Масштаб	Масштаб
Монолитный угловой участок Ум 54.07-К		Р	-	1:50
				Лист 1
Нач. отд. Шенко БГ И.п.н.пр.г. Постников Кук.вр. Улицзлаба Без.инж. Умарал Ст.инж. Возничков Инжен. Прудчев		Специализированный проект Харьковский Водоканалпроект		

19065 81

Ведомость деталей

Поз.	Эскиз	Поз.	Эскиз
2		6	
3		7	
4		8	

Ведомость расхода стали на элемент, кг

Марка элемента	Увелиция арматурные						Общий расход	
	Арматура класса							
	А-I			А-III				
	ГОСТ 5781-81			ГОСТ 5781-81				
	Ф6	Утол	Ф10	Ф12	Ф16	Ф18	Утол	
Ум54.07-К11	1,2	1,2	58,4	25,3	109,0	192,7	193,9	193,9
Ум54.07-К12	1,2	1,2	58,4	143,6	5,6	213,6	244,8	244,8
Ум54.07-К15	1,2	1,2	58,6	27,7	104,6	190,8	192,1	192,1

1. Поверхности монолитного бетона с внутренней стороны сооружения торкретировать цементно-песчаным раствором в 2 слоя общей толщиной 25 мм.
2. Пята выполняется одновременно с днищем и в проекции материала не учтена, армирование пяты принимается по рядовым панелям соответствующих марок.
3. Стержни поз. 6 приварить к стержням поз. 2, 8 и 11.
4. Узлы см. 3.900-3.09 40.00; 41.00
5. Сечение 2-2 см. 3.900-3.09 23.00 лист 2
6. Поз. 11 только для Ум54.07-К15.
7. Арматурные стержни установить равномерно с одинаковыми промежутками согласно чертежу.

3.900-3.09	31.00	Лист
		2

19065 82

кап. Пухарьва

формат А3

Инв. № подл. Подпись дата. Взам. инв. №

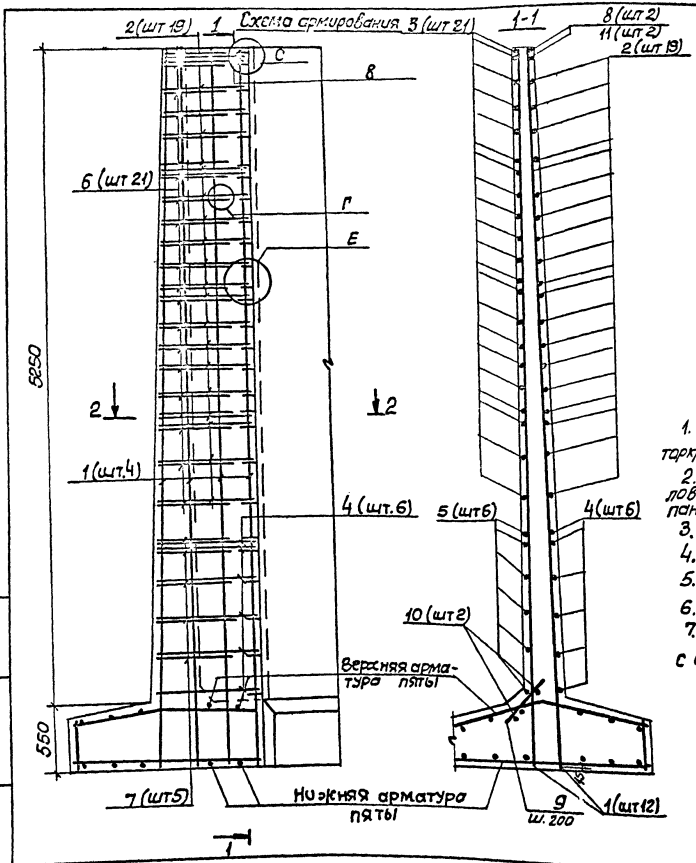

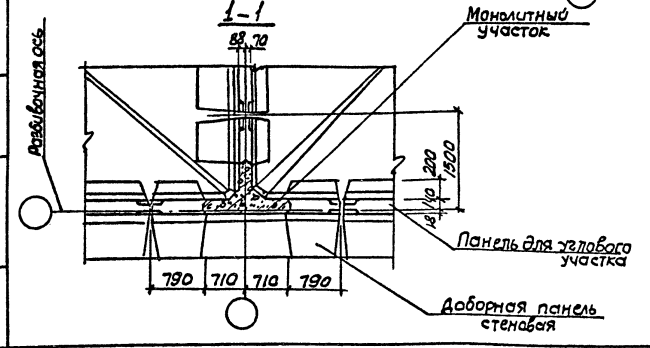
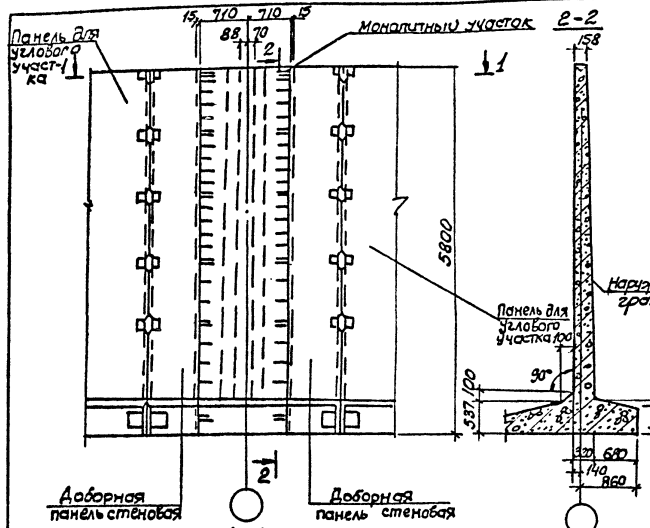

Формат	300/150	1/203	Обозначение	Наименование	кол	Примечания
				<u>Детали</u>		
Б4	1		3.900-3.09-32.01	Ф10АIII ГОСТ 5781-81 Е-5770	16	3.56
Б4	2		32.02	Ф18АIII ГОСТ 5781-81 Е-1380	2	2.76
Б4	3*		32.03	Ф16АIII ГОСТ 5781-81 Е-1045	42	1.65
Б4	4		-01	Ф18АIII ГОСТ 5781-81 Е-1380	40	2.13
Б4	5		32.01-01	Ф10АIII ГОСТ 5781-81 Е-810	12	0.5
Б4	6		-02	Ф10АIII ГОСТ 5781-81 Е-1380	12	0.85
Б4	7*		32.03-02	Ф16АIII ГОСТ 5781-81 Е-1070	42	1.7
Б4	8*		32.01-03	Ф10АIII ГОСТ 5781-81 Е-1180	10	0.73
Б4	9		32.04	Ф6АI ГОСТ 5781-81 Е-500	12	0.11
Б4	10		-01	Ф6АI ГОСТ 5781-81 Е-570	8	0.13
				<u>Материалы</u>		
				Бетон марки М200.Б4	270	м ³

*Поз.3, 7, 8 - см. ведомость деталей на листе 3
 Поверхности монолитного бетона с внутренней стороны сооружения маркировать цементно-песчаным раствором в2 слоя общей толщиной 25мм.

3.900-3.09 32.00		
Монолитный угловой участок Ум 54.07-К12-1.1		
Стыка	Масса	Масштаб
Р		1:50
Лист	Листов	2
Объект: Угломонтажный проект		
Город: Харьков		
Водоканалтрест		

1965 - 83

кол. 02/02/83

страница 3

Шрифты, докл. и дата встав. лист

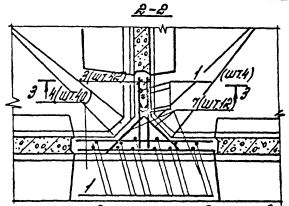
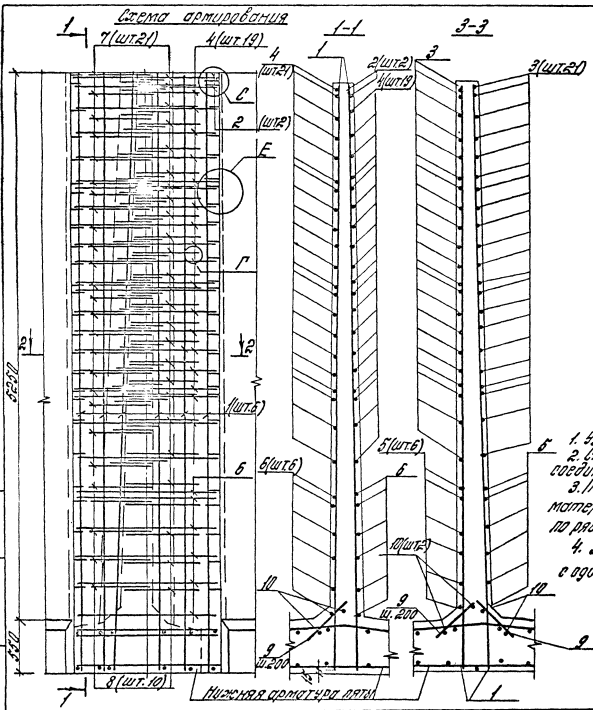

Ведомость деталей

№	Знач	№	Знач
3	300 590-800	7	160 590-910
		8	100 950-1050

Ведомость раскраски стали на элемент, кг

Марка	Используемая арматурные		Всего	Общий раскрас
	Литература класса			
элемента	А-1		штук	
	10015701-01	10015701-01		
φ	1100	610 615 618	штук	
10015707-12-11	2.4	2.4 2.5 2.7 2.9 3.5	314.0	316.4

1. Узлы см. 3.900-3.09 40.00; 41.00
2. Стержни поз 7 приварить к стержням поз 2-4. Детальные соединения арматуры вязаные.
3. Плита выполняется одноуровневно с днищем и в раскраске материалоб не учтен, армирование плиты принимается по рядовым панелям соответствующих марок.
4. Арматурные стержни установить равномерно и одинаковыми промежутками согласно чертежу.

3.900-3.09	32.00	шт
19055	84	2

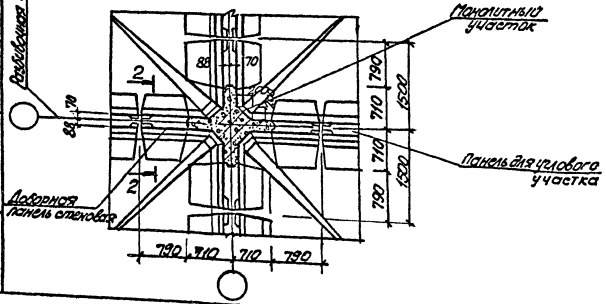
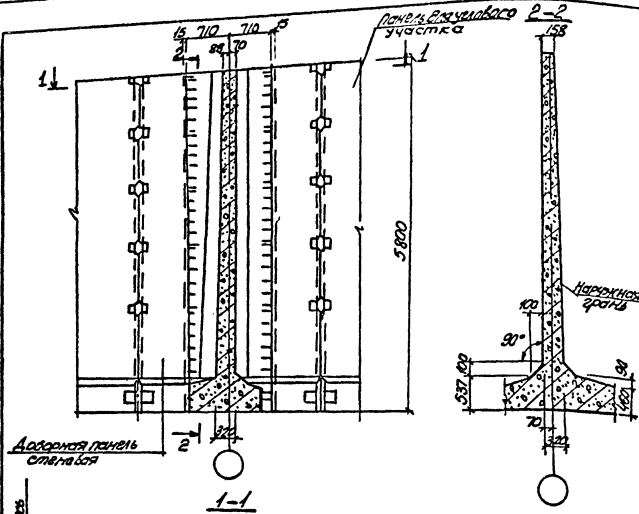

Формат листа	№	Обозначение	Наименование	кол	Примеч.
			<u>Детали</u>		
Б4	1	3.900-3.09 33.01	Угол ГОСТ 5781-81 с-5710	24	3.56
Б4	2	33.02	Фланц ГОСТ 5781-81 с-1380	94	2.18
Б4	3	33.01-01	Фланц ГОСТ 5781-81 с-1380	24	0.85
Б4	4*	33.02-01	Фланц ГОСТ 5781-81 с-р-1070	84	1.7
Б4	5*	33.01-02	Фланц ГОСТ 5781-81 с-р-1480	20	0.73
Б4	6	33.03	Фланц ГОСТ 5781-81 с-р-500	24	0.11
Б4	7	-01	Фланц ГОСТ 5781-81 с-5710	16	0.43
			<u>Материалы</u>		
			Бетон марки М200	84	3.70 м ³

* поз. 4,5 см. ведомость деталей на л.2

Ведомость деталей

№	Эскиз	№	Эскиз
4	160 530-310 160	5	100 940-1000 100

Поверхности монолитного бетона с внутренней стороны сооружения стареть и обрабатывать цементно-песчаным раствором общей толщиной 25 мм.

3.900-3.09 33.00

		3.900-3.09 33.00			
		Монолитный угловой участок Умс4.07-К121.2		Статус	Масштаб
				Р	1:50
				Лист 1	Листов 2
				Составитель проекта	
				Секторский	
				Водоканалпроект	

1905 85

кол. Пихарева

формат А3

Схема армирования

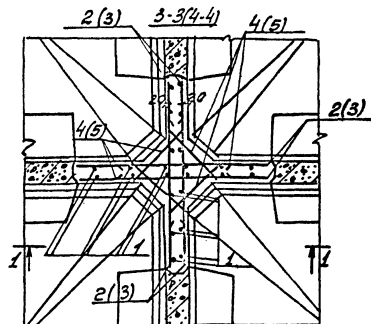
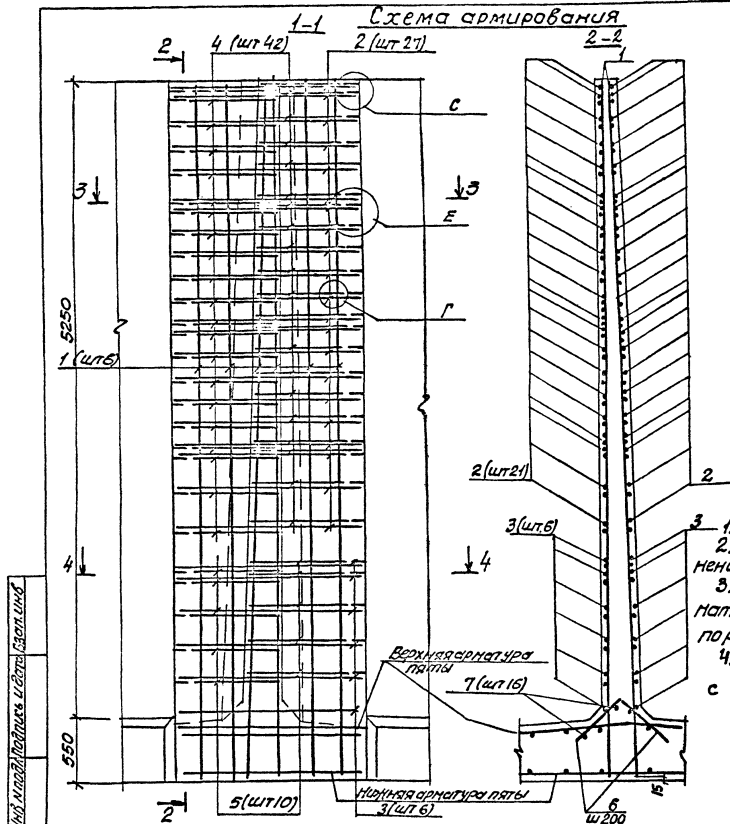

Ведомость расхода стали на элемент, кг

Марка	Узлы арматурные		Всего	Объем расход
	Арматура	Класса		
элемента	А-I	А-III	Узлы	451,0
	ГОСТ 5781-81	ГОСТ 5781-81		
	Ф6	Ф16	Узлы	451,0
Ум. ст. к. п. 2	4,7	4,7	22,4	325,9
			44,9	451,0

1. Узлы см. 3. 900-3.09 40.00; 41.00.
2. Стержни поз.4 приварить к стержням поз.2. Остальные соединения арматуры вязанные.
3. Пята выполняется одновременно с днищем и в расходе материалов не учтена, армирование пяты принимается по рядовым панелям соответствующих марок.
4. Арматурные стержни установить равномерно с одинаковыми промежутками согласно чертежу.

3. 900-3.09 33.00

19065 86

кол. Пахарько

формат А3

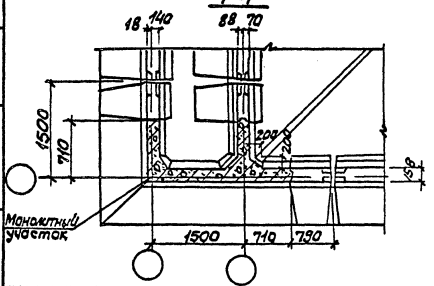
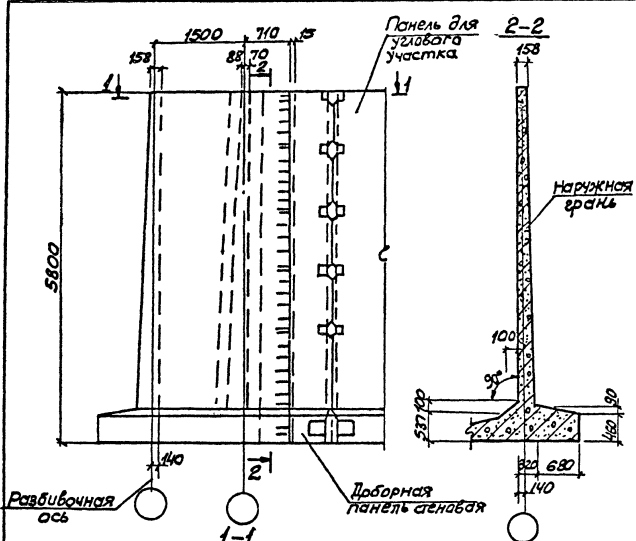

Формат	Зона	Табл.	Обозначение	Наименование	Кол.	Примечание
						масса кг
<u>Детали</u>						
Б.4	1		3.900-3.09 34.01	Ф10АII ГОСТ 5781-81 e=5710	34	3.56
Б.4	2*		34.02	Ф18АII ГОСТ 5781-81 e=2880	2	5.76
Б.4	3*		34.03	Ф16АII ГОСТ 5781-81 e=3000	19	4.74
Б.4	4*		-01	Ф16АII ГОСТ 5781-81 e=2550	21	4.02
Б.4	5*		-02	Ф16АII ГОСТ 5781-81 e=1050	63	1.65
Б.4	6*		34.01-01	Ф10АII ГОСТ 5781-81 e=370	6	1.36
Б.4	7		-02	Ф10АII ГОСТ 5781-81 e=2340	6	1.44
Б.4	8		-03	Ф10АII ГОСТ 5781-81 e=810	18	0.51
Б.4	9*		34.03-03	Ф16АII ГОСТ 5781-81 e=1070	63	1.7
Б.4	10*		34.01-04	Ф18АII ГОСТ 5781-81 e=1100	15	0.73
Б.4	11		34.04	Ф6АI ГОСТ 5781-81 e=570	12	0.11
Б.4	12		-01	Ф6АI ГОСТ 5781-81 e=500	18	0.13
<u>Материалы</u>						
Бетон марки М200, В4					4,6	м ³

* Показ 2=6,9,10-см Верность деталей на листе 2

3.900-3.09 34.00			Стая	Масштаб	Масштаб
Нач.пр.	Шелко		Р		1:50
Н.контр.	Постников				
Рис.кер.	Магдалов				
Вед.инж.	Доброжел				
Ст.инж.	Вайсман				
Инженер	Львович				
Монолитный угловой участок Ум 54, 07-к12-1.3			Лист 1	Листов 3	
Исполнитель: Институт Железнодорожного Водоканалапроект					

Схема армирования
9 (шт.63) 3 (шт.19)

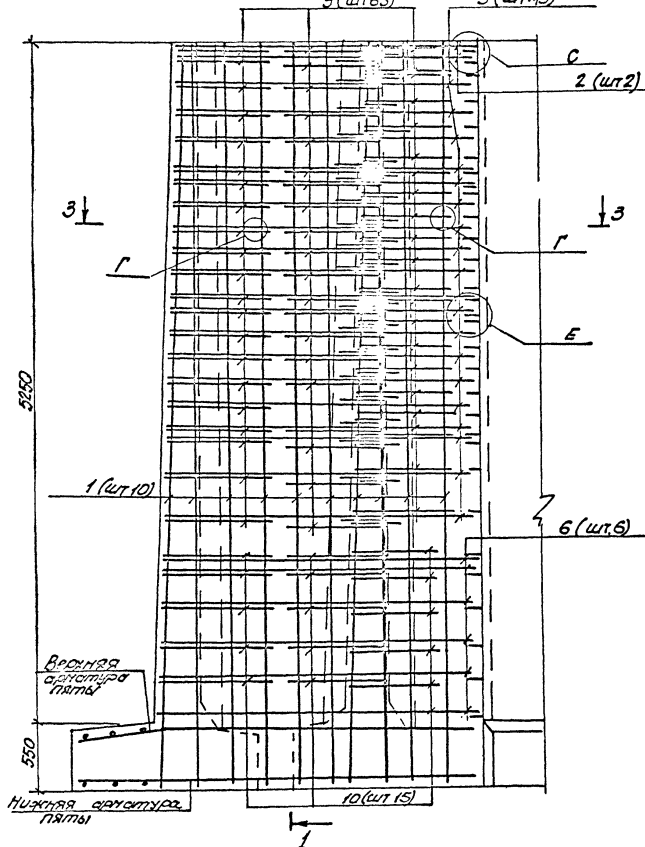

Ведомость деталей

поз	Эскиз		поз	Эскиз	
2	690	2190			
3	700 600	2200 - 2300			
4	300	2190 - 2300	9	160	530 - 910 150
5	300	690 - 800	10	100	540 - 1020 100
6	810 150	2320 - 2360			

Ведомость расхода стали на элемент, кг

Марка	Узлы арматурные					Общий расход		
	Арматура класса							
	А-I		А-III					
элемента	ГОСТ 5781-81		ГОСТ 5781-81			Всего		
	φ6	Узлов	φ16	φ18	Узлов			
Уч.54.07.К1.2.3	3,7	3,7	16,6	395,2	11,6	559,4	563,1	563,1

1. Поверхности монолитного бетона с внутренней стороны содержания токарить цементно-песчаным раствором в 2 слоя общей толщиной 25 мм.
2. Узлы см. 3.900-3.09 40.00; 41.00.
3. Стержни поз.9 приварить к стержням поз.3и5, остальные соединения арматуры вязанные.
4. Пята выполняется односторонне снизу и в расходе материалов не учтена, армирование пяты принимается по разбивкам панелям соответствующих марок.
5. Арматурные стержни установить равномерно с одинаковыми промежутками. согласно чертежу.
6. Сечения 1-1, 2-2, 3-3 смотри лист 3.

3.900-3.09 34.00

19065 88

кап. Лихарев

ФОРМ17.13

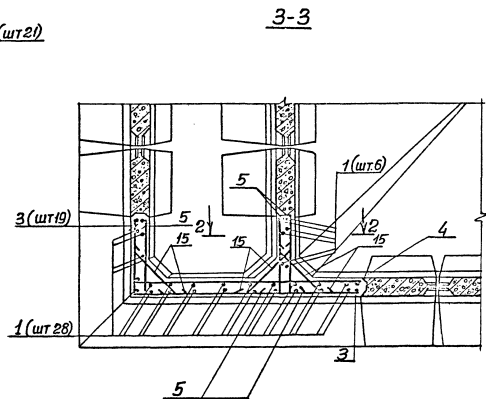
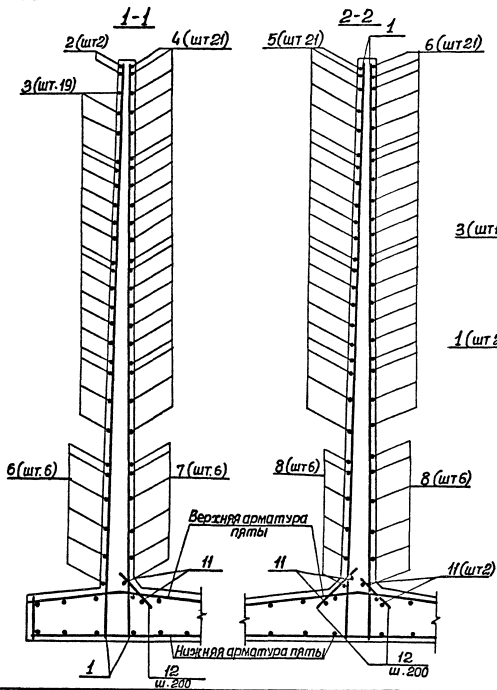

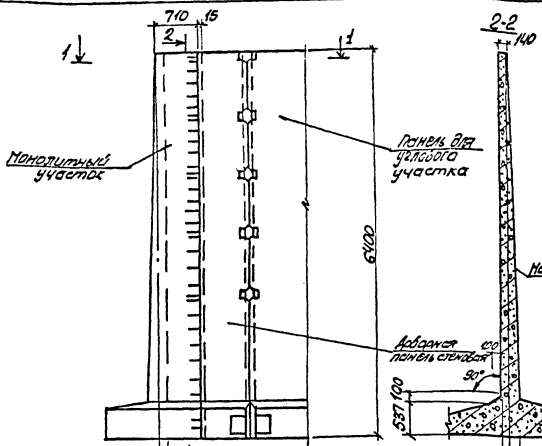

Код	Обозначение	Наименование	Кол. частей		Примечание
			-	01	
<u>Детали</u>					
Б4	3. 900-3. 09 35. 01	Ф10А10 ГОСТ 5781-81 E=6870	12	12	3.93 кг
Б4	35. 02	Ф16А10 ГОСТ 5781-81 Ecp=1040	50	50	1.64
Б4	35. 01-01	Ф10А10 ГОСТ 5781-81 Ecp=1640	9	9	1.0
Б4	4#	-02 Ф10А10 ГОСТ 5781-81 Ecp=820	18	18	0.5
Б4	5#	35. 02-01 Ф16А10 ГОСТ 5781-81 Ecp=1080	25	25	1.62
Б4	6#	35. 01-03 Ф10А10 ГОСТ 5781-81 Ecp=1170	8	8	0.72
Б4	7#	35. 03 Ф10А10 ГОСТ 5781-81 E=1360	2	2	3.4
Б4	8	35. 04 Ф8А7 ГОСТ 5781-81 E=500	6	6	0.11
Б4	9	-01 Ф8А7 ГОСТ 5781-81 E=570	4	4	0.15
Б4	10#	35. 05 Ф14А10 ГОСТ 5781-81 Ecp=1460	23		1.77
Б4	35. 02-02	Ф16А10 ГОСТ 5781-81 Ecp=1460		23	2.3
<u>Материалы</u>					
Бетон марки М800, Б4			2.0	2.0	м3

* Пов. 2 - 7.10 - см. Ведомость деталей на листе 2
 ** Количество на исполнение документа 3.900-3.09.

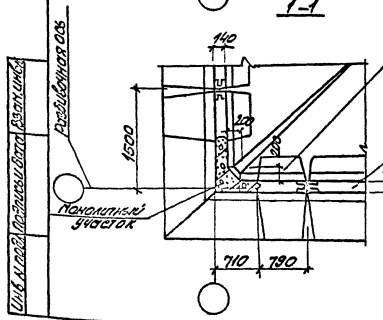

Обозначение	Марка
3. 500-3. 09 35. 00	Ум 60.07-К11
-01	Ум 60.07-К12

3. 900-3. 09 35. 00			
Монолитный угловой участок Ум 60.07-К	Столб	Масса	Масса/м ²
	Р		1:50
	Лист 1	Листов 2	
Инженер: [подпись] / [подпись] Старший инженер: [подпись] Ведомственный проект			

19065 90

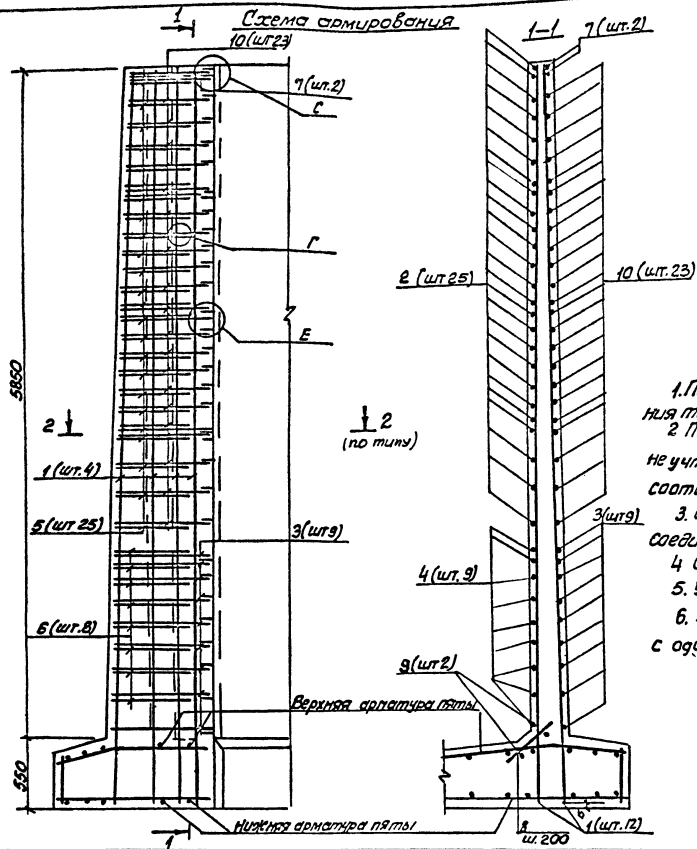

Ведомость деталей

поз	Эскиз	поз	Эскиз
2	300 680-800	6	100 820-1050 100
3	150 750-850 650	7	680 680
4	750-850	10	630 680-780 150
5	160 540-800 160		

Ведомость расхода стали на элемент, кг

Марка	Изделия арматурные						Общий расход			
	Арматура класса									
	А-I			А-II						
	ГОСТ 5781-81			ГОСТ 5781-81						
ЭЛЕМЕНТА	Ф6	Угол	Ф10	Ф14	Ф16	Ф20	Угол	Всего		
Уп 60.07-К11	1.1		1.1	70.9	40.7	122.5	6.4	240.5	241.6	241.6
Уп 60.07-К12	1.1		1.1	70.9		175.4	6.4	252.7	253.8	253.8

1. Поверхности монолитного бетона с внутренней стороны содержащая торкретировать цем. песч. раствором в 2 слоя общей толщиной 25 мм.

2. Пята выкладывается одновременно с днищем и в расходе материалов не учтена, армирование пяты выкладывается по рядам панелей соответствующих марок.

3. Стержни паз5 приварить к стержням поз. 7 и 10. Остальные соединения арматуры вязаные.

4. Сечение 2-2 см. 3.900-3.09 29.00 лист 2

5. Узлы см. 3.900-3.09 42.00; 41.00.

6. Арматурные стержни установить равномерно с одинаковыми промежутками согласно чертежу.

3.900-3.09 35.00

19085 91

кол. Пухарева

франц. 1/3

Лист
2

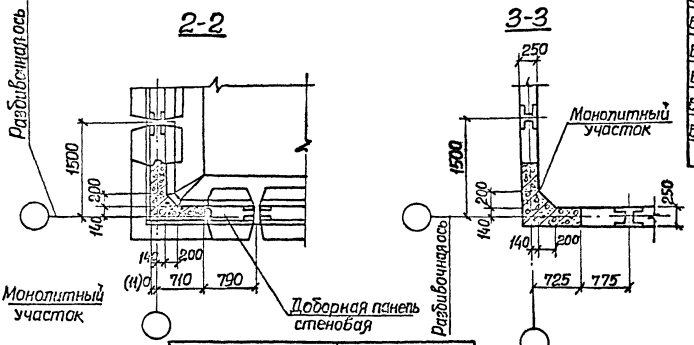
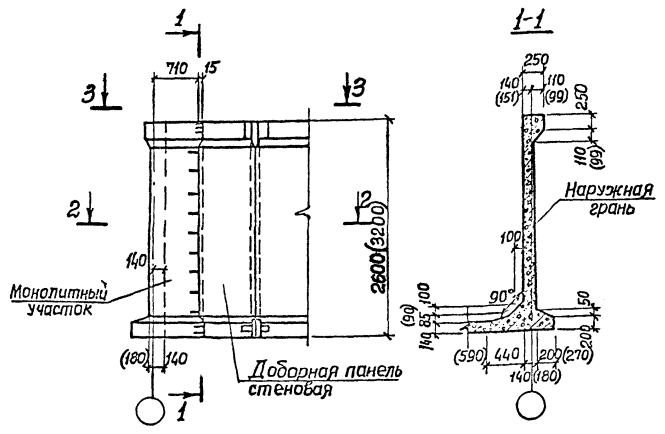

Обозначение	Марка
3.900-3.09 36.00	УМ 24.07-Б2
-01	УМ 30.07-Б2

Обозначения в скобках для УМ 30.07-Б2.

Формат	Зона	Поз.	Обозначение	Наименование	Кол. экз.		Примеч.
					исполн.	О1	
Детали							
							Масса кг
		Б4	1	3.900-3.09 36.01	Ф6ЯIII ГОСТ 5781-81 L-2570	12	0.57
		Б4	2*	36.02	Ф14ЯIII ГОСТ 5781-81 L-1520	3	1.91
		Б4	3	36.03	Ф8ЯIII ГОСТ 5781-81 L-5790	6	0.30
		Б4	4*	36.01-01	Ф6ЯIII ГОСТ 5781-81 L-1340	7	0.30
		Б4	5	-02	Ф6ЯIII ГОСТ 5781-81 L-670	14	0.15
		Б4	6*	36.04	Ф12ЯIII ГОСТ 5781-81 L-1120	3	1.00
		Б4	7*	36.01-03	Ф6ЯIII ГОСТ 5781-81 L-760	6	0.17
		Б4	8*	36.05	Ф6ЯI ГОСТ 5781-81 L-990	7	7 0.22
		Б4	9	-01	Ф6ЯI ГОСТ 5781-81 L-500	6	6 0.11
		Б4	10	-02	Ф6ЯI ГОСТ 5781-81 L-570	4	4 0.13
		Б4	11	36.03-01	Ф8ЯIII ГОСТ 5781-81 L-3170	12	1.25
		Б4	12*	36.06	Ф16ЯIII ГОСТ 5781-81 L-1580	3	2.50
		Б4	13	-01	Ф16ЯIII ГОСТ 5781-81 L-790	6	1.25
		Б4	14*	36.03-02	Ф8ЯIII ГОСТ 5781-81 L-1360	9	0.54
		Б4	15	-03	Ф8ЯIII ГОСТ 5781-81 L-680	18	0.27
		Б4	16*	36.06-02	Ф16ЯIII ГОСТ 5781-81 L-1150	3	1.83
		Б4	17*	36.07	Ф10ЯIII ГОСТ 5781-81 Lcp-830	8	0.51
		Б4	18	36.05-03	Ф6ЯI ГОСТ 5781-81 L-750	8	0.17

* Поз. 2,4,6-8,12,14,16,17-см. ведомость деталей на листе 2.
 ** Количество на исполнение документа 3.900-3.09 36.00.

3.900-3.09 36.00			Монолитный угловой участок УМ 24.07-Б2; УМ 30.07-Б2.	
Нач. отд.	Шейко	Лист	Статус	Масштаб
И. контр.	Постников	3/2	P	1:50
Рук. зр.	Иванов	3/2	лист 1 из листов 3	
Вед. инж.	Овчаров	3/2	Союзвоборканлитпроект	
Ст. инж.	Возанов	3/2	Сарьковский	
Инжен.	Июша	3/2	Водоканалпроект	

Инв. № 24.07.04 Подпись и дата Взам. инв. №

Ум 24.07-52 *Схема армирования*

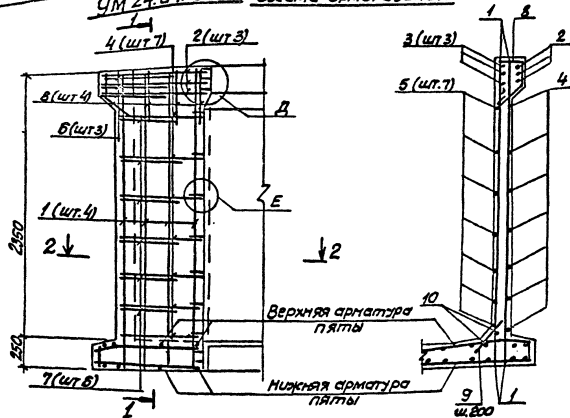

2-2

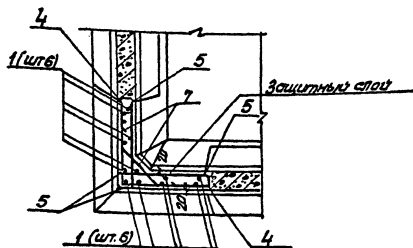

Код	Сорт	Длина	Диаметр	Обозначение	Наименование	Кол-во на элемент		Примеч.
						-	от	
					Бетон марки М200, Б4	0	530,75	МЗ

Ведомость материалов

№з	Эскиз	№з	Эскиз
2	790 790	8	210 210 220
4	570 570		
6	130 850 130	14	680 680
7	100 550 100	15	150 860 150
12	790 790	17	100 590 670 100

Ведомость расхода стали на элемент кг

Марка элемента	Арматурные изделия								Всего	
	Арматура класса									
	A-I				A-II					
	ГОСТ 5781-81				ГОСТ 5781-81					
	φ6	Углов	φ6	φ8	10	12	14	16	Углов	
Ум 24.07-52	2,7	2,7	12,1	1,8	3,0	5,7			22,6	25,3
Ум 30.07-52	4,1	4,1	24,8	4,1				20,5	49,4	53,5

Арматурные стержни установить равномерно с одинаковыми промежутками согласно чертежу.

3.900-3.09 36.00

19065 93

кап. Пихарева

формат А3

Лист
2

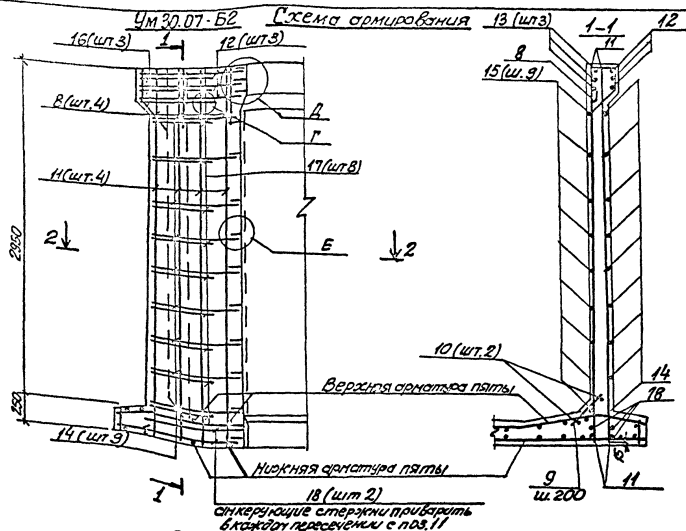

1. Поверхности монолитного бетона и торкретировать цементно-песчаным раствором в 2 слоя с внутренней стороны сооружения общей толщиной 25 мм.

2. Стержни поз. 6 (16), 7 (17) приварить к стержням поз. 2 (12), 4 (14).

Все остальные соединения арматуры вязать.

3. Пята выполняется одновременно с дном и в расходе материала не учтена, армирование пяты принимается по рябовым панелям соответствующих марок.

4. Узлы м.з. 900-3.09 40.00; 41.00.

5. Арматурные стержни установить равномерно с одинаковыми промежутками согласно чертежу.

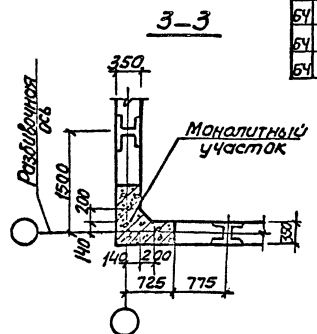
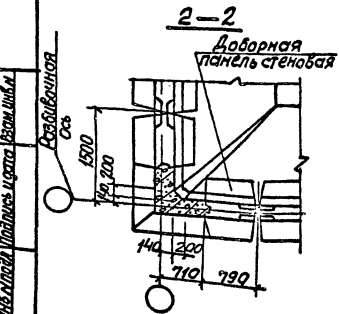
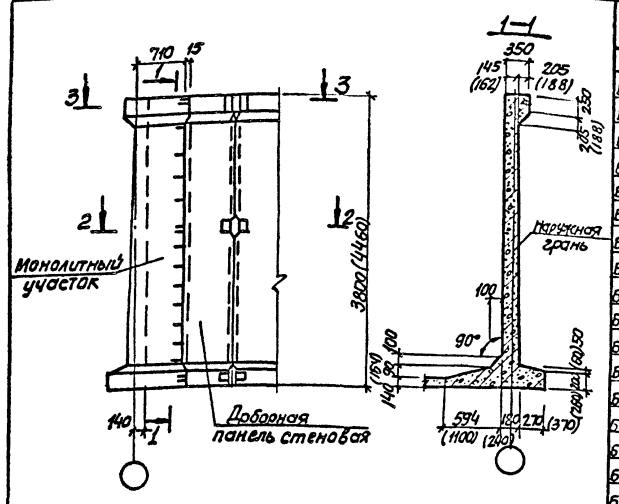

Вариант	Поз.	Обозначение	Наименование	Мат. исполнение, %			Примеч.
				01	02	03	
			Детали				Масса кг
Б4	1	3.900-3.09 37.01	Ф10АIII ГОСТ5781-81 E-3770	12	12	12	2.33
Б4		37.02	Ф22АIII ГОСТ5781-81 E-1780	—	3	—	5.3
Б4	2*	37.03	Ф16АIII ГОСТ5781-81 E-1780	3	—	—	2.81
Б4		01	Ф16АIII ГОСТ5781-81 E-830	6	6	6	1.4
Б4	3	37.04	Ф12АIII ГОСТ5781-81 E-1350	—	12	—	1.22
Б4	4*	37.01 - 01	Ф10АIII ГОСТ5781-81 E-1350	12	—	12	0.85
Б4	5*	-02	Ф10АIII ГОСТ5781-81 E-780	24	24	24	0.48
Б4	6*	-03	Ф10АIII ГОСТ5781-81 E-р=1040	6	6	6	0.64
Б4	7*	37.04 - 01	Ф12АIII ГОСТ5781-81 E-р=730	—	5	—	0.7
Б4		37.01 - 04	Ф10АIII ГОСТ5781-81 E-р=780	5	—	5	0.5
Б4	8*	37.03 - 02	Ф16АIII ГОСТ5781-81 E-1300	3	3	3	2.1
Б4	9*	37.05	Ф8А I ГОСТ5781-81 E-1250	—	7	—	0.5
Б4		37.06	Ф6А I ГОСТ5781-81 E-1250	7	—	7	0.28
Б4	10	01	Ф6А I ГОСТ5781-81 E-500	6	6	6	0.11
Б4	11	02	Ф6А I ГОСТ5781-81 E-570	4	4	4	0.13
Б4	12	-03	Ф6А I ГОСТ5781-81 E-750	8	8	8	0.17
Б4	13	37.01 - 05	Ф10АIII ГОСТ5781-81 E-4430	—	—	12	2.73
Б4	14*	37.07	Ф20АIII ГОСТ5781-81 E-1780	—	—	3	4.35
Б4		37.08	Ф18АIII ГОСТ5781-81 E-830	—	—	6	1.76
Б4	15*	37.04 02	Ф12АIII ГОСТ5781-81 E-р=1350	—	—	13	1.23

* Поз. 2, 4 - 9, 16, 14 см. ведомость стали на листе 5
 Размеры в скобках для Ум 42.07-Б2
 ** Количество на исполнение документа 3.900-3.09 37.00
 Таблицу исполнений см. лист 2

3.900-3.09 37.00			
Исч.ста Н.контр Руч.ар Вед.инж Пр.инж Инж.	Шейко Постников Мазалова Однорал Возняков Ткаченко	Монолитный чгловой участок Ум 36.07-Б; Ум 42.07-Б2.	
		стадия	Масштаб
		Р	1:50
		Лист 1 из 3 Составитель: [подпись] Харьковский Водоканалпроект	

19085 95

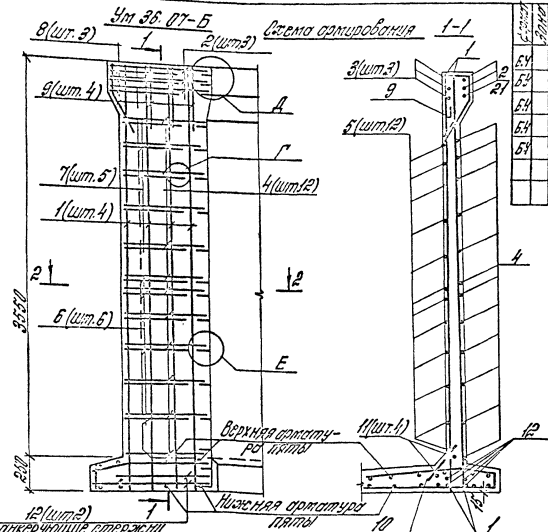

№	Высота	Площадь	Обозначение			Наименование			Нал. на элемент			Примеч.	
			№	№	№	№	№	№	№	№	№		
Б4	17	9,900-3,09	37,04	-03	φ12АШ10075781-81Ср=839	-	-	-	-	-	26	0,75	
Б5	18			-04	φ12АШ10075781-81Ср=1200	-	-	-	-	-	10	1,0	
Б4	19		37,09		φ11АШ10075781-81С=1300	-	-	-	-	-	9	1,57	
Б4	20		37,05	-04	φ5АШ10075781-81С=810	-	-	-	-	-	8	0,18	
Б4	21		37,01	-05	φ12АШ10075781-81С=1000	-	-	-	-	3	-	1,58	
Материалы													
Бетон марки М200, 84									0,95	0,95	0,95	1,20	м ³

* По з. 17-19, 21 от ведомости деталей на листе 3
Ведомость расхода стали на элемент, кг

Марка элемента	Используемая арматурные										Общий расход		
	Арматура класса												
	А-I					А-II							
	Г007 5781-81					Г007 5781-81							
	φ5	φ8	Углов	φ10	φ12	φ14	φ16	φ18	φ20	φ22	Углов		
Ум 36. 07-Б2	4,5	-	4,5	56,0	-	22,1	-	-	-	-	73,1	83,6	
Ум 36. 07-Б4	2,6	3,5	6,1	43,4	18,1	-	14,7	-	-	-	15,9	92,1	98,2
Ум 36. 07-Б5	4,5	-	4,5	56,0	4,74	-	14,7	-	-	-	75,4	79,9	
Ум 42. 07-Б2	2,6	3,5	6,1	32,8	47,5	4,7	-	10,6	13,1	-	108,7	118,8	

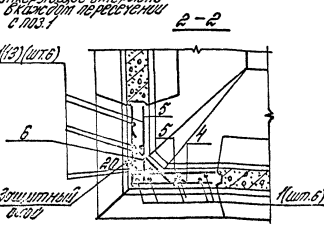

Обозначение	Марка
3,900-3,09 37,04	Ум 36. 07-Б2
-01	Ум 36. 07-Б4
-02	Ум 36. 07-Б5
-03	Ум 42. 07-Б2

1. Поверхности монолитного бетона с внутренней стороны соединяющих торкретировать цементно-песчаным раствором в 2 слоя общей толщиной 25 мм.
2. Пазухи в скобках на плане сч. 2-2 для Ум 42. 07. Б2.
3. Плита выполняется одобретленного гнущем и в процессе материалов не учитывать армирование гнущем принимается по любой планам соответствующих марок.
4. Стержни поз 18 приварить к стержням поз 4 с поз. 8 к поз. 2. Детальные соединения арматуры безаные
5. Узлы ст. 3 900-3,09 40,00, 41,00
6. Арматурные стержни изготовить одинаково с одинаковыми промежутками согласно чертежу.

3 900-3,09 37,00

Ведомость деталей

поз	ЭСКУЗ
2	
21	890 890
4	680 680
5	100 680
6	200 610-670 200
7	100 580-600 100
8	80 140 80
9	210 210 210
14	890 890
16	690 690
17	150 690
18	200 620-840 200
19	80 140 80

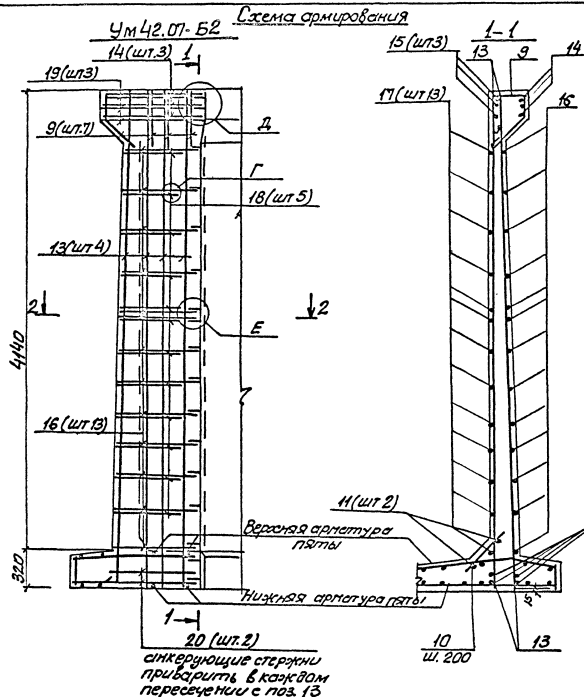

1. Стержни поз. 18 приварить к стержням поз. 16, а поз. 19 к поз. 14. Остальные соединения арматуры вязанные.
2. Сечение 2-2 см. 3.900-3.09 37.00 лист 2.
3. Узлы см. 3.900-3.09 40.00; 41.00.
4. Арматурные стержни установить равномерно с одинаковыми промежутками согласно чертежу.

3.900-3.09 37.00

19065 97

Лист
3

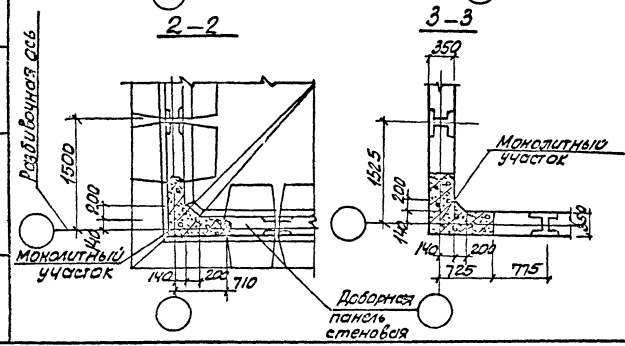
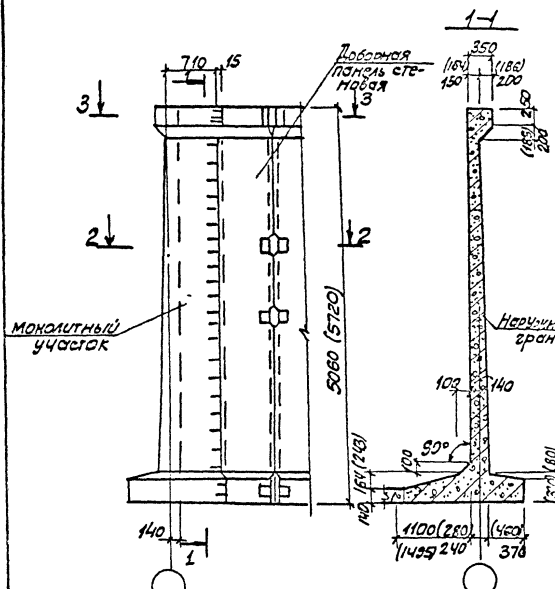

Код	Обозначение	Наименование	Количество на исполнении **					Примеч.				
			-	01	02	03	04		05			
<u>Детали</u>												
54	1	3.900-3.0938.01	Ф10АIII	ГОСТ5781-81	Е=5030	12	12	12	-	-	-	3.10
54	2*	38.02	Ф18АII	ГОСТ5781-81	Е=1780	3	-	-	-	-	-	3.52
54		38.03	Ф25АIII	ГОСТ5781-81	Е=1780	-	3	-	-	-	-	6.75
54	3*	38.04	Ф20АIII	ГОСТ5781-81	Е=990	6	6	6	-	-	-	2.42
54	4*	38.05	Ф12АIII	ГОСТ5781-81	Ер=1460	19	-	19	-	-	-	1.30
54		38.05	Ф16АIII	ГОСТ5781-81	Ер=1460	-	19	-	-	-	-	2.30
54	6*	38.05-01	Ф12АIII	ГОСТ5781-81	Ер=880	9	9	9	-	-	-	0.78
54	7*	-02	Ф12АIII	ГОСТ5781-81	Ер=1180	9	9	9	-	-	-	1.05
54	8*	38.04-01	Ф20АIII	ГОСТ5781-81	Е=1300	3	3	3	-	-	-	3.2
54	9*	38.07	Ф3АI	ГОСТ5781-81	Е=1250	7	7	7	7	7	7	0.49
54	10	38.08	6АI	ГОСТ5781-81	Е=810	4	4	4	-	-	-	0.18
54	11	-01	6АI	ГОСТ5781-81	Е=500	6	6	6	6	6	6	0.11
54	12	-02	6АI	ГОСТ5781-81	Е=570	4	4	4	4	4	4	0.13
54	13*	38.09	Ф14АIII	ГОСТ5781-81	Ер=1350	-	-	11	11	11	11	1.62
54	14	38.01-01	Ф10АIII	ГОСТ5781-81	Е=5690	-	-	12	12	12	12	3.51
54	15*	38.05-06	Ф12АIII	ГОСТ5781-81	Ер=880	38	38	38	-	-	-	0.78

*Паз. 2-5, 6-9, 13 см. бездоность деталей на листе 5. Обозначения в скобках даны для Ум. 54. 07-Б.

** Количество на исполнении документа 3.900-3.09 38.00
Таблицу исполнил - см. лист 2

3.900-3.09 38.00			Сталь	Масса	Площадь
Монолитный угловой участок УМ48.07-Б; УМ54.07-Б			P	-	1.50
Норм. ст. Шерко В Н. Каня Протиков В Рыков Гроздоб В Фед. Ум. Оганов В Ст. Ум. Васильев В Ум. Плитнов В			Лист 1	Листов 3	
Конструктор: Хаврюков Водоканалпроект					

Ум 48.07-Б Схема армирования

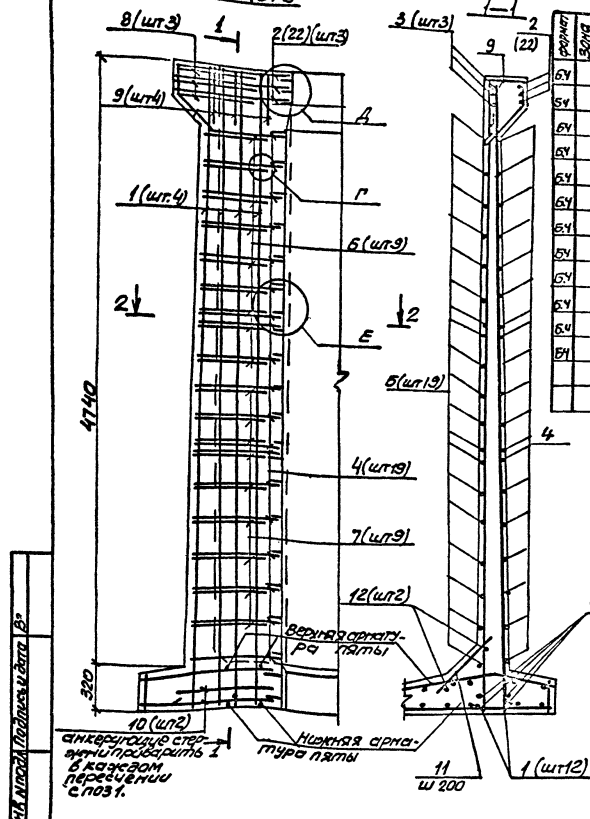

номер арматуры	диаметр	обозначение	наименование	кол-во по исполнению					Прим.	
				01	02	03	04	05		
6Y	18 ^м	3.900-3.09	38.09.01 Ф14АII ГОСТ 5781-81 С-950	-	-	-	-	-	1.15	
6Y	18 ^м		38.05-03 Ф12АII ГОСТ 5781-81 С-1500	-	-	42	42	42	1.27	
6Y			38.09.02 Ф14АII ГОСТ 5781-81 С-1500	-	-	-	4	4	1.81	
6Y	20 ^м		38.10 Ф22АII ГОСТ 5781-81 С-1300	-	-	-	3	3	3	3.4
6Y	21 ^м		38.09.03 Ф14АII ГОСТ 5781-81 С-р=970	-	-	-	9	9	9	1.17
6Y	5 ^м		38.05-04 Ф12АII ГОСТ 5781-81 С-р 880	38	53	53	-	-	0.78	
6Y	15 ^м		38.02.01 Ф18АII ГОСТ 5781-81 С-1750	-	-	-	3	-	3.56	
6Y			38.04.02 Ф20АII ГОСТ 5781-81 С-1780	-	-	-	3	-	4.39	
6Y	18 ^м		38.10.01 Ф22АII ГОСТ 5781-81 С-990	-	-	-	6	6	6	2.55
6Y	17 ^м		38.05-05 Ф12АII ГОСТ 5781-81 С-р 1500	-	-	-	17	17	17	1.33
6Y	22 ^м		-06 Ф14АII ГОСТ 5781-81 С-1780	-	-	3	-	-	2.15	
6Y	23 ^м		38.09-04 Ф16АII ГОСТ 5781-81 С-1780	-	-	-	-	3	2.81	
Итого в сумме										
Бетон марки М200, Б4				1,50	1,50	1,50	1,00	1,80	1,80	М3

* Поз. 5; 15; 17; 23, см. ведомость деталей на л. 3

1. Пята выкатывается одновременно с нижним и в расходе материалов не учтена, армирование пяты принимается по рядам панелей соответствующих марок.

2. Стержни поз. 6 приварить к стержням поз. 4, а стержни поз. 8 к поз. 3. Остальные соединения арматуры вязаны.

3. Обозначения в скобках для Ум 48.07-Б5

4. Арматурные стержни установить равномерно с одинаковыми промежутками согласно чертежу.

Обозначение	Марка
3.900-3.09 38.00	Ум 48.07. 62
-01	Ум 48.07. 64
-02	Ум 48.07. 65
-03	Ум 54.07. 61
-04	Ум 54.07. 62
-05	Ум 54.07. 65

3.900-3.09 38.00

Лист
2

19065 99

Кол. Листов 65

Ум 54.07-Б

Схема армирования

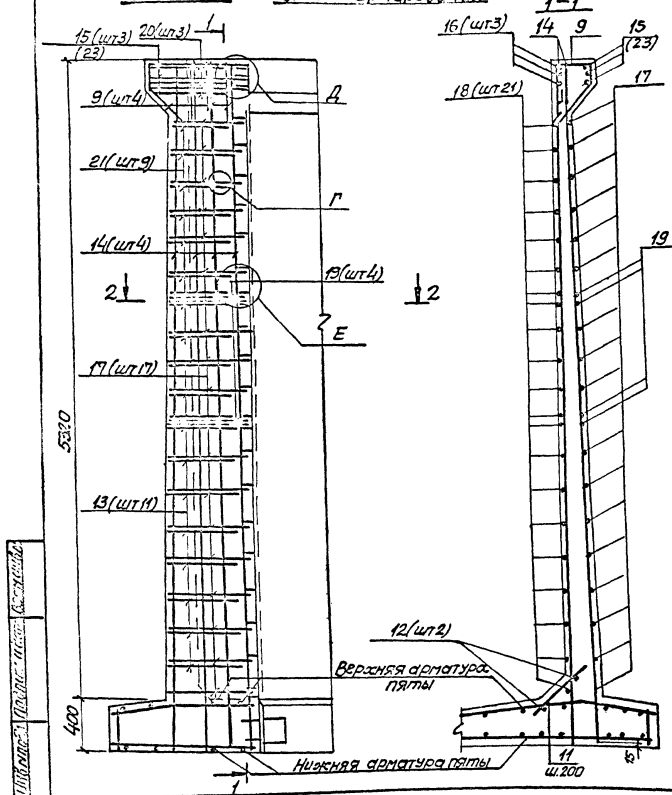

Ведомость деталей

поз	Эскиз	поз	Эскиз
2	890 890	13	250 760-940 250
22		15	890 890
3	100 880	16	100 890
4	580-780 680-780	17	690-810 690-810
5	150 680-780	18	200 690-810
6	120 580-780 120	19	750 750
7	200 710-840 200	20	80 1140 80
8	80 1140 80	21	140 690-730 140
9	210 210 140		

Ведомость расхода стали на элемент, кг

Марка элемента	Изделия арматурные										Всего		
	Арматура класса												
	АТ					АШ							
	Гост 5781-81					Гост 5781-81							
	65	8	Ш200	12	14	16	18	20	22	25	Ш200		
Ум 48.07-Б2	2.6	3.5	5.1	37.2	70.8	—	—	10.7	24.1	—	—	142.7	148.8
Ум 48.07-Б4	2.6	3.5	6.1	37.2	46.1	—	43.7	—	24.1	—	20.3	171.4	177.5
Ум 48.07-Б5	1.9	3.5	5.4	37.2	70.9	54.6	—	—	24.1	—	—	138.7	144.1
Ум 54.07-Б1	1.2	3.5	4.7	42.1	27.7	76.3	—	10.7	—	27.9	—	185.1	189.8
Ум 54.07-Б2	1.2	3.5	4.7	42.1	22.6	23.9	—	—	13.2	27.9	—	129.7	194.4
Ум 54.07-Б5	1.2	3.5	4.7	42.1	21.1	76.7	8.4	—	—	27.9	—	176.2	180.9

1. Стержни поз. 21 приварить к стержням поз. 13 и стержни поз. 15 к поз. 16. Остальные соединения арматуры вязать.
2. Сечение 2-2 ст. 3.900-3.09 37.00 лист 2.
3. Узлы ст. 3.900-3.09 40.00; 41.00.
4. Обозначения в скобках для Ум 54.07-Б5

3.900-3.09 38.00

19065 100

Копия 1/200

Лист

3

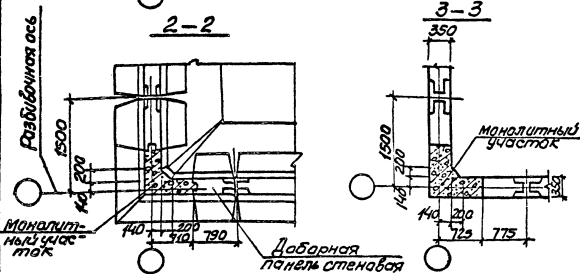
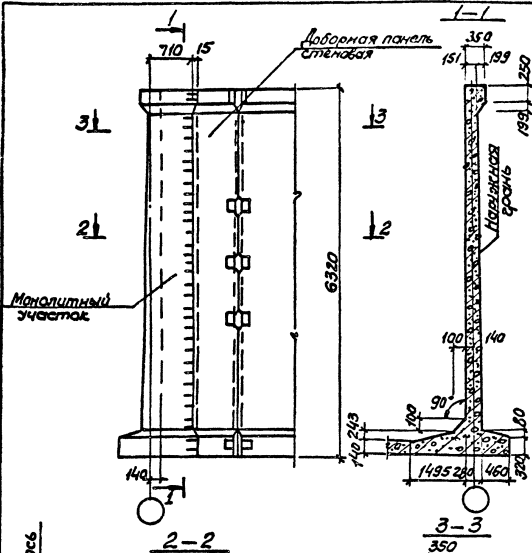

Формат	Зона	Поз.	Обозначение	Наименование	Кол. на исполн. м ²		Примечания	
					—	01		
<u>Детали</u>								
Б4	1	3.900-3.09 39.01	Ф10А III ГОСТ 5781-81 Е-6290	12	12	3.88		
Б4	2*	39.02	Ф20А III ГОСТ 5781-81 Е-1780	3		4.39		
Б4		39.03	Ф25А III ГОСТ 5781-81 Е-1780		3	6.78		
Б4	3*	-01	Ф25А III ГОСТ 5781-81 Е-1090	6	6	4.15		
Б4	4*	39.04	Ф12А III ГОСТ 5781-81 Сер-1490	31		1.3		
Б4		39.05	Ф14А III ГОСТ 5781-81 Сер-1497	31		1.80		
Б4	5*	-01	Ф14А III ГОСТ 5781-81 Сер-950	50	50	1.14		
Б4	6	39.04-01	Ф12А III ГОСТ 5781-81 Сер-570	12		0.80		
Б4		39.05-02	Ф14А III ГОСТ 5781-81 Сер-570		12	1.10		
Б4	7*	39.03-02	Ф25А III ГОСТ 5781-81 Е-1300	3	3	5.0		
Б4	8*	39.05-03	Ф14А III ГОСТ 5781-81 Сер-900	16	16	1.09		
Б4	9*	-04	Ф14А III ГОСТ 5781-81 Сер-1350	14	14	1.63		
Б4	10*	39.06	Ф10А I ГОСТ 5781-81 Е-1250	7	7	0.77		
Б4	11	39.07	Ф6А I ГОСТ 5781-81 Е-500	6	6	0.11		
Б4	12	-01	Ф6А I ГОСТ 5781-81 Е-570	4	4	0.13		
<u>Материалы</u>								
Бетон марки М300 В/4					2.0	2.0	м ³	

* Поз. 2-10 - см. ведомость деталей на листе 2
 ** Количество на исполнение документа 3.900-3.09 39.00
 Таблицу исполнений см. лист 2

		3.900-3.09 39.00		Листы		Масса		Листов	
Монолитный угловой участок.		Ум 60.07-Б		Р	--	1.50			
Литера		Шелко		Литера		Литера		Литера	
И.контр.		Васильков		Литера		Литера		Литера	
Чл.зр.		Масара		Литера		Литера		Литера	
Ред.кн.		Овчинник		Литера		Литера		Литера	
Ст.инж.		Возников		Литера		Литера		Литера	
Инженер		Литонов		Литера		Литера		Литера	

19065 101

кап. Пухарева

Формат А3

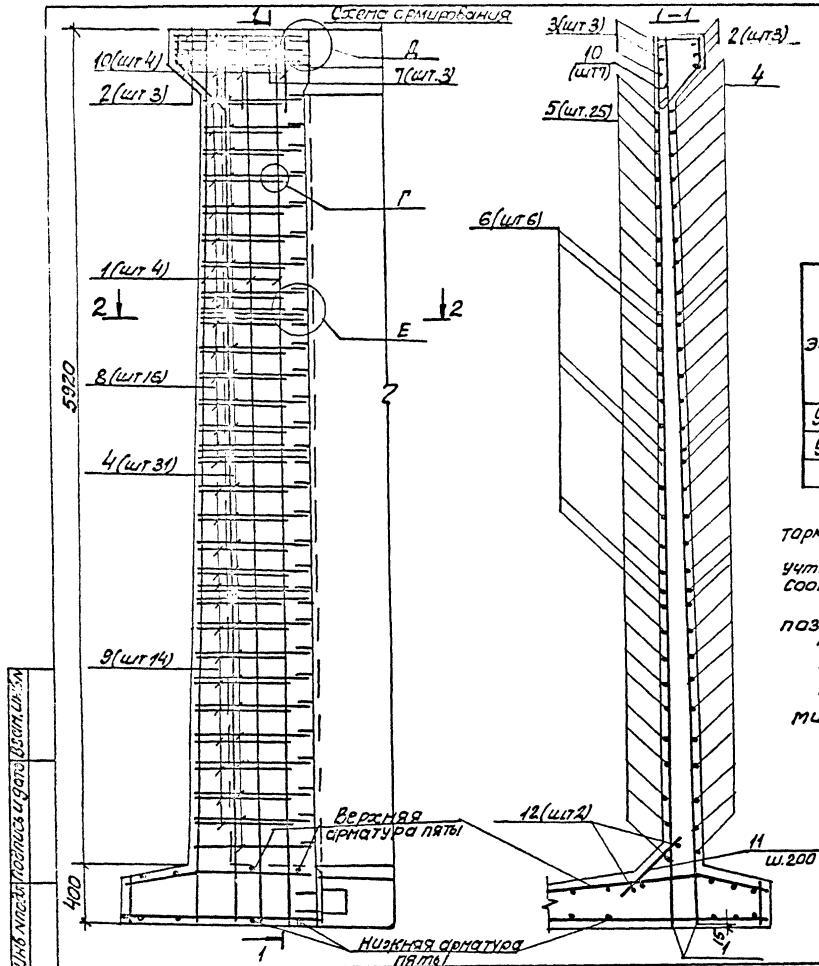

Ведомость деталей

№з	Эскиз	№з	Эскиз
2	890 890	7	80 1140 80
3	200 890	8	140 380-740 140
4	810 680-810	9	220 160 940 150
5	200 680-810	10	210 810 210 420
6	150 720-780		

Ведомость расхода стали на элемент, кг

Марка элемента	Узлы арматурные										Всего
	Арматура класса										
	А-I					А-II					
	ГОСТ 5781-81					ГОСТ 5781-81					
	φ 6	10	Утого	10	12	14	20	25	Утого		
Ум 60.07-Б1	1,2	5,4	6,6	46,6	49,9	37,3	13,2	40,0	247,0	253,6	
Ум 60.07-Б2	1,2	5,4	6,6	46,6	—	163,3	—	60,3	273,2	279,8	

1. Поверхности монолитного бетона с внутренней стороны сооружения таркетировать цементно-песчаным раствором в 2 слоя общей толщ. 25мм.
2. Пята выполняется одновременно с днищем в раскобе для нее не учтена, армирование пяты принимается по рядовым панелям соответствующих марок.
3. Стержни поз. 7.8 соответственно приварить к стержням поз. 2.4. Остальные соединения арматуры вязаные.
4. Сечение 2-2 см. 3.900-3.09 37,0 лист 2
- 5 Узлы см. 3.900-3.09 40,00; 41,00.
- 6 Арматурные стержни установить равномерно одинаковыми промежутками согласно чертежу.

Обозначение	Марка
3.900-3.09 39,00	Ум 60.07-Б1
-01	Ум 60.07-Б2

3.900-3.09 39,00	Лист
	2

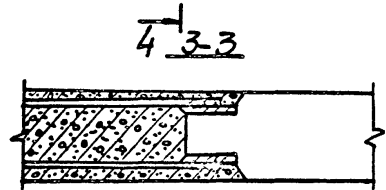
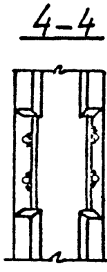
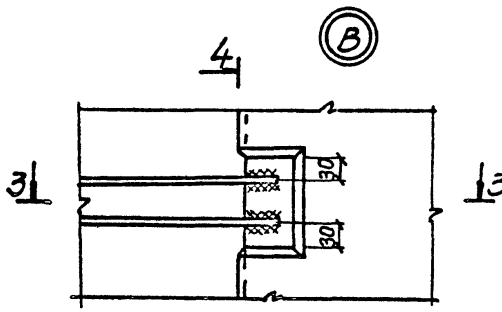
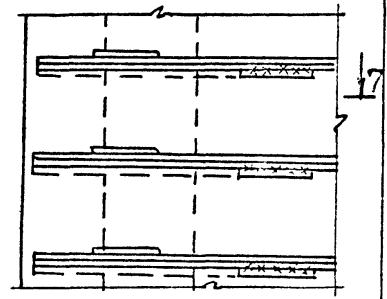
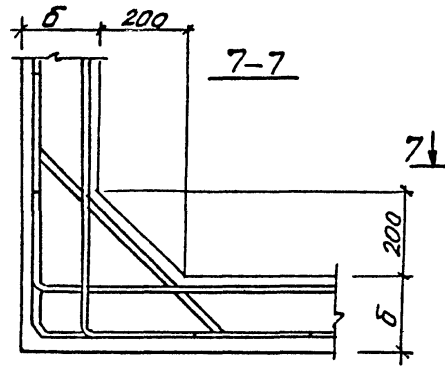
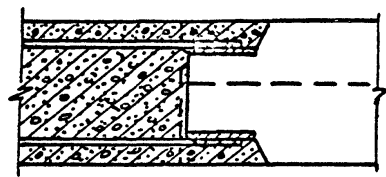
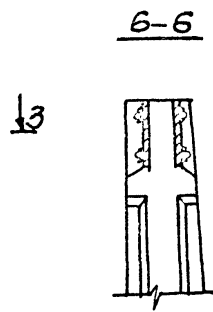
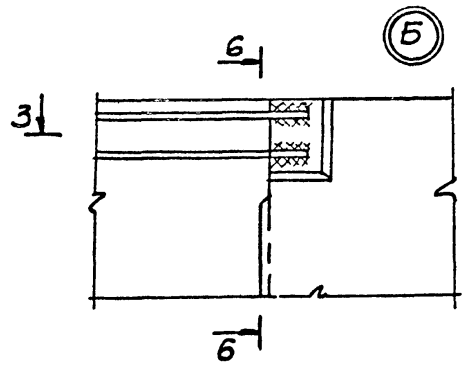
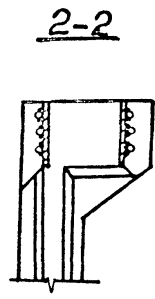
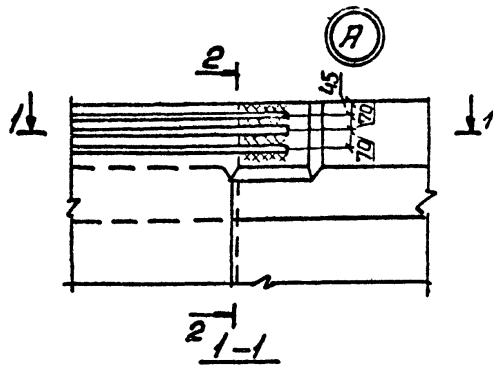

Размеры сварных швов
детали сварки ст.3.900-3.09 4200

И.контр	Постышев	И.контр	Постышев
Вук.вр	Насарова	Вук.вр	Насарова
Ст.инж	Васильева	Ст.инж	Васильева
Инженер	Павлов	Инженер	Павлов

3.900-3.09 4000

Узлы А-Г

Лист	1
Исполнитель	Саркисов
Проверка	Саркисов

19085 103

кол. Пикарева

формат А3

Шкала: 1:1

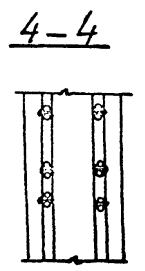
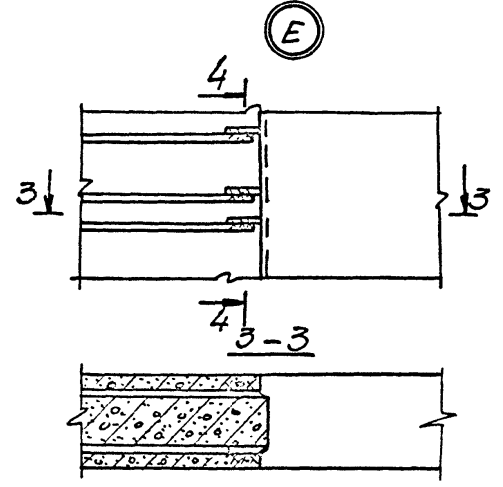
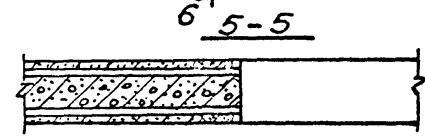
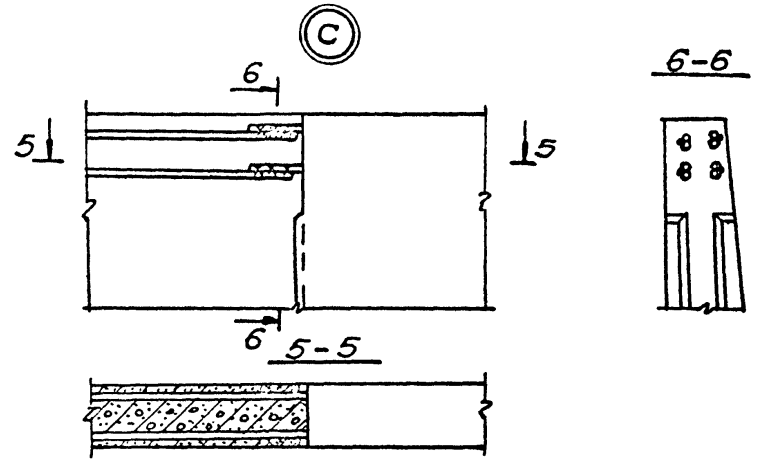
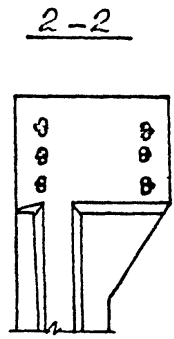
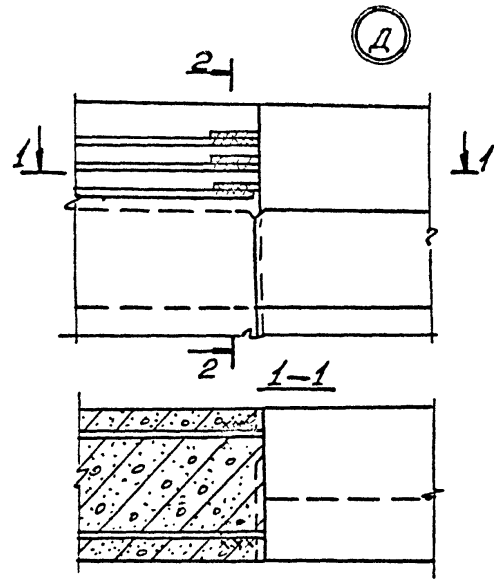

Размеры сварных швов и детали сварки
см. 3.900-3.09 42.00

Шаб. № 103-1/2010 и др. от 10.06.10

			3.900-3.09 41.00		
Нач. отд.	Шершко	В	Сталь	Лист	Листов
Н. контр.	Посников	А	Р		1
Рис. эр.	Мазолава	5/11/11	Самозащитная сварка		
Вед. инж.	Однорог	8/1/11	Гарьяковский		
Ст. инж.	Вознянов	11/1/11	ВООДОКНАИПРОМ		
Инженер	Махоткина	11/1/11			

Сварные соединения арматурных стержней к закладным деталям панелей.

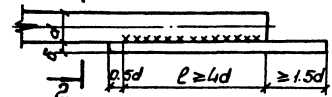
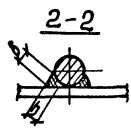
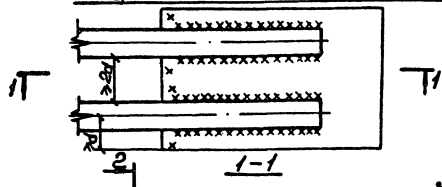

Сварные соединения арматурных стержней между собой.

3 Наклесточное

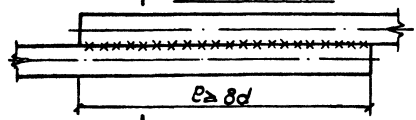

3-3

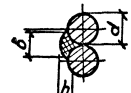

4 Стыковое

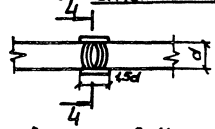

4-4



- h - высота сварного шва ($h=0.25d$, но не менее 4мм)
- b - ширина сварного шва ($b=0.5d$, но не менее 8мм)
- l - длина сварного шва
- d - диаметр стыкуемых стержней.
- δ - толщина закладных деталей ($\frac{\delta}{d} > 0.3$)

1. Сварные швы всех видов должны обеспечивать равнопрочное соединение стыкуемых элементов.
2. Сварку следует выполнять в соответствии с указаниями СН 393-78 "Инструкция по сварке соединений арматуры закладных деталей железобетонных конструкций."
3. Соединение стержней арматуры между собой выполняется ручной дуговой сваркой внахлестку односторонними швами.
4. Соединение стержней арматуры с закладными деталями панелей выполняется ручной дуговой сваркой в нахлестку двусторонними швами.
5. При сварке стержней разного диаметра длина, высота и ширина сварных швов назначаются по меньшему из диаметров.
6. Для сварных соединений стержней арматуры с закладными деталями панелей следует принимать электроды типа Э50А-Ф или Э55-Ф. Для сварных соединений стержней арматуры между собой следует применять электроды типа Э50А-Ф, Э55-Ф, Э42А-Ф, Э46А-Ф в соответствии с СН 393-78 в зависимости от класса арматурной стали.
7. Соединение арматурных стержней между собой при $d > 20$ мм выполняется ванной сваркой.

ИНЖ. ПАНЕЛЬ ГОСУДАРСТВЕННОГО ВОЗДУШНОГО ФЛОТА

				3.900-3.09.42.00			
Исполн.	Швако	Инж.		Детали соединения стержней арматуры сваркой	Станция	Лист	Листов
И.Контр.	Иванчиков	Инж.			Р	Т	
Физ.вр.	Макалова	Инж.			Государственный проект Саратовский водоканалпроект		
Вед.инж.	Однороз	Инж.					
Ст.инж.	Васильев	Инж.					
Исполн.	Макалова	Инж.					

Госстрой СССР
ЦЕНТРАЛЬНЫЙ ИНСТИТУТ ТИПОВОГО ПРОЕКТИРОВАНИЯ
Свердловский филиал
620062, г.Свердловск-62, ул.Чебышева, 4
Заказ № 3760 Инв.№ 19065 тираж 130
Сдано в печать 11.07.1988 г. цена 8-06