

ТИПОВЫЕ КОНСТРУКЦИИ, ИЗДЕЛИЯ И УЗЛЫ ЗДАНИЙ И СООРУЖЕНИЙ

СЕРИЯ 1.465.1-17

ПЛИТЫ ЖЕЛЕЗОБЕТОННЫЕ РЕБРИСТЫЕ РАЗМЕРОМ 3x6 м
ДЛЯ ПОКРЫТИЙ ОДНОЭТАЖНЫХ ПРОИЗВОДСТВЕННЫХ ЗДАНИЙ

ВЫПУСК 2

ПЛИТЫ С ПРОЕМАМИ В ПОЛКЕ ДЛЯ ЛЕГКОСБРАСЫВАЕМОЙ КРОВЛИ

РАБОЧИЕ ЧЕРТЕЖИ

24381 - 03
ЦЕНА 1-06

ТИПОВЫЕ КОНСТРУКЦИИ, ИЗДЕЛИЯ И УЗЛЫ ЗДАНИЙ И СООРУЖЕНИЙ

СЕРИЯ 1.465.1-17

ПЛИТЫ ЖЕЛЕЗОБЕТОННЫЕ РЕБРИСТЫЕ РАЗМЕРОМ 3x6 м ДЛЯ ПОКРЫТИЙ ОДНОЭТАЖНЫХ ПРОИЗВОДСТВЕННЫХ ЗДАНИЙ

ВЫПУСК 2

ПЛИТЫ С ПРОЕМАМИ В ПОЛКЕ ДЛЯ ЛЕГКОСБРАСЫВАЕМОЙ КРОВЛИ

РАБОЧИЕ ЧЕРТЕЖИ

РАЗРАБОТАНЫ:

ЦНИИПРОМЗДАНИЙ ГОССТРОЯ СССР

ЗАМ. ДИРЕКТОРА

 В. В. ГРАНЕВ

НАЧ. ОТДЕЛА СНКОЗ

 А. Я. РОЗЕНБЛЮМ

ГЛ. ИНЖЕНЕР ПРОЕКТА

 В. А. БАЖАНОВА

НИИЖБ ГОССТРОЯ СССР

ЗАМ. ДИРЕКТОРА

 Т. И. МАМЕДОВ

ЗАВ. ЛАБОРАТОРИЕЙ

 Ф. А. ИССЕРС

ВЕД. НАУЧН. СОТР.

 В. Г. КРАМАРЬ

УТВЕРЖДЕНЫ
ГЛАВОМ ПРОЕКТОМ
ГОССТРОЯ СССР,
техническое задание
от 23.02.89г.
Введены в действие
с 01.01.91г.
приказом ЦНИИпромзданий
№ 81 от 13.06.90г.

НИИСК ГОССТРОЯ СССР

ЗАМ. ДИРЕКТОРА

письмо от 13.06.90г. № 4-1425
П. И. КРИВОШЕЕВ

ЗАВ. ЛАБОРАТОРИЕЙ

 М. А. ЯНКЕЛЕВИЧ

© ЦИТП Госстроя СССР, 1990

Таблица 1

Класс напрягаемой арматуры	Марка плиты	Напрягаем. арматура (на плиту)	Величина напряжения в арматуре $\sigma_{\text{ср.1}}$ МПа (кг/см ²) при способе натяж.		Контролируемое усилие натяжения кН (тс)
			Электротерм.	Механическ.	
Ат- \bar{V}	ЗПЛБ-1Ат \bar{V}	2 ф 12 Ат \bar{V}	—	900 (9000)	102 (10,2)
	ЗПЛБ-2Ат \bar{V}	2 ф 14 Ат \bar{V}			139 (13,9)
	ЗПЛБ-3Ат \bar{V}	2 ф 16 Ат \bar{V}			181 (18,1)
Ат- \bar{V}	ЗПЛБ-1Ат \bar{V}	2 ф 12 Ат \bar{V}	650 (6500)	650 (6500)	73 (7,3)
	ЗПЛБ-2Ат \bar{V}	2 ф 14 Ат \bar{V}			100 (10,0)
	ЗПЛБ-3Ат \bar{V}	2 ф 16 Ат \bar{V}			131 (13,1)
	ЗПЛБ-4Ат \bar{V}	2 ф 18 Ат \bar{V}			165 (16,5)
Ат- \bar{V} С	ЗПЛБ-1Ат \bar{V} С	2 ф 14 Ат \bar{V} С	510 (5100)	510 (5100)	78 (7,8)
	ЗПЛБ-2Ат \bar{V} С	2 ф 16 Ат \bar{V} С			102 (10,2)
	ЗПЛБ-3Ат \bar{V} С	2 ф 18 Ат \bar{V} С			130 (13,0)
	ЗПЛБ-4Ат \bar{V} С	2 ф 20 Ат \bar{V} С			160 (16,0)
А- \bar{III} В	ЗПЛБ-1А \bar{III} В	2 ф 16 А \bar{III} В	460 (4600)	460 (4600)	92 (9,2)
	ЗПЛБ-2А \bar{III} В	2 ф 18 А \bar{III} В			117 (11,7)
	ЗПЛБ-3А \bar{III} В	2 ф 20 А \bar{III} В			144 (14,4)
	ЗПЛБ-4А \bar{III} В	2 ф 22 А \bar{III} В			175 (17,5)
А- \bar{IV}	ЗПЛБ-1А \bar{IV} -Н(п)	2 ф 14 А \bar{IV}	510 (5100)	510 (5100)	78 (7,8)
	ЗПЛБ-2А \bar{IV} -Н(п)	2 ф 16 А \bar{IV}			102 (10,2)
	ЗПЛБ-3А \bar{IV} -Н(п)	2 ф 18 А \bar{IV}			130 (13,0)
	ЗПЛБ-4А \bar{IV} -Н(п)	2 ф 20 А \bar{IV}			160 (16,0)
Ат- \bar{V} Ск	ЗПЛБ-1Ат \bar{V} Ск-Н	2 ф 12 Ат \bar{V} Ск	650 (6500)	650 (6500)	73 (7,3)
	ЗПЛБ-2Ат \bar{V} Ск-Н	2 ф 14 Ат \bar{V} Ск			100 (10,0)
	ЗПЛБ-3Ат \bar{V} Ск-Н	2 ф 16 Ат \bar{V} Ск			131 (13,1)
	ЗПЛБ-4Ат \bar{V} Ск-Н	2 ф 18 Ат \bar{V} Ск			165 (16,5)
А- \bar{III} В	ЗПЛБ-1А \bar{III} В-Н(п)	2 ф 16 А \bar{III} В	460 (4600)	460 (4600)	92 (9,2)
	ЗПЛБ-2А \bar{III} В-Н(п)	2 ф 18 А \bar{III} В			117 (11,7)
	ЗПЛБ-3А \bar{III} В-Н(п)	2 ф 20 А \bar{III} В			144 (14,4)
	ЗПЛБ-4А \bar{III} В-Н(п)	2 ф 22 А \bar{III} В			175 (17,5)

несущей способности, с напрягаемой арматурой класса Ат- \bar{V} , из тяжелого бетона, предназначенная для применения в неагрессивной среде.

6. Плиты, применяемые в покрытиях зданий с расчетной сейсмичностью 7, 8 и 9 баллов, должны иметь пазы по наружным граням продольных ребер для образования шпонок в продольных швах между плитами.

Форма и размеры пазов, а также расстояние между ними должны приниматься по аналогии с плитами типа ЗПГ (см. докум. 1.465.1-17.1-1Ф4).

7. Значения напряжений $\sigma_{\text{ср.1}}$, контролируемых по окончании натяжения напрягаемой арматуры, а также величины контролируемых усилий натяжения одного стержня для плит ЗПЛБ приведены в табл. 1.

Отклонение величины силы натяжения арматуры домкратами (от усилия, контролируемого к концу натяжения) не должно превышать $\pm 5\%$.

Отклонение величины натяжения при электротермическом способе натяжения не должно превышать (в отдельном стержне) $\pm 10\%$.

8. Пример решения покрытия с легкобросываемой кровлей приведен в документе 1.465.1-17.0-СМ2.

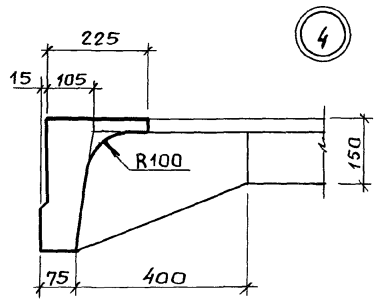
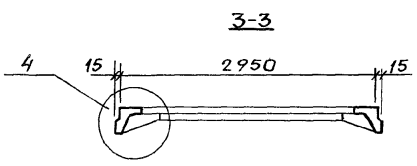
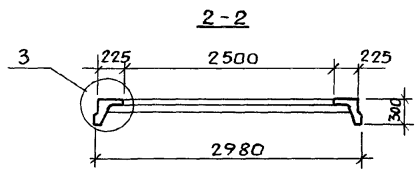
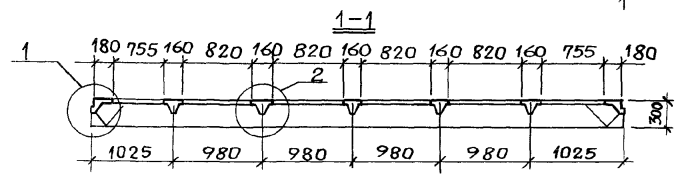
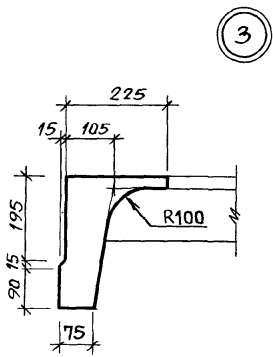
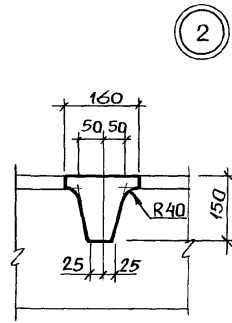
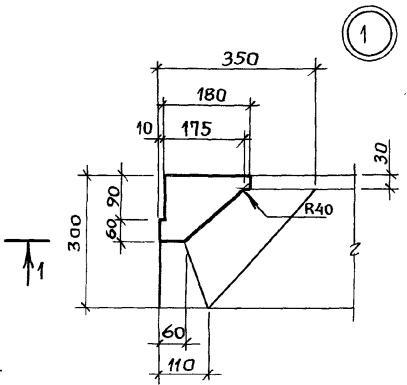
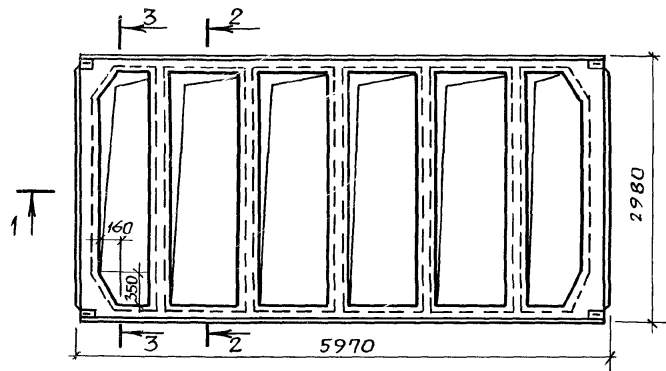

ИТЬ А" ПОДА. ПОДПИСЬ И ДАТА ИЗДАМ. ИИВ.И

			1.465. 1-17. 2-1Ф4			
Гл. инж. пр.	БАШАНОВА	<i>[Signature]</i>	Плита ЗПБ для ЛЕГКОСБРАСЫВАЕМОЙ КРОВЛИ.	Стация	Лист	Листов
РАЗРАБ.	БАШАНОВА	<i>[Signature]</i>		Р		1
Исполн.	НИКОЛАЕВА	<i>[Signature]</i>	ОПАЛУБОЧНЫЙ ЧЕРТЕЖ	ЦНИИПРОМЗАДАНИЙ		
ПРОВЕР.	СВЯТОВА	<i>[Signature]</i>				
Н. контр.	ПЕТРОВА	<i>[Signature]</i>				

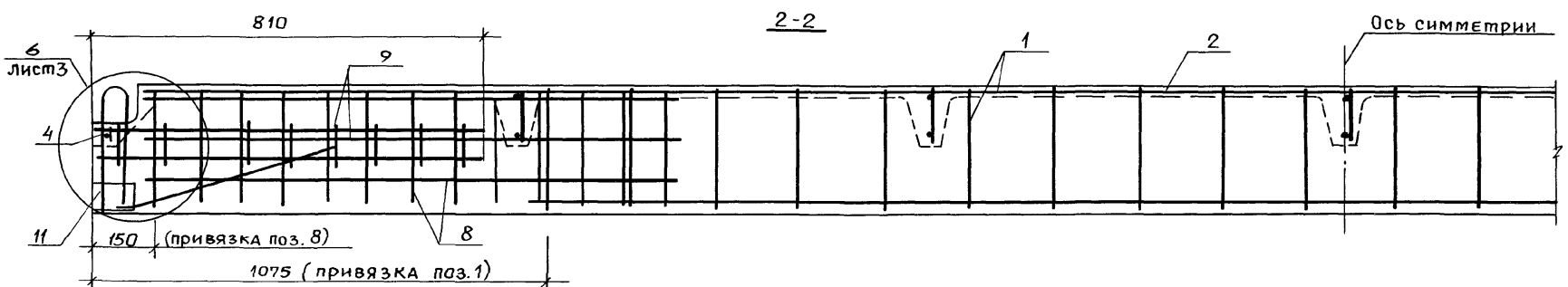
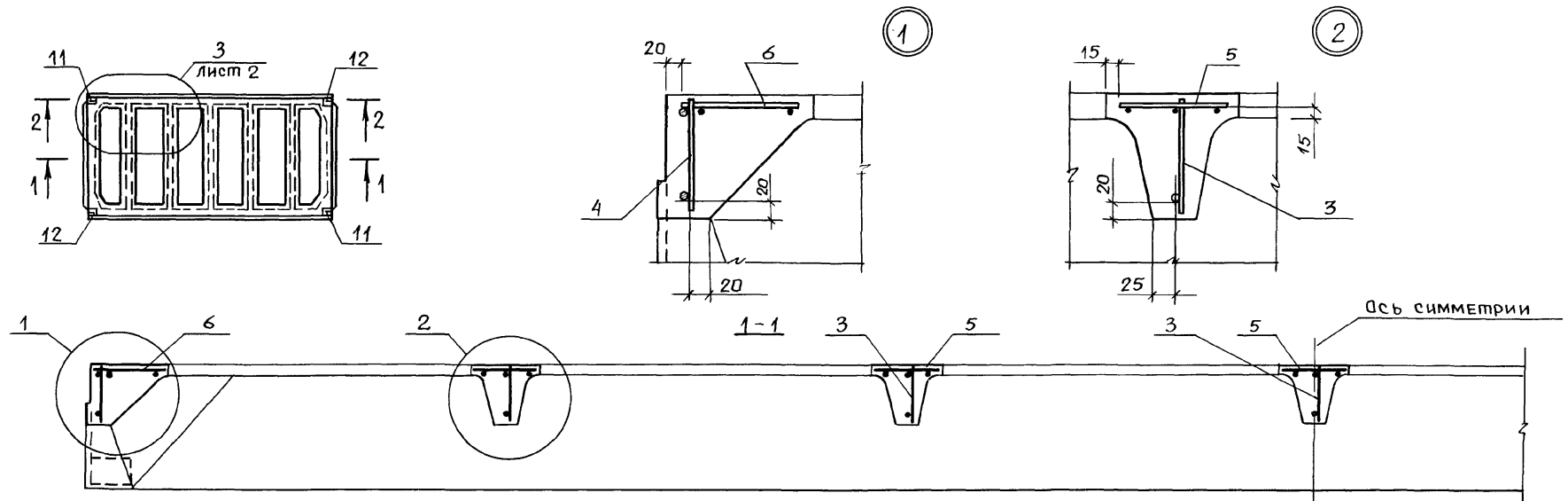

Схемы размещения напрягаемой арматуры (поз.13) в продольном ребре плиты

Схема 1

Схема 2

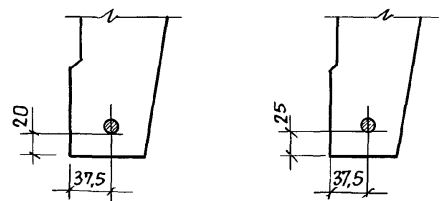

Напрягаемая арматура в разрезе 2-2 условно не показана.

				1.465.1-17.2-1		
Гл. инж. пр.	БАЖАНОВА	<i>Бажанова</i>	Плита ЗПБ для легкосбрасываемой кровли	Стация	Лист	Листов
Разраб.	Петрова	<i>Петрова</i>		Р	1	6
Исполн.	Николаева	<i>Николаева</i>		ЦНИИПромзданий		
Провер.	Святлова	<i>Святлова</i>				
Н. контр.	Петрова	<i>Петрова</i>				

Изм. № 1 подп. 10.10.1988 г.

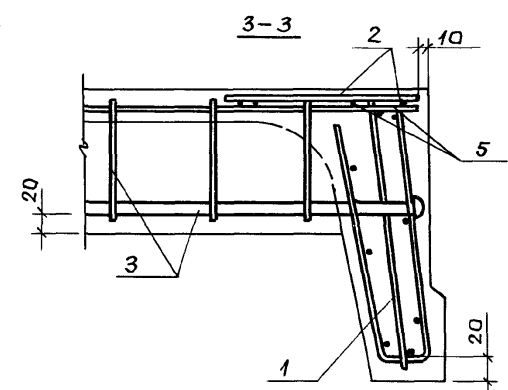
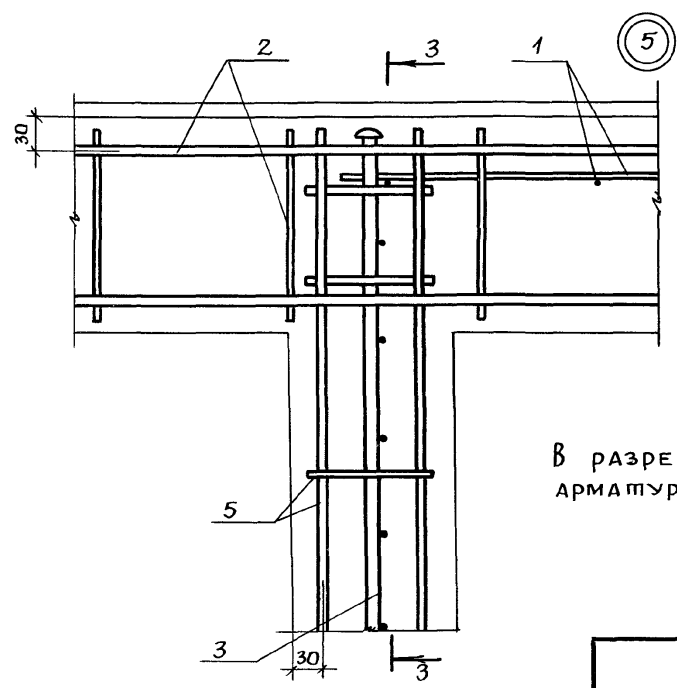
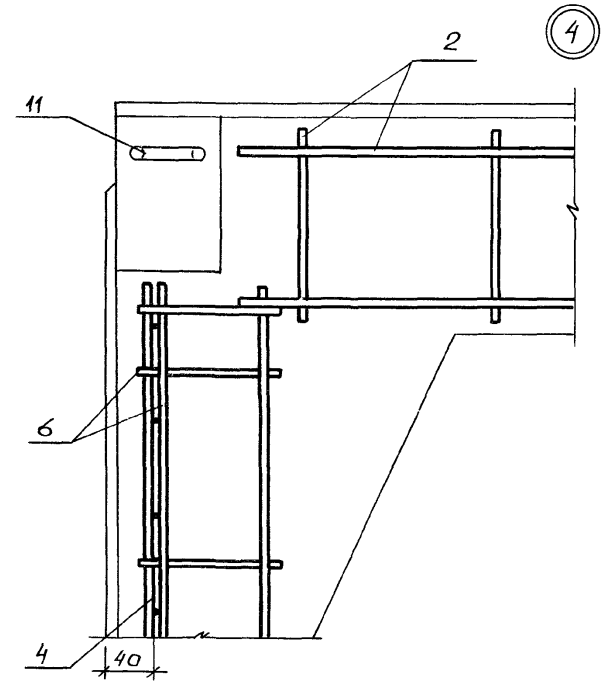
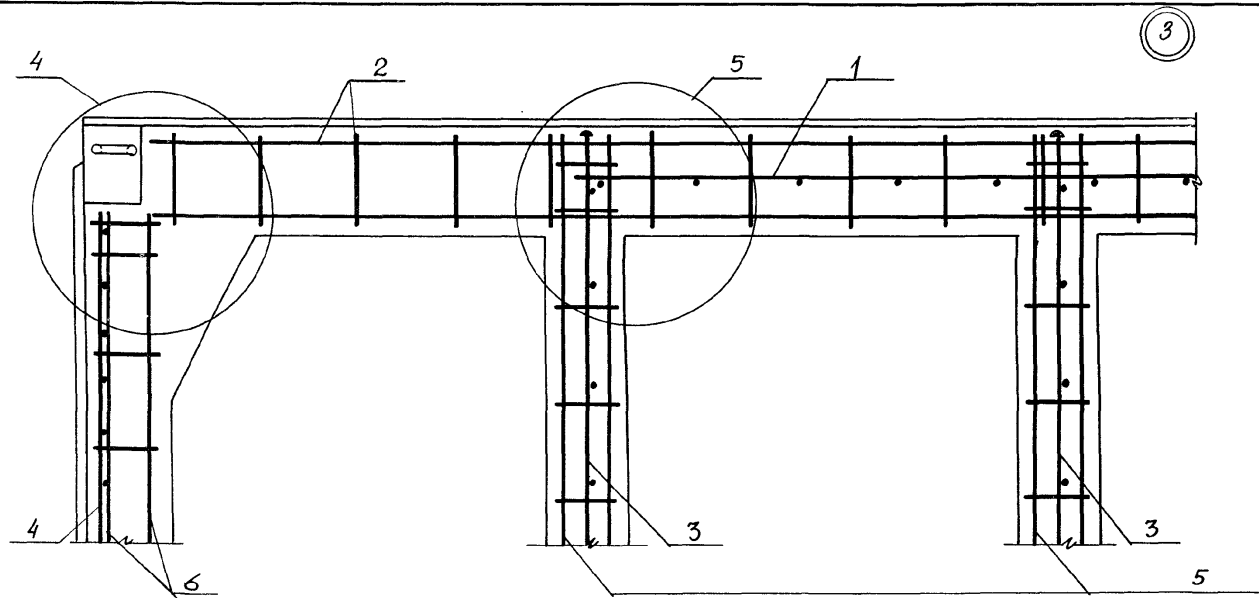

В разрезе 3-3 напрягаемая арматура условно не показана.

Лист № подл. Подп. и дата. Взам. инв. №

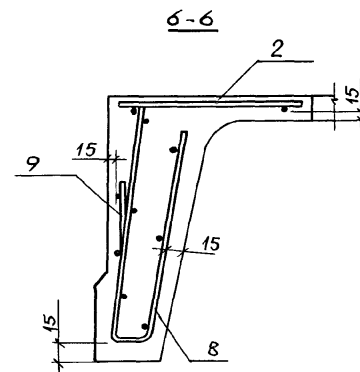
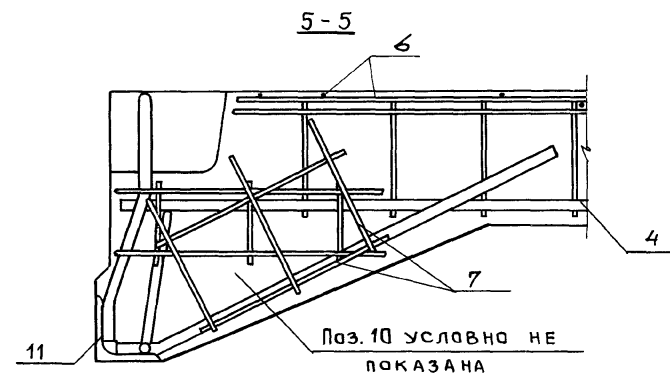
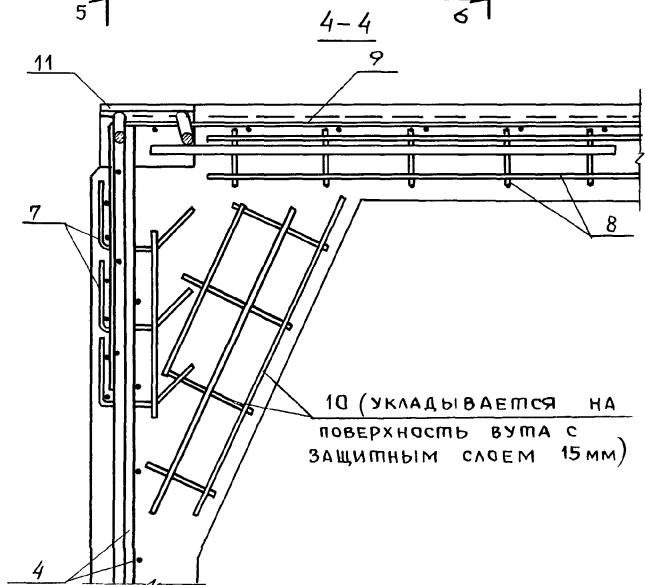
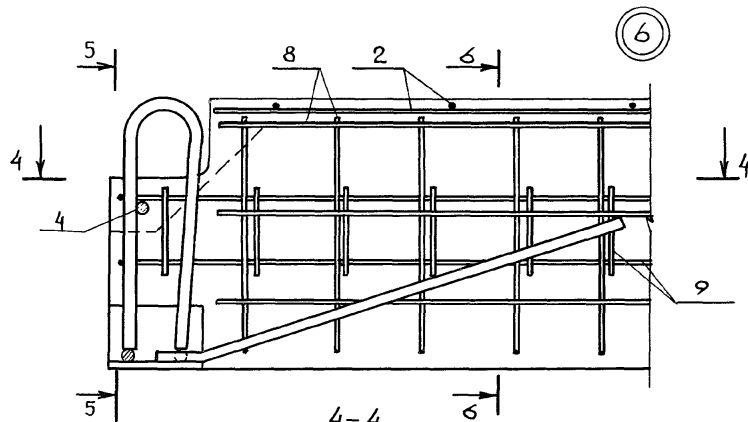

Крайний продольный стержень сеток С7, С8 (поз. 8) разрезать в месте пересечения с каркасом поперечного ребра (поз. 3)

Марка	Поз.	Наименование	Кол.	Обозначение документа	Масса, т
ЗПЛБ-1АтV	1	Каркас КР1	2	1.465.1-17.4-1	1,75
	2	КР52	2	-16	
	3	КР15	5	-5	
	4	КР28	2	-7	
	5	КР50	5	-14	
	6	КР51	2	-15	
	7	КР49	4	-13	
	8	Сетка С7	4	-21	
	9	С11	4	-22	
	10	С12/2	4	-23	
	11	Изделие закладное МН1-1	2	-30	
	12	МН1-2	2	-30	
	13	Стержень напряг. СТН1	2	Схема 1, л. 1	
	14	Бетон класса В 25, м ³	0,7		
ЗПЛБ-2АтV		Поз. 1, 2, 5... 12, 14 по ЗПЛБ-1АтV			
	3	Каркас КР16	5	1.465.1-17.4-5	
	4	КР29	2	-7	
	13	Стержень напряг. СТН2	2	Схема 1, л. 1	
ЗПЛБ-3АтV		Поз. 1, 2, 5, 6, 7, 9... 12, 14 по ЗПЛБ-1АтV			
	3	Каркас КР16	5	1.465.1-17.4-5	
	4	КР29	2	-7	
	8	Сетка С8	4	-21	
	13	Стержень напряг. СТН3	2	Схема 1, л. 1	

Марка	Поз.	Наименование	Кол.	Обозначение документа	Масса, т
ЗПЛБ-1АтV		Поз. 1, 2, 5... 12 по ЗПЛ-1АтV			1,75
	3	Каркас КР14	5	1.465.1-17.1-5	
	4	КР27	2	-7	
	13	Стержень напряг. СТН6	2	Схема 1, л. 1	
	14	Бетон класса В15, м ³	0,7		
ЗПЛБ-2АтV		Поз. 1... 12 по ЗПЛ-1АтV			
	13	Стержень напряг. СТН7	2	Схема 1, л. 1	
	14	Бетон класса В 20, м ³	0,7		
ЗПЛБ-3АтV		Поз. 1, 2, 5... 12 по ЗПЛ-1АтV			
	3	Каркас КР16	5	1.465.1-17.1-5	
	4	КР29	2	-7	
	13	Стержень напряг. СТН8	2	Схема 1, л. 1	
	14	Бетон класса В 20, м ³	0,7		
ЗПЛБ-4АтV		Поз. 1, 2, 5, 6, 7, 9... 12, 14 по ЗПЛБ-1АтV			
	3	Каркас КР16	5	1.465.1-17.1-5	
	4	КР29	2	-7	
	8	Сетка С8	4	-21	
ЗПЛБ-1АтVС		Поз. 1, 2, 5... 12 по ЗПЛБ-1АтV			
	3	Каркас КР14	5	1.465.1-17.1-5	
	4	КР27	2	-7	
	13	Стержень напряг. СТН16	2	Схема 1, л. 1	
	14	Бетон класса В 15, м ³	0,7		

Инв. № подл. Подпись и дата. Взам. инв. №

Марка	Поз.	Наименование	Кол.	Обозначение документа	Масса, т
ЗПЛБ-2АтУС		Поз. 1... 12 по ЗПЛБ-1АтУ			1,75
	13	Стержень напряг. СТН 17	2	Схема 1, л. 1	
	14	Бетон класса В 20, м ³	0,7		
ЗПЛБ-3АтУС		Поз. 1, 2, 5... 12 по ЗПЛБ-1АтУ			
	3	Каркас КР 16	5	1.465.1-17.4-5	
	4	КР 29	2	-7	
	13	Стержень напряг. СТН 18	2	Схема 1, л. 1	
	14	Бетон класса В 20, м ³	0,7		
ЗПЛБ-4АтУС		Поз. 1, 2, 5, 6, 7, 9... 12, 14 по ЗПЛБ-1АтУ			
	3	Каркас КР 16	5	1.465.1-17.4-5	
	4	КР 29	2	-7	
	8	Сетка С8	4	-21	
	13	Стержень напряг. СТН 19	2	Схема 1, л. 1	
ЗПЛБ-1АШВ		Поз. 1, 2, 5... 12 по ЗПЛБ-1АтУ			
	3	Каркас КР 14	5	1.465.1-17.4-5	
	4	КР 27	2	-7	
	13	Стержень напряг. СТН 25	2	Схема 1, л. 1	
	14	Бетон класса В 15, м ³	0,7		
ЗПЛБ-2АШВ		Поз. 1... 12 по ЗПЛБ-1АтУ			
	13	Стержень напряг. СТН 26	2	Схема 1, л. 1	
	14	Бетон класса В 20, м ³	0,7		

Марка	Поз.	Наименование	Кол.	Обозначение документа	Масса, т
ЗПЛБ-3АШВ		Поз. 1, 2, 5... 12 по ЗПЛБ-1АтУ			1,75
	3	Каркас КР 16	5	1.465.1-17.4-5	
	4	КР 29	2	-7	
	13	Стержень напряг. СТН 27	2	Схема 1, л. 1	
	14	Бетон класса В 20, м ³	0,7		
ЗПЛБ-4АШВ		Поз. 1, 2, 5... 7, 9... 12, 14 по ЗПЛБ-1АтУ			
	3	Каркас КР 16	5	1.465.1-17.4-5	
	4	КР 29	2	-7	
	8	Сетка С8	4	-21	
	13	Стержень напряг. СТН 28	2	Схема 1, л. 1	
ЗПЛБ-1АУ-Н ЗПЛБ-1АУ-П		Поз. 1, 2, 5... 12 по ЗПЛБ-1АтУ			
	3	Каркас КР 14	5	1.465.1-17.4-5	
	4	КР 27	2	-7	
	13	Стержень напряг. СТН 21	2	Схема 1, л. 1	
	14	Бетон класса В 15, м ³	0,7		
ЗПЛБ-2АУ-Н ЗПЛБ-2АУ-П		Поз. 1... 12 по ЗПЛБ-1АтУ			
	13	Стержень напряг. СТН 22	2	Схема 1, л. 1	
	14	Бетон каркаса В 20, м ³	0,7		
ЗПЛБ-3АУ-Н ЗПЛБ-3АУ-П		Поз. 1, 2, 5... 12 по ЗПЛБ-1АтУ			
	3	Каркас КР 16	5	1.465.1-17.4-5	
	4	КР 29	2	-7	
	13	Стержень напряг. СТН 23	2	Схема 1, л. 1	
	14	Бетон класса В 20, м ³	0,7		

1.465.1-17.2-1

Лист
5

Марка	Поз.	Наименование	Кол.	Обозначение документа	Масса, т
ЗПЛБ-4АУ-Н ЗПЛБ-4АУ-П		Поз. 1,2,5,6,7,9...12,14 по ЗПЛБ-1АТVI			1,75
	3	Каркас КР 17	5	1.465.1-17.4-5	
	4	КР 30	2	-7	
	8	Сетка С8	4	-21	
	13	Стержень напряг. СТН 24	2	Схема 1, л. 1	
ЗПЛБ-1АТУСК-Н		Поз. 1,2,5...12 по ЗПЛБ-1АТVI			1,75
	3	Каркас КР 14	5	1.465.1-17.4-5	
	4	КР 27	2	-7	
	13	Стержень напряг. СТН 11	2	Схема 2, л. 1	
ЗПЛБ-2АТУСК-Н		Поз. 1...12 по ЗПЛБ-1АТVI			1,75
	13	Стержень напряг. СТН 12	2	Схема 2, л. 1	
ЗПЛБ-3АТУСК-Н		Поз. 1,2,5...12 по ЗПЛБ-1АТVI			1,75
	3	Каркас КР 16	5	1.465.1-17.4-5	
	4	КР 29	2	-7	
	13	Стержень напряг. СТН 13	2	Схема 2, л. 1	
ЗПЛБ-4АТУСК-Н		Поз. 1,2,5,6,7,9...12,14 по ЗПЛБ-1АТVI			1,75
	3	Каркас КР 17	5	1.465.1-17.4-5	
	4	КР 30	2	-7	
	8	Сетка С8	4	-21	
	13	Стержень напряг. СТН 14	2	Схема 2, л. 1	

Марка	Поз.	Наименование	Кол.	Обозначение документа	Масса, т
ЗПЛБ-1АШВ-Н ЗПЛБ-1АШВ-П		Поз. 1...12 по ЗПЛБ-1АТVI			1,75
	13	Стержень напряг. СТН 25	2	Схема 1, л. 1	
	14	Бетон класса В 15, м ³	0,7		
ЗПЛБ-2АШВ-Н ЗПЛБ-2АШВ-П		Поз. 1,2,5...12 по ЗПЛБ-1АТVI			1,75
	3	Каркас КР 16	5	1.465.1-17.4-5	
	4	КР 29	2	-7	
	13	Стержень напряг. СТН 26	2	Схема 1, л. 1	
ЗПЛБ-3АШВ-Н ЗПЛБ-3АШВ-П		Поз. 1,2,5...12 по ЗПЛБ-1АТVI			1,75
	3	Каркас КР 16	5	1.465.1-17.4-5	
	4	КР 29	2	-7	
	13	Стержень напряг. СТН 27	2	Схема 1, л. 1	
ЗПЛБ-4АШВ-Н ЗПЛБ-4АШВ-Н		Поз. 1,2,5,6,7,9...12,14 по ЗПЛБ-1АТVI			1,75
	3	Каркас КР 17	5	1.465.1-17.4-5	
	4	КР 30	2	-7	
	8	Сетка С8	4	-21	
	13	Стержень напряг. СТН 28	2	Схема 1, л. 1	

1.465.1-17.2-1

Лист

6

Марка плиты	Напрягаемая арматура класса									Изделия арматурные									Изделия закладные									Общие расходы			
	Ат-VI				Ат-V					А-III					Вр-I				А-III				А-I								
	ГОСТ 10884-81									ГОСТ 5781-82									ГОСТ 6727-80												
	φ12	φ14	φ16	Итого	φ12	φ14	φ16	φ18	Итого	φ6	φ8	φ10	φ12	φ14	φ16	Итого	φ4	φ5	Итого	φ10	φ12	φ14	Итого	φ12	Итого	φ175×6	Итого				
ЗПЛ6-1АтVI	10,6			10,6					10,6	11,4		3,2	18,7			33,3	12,0	9,2	21,2	54,5											73,7
ЗПЛ6-2АтVI		14,8		14,8					14,8	11,4		3,2	25,0			39,6	9,1	13,8	22,9	62,5											85,9
ЗПЛ6-3АтVI			19,2	19,2					19,2	11,4		3,2	25,0			39,6	3,5	22,2	25,7	65,3											93,1
ЗПЛ6-1АтV					10,6				10,6	10,6	11,4	2,0	12,6			26,0	12,0	9,2	21,2	47,2	1,2	2,0	0,2	3,4	2,4	2,4	2,8	2,8	8,6	66,4	
ЗПЛ6-2АтV						14,8			14,8	14,8	11,4		3,2	18,7		33,3	12,0	9,2	21,2	54,5											77,9
ЗПЛ6-3АтV							19,2		19,2	19,2	11,4		3,2	25,0		39,6	9,1	13,8	22,9	62,5											90,3
ЗПЛ6-4АтV								24,3	24,3	24,3	11,4		3,2	25,0		39,6	3,5	22,2	25,7	65,3											98,2

Марка плиты	Напрягаемая арматура класса									Изделия арматурные									Изделия закладные									Общие расходы				
	Ат-IVс				А-IIIв					А-III					Вр-I				А-III				А-I									
	ГОСТ 10884-81									ГОСТ 5781-82									ГОСТ 6727-80													
	φ14	φ16	φ18	φ20	Итого	φ16	φ18	φ20	φ22	Итого	φ6	φ8	φ10	φ12	φ14	Итого	φ4	φ5	Итого	φ10	φ12	φ14	Итого	φ12	Итого	φ175×6	Итого					
ЗПЛ6-1АтIVс	14,6				14,6					14,6	11,4	2,0	12,6			26,0	12,0	9,2	21,2	47,2											70,4	
ЗПЛ6-2АтIVс		19,2			19,2					19,2	11,4		3,2	18,7		33,3	12,0	9,2	21,2	54,5											82,3	
ЗПЛ6-3АтIVс			24,3		24,3					24,3	11,4		3,2	25,0		39,6	9,1	13,8	22,9	62,5											95,4	
ЗПЛ6-4АтIVс				30,0	30,0					30,0	11,4		3,2	25,0		39,6	3,5	22,2	25,7	65,3	1,2	2,0	0,2	3,4	2,4	2,4	2,8	2,8	8,6	103,9		
ЗПЛ6-1АIIIв						19,0				19,0	19,0	11,4	2,0	12,6		26,0	12,0	9,2	21,2	47,2											74,8	
ЗПЛ6-2АIIIв							24,3			24,3	24,3	11,4		3,2	18,7		33,3	12,0	9,2	21,2	54,5											87,4
ЗПЛ6-3АIIIв								30,0		30,0	30,0	11,4		3,2	25,0		39,6	9,1	13,8	22,9	62,5											101,1
ЗПЛ6-4АIIIв									36,4	36,4	36,4	11,4		3,2	25,0		39,6	3,5	22,2	25,7	65,3											110,3

Прокат ВСтЗкл2-1 по ТУ14-1-3023-80

1.465.1-17.2-РС		
Ил.инж.пр. Бажанова	Р.В.	
Разраб. Петрова	Люд	
Исполн. Николаева	Фед	
Провер. Святова	Дан	
И.контр. Петрова	Люд	
Ведомость расхода стали на плиту ЗПЛ6, кг		Стация Лист Листов Р 1 2
		ЦНИИпромзданий

Марка плиты	Напряженная арматура класса										Изделия арматурные										Изделия закладные										Вязаная проволока
	А-III					А-IIIк					Арматура класса										Арматура класса					Арматура класса					
	ГОСТ 5781-82					ГОСТ 10884-81					А-III					В0-I					А-III					А-I					
	φ14	φ16	φ18	φ20	Итого	φ12	φ14	φ16	φ18	Итого	φ6	φ8	φ10	φ12	φ14	φ16	Итого	φ4	φ5	Итого	φ10	φ12	φ14	Итого	φ12	φ14	Итого	ГОСТ 1546	Итого		
ЗП06-1.А.ИВ-Н(н)	14,6				14,6						14,6	14,4	2,0	12,6			250	12,0	9,2	21,2	49,2										
ЗП06-2.А.ИВ-Н(н)		19,2			19,2						19,2	14,4					233	12,0	9,2	21,2	54,5										
ЗП06-3.А.ИВ-Н(н)			24,3		24,3						24,3	14,4				250	39,6	9,1	13,8	229	62,5										
ЗП06-4.А.ИВ-Н(н)				30,0	30,0					30,0	14,4						327	47,3	3,5	22,2	257	130									
ЗП06-1.А.ИСК-Н						10,6				10,6	10,6	14,4	2,0	12,6			250	12,0	9,2	21,2	49,2	1,2	2,0	0,2	3,4	2,4	2,4	2,8	2,8	8,6	
ЗП06-2.А.ИСК-Н							14,8			14,8	14,8	14,4					233	12,0	9,2	21,2	54,5										
ЗП06-3.А.ИСК-Н								19,2		19,2	19,2	14,4				250	39,6	9,1	13,8	229	62,5										
ЗП06-4.А.ИСК-Н									24,3	24,3	24,3	14,4					327	47,3	3,5	22,2	257	130									

Марка плиты	Напряженная арматура класса					Изделия арматурные										Изделия закладные										Вязаная проволока			
	А-IIIв					Арматура класса										Арматура класса					Арматура класса								
	ГОСТ 5781-82					В0-I					А-III					А-I													
	φ16	φ18	φ20	φ22	Итого	φ8	φ8	φ10	φ12	φ14	φ16	Итого	φ4	φ5	Итого	φ10	φ12	φ14	Итого	φ12	φ14	Итого	ГОСТ 1546	Итого					
ЗП06-1.А.ИВб-Н(н)	19,0				19,0	14,4					3,2	18,7				33,3	12,0	9,2	21,2	54,5									
ЗП06-2.А.ИВб-Н(н)		24,3			24,3	14,4					3,2	25,0				39,6	9,1	13,8	229	62,5									
ЗП06-3.А.ИВб-Н(н)			30,0		30,0	14,4					3,2	25,0				39,6	9,1	13,8	229	62,5									
ЗП06-4.А.ИВб-Н(н)				36,4	36,4	14,4					3,2	32,7				47,3	3,5	22,2	257	130									

ИЗМ. № 002. КОМПЛЕКТ. УПРАВЛ. СТРОИТЕЛЬСТВА