



# ТИПОВОЙ ПРОЕКТ

## 291-3-47 с.88

### БАССЕЙН

## В ЛЕГКИХ МЕТАЛЛИЧЕСКИХ КОНСТРУКЦИЯХ С ВАННОЙ 25x11 м /Ф ОБ/

## АЛЬБОМ VIII

### ПЕРЕЧЕНЬ АЛЬБОМОВ:

АЛЬБОМ	I	
ЧАСТЬ	1	АРХИТЕКТУРНО-СТРОИТЕЛЬНЫЕ И ТЕХНОЛОГИЧЕСКИЕ ЧЕРТЕЖИ
ЧАСТЬ	2	КОНСТРУКЦИЯ МЕТАЛЛИЧЕСКОЙ ВАННЫ
ЧАСТЬ	3	КОНСТРУКЦИЯ МОНОЛИТНОЙ ЖЕЛЕЗОБЕТОННОЙ ВАННЫ
АЛЬБОМ	II	КОНСТРУКЦИИ МЕТАЛЛИЧЕСКИЕ (ИЗ 2 <sup>х</sup> Ч.)
АЛЬБОМ	III	
ЧАСТЬ	I	ОТОПЛЕНИЕ И ВЕНТИЛЯЦИЯ. ВНУТРЕННИЕ ВОДОПРОВОД И КАНАЛИЗАЦИЯ. СВЯЗЬ И СИГНАЛИЗАЦИЯ. ПОЖАРНАЯ СИГНАЛИЗАЦИЯ
ЧАСТЬ	2	ЭЛЕКТРОБОРУДОВАНИЕ. АВТОМАТИЗАЦИЯ ОТОПИТЕЛЬНЫХ И ВЕНТИЛЯЦИОННЫХ СИСТЕМ
АЛЬБОМ	IV	СТРОИТЕЛЬНЫЕ ИЗДЕЛИЯ
АЛЬБОМ	V	СПЕЦИФИКАЦИИ ОБОРУДОВАНИЯ
АЛЬБОМ	VI	ВЕДОМОСТИ ПОТРЕБНОСТИ В МАТЕРИАЛАХ
АЛЬБОМ	VII	СМЕТЫ
АЛЬБОМ	VIII	ОСНОВНЫЕ ПОЛОЖЕНИЯ ПО ПРОИЗВОДСТВУ МОНТАЖНЫХ РАБОТ

РАБОЧИЙ ПРОЕКТ УТВЕРЖДЕН ГОСГРАЖДАНСТРОЕМ  
ПРИКАЗ № 351 ОТ 03.11.1987 ГОДА  
ВВЕДЕН В ДЕЙСТВИЕ ИН - ТОМ СОЮЗСПОРТПРОЕКТ  
ПРИКАЗОМ № 450 ОТ 14.06.1988 ГОДА

РАЗРАБОТАН ИНСТИТУТОМ ВНИПИ ПРОМСТАЛЬКОНСТРУКЦИЯ  
 ГЛАВНЫЙ ИНЖЕНЕР ИНСТИТУТА *Осипов Б.Ф.* ОСИПОВ Б.Ф.  
 ГЛАВНЫЙ ИНЖЕНЕР ПРОЕКТА *Николашин С.А.* НИКОЛАШИН С.А.

© СФ ЦИТП Госстроя СССР, 1988.

				Привязан:	
Имб. №					

Албом VIII

291-3-47с. 88

Сварщик

Инженер

Ведомость чертежей основного комплекта марки ПП.		
лист	наименование	Примечан.
1	Общие данные	
2	Нормокomплект механизированного ручного инструмента (начало)	
3	Нормокomплект механизированного ручного инструмента (окончание)	
4	Указания по производству монтажных работ (начало)	
5	Указания по производству монтажных работ (окончание)	
6	Страйгенплан	
7	Схема монтажа конструкции ванны.	
8	Схема монтажа каркаса.	
9	Схема монтажа стенового ограждения	
10	Решение вопроса по технике безопасности	
11	Страховка конструкций (начало)	
12	Страховка конструкций (окончание)	
13	График производства работ.	

Ведомость монтажного оборудования, приспособлений и такелаж.							
поз.	Наименование, марка	Кол.	Масса, кг: ед. Вск	Обозначен.	Примечан.		
<u>Оборудование:</u>							
1	Кран автомобильный МКА-16	1					
2	Автомобиль КАМАЗ 540	1					
3	Сварочный трансформатор ТА-500	1					
4	Электрическая лебедка ЛС 1 У	1					
5	Компрессор ЗИФ-51	1					
6	Подъемник автомобильный гидравлический АГ 17-18 Средства подмощивания	1					
1	Лестница приставная АЛП-8	1					
2	Стойка сигнального ограждения	20	85	170			
3	Канат 88-Г-1-У-180	13	пм	22	ГОСТ 3077-80		
4	Страховочный канат 13,5-Г-А-0-Н-180				ГОСТ 3079-80 29800-24-39		
5	Расчалка РР2-12/ВР2-12 (свч-10/свч-10)	4	50	200	ГОСТ 36-117-80		
<u>Грузозахватные приспособления</u>							
1	Устройство Т-125 0-125	1	58	58			
2	Строп 4СК 5-63	1	45	45	29700-103		
3	Строп 2 ст 10-5	1	102	102	29700-103		
4	Траверса ТР 1-48	2	38	76	29700-114		
5	Стенд-траверса ТС-1	1	724	724		Индивидуальная изготовление	
6	Подстропак ВК-2-2	2	34	68	29700-109		
7	Подстропак ВК-2-32	2	44	88	29700-109		
8	Пружинный замок ПР 3,2	2	27	54	29700-100		
9	Строп СКК1-32 6000	1	17,6	17,6	ГОСТ 25573-83		
10	Подстропак УСК2-4-8	2	15,1	30,2	29700-109		
11	Подкладка под канат	8	15	12	29700-106		
12	Труба 57x5 L=100	36	466	234			
	Итого:			1109			

Ведомость ссылаемых и прилагаемых документов		
Обозначение	Наименование	Примеч.
29800	Материальные средства подмощивания для монтажа одноэтажных и многоэтажных производств.	
29700	Материальные грузозахватные приспособления для монтажа одноэтажных и многоэтажных производств.	
52106Т	Материал ППР по монтажу производственных зданий (модулей) из пространственных конструкций.	

ТП - 291-3-47 с. 88 п.п.												
Исполн.	Белов	Инж.	Иванов	Боссейн в легких металло-конструкциях с ван-ной 23x11м (0006)						Стр. 1	Лист	Листов
Привязан:	Рукгыл	Госов	Иванов	Иванов	Иванов	Иванов	Иванов	Иванов	Иванов	Иванов	Иванов	
	Иванов	Иванов	Иванов	Иванов	Иванов	Иванов	Иванов	Иванов	Иванов	Иванов	Иванов	
Иванов	Иванов	Иванов	Иванов	Иванов	Иванов	Иванов	Иванов	Иванов	Иванов	Иванов	Иванов	
Общие данные								Минмонтажстроял/ОГЛ Главная конструкторская бригада Промышленная конструкция				

Рис. Бом. VII

291-3-47с. 88

СС.С. 18.29.29.88

Сл. инв. лог. Годовая и дата Прием инв. лог.

Ведомость механизированного и ручного инструмента					
№ п/п	Наименование	Тип, марка обознач. черт	Кол.	Завод-изготовитель	Примечание
<b>I Ручной инструмент</b>					
1	Ключ накидной для болтов	М-16 - S=24 К-1	2	Пермский завод автоматизации	
		М-20 - S=30 К-2	2	Глав УПП	
		М-24 - S=36 К-3	3		
2	Коловорот трещоточный	КТ-1	2	Пермский завод	
3	Ключ гаечный трещоточный с набором сменных головок	ККТ-1		Пермский завод	
		М-16 - S=24	2		
		М-20 - S=30	2		
		М-24 - S=36	2		
4	Оправка проходная			Потребитель	
	φ21×140		10		
	φ25×150		10		
5	Струбцина для сборки				глубина х ход
		тип I	1		100×100
		тип III	1		160×190
6	Клин для сборочных работ		2	Потребитель	
7	Ламик для сборки	ЛО-24	2	Потребитель	
8	Ламик для кантовки		2		
9	Кувалда тулоносая	гост 11401-75		Горьковский завод электро-монтажных инструментов	
	1212-0003 P=4кг		2		
	1212-0006 P=8кг		1		
10	Молоток слесарный с квадратным бойком	гост 2310-77	2	Кобринский инструмент. завод	P=400кг
11	Зубило слесарное	тип I гост 7214-72		Горьковский завод электро-монтажных инструментов	
	20×60 с=200мм				
12	Напильник драчевый	А-400 n1 гост 7465-80	2	Минский напильный завод	
13	Плоскогубцы комбинированные L=200мм	гост 5547-75	1	Новосибирский инструментальный завод	
14	Отвертка слесарно-монтажная	тип III гост 17199-71	1	Сосновский з-д "Металлист"	
15	Абразивный армированный круг φ230 S=3мм	гост 21963-82	16	Пермский завод монтажных изделий	

Ведомость механизированного и ручного инструмента					
№ п/п	Наименование	Тип, марка обознач. черт.	Кол.	Завод-изготовитель	Примечание
16	Тиски слесарные	гост 4045-75	1	Новосибирский инстр. з-д	
17	Топор строительный	А-2 гост 18578-73	1	Производств. объединение "Ижсталь"	
18	Ножовка по дереву широкая	ТУ-М-1-302-72	1	Горьковский металлургич. завод	
19	Рамка ножовочная ручная по металлу с полотнами	гост 17270-71	1	Краснодарский завод слесарно-монт. инстр.	комплект
20	Щетка стальная, прямоугольная	ТУ-484-01-104 -76	5	Горьковская щеточная ф-ка	
21	Угольник поверочный 500×240	ТУ-22-2785 -73	1	Мурамский тепловозостр. завод	
<b>II Механизированный инструмент</b>					
1	Гайковёрт электрический	УЗ-3112А гост 21269-76	1	Выборгский з-д "Электроинструмент" Минстроядорнаш СССР	
2	Удлинитель	У-20/100	2	Кропоткинский завод монтаж-	
3	Шарнир	Ш-20	2	ных и специаль-ных строител. приспособлений	
4	Сменная головка	ГС-41/32	2	По линии СЭВ НРБ	
5	Машинка шлифовальная электрическая	ВА-1400 (Ш-178-1)	1	По линии СЭВ НРБ	
6	Ножницы ручные электрические	УЗ-5802	1	Пермский завод монтажных изделий	
7	Машина для резки профилированного настила	МНРП	1	Пермский завод монтажных изделий	

Ведомость механизированного и ручного инструмента					
№ п/п	Наименование	Тип, марка обознач. черт.	Кол.	Завод-изготовитель	Примечание
8	Пистолет односторонней клепки	КОК-1 СТЗ-96/1	1	Нагинский опытный завод монтаж. приспособ.	
9	Двухполосное соединение	УЗ-9903	2	Ростовское "О. Электроинструмент"	ТУ-22-3168-75
10	Пистолет монтажный поршневого	ПУ-ВЧС	2	Тульский оружейный з-д	
11	Щуриловерт ручной электрический	УЗ-3602А	2	Конаковский з-д механизир. инструмента	ТУ-22-4028-77
12	Сверлильная ручная машина электрич. с двойной изоляцией	УЗ-10363 гост 8524-80	4	Назрановский завод	φ9мм
		УЗ-1205 гост 8524-80	2	Резекменское "О. Электроинстр."	φ23мм
13	Станок заточной	УЗ 97035	1	Назрановск з-д	
<b>III Измерительный инструмент</b>					
1	Отвес стальной, строительный	ОТ-600 гост 7948-80	1	г. Георгиевск з-д. Строинструмент	
2	Метр складной, металлический.		6	з-д "Метиз" г. Киев	
3	Рулетка стальная	РЗ-20 гост 7502-80	2	з-д "Метиз"	
4	Уровень строительный	УС-2 гост 9416-76	2	Лухвицкий приборостр. завод	
5	Линейка измерительная металлическая	гост 427-75	1	Московский з-д "Калибр"	L=1000
6	Теодолит	Т-5А гост 10529-79	1	ЛЯ В-2954	
7	Нивелир	Н-3 гост 10528-76	1	ЛЯ В-8872	
8	Рейка нивелирная	РН-3 гост 11158-83	1	Ф-ка. Школьник	
9	Штатив		1		

ТЛ 291-3-47 с. 88 П.П.

Нач. отд. ГИЛ	Белов	Лисин	М.Я.	Бассейн в легких металлических конструкциях с одной 25×11м (4006)	Стадия	Лист	Листов
Рук. групп	Гасов	Цыга	М.Я.		Р.П.	2	
Провед. Власова	Власова	Хромеева	М.Я.	Нормоконтроль механизированного ручного инструмента (начало)	Минмонтажспецстрой СССР Проектно-конструкторский ВНИИ Промстальконструкция		
Инв. №							

Альбом №

291-3-47с. 88

Ведомость механизированного и ручного инструмента

Ведомость механизированного и ручного инструмента

№ п/п	Наименование	Тип, марка обознач. черт.	Кол.	Завод-изготовитель	Примечание
<b>IV Инструмент для газовой резки</b>					
<b>Вариант - пропан - бутан</b>					
1	Резак. Маяк - 2-02	ТУ 36-05-487-78	1	Кировский з-д "Автогенмаш"	
2	манометры:				
	высокого давления	МТ 11	1	Казанский	а б и 25 ОмПа
	низкого давления	ТУСТ 2405-80	1	манометр. з-д	
3	Редуктор кислородный баллонный одноступенчатый	ДКП-1-65 ГОСТ 6268-78	1	Барнаульский аппаратно-механический завод	
4	Баллоны кислородные		4		
5	Баллоны пропан-бутанов.		2		
6	Редуктор пропан-бутановый баллонный одноступенчатый	БПО-5-1 ТУ 26-05-514-81	1	Барнаульский аппаратно-механич. з-д	
<b>V Инструмент для ручной электродуговой сварки</b>					
1	Электродержатель билонный	ТУ 36-1819-75	1	Ленинградский з-д. "Электрик"	
2	Муфта соединительная концевая к источнику питания для сварки кабеля	МС-3	2	Ногинский з-д монтажных приспособлений	
3	Клемма заземления	КЗ-2 ТУ-36-1693-73	4	Пермский з-д монтажных средств автоматизации	
4	Муфта соединительная быстроразъемная	ТУ-36-1671-73	4	Ногинский з-д монтаж. прил.	
5	Набор сварщика	ЭИИ-300 ТУ-36-1162-75	1	Пермский з-д монтажных средств автоматизации	
6	Термопена	Т-1	1	Крпатовский з-д монтажных и специальных приспособлений	
7	Щиток электросварщика	ТУ-5-978-13373-72	1	п.д. "Корвет" г. Курган	
8	Лента изоляционная		1кг		
9	Очки защитные	03-76	1	Суксунский оптико-мех. з-д	

№ п.п.	Наименование	Тип, марка обознач. черт.	Кол.	Завод-изготовитель	Примечание
<b>VII Инструмент для постановки высокопрочных болтов</b>					
1	Закртыые ящики с ручками для переноски крепежных изделий		3	Потребитель	
2	Ручные шлифовальные машины:		2	Ногинский опытный завод	
	электрические	ИЗ-2106		монтажных приспособлений	
	или пневматические	ИЗ-2009 ИП-2015 или ИЛ-2114А			
3	Преобразователь частоты тока	ИЗ-9403 ТУ22-3694-78	1	Выборгский з-д. "Электроинструмент"	
4	Трехполюсное штепсельное соединение	ИЗ-9902	4	Ярославск. з-д "Красный маяк"	
5	Пескоструйный аппарат	ПА-60	1		
6	Масловодоотделитель	МВО-1	1		
7	Компрессорная станция	КС-5	1		4-5 м <sup>3</sup> /мин 0.6 Па
8	Листолет-распылитель		1		
9	Шланговые противобрызгалки	ПШ-2	1		
10	Горелка	ГАО-60	1		ГОСТ 17357-71
11	Редуктор кислородный баллонный одноступенчатый	ДКП-1-65 ГОСТ 6268-78	1	Барнаульский аппаратно-механич. з-д	
12	Клемма заземления	КЗ-2 ТУ 36-1693-73	1	Пермский з-д монтажных изделий	
13	Муфта соединительная быстроразъемная	МСБ-2	4	Ногинский з-д монтажных приспособлений	
14	Пост для подготовки высокопрочных болтов	21.08.1.84		Потребитель	Горьковское ВНИИ ПСК ПТБ

1. Нормоконспект разработан применительно к технологии производства работ для выполнения технологических операций на всех стадиях монтажа: хранение, подготовка и подача, укрупнительная сборка, установка и временное закрепление, выборка и проектное закрепление конструкций.
2. I-IV подкомплекты предназначены для бригады в количестве 5 человек, V подкомплект для звена в количестве 3 человек.
3. Количественный состав комплексной бригады принимать по графику производства работ данного проекта.
4. Срок службы инструмента определять исходя из процента амортизационных отчислений бухгалтериями монтажных управлений.
5. Инструментальное хозяйство монтажного управления должно соответствовать Инструкции по организации инструментального хозяйства монтажного и специального строительного управления ВНИИ ПСК и "Руководству по учету, хранению, обслуживанию, ремонту, списанию и представлению заявок на механизированный инструмент и СММ" (Шифр 29822)
6. Нормоконспект должен размещаться в специальном контейнере (будка - стеллаж), изготовленном по проекту ВНИИ ПСК (Шифр 29652)
7. Количество инструмента принято на основании рекомендаций Сборника бригадных нормоконспектов, разработанного ВНИИ ПСК.

Согласовано  
Имя, Фамилия, Подпись и дата

ТП 291-3-47 с 88 П.П.

Привязан:

Имя:	Фамилия:	Подпись:	Дата:
Имя:	Фамилия:	Подпись:	Дата:
Имя:	Фамилия:	Подпись:	Дата:
Имя:	Фамилия:	Подпись:	Дата:

Боссеян в легких металлических конструкциях с ванной 25x111 (1906)

Нормоконспект механизированного ручного инструмента (окончание)

Лист 3

Листов

Минмонинструментстрой СССР

Госстандартизация ВНИИ ПСК

Промышленность

# I Общая часть.

1.1. Основные положения ППР по монтажу конструкций бассейна в легких металлических конструкциях с ванной 25x11м (Ф06) разработаны на основании задания на разработку проектной документации выданного Управлением по строительству общественных зданий и сооружений Госгражданстроя от 20 января 1987г.

1.2. Настоящий ППР разработан в сокращенном объеме в соответствии с п. 4 приложения 4 СНиП 3.01.01-85.

1.3. При производстве работ следует руководствоваться указаниями настоящего ППР и требованиями действующих нормативно-технических документов, в том числе:

- СНиП 3.01.01-85 Организация строительного производства.
- СНиП III-4-80 Правила производства и приемки работ. Техника безопасности в строительстве.
- СНиП III-16-80 Правила производства и приемки работ. Бетонные и железобетонные конструкции.
- СНиП III-18-75 Правила производства и приемки работ. Металлические конструкции.
- СНиП 3.01.03-84 Геодезические работы в строительстве.
- ОСТ 36-128-85 Устройства и приспособления монтажные. Методы расчёта и проектирования.
- ОСТ 36-130-86 Устройства и приспособления монтажные. Общие технические условия.
- ВСН 380-77 Инструкция по монтажу сборных железобетонных конструкций промышленных зданий и сооружений.
- ОСТ 36-60-81 Сварка при монтаже стальных строительных конструкций. Основные положения.
- ОСТ 36-28-78 ССБТ. Процессы производственные. Табелажные работы. Общие требования безопасности.
- ОСТ 36-100.3.04-85 ССБТ. Монтаж металлических и сборных ж/б конструкций. Требования безопасности.

„Правила устройства и безопасной эксплуатации грузоподъёмных кранов“, утв. Госгортехнадзором СССР 30.12.86г.

# II Конструктивная часть

2.1. Здание спортивно-оздоровительного корпуса представляет собой однопролётное здание с размерами в плане 24,0x36,0м и высотой до низа несущих конструкций 7,2м. Нормируемая площадь 1089м<sup>2</sup>. Объём здания 9528м<sup>3</sup>.

2.2. Основные несущие конструкции каркаса здания - рамы из сварных и широкополочных двутавров, установленные с шагом 6м.

2.3. Фрагмент из ендовых и ендовосварных элементов.

2.4. Рамы и фрагмент объединены связями и элементами покрытия в пространственный неизменяемый блок.

2.5. Стеновое ограждение решено в виде 3-х слойных каркасных панелей с обшивками из профлиста и минераловатным утеплителем толщиной 140мм.

2.6. Покрытие с обшивками из профлиста и минераловатным утеплителем толщиной 160мм.

2.7. Пространственная работа каркаса и жесткость здания обеспечивается совместно работой заземлённых рам, системой вертикальных связей, наклонных торцевых Г-образных рам и жёсткого диска покрытия.

2.8. Внутри корпуса расположена ванна бассейна, обстроенная площадками и перегородками из унифицированных панелей поэлементной сборки.

2.9. Конструкция ванны разработана в 2-х вариантах:  
- полносборная металлическая;  
- из монолитного железобетона.

# III Приёмка. Складирование и укрупнение конструкций.

3.1. Приёмка, складирование и сортировка конструкций осуществляется на приобъектной площадке складирования.

3.2. Рамы укрупняются внутри корпуса на шпальных клетках.

3.3. Стеновое ограждение укрупняется в карты совместно с ригелями.

3.4. Профилированные листы покрытия укрупняются в карты вхбм.

3.5. Опорные стальные крепятся к стойкам рам до их подъёма.

# IV Монтаж конструкций.

4.1. На монтаж конструкций определён автомобильный кран МКА-16 со стрелой 18м.

4.2. До начала монтажа конструкций каркаса и встроенных помещений необходимо принять по акту разбивочные оси здания, фундаменты и закончить сооружение ванны бассейна (при любом варианте её конструкции).

4.3. Монтаж каркаса производить в направлении от оси 2 «полным сечением». Устойчивость смонтированной части обеспечивается установкой стоек фрагмента по оси 1 (после монтажа стоек и ригеля рамы по оси 2) и установкой проектных связей, распорок и прогонов сразу же после монтажа очередного ригеля.

4.4. Общая последовательность монтажа:  
- монтаж металлоконструкций ванны;  
- монтаж конструкций каркаса «полным сечением (из конструкций кровли монтировать нижний слой профлиста);

- укрупнение стеновых панелей и ригелей фрагмента в плоские картины с раскрытием по стойкам без оконных перелётов

- монтаж стеновых панелей и окончание устройства кровли;

- укладка утеплителя и верхнего профлиста;

- монтаж оконных перелётов, лестниц, тамбуров, дверей, остекление.

4.5. Стойки рам необходимо рассчитывать одной парой расчалок по ОСТ 36-117-85 до закрепления их распоркой со связевой панелью.

4.6. Все работы по установке высокопрочных болтов должны выполняться в соответствии со СНиП III-18-75 „Руководством и нормативами по технологии постановки высокопрочных болтов в монтажных соединениях металлоконструкций“ и ОСТ 36-72-82 „Конструкции стальные. Монтажные соединения на высокопрочных болтах. Типовой технологический процесс“.

4.7. Контроль качества работ производить в соответствии с картами операционного контроля качества.

4.8. Геодезический контроль производить инструментально. Результаты заносить на исполнительную геодезическую схему.

# V Строповка конструкций

5.1. В данном проекте разработаны принципиальные схемы строповки конструкций. Строповка конструкций сходных по назначению и конфигурации, но меньших по массе и габаритам производится аналогично.

5.2. В местах соприкосновения стропов с ребрами или острыми гранями конструкций обязательна установка инвентарных прокладок.

5.3. При строповке «в обхват» или на «удав» подъём производится только после надёжной затяжки стропов во избежание проскальзывания конструкций в прокладках.

5.4. При монтаже и наводке конструкций применить оттяжки из пенькового или капронового троса.

5.5. Массы поднимаемых грузов и положение их центров тяжести, подсчитанные по чертежам КМ, подлежат обязательному уточнению по чертежам КМД.

ТП. 291-3-47 с 88 П.П.

Привязан:	Нач. отд. Белов	Инженер	Инженер	Бассейн в легких металлических конструкциях с ванной 25x11м (Ф06)	Стация	Лист	Листов
	ГУП Николашин	И.И.	И.И.		Р.П.	4	
	Рук. групп. Гасов	И.И.	И.И.	Указания по производству монтажных работ (начало)			
	Установил Цига	И.И.	И.И.				
	Проверил Власова	И.И.	И.И.				
И.И.И.	И.контр. Хромеева	И.И.	И.И.				

Альбом VIII

291-3-47с. 88

Согласовано:  
И.И.И. И.И.И. И.И.И. И.И.И.  
И.И.И. И.И.И. И.И.И. И.И.И.  
И.И.И. И.И.И. И.И.И. И.И.И.

Альбом VIII

291-3-47с. 88

### VI. Техника безопасности.

- 6.1. Монтаж конструкций производить в соответствии с требованиями СНиП III-4-80 и указаниями настоящего ППР.
- 6.2. Перед началом работ каждый рабочий занятый на монтаже, должен быть ознакомлен со спецификой ППР и инструктирован по технике безопасности, что должно быть зарегистрировано в соответствующем журнале.
- 6.3. При производстве монтажных работ запрещается ведение всех других видов работ в пределах опасной зоны без применения специальных мер безопасности.
- 6.4. Границы опасных зон должны быть обозначены сигнальными ограждениями.
- 6.5. При подъеме грузов все команды подаются только одним лицом, кроме сигнала «стоп» который может быть подан любым работником, замечавшим опасность.
- 6.6. Не допускать выполнение монтажных работ при скорости ветра более 15 м/сек.
- 6.7. Строительная площадка, участки работ рабочие места и проходы к ним в темное время суток должны быть освещены. Освещение должно быть равномерным без слепящего действия. Освещенность рабочих мест должна быть не менее 30 люкс на монтаже и укрупнительной сборке. Производить работы в неосвещенных местах, запрещается.
- 6.8. После завершения монтажных работ все механизмы должны быть обесточены и приняты меры, исключающие возможность их включения.

### VII. Электробезопасность.

- 7.1. Электробезопасность на строительной площадке должна обеспечиваться в соответствии с требованиями ГОСТ 12.1.004-76.
- 7.2. Электросварочные установки, монтажные краны и другие устройства должны быть надежно заземлены. Включение в работу даже на короткое время, без выполнения заземления не допускается.
- 7.3. Устройства сетей заземления выполнять в соответствии с СН-102-76. Инструкцией по устройству сетей заземления и заземление в электроустановках, и ГОСТ 12.1.030-81.
- 7.4. Каждый электропотребитель должен иметь индивидуальное пусковое устройство с соответствующей надписью и заларом

- 7.5. Выключатели электроустановок должны отключать все фазы питающей электролинии.
- 7.6. Запрещается использование металлоконструкций или контура заземления в качестве обратного провода сварочной цепи.
- 7.7. Не допускается наличие изолированных соединений питающих кабелей и сварочных проводов.
- 7.8. Все рабочие занятые эксплуатацией и ремонтом электропотребителей, а так же линейные УТР должны быть аттестованы по 2-ой группе электробезопасности.
- 7.9. Все работники участка должны быть обучены практическим приемам освобождения пострадавших от электрического тока и оказания им первой помощи.

### VIII. Пожарная безопасность.

- 8.1. Пожарная безопасность на стройплощадке, участок работ и рабочие места, должны обеспечиваться в соответствии с требованиями «Правил пожарной безопасности при производстве сварочных и других огневых работ на объектах народного хозяйства», утвержденных ГУПО МВД СССР, а так же требованиями ГОСТ 12.1.004-76.
- 8.2. Место установки баллонов с газом должно быть ограждено и обеспечено ящиком и песком, емкостью не менее 0,5 м<sup>3</sup>, лопатой и двумя огнетушителями.
- 8.3. Перед началом работ необходимо проверить исправность трансформаторов, а так же плотность контактных соединений.

Ссылочные документы: 29700; 29800; 52106Т - отраслевые, разработаны по ЕСКД, в строительный каталог не входят. ВНИПЦ Промстальконструкция гарантирует поставку указанных документов заказчику, по которым монтажные организации Минмонтажспецстроя СССР изготавливают монтажные приспособления

С. В. Л. С. О. С. О. В. О. М. О. / НИИЛ ПМК ГИП / Копия / В. К. /

			Т.П. 291-3-47 с. 88		П.П.	
Привязан:			Бассейн в легких металло- ческих конструкциях с ванной 25x11м (ФФБ)		Листов	
	И.контр.	Хромеева	И.контр.	Хромеева	Лист	5
	Н.контр.	Хромеева	Н.контр.	Хромеева	Р.П.	5
	Правильн	Власова	Правильн	Власова	Минмонтажспецстрой Главстальконструкция ВНИПЦ Промстальконструкция	
	Исполнил	Цига	Исполнил	Цига	Указания по производству монтажных работ (окончание).	
	Рук. групп	Госов	Рук. групп	Госов		
	ГУП	Николаев	ГУП	Николаев		
	И.контр.	Белов	И.контр.	Белов		



# СТРОЙГЕНПЛАН

М 1:400

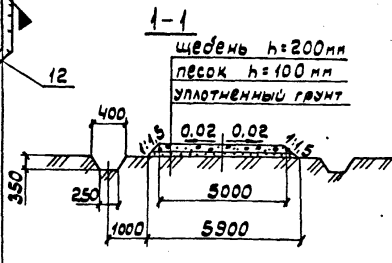
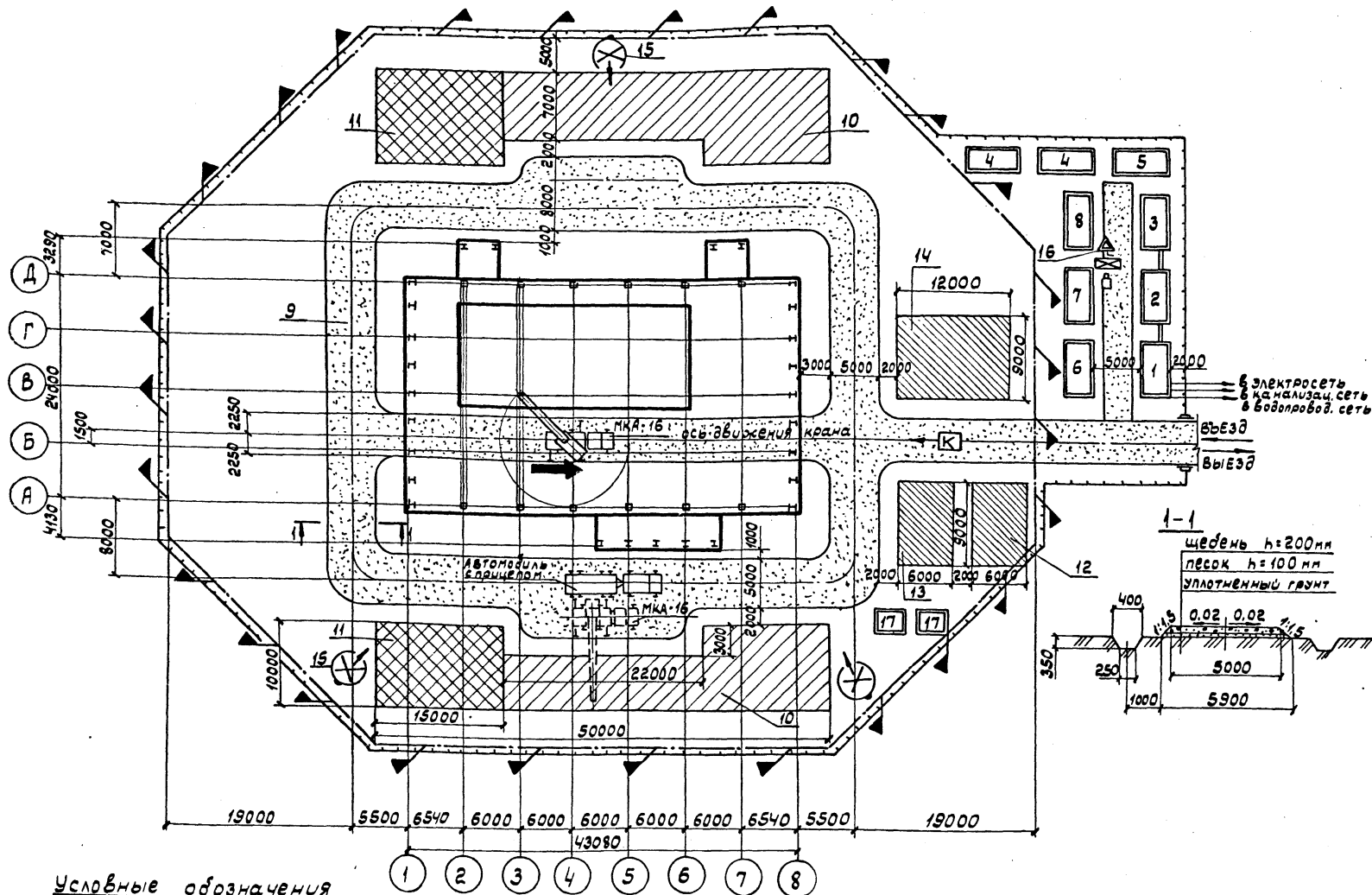

### Условные обозначения

- Монтажемое здание; бассейн
- Временные здания
- Временные дороги под кран
- Временное ограждение стройплощадки
- площадка складирования к-щ и стеновых панелей
- площадка укрупнительной сборки стеновых панелей
- площадка складирования сантех, вентиляц, электротехматериалов
- граница опасной зоны крана
- шкаф питания электроэнергией
- сварочный пост
- прожекторная мачта
- противопожарный щит
- ящик с песком
- огнетушитель
- общее направление монтажа
- направление подачи к-щ

- а) организовать отвод поверхностных вод с территории монтажной площадки;
- б) подводку электроэнергии к шкафам питания посредством кабеля;
- в) устройство временного ограждения согласно СНиП III-4-80 гл. 2;
- г) подготовка территории для установки временных административно-бытовых зданий, подвести временные инженерные сети и коммуникации;
- д) устройства освещения с системой прожекторных мачт, оснащенных ПЭС-45;
2. До начала монтажа рам должны быть закончены работы по устройству бассейна.
3. Складирование к-щ осуществлять в штабелях на подкладках. Между штабелями предусматривать проходы не менее 1 м. Складирование к-щ в пролетах осуществлять также на подкладках и прокладках.
4. Опасную зону крана устанавливать, вывешивая предупредительные знаки.
5. Электробезопасность на стройплощадке согласно ГОСТ 12.1.013-78.
6. Пожарная безопасность согласно «Правил пожарной безопасности при производстве сварочных и других огневых работ».

### Ведомость временных зданий и сооружений

№№ поз.	Наименование	Ед. изм.	К-во	Краткая характеристика	Примечания
1	Помещение для проараба	шт	1	2,2x4,4 м	СКБ ВНИИ МСС 3848
2	Помещение для бригады	шт	1	3x6 м	СКБ ВНИИ МСС с-1660
3	Помещение для приема пищи	шт	1		
4	Материальный склад	шт	2		23656 м 1038Р-03
5	Туалет	шт	1		инфицированный автофургон
6	Помещение «Сантехмонтаж»	шт	1		
7	Помещение «Электромонтаж»	шт	1		
8	Помещение «Промвентиляция»	шт	1		
9	Временные дороги под кран	м <sup>2</sup>	1470	см. разрезы дам. черт.	площадь дана с учетом пешеходной дорожки
10	Площадка складирования к-щ и стеновых панелей	м <sup>2</sup>	568	щебень δ=100 мм	
11	Площадка укрупнительной сборки стеновых панелей	м <sup>2</sup>	300		
12	Склад сантехматериалов	м <sup>2</sup>	54		
13	Склад электротехматериалов	м <sup>2</sup>	54		
14	Склад вентиляц. материалов	м <sup>2</sup>	54		
15	Прожекторная мачта	шт	3	62152.0	п/ч прожектора на мачту
16	Щит противопожарный инвент.	шт	1		готов. узд.
17	Будка для хранения баллонов	шт	2		1900М-19

### Расчет электрических нагрузок

№№ п.п.	Наименование групп токоприемников	кол-во, л	установленная мощность кВт, при ПВ=100%		коэффициент использования К <sub>и</sub>	св/ч / су р	средняя нагрузка на максимальную нагруженную стено		максимальная нагрузка			
			P <sub>н</sub> , кВт	P <sub>р</sub> , кВт			P <sub>ср</sub> , кВт	P <sub>макс</sub> , кВт	S <sub>н</sub> , кВА	S <sub>р</sub> , кВА	S <sub>макс</sub> , кВА	
1	ПЭС-45	12	1.0	12	1	12	0	12	0	12		
2	трансформатор сварочный ТД-500	1	13.14	13.14	0.3	3.94	6.3	2.14	8.43	6.93	10.9	
3	3 ф-51	1	38	38	0.7	26.6	19.95	1.29	34.3	21.95	41	
4	электр. лебедка ПВ=40%	1	1.9	1.9	0.35	0.67	0.9	2	1.34	0.99	1.67	
Итого:											65.57	

### Ведомость основного монтажного оборудования и механизмов

№№ п.п.	Наименование, марка	кол.	Масса, кг		Обозначения	Примечания
			Ед.	всех		
1	Автомобильный кран	1			МКА-16	Истр.=18м
2	Сварочный трансформатор	1			ТД-500	
3	Электрическая лебедка	1			ЛС 1Н	
4	Компрессор	1			ЗУФ-51	
5	Прожектор	12			ПЭС-45	

1. До начала производства монтажных работ генподрядной организацией должны быть выполнены следующие работы:  
а) возведение и сдача фундаментов по акту с нанесением осей сооружения и последующей засылкой с последующим уплотнением грунта;  
б) планировка монтажной площадки; площадок складирования;  
в) устройство временных дорог под кран и автотранспорт;

Т.П. 291-3-47 с. 88 П.П.

Нач. отд.	Белов	Иванов	Бассейн в легких металлических конструкциях с ванной 25x11 м (Ф06).	Стадия	Лист	Листов
Г.П.	Николашин	Иванов		РП	6	
Рук. групп	Госов	Иванов		Минмонтажспецстрой СССР Главсвязьконструкция ВНИИ Промсвязьконструкция		
Исполн. цига	Иванов	Иванов		Стройгенплан		
Проверил	Власова	Иванов				
И.контр.	Хромеева	Иванов				

СОГЛАСОВАНО: \_\_\_\_\_



Яльбом VIII

291-3-47с. 88

**СХЕМА МОНТАЖА КОНСТРУКЦИЙ ВАННЫ**  
М 1:200

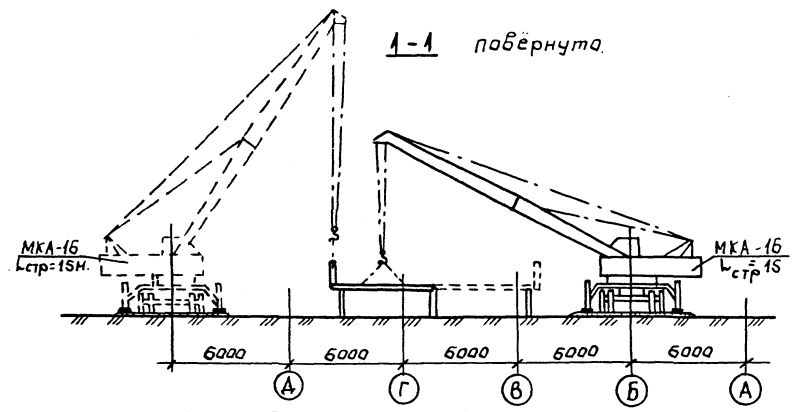
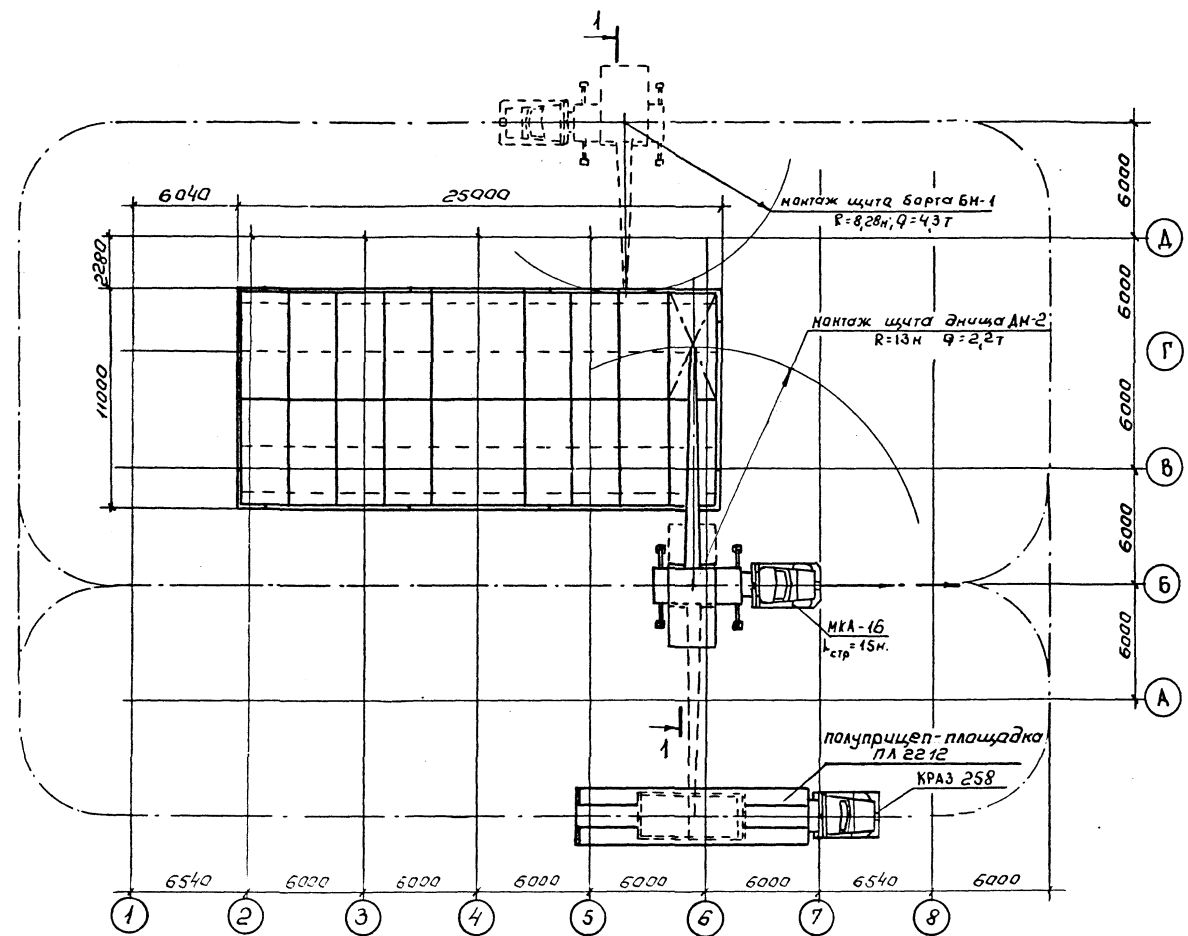

**Ведомость объемов работ**

№ п.п.	Наименование	ед.изм.	кол-во	Примечан.
1	Щит днища (5,7x2,5) ДМ-1	шт	16	15,03
2	Щит днища (5,7x2,5) ДМ-2	шт	4	4,08
3	Щит борта (7,5x1,4) БМ-1	шт	6	5,43
4	Щит борта (8x4) БМ-2	шт	2	1,93
5	Щит борта (1,4x1,5x1,25) БМ-3	шт	2	8,26
6	Щит борта (1,4x1,5x1,25) БМ-4	шт	2	8,26
			Итого:	29,124

**Таблица грузоподъемности**  
крана МКА-16 Lстр = 15м.

Вылет м	Грузоподъемность на вышках, т	Высота подъема без вышек, т	Высота подъема
5	11,5	3,3	15
7	5,55	1,5	14
10	3,0	0,53	12
15	1,85	—	10

1. На данном чертеже разработана схема монтажа конструкций ванны.
2. На монтаж определен кран МКА-16 со стрелой 15м.
3. До начала монтажа конструкций ванны смонтировать опорные стойки ванны.
4. Монтаж конструкций ванны производить до начала монтажа конструкций каркаса.
5. При монтаже конструкций ванны в зимний период необходимо разработать специальные мероприятия по производству электросварочных работ.
6. В адских вопросах по технике безопасности руководствоваться указаниями СНиП III-4-80 и действующих отраслевых инструкций.

Составлено: [Signature]  
Составил: [Signature]  
Проверил: [Signature]  
Инж. № [Signature]

Т.П. 291-3-47 с. 88		П.П.	
Начальник Белов	Инженер Николашин	Инженер Гасов	Инженер Цига
Инженер Власова	Инженер Хромеева	Инженер [Signature]	Инженер [Signature]
Бассейн в легких металлических конструкциях с ванной 25x11м (Ф05)		Студия	Лист
Схема монтажа конструкции ванны.		РП	7
Минмонтажспецстрой СССР Главстальконструкция ВНИИПромстальконструкция		Листов	

Схема монтажа конструкций каркаса

М 1:200

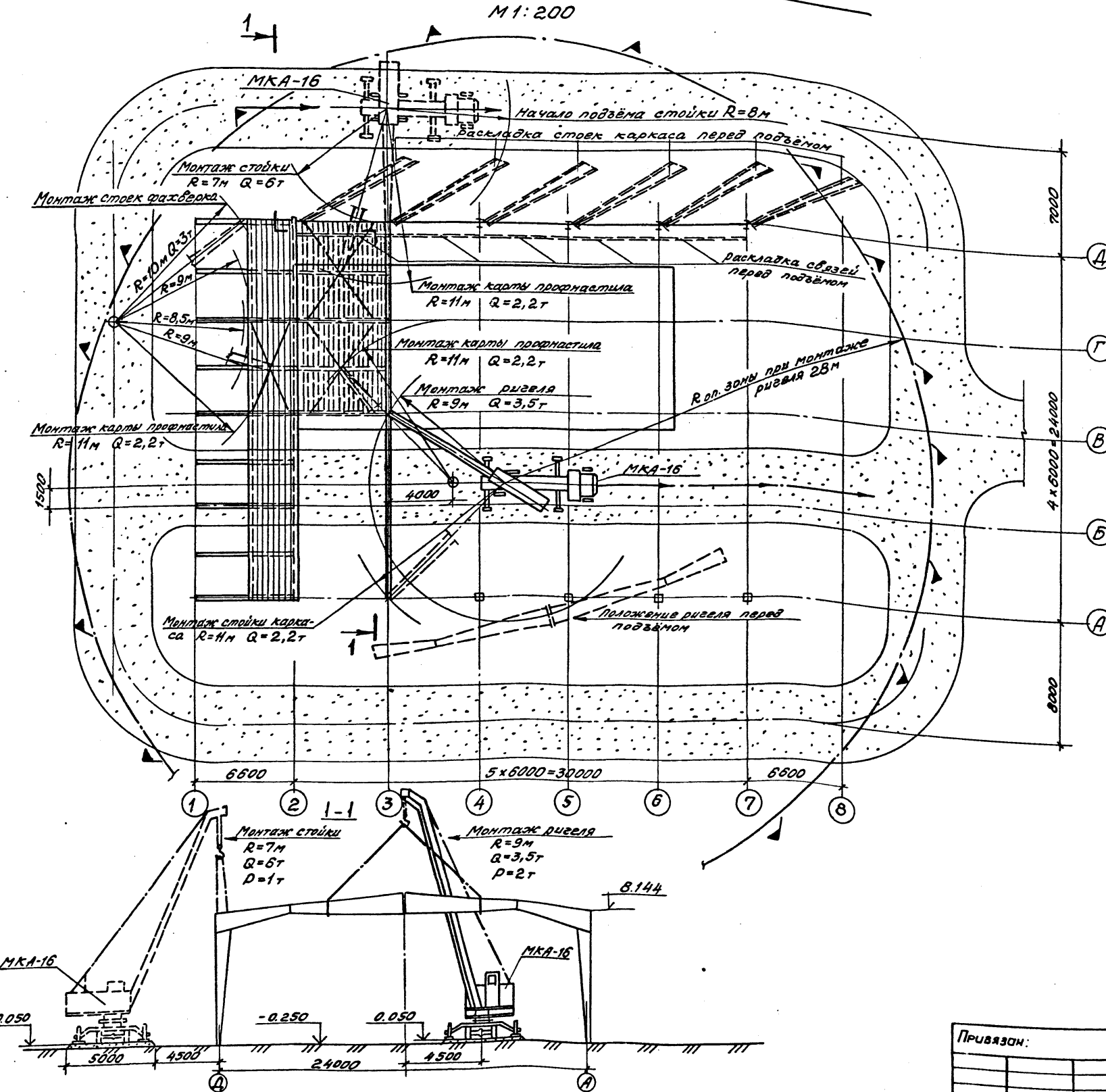

291-3-47с.88

Составлено: [Инициалы] Инж. [Инициалы] Проверено: [Инициалы] Ведущий инженер: [Инициалы]

Ведомость объемов работ

№ п.п.	Наименование	Ед. изм.	Кол-во	Примечание
1	Стойки каркаса	шт.	12	
2	Ригели	шт.	6	
3	Стойки фахверка	шт.	18	
4	Связи	шт.	18	
5	Прогоны	шт.	61	
6	Внутренние площадки	т	5,38	
7	Лестницы	т	5,05	
8	Карты профнастила	шт.	28	14
Итого:			т	60

График грузоподъемности крана МКА-16, стрела 18 м

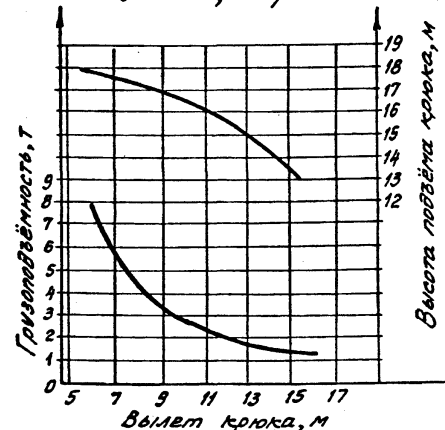

- На данном чертеже представлена схема монтажа конструкций каркаса автомобильным краном МКА-16 (Стр=18м).
- До начала монтажа каркаса должны быть закончены работы по устройству конструкций ванны из монолитного железобетона.
- Общее направление монтажа: от оси 1 к оси 8.
- Монтаж конструкций производить в следующей последовательности:
  - монтаж стоек каркаса по оси 2 (расчаливать к анкерным болтам соседних стоек);
  - монтаж ригеля по оси 2;
  - монтаж стоек фахверка по оси 1 в рядах А+Д (край со стороны оси 1);
  - монтаж карт профнастила между осями 1+2 в рядах А+Д;
  - последовательный монтаж стоек каркаса (с установкой расчалок) и горизонтальных связей по ряду Д;
  - монтаж стоек каркаса по оси 3 по ряду А (с установкой расчалок);
  - монтаж связей между осями 2+3 по ряду А;
  - монтаж ригеля по оси 3;
  - монтаж прогонов между осями 2+3;
  - монтаж карт профнастила (6х6 м) между осями 2+3 и т.д.
- Раскладку конструкций в положение до подъема производить непосредственно перед монтажом.
- Стропильные конструкции см. черт. 11, 12
- Решение вопросов по технике безопасности при монтаже конструкций см. черт. 10
- В общих вопросах по технике безопасности руководствоваться указаниями и требованиями СНиП II-4-80 и действующих отраслевых инструкций.

Т.П. 291-3-47 с. 88 п.п.

Привязан:	Исполнил	Проверил	Инж. [Инициалы]	Инж. [Инициалы]	Инж. [Инициалы]	Инж. [Инициалы]	Инж. [Инициалы]	Инж. [Инициалы]	Инж. [Инициалы]	Инж. [Инициалы]
	Исполнил	Проверил	Инж. [Инициалы]	Инж. [Инициалы]	Инж. [Инициалы]	Инж. [Инициалы]	Инж. [Инициалы]	Инж. [Инициалы]	Инж. [Инициалы]	Инж. [Инициалы]
	Инж. [Инициалы]	Инж. [Инициалы]	Инж. [Инициалы]	Инж. [Инициалы]	Инж. [Инициалы]	Инж. [Инициалы]	Инж. [Инициалы]	Инж. [Инициалы]	Инж. [Инициалы]	Инж. [Инициалы]
	Инж. [Инициалы]	Инж. [Инициалы]	Инж. [Инициалы]	Инж. [Инициалы]	Инж. [Инициалы]	Инж. [Инициалы]	Инж. [Инициалы]	Инж. [Инициалы]	Инж. [Инициалы]	Инж. [Инициалы]
	Инж. [Инициалы]	Инж. [Инициалы]	Инж. [Инициалы]	Инж. [Инициалы]	Инж. [Инициалы]	Инж. [Инициалы]	Инж. [Инициалы]	Инж. [Инициалы]	Инж. [Инициалы]	Инж. [Инициалы]
	Инж. [Инициалы]	Инж. [Инициалы]	Инж. [Инициалы]	Инж. [Инициалы]	Инж. [Инициалы]	Инж. [Инициалы]	Инж. [Инициалы]	Инж. [Инициалы]	Инж. [Инициалы]	Инж. [Инициалы]
	Инж. [Инициалы]	Инж. [Инициалы]	Инж. [Инициалы]	Инж. [Инициалы]	Инж. [Инициалы]	Инж. [Инициалы]	Инж. [Инициалы]	Инж. [Инициалы]	Инж. [Инициалы]	Инж. [Инициалы]
	Инж. [Инициалы]	Инж. [Инициалы]	Инж. [Инициалы]	Инж. [Инициалы]	Инж. [Инициалы]	Инж. [Инициалы]	Инж. [Инициалы]	Инж. [Инициалы]	Инж. [Инициалы]	Инж. [Инициалы]
	Инж. [Инициалы]	Инж. [Инициалы]	Инж. [Инициалы]	Инж. [Инициалы]	Инж. [Инициалы]	Инж. [Инициалы]	Инж. [Инициалы]	Инж. [Инициалы]	Инж. [Инициалы]	Инж. [Инициалы]
	Инж. [Инициалы]	Инж. [Инициалы]	Инж. [Инициалы]	Инж. [Инициалы]	Инж. [Инициалы]	Инж. [Инициалы]	Инж. [Инициалы]	Инж. [Инициалы]	Инж. [Инициалы]	Инж. [Инициалы]
	Инж. [Инициалы]	Инж. [Инициалы]	Инж. [Инициалы]	Инж. [Инициалы]	Инж. [Инициалы]	Инж. [Инициалы]	Инж. [Инициалы]	Инж. [Инициалы]	Инж. [Инициалы]	Инж. [Инициалы]
	Инж. [Инициалы]	Инж. [Инициалы]	Инж. [Инициалы]	Инж. [Инициалы]	Инж. [Инициалы]	Инж. [Инициалы]	Инж. [Инициалы]	Инж. [Инициалы]	Инж. [Инициалы]	Инж. [Инициалы]
	Инж. [Инициалы]	Инж. [Инициалы]	Инж. [Инициалы]	Инж. [Инициалы]	Инж. [Инициалы]	Инж. [Инициалы]	Инж. [Инициалы]	Инж. [Инициалы]	Инж. [Инициалы]	Инж. [Инициалы]
	Инж. [Инициалы]	Инж. [Инициалы]	Инж. [Инициалы]	Инж. [Инициалы]	Инж. [Инициалы]	Инж. [Инициалы]	Инж. [Инициалы]	Инж. [Инициалы]	Инж. [Инициалы]	Инж. [Инициалы]
	Инж. [Инициалы]	Инж. [Инициалы]	Инж. [Инициалы]	Инж. [Инициалы]	Инж. [Инициалы]	Инж. [Инициалы]	Инж. [Инициалы]	Инж. [Инициалы]	Инж. [Инициалы]	Инж. [Инициалы]
	Инж. [Инициалы]	Инж. [Инициалы]	Инж. [Инициалы]	Инж. [Инициалы]	Инж. [Инициалы]	Инж. [Инициалы]	Инж. [Инициалы]	Инж. [Инициалы]	Инж. [Инициалы]	Инж. [Инициалы]
	Инж. [Инициалы]	Инж. [Инициалы]	Инж. [Инициалы]	Инж. [Инициалы]	Инж. [Инициалы]	Инж. [Инициалы]	Инж. [Инициалы]	Инж. [Инициалы]	Инж. [Инициалы]	Инж. [Инициалы]
	Инж. [Инициалы]	Инж. [Инициалы]	Инж. [Инициалы]	Инж. [Инициалы]	Инж. [Инициалы]	Инж. [Инициалы]	Инж. [Инициалы]	Инж. [Инициалы]	Инж. [Инициалы]	Инж. [Инициалы]
	Инж. [Инициалы]	Инж. [Инициалы]	Инж. [Инициалы]	Инж. [Инициалы]	Инж. [Инициалы]	Инж. [Инициалы]	Инж. [Инициалы]	Инж. [Инициалы]	Инж. [Инициалы]	Инж. [Инициалы]
	Инж. [Инициалы]	Инж. [Инициалы]	Инж. [Инициалы]	Инж. [Инициалы]	Инж. [Инициалы]	Инж. [Инициалы]	Инж. [Инициалы]	Инж. [Инициалы]	Инж. [Инициалы]	Инж. [Инициалы]
	Инж. [Инициалы]	Инж. [Инициалы]	Инж. [Инициалы]	Инж. [Инициалы]	Инж. [Инициалы]	Инж. [Инициалы]	Инж. [Инициалы]	Инж. [Инициалы]	Инж. [Инициалы]	Инж. [Инициалы]
	Инж. [Инициалы]	Инж. [Инициалы]	Инж. [Инициалы]	Инж. [Инициалы]	Инж. [Инициалы]	Инж. [Инициалы]	Инж. [Инициалы]	Инж. [Инициалы]	Инж. [Инициалы]	Инж. [Инициалы]
	Инж. [Инициалы]	Инж. [Инициалы]	Инж. [Инициалы]	Инж. [Инициалы]	Инж. [Инициалы]	Инж. [Инициалы]	Инж. [Инициалы]	Инж. [Инициалы]	Инж. [Инициалы]	Инж. [Инициалы]
	Инж. [Инициалы]	Инж. [Инициалы]	Инж. [Инициалы]	Инж. [Инициалы]	Инж. [Инициалы]	Инж. [Инициалы]	Инж. [Инициалы]	Инж. [Инициалы]	Инж. [Инициалы]	Инж. [Инициалы]
	Инж. [Инициалы]	Инж. [Инициалы]	Инж. [Инициалы]	Инж. [Инициалы]	Инж. [Инициалы]	Инж. [Инициалы]	Инж. [Инициалы]	Инж. [Инициалы]	Инж. [Инициалы]	Инж. [Инициалы]

Боссеин в легком металлических конструкциях с ванноу 25х11м (Ф0Б)  
Станция ЛУСТ ЛУСТОВ  
Р.П. 8  
Минмонтажспецстрой СССР  
Главотделстройконтструкция  
ВНИПУ  
Промотельконструкция

Альбом VIII

291-3-47с. 88

Схема монтажа стенового ограждения

M 1:200

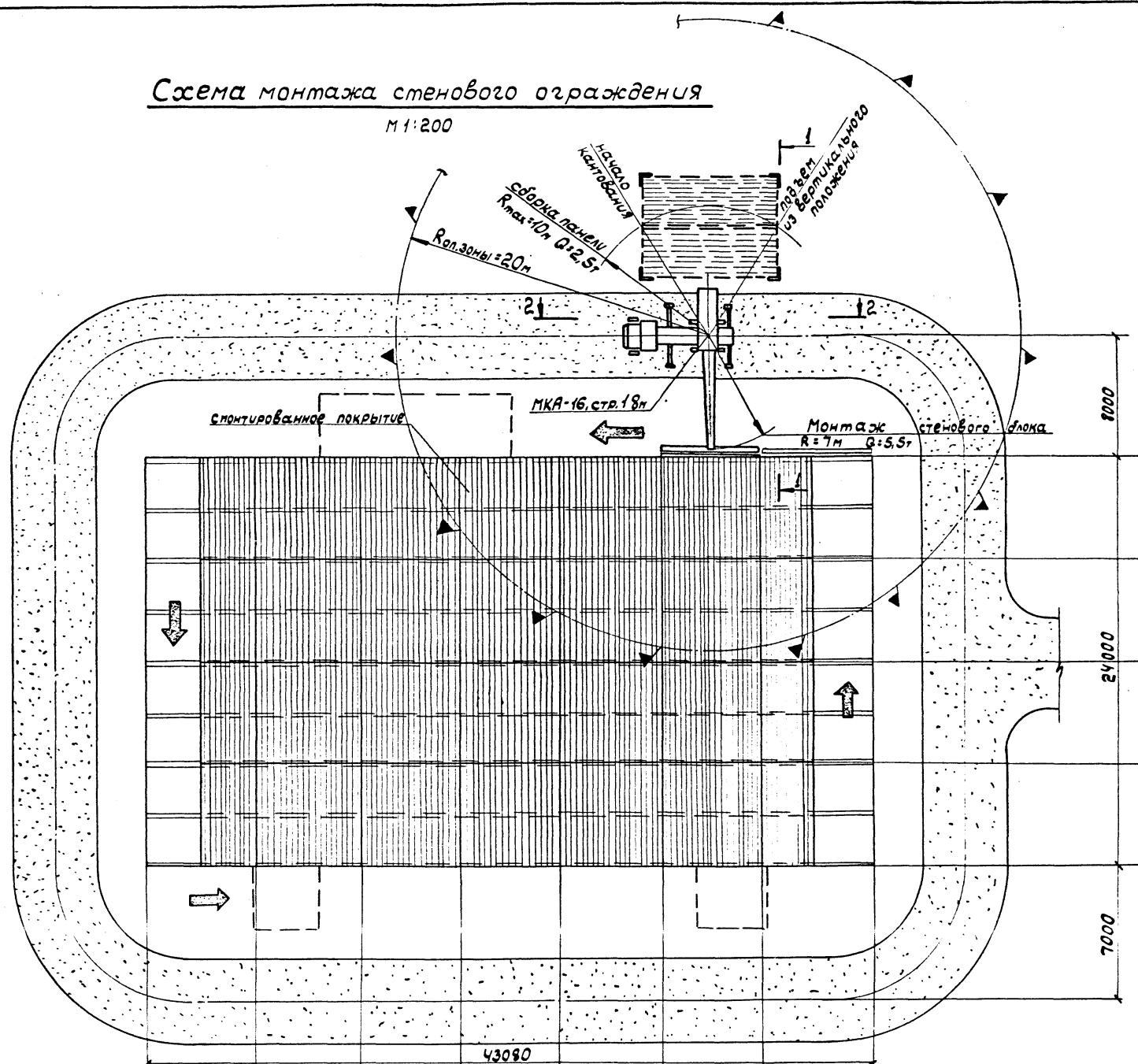

Ведомость объемов работ

№ п.п.	Наименование	Ед. изм.	Кол-во	Примечание
1	Ригель фахверка	шт.	200	
2	Стеновые панели	т	47	
		Итого	т	67,4

Ведомость основного монтажного оборудования, приспособлений и такелаж

№ п.п.	Наименование, марка	кол.	Масса, кг		Обозначен.	Примечание
			ед.	всех		
1	Автомобильный кран МКА-16	1	—	—		встр. = 18м
2	Стенд-траверса ТС-1	1	724	724		
3	Строп ЧСК 5-6.3	1	45,08	45,08	29700-101	
4	Подмости П-5,4	2	284	568	29800-17	
5	Инвентарная тумба	4	25	100	готовое изделие	
			Итого	1537,08		

1. На данном чертеже разработана принципиальная схема монтажа стенового ограждения краном МКА-16 со стрелой 18м.
2. В основу монтажа положен принцип монтажа стенового трех-слойного ограждения усиленными блоками.
3. Усиленные панели заводской готовности производить на специальном стенде-траверсе ТС-1. В состав блок-панели входят ригели фахверка и стеновые ограждения.
4. Опорные столы под ригели фахверка необходимо крепить на стойках каркаса до их монтажа.
5. Для строповки блок-панелей применять стенд-траверсу ТС-1, расстроповку производить после проектного закрепления ригелей фахверка к стойкам.
6. В качестве подмостей с внутренней стороны корпуса использовать подмости П-5,4. Для обработки монтажных узлов снаружи использовать механизмы по черт. 10
7. Усиление блок-панели производить в зоне монтажа или использовать способ перекладки блок-панели со стендом из зоны сборки в зону монтажа.
8. Для раскладки стенда-траверсы в горизонтальном положении использовать инвентарные тумбы.

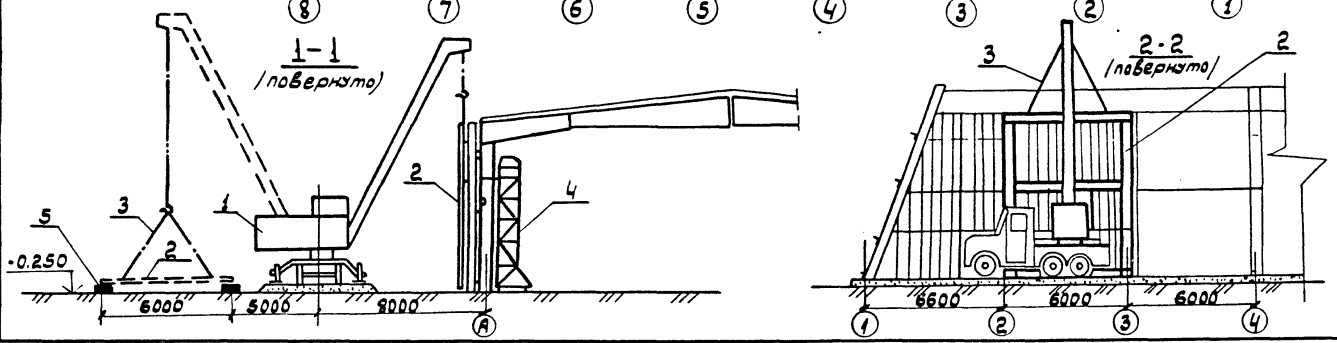

Т.П. 291-3-47 с. 88				П.П.			
Нач. отд.	Белов	Инж.	М.И.Т.	Бассейн в легких металлических конструкциях с ванной 25x11м (Ф06).	Стадия	Лист	Листов
Г.П.	Николашкин	Инж.	В.В.Р.				
Р.И.Г.Г.П.	Гасов	Инж.	В.В.Р.	Схема монтажа стенового ограждения.	Минмонтажспецстройсер	Глав. конструктор	В.И.П.И.
Исполн.	Цига	Инж.	В.В.Р.				
Провер.	Власова	Инж.	В.В.Р.				
Н. контр.	Хромеева	Инж.	В.В.Р.				
Привязан:							
Инв. №							

Согласовано  
ЦНИИ ЛМК ГИП  
Согласовано  
ЦНИИ ЛМК ГИП  
Взам. инв. №  
Инв. № подл.  
Подпись и дата

Альбом VIII

291-3-47с. 88

Монтаж конструкций внутренней площадки.

Монтаж распорок, связей и ригелей по стойкам

Монтаж прогонан и профнастила

Монтаж карт стеновых панелей

Ведомость монтажного оборудования, приспособлений и такелаж

№ поз.	Наименование, марка	кол.	Масса, кг.		Обозначен.	Примечание
			ед.	всех		
1	Подъемник автомобильный гидравлический АГП-18	2	7400	14800		
2	Передвижные подмости П-2,6	2	208	416		
3	Лестница приставная АЛП-8	1	53,8	53,8		изготовитель ЛЕНЗСАК
4	Приставная наклонная лестница Л-33	1	74	74	298000-10-1	
5	Страховочный канат 13,5-Г-А-0,4-180 с натяжным устройством и карабином	1	23,8	23,8	ГОСТ 3079-80	
6	Стойка сигнального ограждения	20	85	170	29800-30	
7	Канат 8,8-Г-И-Н-180	75 п.м.	22	22	ГОСТ 3077-80	
8	Расчалка РА2-10/ВР2-10/СВ4-10/СА-10/10000	4	50	200	ОСТ 36-117-85	

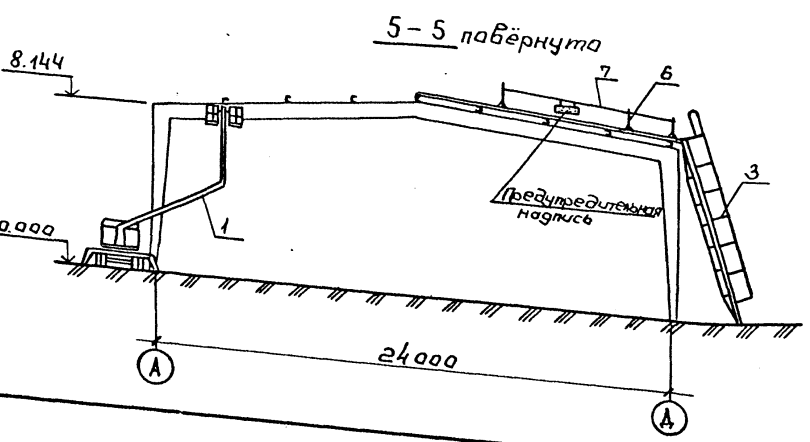
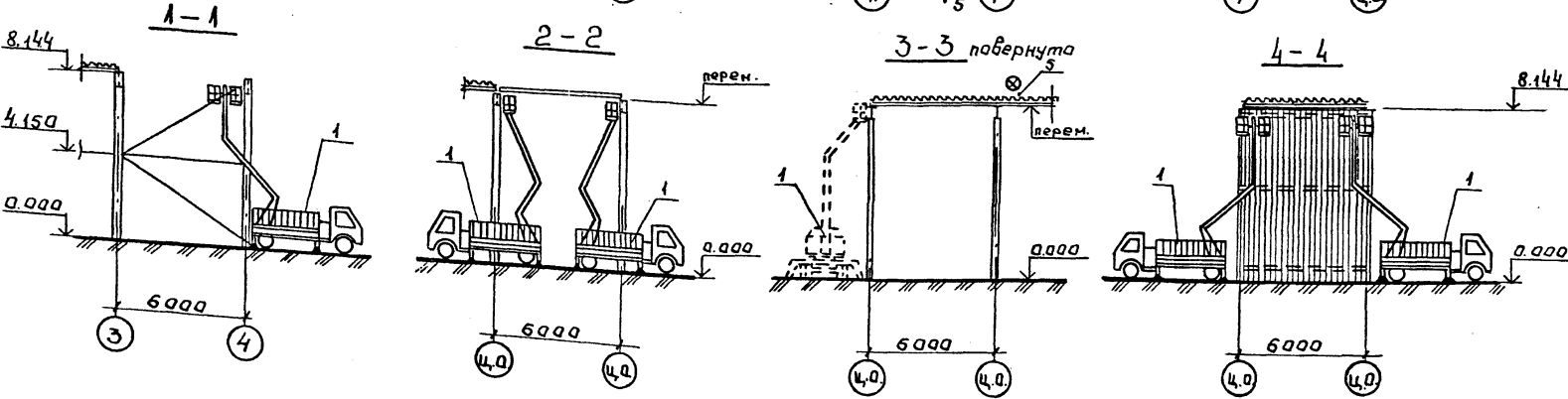
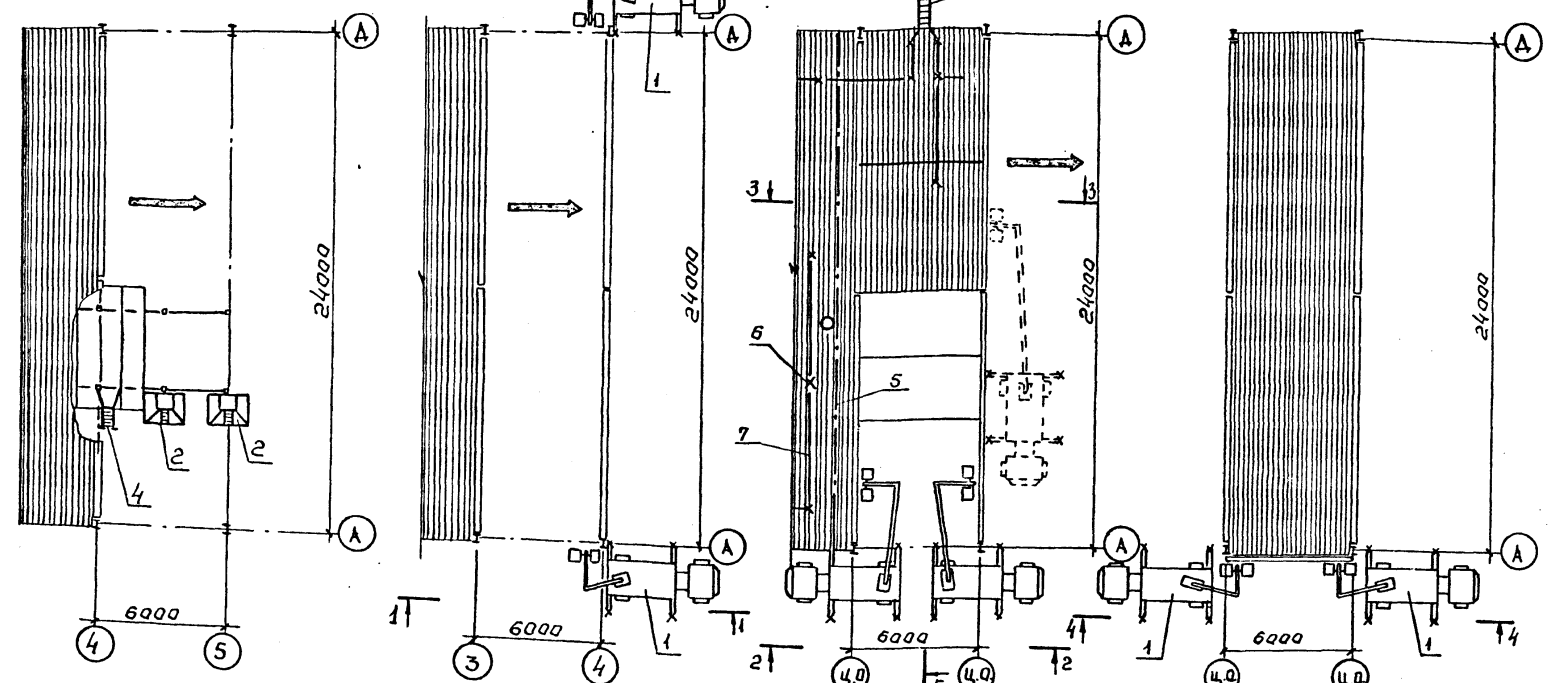

Расчаливание стойки.

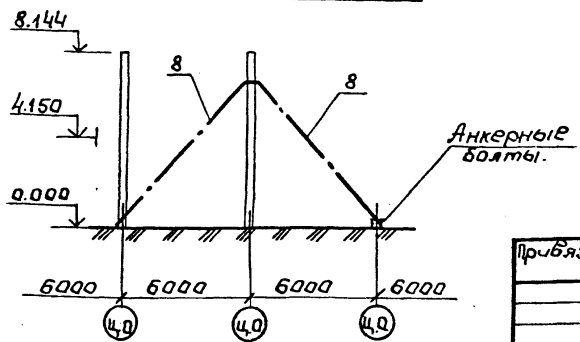

1. На данном листе приведены решения по технике безопасности при монтаже здания.

2. Прием и закрепление балок внутренней площадки к стойкам производится с передвижных подмостей П-2,6, предварительно закрепив их за стойку в чурбане верха тележки и также стопорением колес.

3. Для подъема на перекрытие внутренней площадки пользоваться приставной наклонной лестницей Л-33.

4. Работа по осаднению узлов крепления распорок и связей по стойкам, ригелей к стойкам, прогонан к ригелям производится из люлек подъемника автомобильного гидравлического АГП-18.

5. Прием и закрепление первой карты профнастила кровли производится из люлек подъемника АГП-18, установленных и сориентированных вдоль ригелей рам в пролете здания, последующие карты профнастила принимаются и закрепляются с ранее смонтированных карт АГП-18.

6. Для подъема на кровлю здания пользоваться приставной алюминиевой лестницей АЛП-8 со складывающимся перильным ограждением.

7. По мере монтажа кровли по периметру, с приблизкой 2м. от края, устанавливать сигнальное ограждение.

8. При установке стоек сигнального ограждения по профнастилу принимать меры по их устойчивости от действия ветров, стойки устанавливать и крепить на доски или щиты 2-2м. в поперечном направлении по отношению к расположению каната по стойкам.

9. Прием и закрепление карт стеновых панелей производится из люлек подмостей АГП-18, устанавливаемых с наружной стороны здания для безопасности доступа к узлам крепления.

10. При монтаже здания строго соблюдать требования СНиП III-18-75 и СНиП III-4-80.

⊗ — место крепления straps предохранительного пояса по ТУЗБ-2103-82.  
 → направление монтажа

Составлено: \_\_\_\_\_  
 № пог. Подпись и дата: \_\_\_\_\_

Приблизан  
 Инв. №

Т.П. 291-3-47 с. 88				п.п.			
Нач. отд.	Белов	Информ.	Монтаж	Бассейн в легких металлических конструкциях с ванной 25x11м (Ф06)	Студия	Лист	Листов
Гл. инж.	Николашин	№ 1-10	18.08.79		Р.П.	10	
Рук. групп.	Гасов	№ 1-10	18.08.79				
Исполнил.	Самсонова	№ 1-10	18.08.79				
Проверил.	Власова	№ 1-10	18.08.79				
Н.контр.	Хромцова	№ 1-10	18.08.79				
				Решения вопросов по технике безопасности	Минмонтажспецстрой СССР Главстальконструкция ВНИИ Промстальконструкция		

Альбом VIII

291-3-47с.88

**Схема N1**  
Строповка стойки каркаса

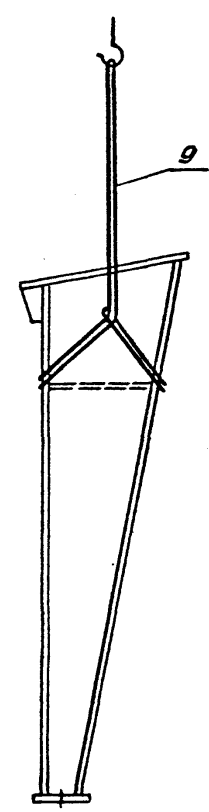

**Схема N2**  
Строповка стойки фахверка

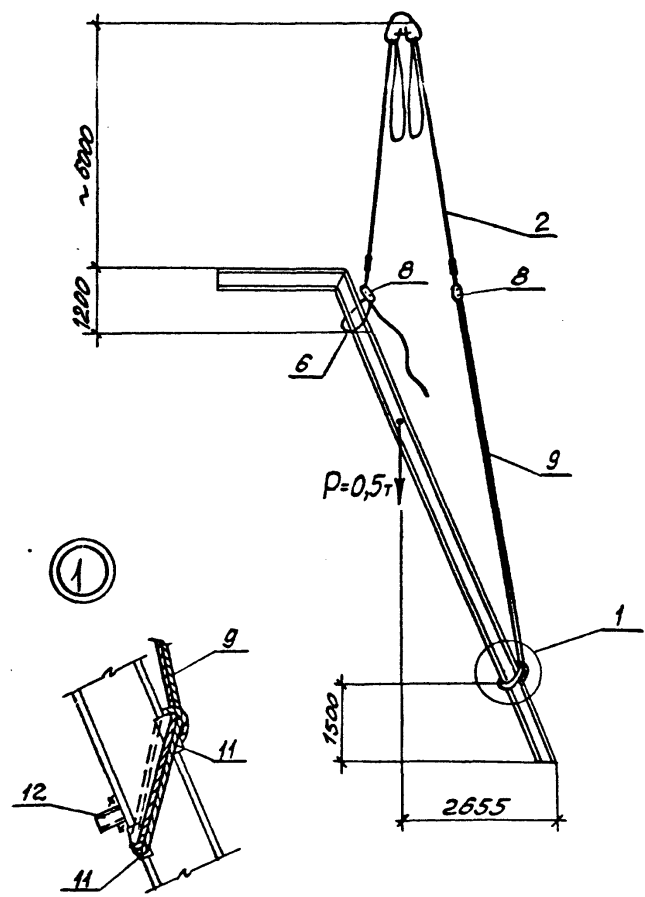

**Схема N3**  
Строповка ригеля

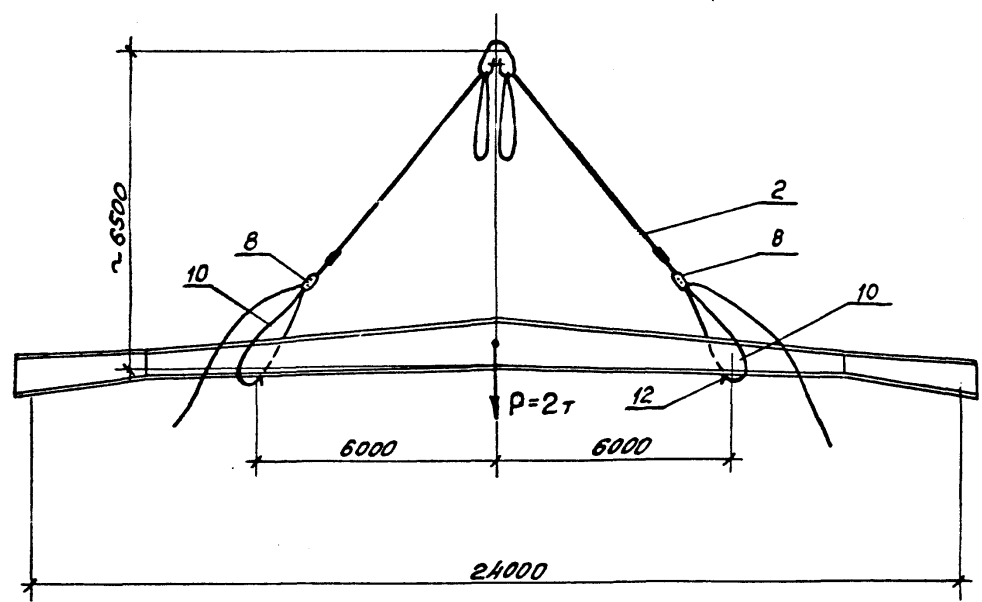

**Ведомость монтажного оборудования приспособлений и такелаж**

№№ поз.	Наименование, марка, кол.	Масса, кг		Обозначение	Примечание
		вв.	всех		
<b>Грузозахватные приспособления</b>					
1	Устройство Т-12,5 Q=12,5	1	58	58	-
2	Строп 4ск 5-6,3	1	45,08	45,08	29700-101
3	Строп 2ст 10-5	1	101,8	101,8	29700-103
4	Траверса ТР1-4,8	2	38	76	29700-114
5	Стенд-траверса ТС-1	1	724	724	Индивид.изготовл.
6	Подстропок ВК-2-2	2	3,4	6,8	29700-109
7	Подстропок ВК-2-3,2	2	4,4	8,8	29700-109
8	Пружинный замок ПР3,2	2	2,7	5,4	29700-100
9	Строп СКК 1-3,2 6000	1	17,6	17,6	ГОСТ 25573-83
10	Подстропок УСК 2-4-8	2	15,1	30,2	29700-109
11	Подкладка под канат	8	1,5	12	29700-106
12	Труба 57x5 l=100мм	36	0,65	23,4	
<b>Итого:</b>				1109,08	

1. Все строповочные приспособления во применения испытать грузом на 25% превышающим расчётный в течении 10 мин.
2. При огибании канатом острых кромок конструкций подложить инвентарные подкладки.
3. Для предотвращения соскальзывания стропов на конструкциях наварить упоры из оФ 57x5 l=100мм.
4. Массы поднимаемых элементов и положения их центра тяжести уточнять по чертежам КМД.
5. При строповке "в обхват" подвём производить после надлежащей затяжки стропов.

Т.П. 291-3-47 с. 88			П.П.		
Исполн.	Белов	Начальник	В.А.П.	Бассейн в легких металлах -	Стация
Проверил	Николашин	Инженер	В.А.П.	чекских конструкциях с ван-	Лист
Установил	Госов	Инженер	В.А.П.	ной 25x11м (Ф00Б)	11
Проектировал	Цига	Инженер	В.А.П.	Строповка конструкций	Листов
Инв.Н-:	Уромеева	Инженер	В.А.П.	(начало)	

Минмонтажспецстрой СССР  
Главстальконструкция  
ВНИПИ  
Промстальконструкция

Составлено  
 ЦНИИ ЛМК ТИП Корочевит  
 Инв.Н-: [подпись]  
 Проверено [подпись]  
 Власть инв.Н-: [подпись]

Альбом VIII  
291-3-47с.88

Схема №4  
Строповка карт профнастила



Схема №5  
Строповка прогонов



Схема №9  
Строповка пакетов профнастила

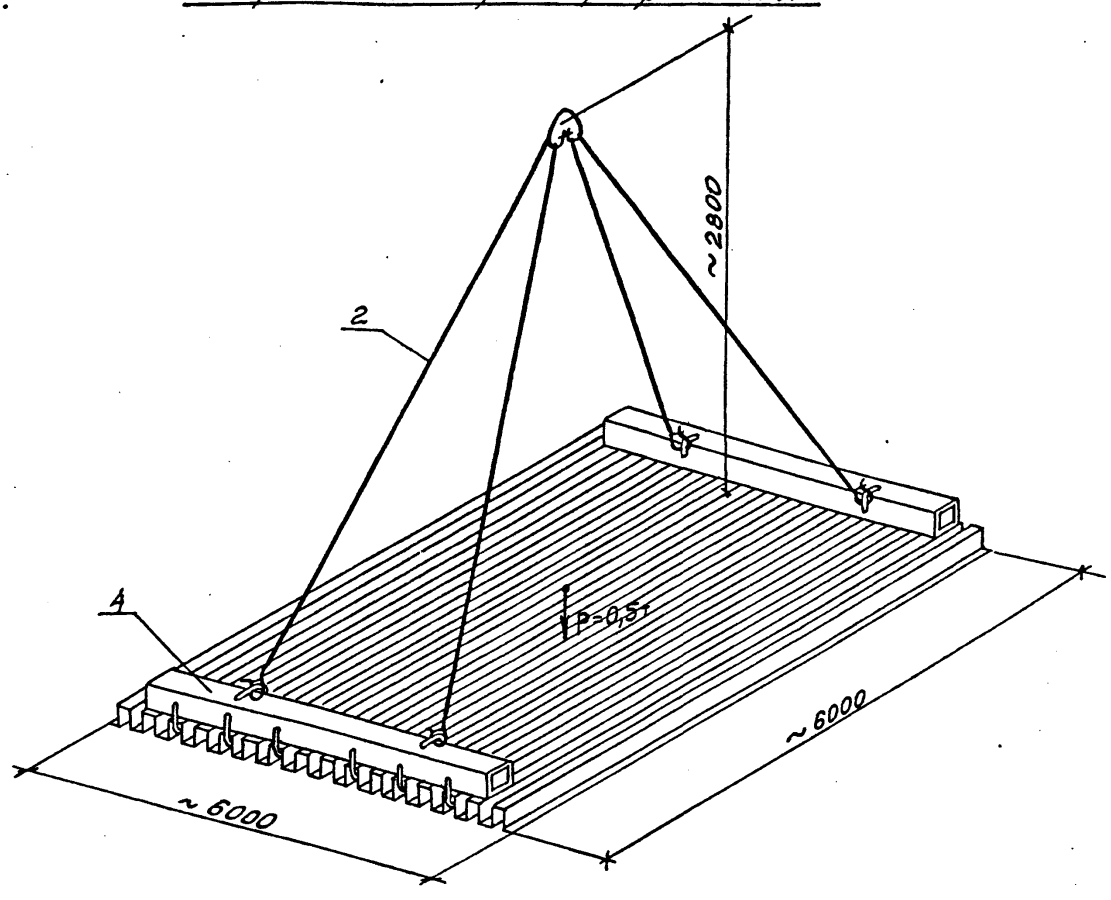

Схема №7  
Строповка пакетов связей

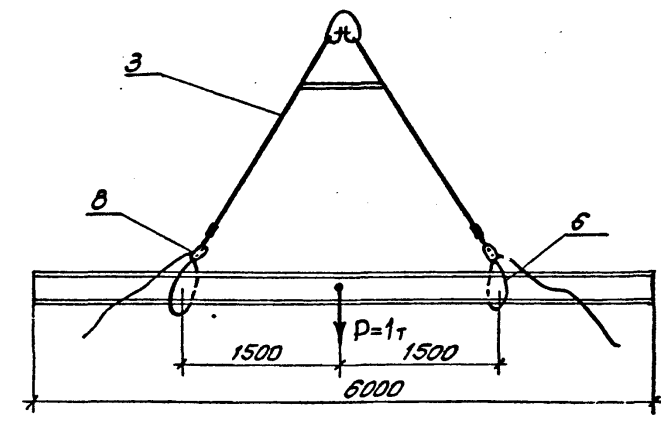

Схема №6  
Строповка блоков стеновых панелей

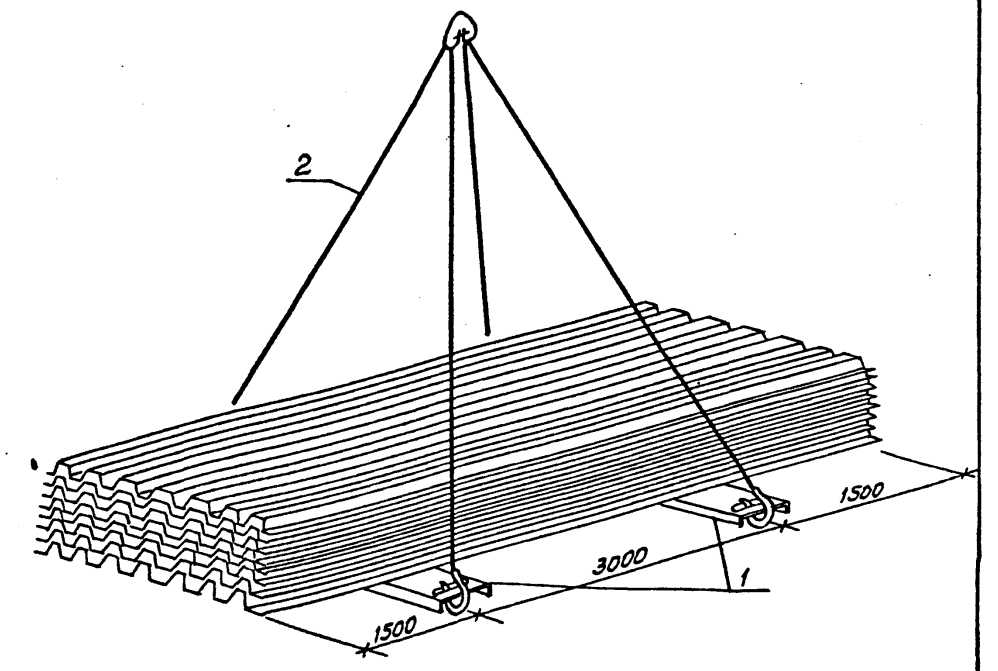

Схема №8  
Строповка витражей

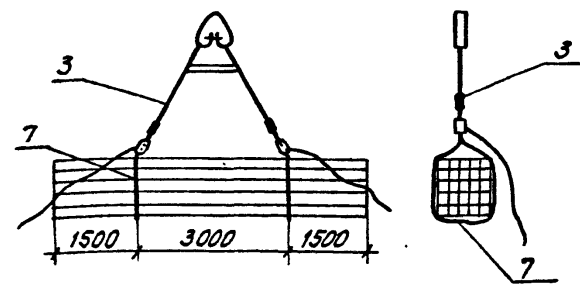

Согласовано:  
ЦНИИ ЛМТ ГУП Кореневит  
Инв. № 2001/Результат и дата взыск. инв. №

				Т.П. 291-3-47 с. 88 П.П.		
Привязан:				Нач. отд. Белов	Исполн. Цига	Проект. Власова
				ГУП. Николашин	Цига	Власова
				Рук. групп. Гасов	Цига	Власова
				Исполн. Цига	Цига	Власова
				Проект. Власова	Власова	Хромеева
				Н.контр. Хромеева	Хромеева	Хромеева
				Бассейн в легких металлических конструкциях с ванной 25x11м (Ф06)		Стадия Лист Листов
				Строповка конструкций (окончание)		РП 12
				Минмонтажспецстрой СССР Главстальконструкция ВНИПИ Промстальконструкция		

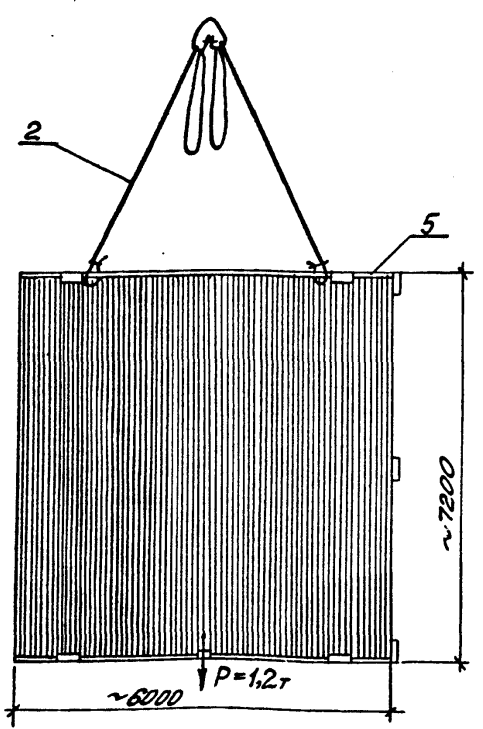
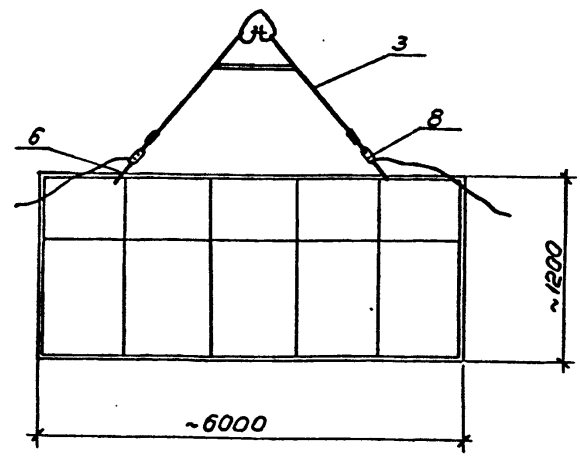

# КАЛЕНДАРНЫЙ ГРАФИК ПРОИЗВОДСТВА РАБОТ

Альбом № 111

291-3-47с. 88

СОВЕТСКОМУ

И.Б. № 1000. Подпись и дата. Руководитель

№ п/п	Обознач.	Наименование работ	Объем работ		Производительность		Кол-во работ		Машинное время			Календарное время / месяцы /																																																			
			EA	кол. EA	Норм. в. р. на ед. изм. в чел.-ч.	Всего чел.-ч.	кол. работ в смену	кол. маш. см.	в.т.ч. перен.	кол-во рабочих в день	Продолж. работы в раб. дн.	1					2					3					4					5																															
			изм.	изм.								2	4	6	8	10	12	14	16	18	20	22	2	4	6	8	10	12	14	16	18	20	22	2	4	6	8	10	12	14	16	18	20	22	2	4	6	8	10	12	14	16	18	20	22	2	4	6	8	10	12	14	16
1	2	3	4	5	6	7	8	9	10	11	12	13	14																																																		
1		Подготовительные работы				32	4	1					4	8																																																	
2	24-15	Разгрузочные работы			16	4	1		МКА-16	8			4	4																																																	
3	5-1-50	Укрепительная сборка ригелей	шт	12	16,2	2	0,96	53	3	2			6	0,9																																																	
4	5-1-700	Установка опорных столиков на стойки	шт	76	0,38		34	17	3	2			6	0,3																																																	
5	ЕРЕР сб.9	Установка высокопрочных болтов	шт	1,7	19,4	29	3	2					6	4,8																																																	
6	5-1-60	Монтаж стоек	шт	12	12	3	0,44	55	5	2			10	0,55																																																	
7	5-1-40	Монтаж ригелей	шт	6	16,2	35	0,48	41	5	2			10	0,41																																																	
8	5-1-52	Монтаж связей	шт	6	16,1	2,41	3,8	11	5	2			10	0,11																																																	
9	5-1-6A	Монтаж прогонов (с учетом постановки болтов)	шт	46	7	0,34	2,8	64	5	2			10	0,64																																																	
10	5-1-6 ш	Стойки фрагверка	шт	32	11	1,96	3	76	5	2			10	0,76																																																	
11		Тамбуры	Т	5		102	8	2	МКА-16	126			16	6,3																																																	
12		Отделочные работы	Т	15		35	8	2	МКА-16	42			16	2,1																																																	
13		Перегородки	Т	82		266	8	2	МКА-16	332			16	16,6																																																	
14		Площадки и лестницы	Т	32		128	8	2	МКА-16	16			16	8																																																	
15	ЕРЕР сб.9	Окраска и прочие работы	Т	15		35	8	2	МКА-16	42			16	2,1																																																	
16	5-1-19	Кровля	Т	35		133	8	2	МКА-16	166			16	8,3																																																	
17	7-63-13	Стены	Т	30		68	8	2	МКА-16	84			16	4,2																																																	
18	ЕРЕР сб.9	Окна	Т	6		195	8	2	МКА-16	24			16	1,2																																																	
19	5-1-6.3	Ванна (в т.ч. электросварка)	шт	30	30	10,2	0,88	352	8	2			16	2,2																																																	
20		Исчисленные работы (10% общ. затр.)				154							2	7,7																																																	
Всего:						1977																																																									

График потребности в рабочих кадрах

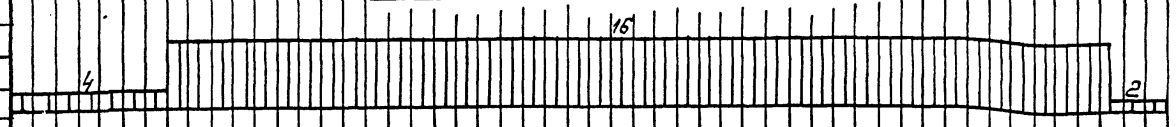

График работы механизмов



Т.П. 291-3-47 с. 88      п.п.

Привязан:	Нач. отд.	Белов	И.Б. № 1000	Бассейн в легких металло-челюстных конструкциях с ванной 25x11 м (Ф06)	Стдия	Лист	Листов
	Г.У.П.	Николашин	И.Б. № 1000		АП	13	
	Рук. групп.	Гасов	И.Б. № 1000	График производства работ	Минмонтажспецстрой СССР		
	Усп. инж.	Цига	И.Б. № 1000		Главстальконструкция		
	Проверил	Власова	И.Б. № 1000		ВНИИПромстальконструкция		
И.Б. №	Н.контр.	Хромцова	И.Б. № 1000				