

О Т Р А С Л Е В О Й С Т А Н Д А Р Т

ШТУЦЕРА ИЗ ДВУХСЛОЙНЫХ СТАЛЕЙ
С ПРИВАРНЫМИ ВСТЫК ФЛАНЦАМИ И
НАПЛАВЛЕННОЙ УПЛОТНИТЕЛЬНОЙ
ПОВЕРХНОСТЬЮ ПОД КОЛЬЦЕВУЮ
ПРОКЛАДКУ ОВАЛЬНОГО СЕЧЕНИЯ
НА Ру 6,3 и 10,0 МПа
Конструкция и размеры
ОКП 36 8300

ОСТ 26-02-2046-79

Введен впервые

Письмом Минхиммаша

от _____ 198 г. № _____

срок действия
с 01.01.1981 г.
до 01.01.1991 г.

Несоблюдение стандарта преследуется по закону

1. Настоящий стандарт распространяется на штуцера из двух-
слойных сталей с приварными встык фланцами и наплавленной уплотни-
тельной поверхностью под кольцевую прокладку овального сечения на
условный проход Ду от 150 до 450 мм, условное давление Ру 6,3 и
10,0 МПа (63 и 100 кгс/см²) и температуру от минус 60 до 560°С.

2. Конструкция и размеры штуцеров должны соответствовать ука-
занным на чертеже и в табл. 1-2.

3. Материал, технические требования и маркировка штуцеров
по ОСТ 26-02-2053-79.

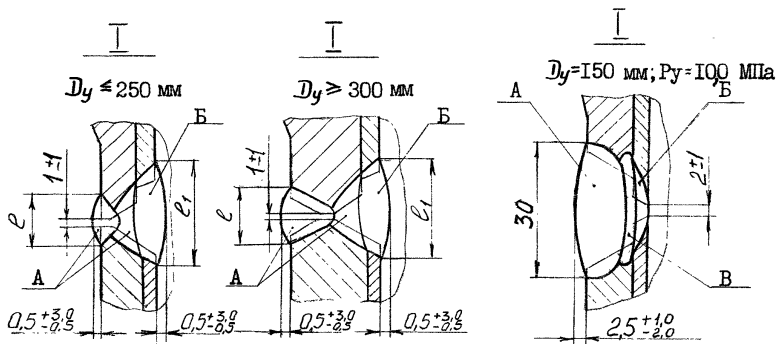
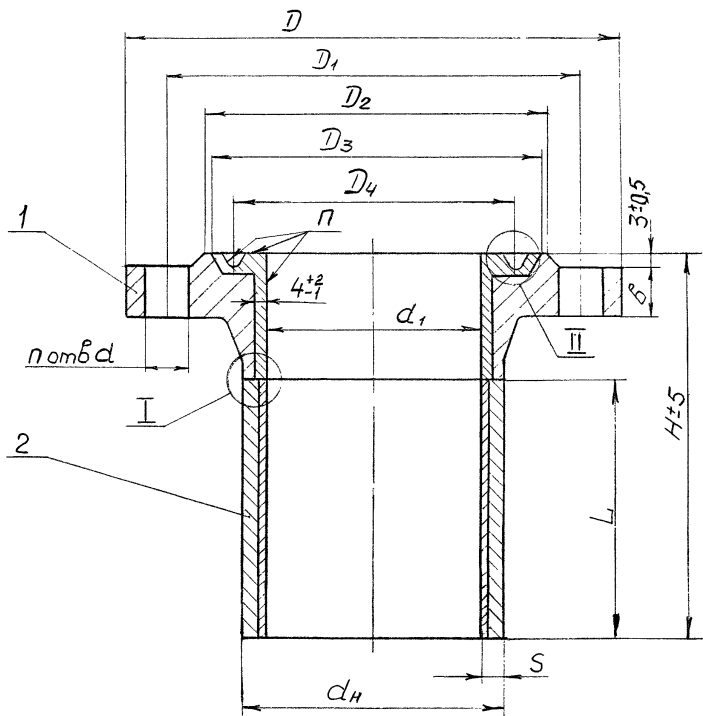

I - фланец; 2 - патрубок.

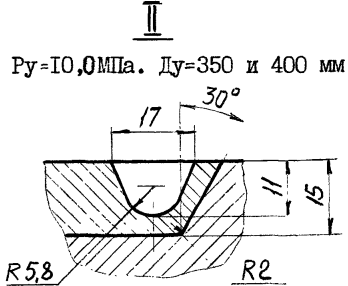
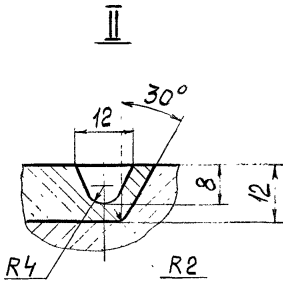

$P_y = 10,0 \text{ МПа}$. $D_u = 350$ и 400 мм

Разделка фланцев под сварку

$D_u = 150 \text{ мм}$; $P_y = 10,0 \text{ МПа}$

$D_u \leq 250 \text{ мм}$

$D_u \geq 300 \text{ мм}$

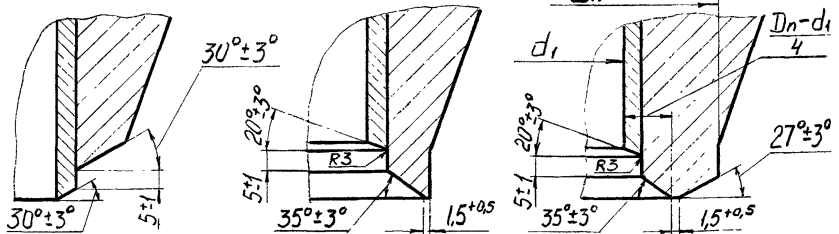

D_n^* - по ГОСТ 12821-80, кроме $D_u = 450 \text{ мм}$; $D_n = d_n$

Разделка патрубка под сварку

$D_u = 150 \text{ мм}$; $P_y = 10,0 \text{ МПа}$

$D_u \leq 250 \text{ мм}$

$D_u \geq 300 \text{ мм}$

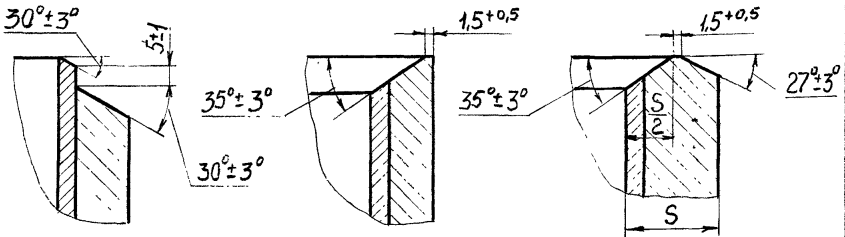

- А - присадочный материал перлитного класса;
- Б - присадочный материал аустенитного класса;
- В - присадочный материал типа "Армко".

Допускается на $D_u = 150 \text{ мм}$, $P_y = 10,0 \text{ МПа}$ (вынос 1) применять как одностороннюю так и двухстороннюю сварку.

Рy 6,3 МПа (63 кгс/см²)

Таблица I

Размеры в мм

D _y	D	D ₁	D ₂	D ₃	D ₄	d ₁	d _н	S	d	n	b	L	H	l, не более	l ₁ , не менее	Масса, кг		
																наплавленного металла		общая
																углеро- дисто- го	аусте- нитно- го	
150	340	280	240	229	205	142	166	I2	33	8	35	I20	230	22	26	0,2	4,1	31,0
												I80	290					33,6
200	405	345	285	289	265	198	222	I2	33	41	41	I20	235	22	26	0,3	5,7	44,2
												I80	295					48,0
250	470	400	345	344	320	246	278	I6	39	I2	45	I50	270	20	28	0,7	7,4	66,8
												210	330					73,0
300	530	460	410	399	375	294	330	I8	39	I6	50	I80	305	22	30	I,1	9,3	93,5
												240	365					101,8
350	595	525	465	444	420	342	382	20	39	I6	56	I80	325	22	30	I,5	11,2	130,6
												240	385					141,3

Продолжение табл. I

Размеры в мм

D _y	D	D ₁	D ₂	D ₃	D ₄	d ₁	d _н	s	d	п	b	L	H	ℓ, не более	ℓ ₁ , не менее	Масса, кг		
																наплавленного металла		общая
																углеро- дисто- го	аусте- нитно- го	
400	670	585	535	504	480	386	434	24	45	16	62	180	340	25	35	2,2	14,0	181,3
												240	400					195,8
450	730	650	590	544	520	436	484	24	45	20	70	200	375	25	35	2,5	16,0	238,5
												270	445					257,5

Примечание. Ду 450 мм применять только для люка. Конструкция и размеры принимаются по данному стандарту.

Таблица 2

Р_у 10,0 МПа (100 кгс/см²)

Размеры в мм

D _y	D	D ₁	D ₂	D ₃	D ₄	d ₁	d _н	S	d	n	b	L	H	ℓ, не более	ℓ ₁ , не менее	Масса, кг		
																наплавленного металла		общая
																углеро- дисто- го	аусте- нитно- го	
150	350	290	250	229	205	136	168	16	33	12	43	120	250	20	28	0,5	4,5	39,5
												180	310					43,0
200	430	360	285	289	265	190	222	39	33	12	51	150	295	20	28	0,7	6,0	66,5
												210	355					71,5
250	500	430	345	344	320	236	276	20	39	12	57	150	315	22	25	1,0	8,5	104,5
												210	375					112,0
300	585	500	410	399	375	284	332	24	45	16	66	180	365	25	35	1,5	11,0	161,0
												240	425					172,0
350	655	560	465	450	420	332	380	52	45	16	73	180	380	25	35	2,0	15,0	208,0
												240	440					220,0
400	715	620	535	510	480	376	432	28	52	16	77	180	385	28	39	3,5	19,0	262,0
												270	475					287,0

Пример условного обозначения штуцера Ду 150мм на Р_у 6,3 МПа, Н=230 мм, патрубок из стали 16ГС + 12Х18Н10Т, фланец из стали 20:

Штуцер 150-6,3-230-36-5

ОСТ 26-02-2046-79