

ТИПОВЫЕ СТРОИТЕЛЬНЫЕ КОНСТРУКЦИИ, ИЗДЕЛИЯ И УЗЛЫ ЗДАНИЙ И СООРУЖЕНИЙ

СЕРИЯ 1.442.1 - 5.94

ПЛИТЫ ПЕРЕКРЫТИЙ ЖЕЛЕЗОБЕТОННЫЕ РЕБРИСТЫЕ ВЫСОТОЙ  
400 мм, УКЛАДЫВАЕМЫЕ НА РИГЕЛИ ПРЯМОУГОЛЬНОГО  
СЕЧЕНИЯ  
ВЫПУСК I

ПЛИТЫ ПРЕДВАРИТЕЛЬНО НАПРЯЖЕННЫЕ ШИРИНОЙ 1,5 м.  
РАБОЧИЕ ЧЕРТЕЖИ

Ц 00386-01

ТИПОВЫЕ СТРОИТЕЛЬНЫЕ КОНСТРУКЦИИ, ИЗДЕЛИЯ И УЗЛЫ ЗДАНИЙ И СООРУЖЕНИЙ

СЕРИЯ I.442.I - 5.94

ПЛИТЫ ПЕРЕКРЫТИЙ ЖЕЛЕЗОБЕТОННЫЕ РЕБРИСТЫЕ ВЫСОТОЙ  
400 мм, УКЛАДЫВАЕМЫЕ НА РИГЕЛИ ПРЯМОУГОЛЬНОГО  
СЕЧЕНИЯ

ВЫПУСК I

ПЛИТЫ ПРЕДВАРИТЕЛЬНО НАПРЯЖЕННЫЕ ШИРИНОЙ 1,5 м.  
РАБОЧИЕ ЧЕРТЕЖИ

Разработаны ЦНИИпромзданий



*В.В. Гранев* В.В. Гранев  
Директор

*Э.Н. Кодыш* Э.Н. Кодыш  
Зав. отделом

*И.А. Нисканен* И.А. Нисканен  
Ст. научн. сотрудник

Утверждены Главпроектом Минстроя РФ, письмо от 30.II.94 № 9-3-I/204.

Введены в действие А.О. ЦНИИпромзданий с 01.01.95, приказ от 23.II.95 № 66

Обозначение документа	Наименование	Стр.
I.442.I-5.94.I - ТТ	Технические требования	2
I.442.I-5.94.I - НИ	Номенклатура плит	14
I.442.I-5.94.I - Д	Плита 2П1	17
I.442.I-5.94.I - РС	Ведомость расхода стали на плиту 2П1	52
I.442.I-5.94.I - ДКО	Плита 2П1 с квадратными отверстиями (пример)	64
I.442.I-5.94.I - ДШ	Плита 2П1 со шпонками (вариант)	65

I.442.I-5.94.I			
Содержание			

Зав. отд.	Кодыш	С	11.94
Н. контр.	Нысканен	С	11.94
С.Н.С.	Нысканен	С	11.94

I. Общие сведения

I.1. Данная серия I.442.I-5.94 содержит рабочие чертежи железобетонных предварительно напряженных ребристых плит высотой 400 мм, укладываемых на ригели прямоугольного сечения.

В серии приведены: техническое описание, необходимые данные и указания по области применения, основные положения по расчету, технические требования, указания по маркировке, по изготовлению, по хранению, складированию и транспортированию, указания по контролю качества и испытанию, а также приведены номенклатура, спецификация арматурных изделий, рабочие чертежи плит без отверстий и с круглыми отверстиями, ведомости расхода стали, арматурные и закладные изделия.

Состава серии:

Выпуск 1. Плиты предварительно напряженные шириной 1,5 м. Рабочие чертежи

Выпуск 2. Плиты предварительно напряженные шириной 1,5 м. Арматурные и закладные изделия. Рабочие чертежи . . .

I.2. Плиты серии I.442.I-5.94 являются пересмотренной редакцией серии I.442.I-2 и отличаются от последней учетом современных нормативных документов в том числе и в части оформления проектной документации.

При разработке серии I.442.I-5.94 были использованы те же классы (марки) бетонов, классы арматурной стали и расчетные положения, что и для серии I.442.I-2.

I.3. Значение равномерно распределенных нагрузок, расчетный диаметр, количество преднапряженных стержней, величина их преднапряжения, передаточная прочность бетона, а также контрольные нагрузки и прогибы для испытаний приведены в таблице I.

I.442.I-5.94.I - ТТ			
Технические требования			

Зав. отд.	Кодыш	С	11.94
Н. контр.	Нысканен	С	11.94
С.Н.С.	Нысканен	С	11.94

Изд. в 1994 году. Проверить и датировать.

Изд. в 1994 году. Проверить и датировать.

ЦНИИПРОИЗДАНИЙ

ЦНИИПРОИЗДАНИЙ

Таблица 1

Размер плиты, м	Марка плиты	Назначение плиты	Равномерно распределенная нагрузка на плиты, Па (кгс/м <sup>2</sup> )		Диаметр балки и шаг-во стержней в лондон пробирочном ядре	Предварительное напряжение бетона, МПа (кгс/см <sup>2</sup> )	Усиление наплавления №, мм(кгс) на один стержень	Правда отклонения промывки бетона, %	Контрольные равномерно распределенные нагрузки R <sub>пр</sub> в Па (кгс/м <sup>2</sup> ) и контрольные прогибы, f <sub>к</sub> в см для оценки жесткости и трещиностойкости плит при возрастe бетона к моменту испытания в сутках								Контрольные равномерно распределенные нагрузки для оценки прочности плиты, Па (кгс/м <sup>2</sup> )	
			при коэффициенте перерезки						3...7		14		28		100		R <sub>к</sub> при с=1,4	R <sub>к'</sub> при с=1,6
			n=1	n>1					R <sub>пр</sub>	f <sub>к</sub>	R <sub>пр</sub>	f <sub>к</sub>	R <sub>пр</sub>	f <sub>к</sub>	R <sub>пр</sub>	f <sub>к</sub>		
			6	7					8	9	10	11	12	13	14	15	16	17
1,5 x 5,95	2П-1А-IV(A), 2П-1А-IV(A)-2, 2П-1А-IV(A)-4, 2П-1А-IV(A)-6	2П-1А-IV(A)-1, 2П-1А-IV(A)-3, 2П-1А-IV(A)-5	3530 (4365) 360 (445)	4415 (5395) 450 (530)	1414	412 4200	63,3 6450	15,7 160	4220 430	0,56	4120 420	0,56	420 420	0,56	3780 385	0,55	8930 910	11085 1130
	2П-2А-IV(A), 2П-2А-IV(A)-2	2П-2А-IV(A)-1, 2П-2А-IV(A)-3	13240 (16320) 1350 (1670)	15700 (19375) 1600 (1975)	1420		157,0 16000	20,6 210	17510 1785	0,95	16330 1670	0,78	15400 1570	0,69	13400 1375	0,67	27810 2835	33450 3410
	2П-3А-IV(A), 2П-3А-IV(A)-2	2П-3А-IV(A)-1, 2П-3А-IV(A)-3	17265 (20820) 1760 (2120)	20820 (24770) 2100 (2525)	1422		190,3 19400	24,0 245	22465 2290	1,27	22070 2250	1,09	20500 2000	0,95	17440 1775	0,74	35070 3575	42085 4200
	2П-4А-IV(A), 2П-4А-IV(A)-2	2П-4А-IV(A)-1, 2П-4А-IV(A)-3	22025 (25945) 2245 (2675)	26480 (31445) 2700 (3175)	1425	300 3100	245,2 25000	24,0 245	28545 2910	1,75	28545 2910	1,55	26825 2720	1,31	22320 2275	0,98	43700 4435	52290 5330
	2П-5А-IV, 2П-5А-IV-2	2П-5А-IV-1, 2П-5А-IV-3	27615 (30900) 2815 (3150)	33110 (37030) 3375 (3775)	2420		157,0 16000	30,0 315	34725 3540	1,00	34040 3470	1,59	31590 3220	1,39	27220 2775	1,08	51650 5265	61705 6290
	2П-6А-IV, 2П-6А-IV-2	2П-6А-IV-1, 2П-6А-IV-3	33895 (36200) 3435 (3690)	40220 (42920) 4100 (4375)	2422		190,3 19400	36,3 375	43260 4410	2,25	43260 4440	1,94	40420 4120	1,69	34090 3475	1,31	59600 6075	71120 7650
	2П-1А-IV(A)-II, 2П-1А-IV(A)-2II, 2П-1А-IV(A)-4II, 2П-1А-IV(A)-6II	2П-1А-IV(A)-I, 2П-1А-IV(A)-3II, 2П-1А-IV(A)-5II	3530 360	4415 450	1412	570 5900	64,3 6530	20,6 210	3925 400	0,50	3970 385	0,49	3925 390	0,49	3780 385	0,46	7995 815	9515 970
	2П-2А-IV(A)-II, 2П-2А-IV(A)-2II	2П-2А-IV(A)-I, 2П-2А-IV(A)-3II	13240 1350	15700 1600	1418		161,0 16300	24,0 245	15520 1580	0,67	15000 1527	0,66	14620 1488	0,63	13400 1375	0,59	23790 2425	27570 2810
	2П-3А-IV(A)-II, 2П-3А-IV(A)-2II	2П-3А-IV(A)-I, 2П-3А-IV(A)-3II	17265 1760	20820 2100	1420	640 6300	200,1 20400	27,5 280	26600 2700	0,99	19120 2010	0,82	19030 1940	0,81	17440 1775	0,74	30660 3125	35415 3610

Размеры, условия и температурного шва  
механизация у температурного шва

1.442.1-5.94.1-ТТ

Лист  
2

Продолжение таблицы 1

Размер плиты, м	Марка плиты	Назначение плиты	Равномерно распределенная нагрузка на плиту, Пд (кгс/м <sup>2</sup> )		Измеренный диаметр в месте стержней в каждой прод. ребре в одной прод. ребре	Предельное напряжение в ср. мпс (кгс/см <sup>2</sup> )	Усиление натяжения № на один стержень кН (кгс)	Передающая прочность бетона, МПа (кгс/см <sup>2</sup> )	Контрольные равномерно распределенные нагрузки Рпр в Па (кгс/м <sup>2</sup> ) и контрольные прогибы fк в см для оценки жесткости и трещиностойкости плит при возрасте бетона к моменту испытания в сутках								Контрольные равномерно распределенные нагрузки для оценки прочности плит Па (кгс/м <sup>2</sup> )	
			при коэффициенте перегрузки						3...7		14		28		100		Рк при с=14	Рк' при с=16
			n=1	n>1					Рпр	fк	Рпр	fк	Рпр	fк	Рпр	fк		
1	2	3	4	5	6	7	8	9	10	11	12	13	14	15	16	17	18	19
1,5 x 5,95	2П1-4Ат-УСХА/1-П, 2П1-4Ат-УСХА/1-М 2П1-4Ат-УСХА/2П 2П1-4Ат-УСХА/3П	Межкомнатная, рубцовая и температурного шва, межконтурного шва	$\frac{22025}{2245}$	$\frac{26485}{2700}$	1ф22		$\frac{242,3}{24700}$	$\frac{33}{337}$	$\frac{27075}{2760}$	1,33	$\frac{25700}{2620}$	1,14	$\frac{24825}{2500}$	1,03	$\frac{22320}{2275}$	0,89	$\frac{38900}{3965}$	$\frac{44830}{4570}$
	2П1-5Ат-УСХА/1-П, 2П1-5Ат-УСХА/1-М 2П1-5Ат-УСХА/2П 2П1-5Ат-УСХА/3П		$\frac{27615}{2815}$	$\frac{33110}{3375}$	2ф18	640 6500	$\frac{161,9}{16500}$	$\frac{34,3}{350}$	$\frac{33650}{3430}$	1,78	$\frac{31685}{3230}$	1,59	$\frac{30115}{3070}$	1,37	$\frac{27220}{2775}$	1,17	$\frac{48170}{4910}$	$\frac{55425}{5650}$
	2П1-6Ат-УСХА/1-П, 2П1-6Ат-УСХА/1-М 2П1-6Ат-УСХА/2П 2П1-6Ат-УСХА/3П		$\frac{33195}{3455}$	$\frac{40220}{4100}$	2ф20		$\frac{208,1}{20400}$	$\frac{41,2}{420}$	$\frac{43260}{4410}$	2,66	$\frac{41200}{4200}$	2,22	$\frac{38650}{3940}$	1,88	$\frac{34090}{3475}$	1,60	$\frac{58125}{5925}$	$\frac{66805}{6810}$
	2П1-1Ат-У(А), 2П1-1Ат-У(А)-2 2П1-1Ат-У(А)-4, 2П1-1Ат-У(А)-6		$\frac{4365}{445}$	$\frac{5395}{550}$	1ф12	570 5800	$\frac{64,3}{6550}$	$\frac{20,6}{210}$	$\frac{3925}{400}$	0,90	$\frac{3875}{395}$	0,49	$\frac{3825}{390}$	0,49	$\frac{3780}{385}$	0,46	$\frac{9370}{955}$	$\frac{11085}{1130}$
	2П1-2Ат-У(А), 2П1-2Ат-У(А)-1 2П1-2Ат-У(А)-2 2П1-2Ат-У(А)-3		$\frac{17215}{1755}$	$\frac{20355}{2075}$	1ф18		$\frac{161,9}{16500}$	$\frac{20,6}{210}$	$\frac{1650}{1730}$	0,67	$\frac{14980}{1527}$	0,66	$\frac{14600}{1488}$	0,63	$\frac{13500}{1375}$	0,59	$\frac{30310}{3090}$	$\frac{35020}{3570}$
	2П1-3Ат-У(А), 2П1-3Ат-У(А)-1 2П1-3Ат-У(А)-2 2П1-3Ат-У(А)-3		$\frac{20795}{2120}$	$\frac{24770}{2525}$	1ф20		$\frac{200,1}{20400}$	$\frac{27,5}{280}$	$\frac{20620}{2100}$	0,90	$\frac{19720}{2010}$	0,82	$\frac{19050}{1940}$	0,81	$\frac{17410}{1775}$	0,74	$\frac{36405}{3720}$	$\frac{42085}{4290}$
	2П1-4Ат-У(А), 2П1-4Ат-У(А)-1 2П1-4Ат-У(А)-2 2П1-4Ат-У(А)-3		$\frac{26780}{2730}$	$\frac{32130}{3275}$	1ф22	640 6500	$\frac{242,3}{24700}$	$\frac{27,5}{280}$	$\frac{27075}{2760}$	1,33	$\frac{25700}{2620}$	1,14	$\frac{24825}{2500}$	1,03	$\frac{22320}{2275}$	0,89	$\frac{46795}{4770}$	$\frac{53855}{5490}$
	2П1-5Ат-У, 2П1-5Ат-У-1 2П1-5Ат-У-2 2П1-5Ат-У-3		$\frac{30900}{3150}$	$\frac{37030}{3775}$	2ф18		$\frac{161,9}{16500}$	$\frac{30,9}{315}$	$\frac{33650}{3430}$	1,78	$\frac{31685}{3230}$	1,59	$\frac{30115}{3070}$	1,37	$\frac{27220}{2775}$	1,17	$\frac{53650}{5470}$	$\frac{61705}{6290}$
	2П1-6Ат-У, 2П1-6Ат-У-1 2П1-6Ат-У-2, 2П1-6Ат-У-3		$\frac{36200}{3690}$	$\frac{42920}{4375}$	2ф20		$\frac{200,1}{20400}$	$\frac{34,3}{350}$	$\frac{43260}{4410}$	2,66	$\frac{41200}{4200}$	2,22	$\frac{38650}{3940}$	1,88	$\frac{34090}{3475}$	1,60	$\frac{61900}{6310}$	$\frac{71120}{7250}$

1.442.1-5.94.1-77

ИМЕТ  
3

Продолжение таблицы 1

Размер плиты, м	Марка плиты	Назначение плиты	Равномерно распределенная нагрузка на плиту $P_d$ (кгс/м <sup>2</sup> )		Расчетный диаметр и кол-во стержней в одном прод. ребре	Предельное напряжение $\sigma_{pr}$ , МПа (кгс/см <sup>2</sup> )	Удлинение $\epsilon_{pr}$ , %	Продольная прочность бетона, $R_b$ (кгс/см <sup>2</sup> )	Контрольные равномерно распределенные нагрузки $P_{пр}$ в Па (кгс/м <sup>2</sup> ) и контрольные прогибы $f_k$ в см для оценки жесткости и трещиностойкости плит при возрасте бетона к моменту испытания в сутках								Контрольные равномерно распределенные нагрузки для оценки прочности плит $P_k$ (кгс/м <sup>2</sup> )	
			при коэффициенте перегрузки						3...7		14		28		100		$P_k$ при $\sigma=1.4$	$P_k$ при $\sigma=1.6$
			$n=1$	$n>1$					$P_{пр}$	$f_k$	$P_{пр}$	$f_k$	$P_{пр}$	$f_k$	$P_{пр}$	$f_k$	$P_k$	$P_k$
1,5 x 5,95	2П1-1Ат-В(А), 2П1-1Ат-В(А)-2, 2П1-1Ат-В(А)-4, 2П1-1Ат-В(А)-5	2П1-1Ат-В(А)-1, 2П1-1Ат-В(А)-3, 2П1-1Ат-В(А)-5	$\frac{4365}{445}$	$\frac{5395}{530}$	1φ10	$\frac{687}{7000}$	$\frac{34.0}{5500}$	280	$\frac{3925}{400}$	0.65	$\frac{3825}{390}$	0.60	$\frac{3775}{395}$	0.60	$\frac{3780}{385}$	0.59	$\frac{9370}{955}$	$\frac{11025}{1130}$
	2П1-2Ат-В(А), 2П1-2Ат-В(А)-2	2П1-2Ат-В(А)-1, 2П1-2Ат-В(А)-3	$\frac{14715}{1500}$	$\frac{17410}{1775}$	1φ16	$\frac{187.4}{19100}$		280	$\frac{14940}{1520}$	0.83	$\frac{14570}{1485}$	0.67	$\frac{14320}{1460}$	0.63	$\frac{13490}{1375}$	0.61	$\frac{26190}{2670}$	$\frac{30215}{3090}$
	2П1-3Ат-В(А), 2П1-3Ат-В(А)-2	2П1-3Ат-В(А)-1, 2П1-3Ат-В(А)-3	$\frac{17905}{1825}$	$\frac{21340}{2175}$	1φ18	$\frac{237.4}{24200}$		280	$\frac{20240}{2060}$	1.15	$\frac{19325}{1970}$	0.98	$\frac{18785}{1915}$	0.78	$\frac{17440}{1775}$	0.67	$\frac{31690}{3230}$	$\frac{36500}{3730}$
	2П1-4Ат-В, 2П1-4Ат-В-2	2П1-4Ат-В-1, 2П1-4Ат-В-3	$\frac{22680}{2310}$	$\frac{27220}{2775}$	1φ20	$\frac{932}{9500}$		400	$\frac{26000}{2650}$	1.74	$\frac{24870}{2535}$	1.56	$\frac{24035}{2450}$	1.08	$\frac{22320}{2275}$	0.85	$\frac{39025}{4070}$	$\frac{46040}{4690}$
	2П1-5Ат-В, 2П1-5Ат-В-2	2П1-5Ат-В-1, 2П1-5Ат-В-3	$\frac{26980}{2750}$	$\frac{32375}{3300}$	2φ16	$\frac{187.4}{19100}$		400	$\frac{31785}{3240}$	1.93	$\frac{30340}{3090}$	1.61	$\frac{29280}{2985}$	1.37	$\frac{27220}{2775}$	1.16	$\frac{47140}{4805}$	$\frac{54250}{5530}$

- Указания по маркировке плит см. раздел 5 1.442.1-5.94.1-ТТ.
- В графах 4, 5 нагрузки приведены без учета нагрузки от с.в. плиты.
- При расчете продольных ребер учитывалась равномерно распределенная нагрузка от с.в. плиты с заливкой швов, равная для плит из тяжелого бетона  $2895 \text{ Па}$  ( $295 \text{ кгс/м}^2$ ) (при  $n=1$ ) и  $3490 \text{ Па}$  ( $325 \text{ кгс/м}^2$ ) (при  $n>1$ ), а из легкого бетона -  $2355 \text{ Па}$  ( $240 \text{ кгс/м}^2$ ) (при  $n=1$ ) и  $2650 \text{ Па}$  ( $265 \text{ кгс/м}^2$ ) (при  $n>1$ )
- В графах 7 и 8 величины  $\sigma_{pr}$  и  $\epsilon_{pr}$  приведены без учета потерь от деформации гради.
- В графах 10, 12, 14, 16, 18, 19 величины  $P_{пр}$ ,  $R_k$  приведены без учета нагрузки от с.в. плиты, принятой для плит из тяжелого бетона  $2650 \text{ Па}$  ( $270 \text{ кгс/м}^2$ ). Указанными величинами допускается пользоваться при испытании плит из легкого бетона.
- Для испытываемых плит отношение  $f_{длит}/f_{пред} \geq 0.85$ .
- Для плит армированных стальной проволокой АП, без скобок приведены нагрузки при применении плит в условиях агрессивной газовой среды, а в скобках - неагрессивной среды.
- Контрольные нагрузки даны только для рядовых плит, остальные плиты испытывать неразрушающими методами.
- Над чертой указаны значения в системе СИ, под чертой или в скобках - значения в системе МКС

1.442.1-5.94.1-ТТ

ЛИСТ

4

Таблица 2

Марка плиты	Вид вентиляционного устройства	Диаметр отверстия мм	Эквивалентная равномерно распределенная нагрузка на 1м <sup>2</sup> плиты П0 (кгс/м <sup>2</sup> ) (при $n > 1$ )
1	2	3	4
2П-1А-У(А)-4; 2П-1А-У(А)-4 2П-1А-УСК(А)-4; 2П-1А-У(А)-4	Зонт (дефлектор)	400	490 50 (580)
2П-1А-У(А)-5; 2П-1А-У(А)-5; 2П-1А-УСК(А)-5; 2П-1А-У(А)-5		700	490 50 (785)
2П-1А-У(А)-6; 2П-1А-У(А)-6; 2П-1А-УСК(А)-6; 2П-1А-У(А)-6		1000	440 45 (1130)
2П-1А-У(А)-5; 2П-1А-У(А)-5; 2П-1А-УСК(А)-5; 2П-1А-У(А)-5	Центробежный вентилятор №4	700	560
	Центробежный вентилятор №5		60
	№6		785
			30
			1030
			105
2П-1А-У(А)-5; 2П-1А-У(А)-5	Осевой вентилятор №4	390	
		40	
		440	
		45	
	Осевой вентилятор №5	490	
	№6	50	

1.4. Серия содержит пример решения в межколонных плитах перекрытий квадратных отверстий для пропуска вертикальных коммуникаций и вариант опалубочных чертежей плит с наличием вертикальных углублений на наружных гранях продольных ребер, служащих для образования бетонных шпонок после замоноличивания швов между плитами. Опалубочной формой, образующей пазы для шпонок, следует пользоваться при изготовлении плит в тех случаях, когда в проектах соединение плит шпонками указано как необходимое (например, при строительстве в сейсмических районах). Такими формами можно пользоваться и для изготовления плит, для которых не требуется соединение их между собой с помощью указанных шпонок (см. докум. I.442.I-5.94.I-ДШ).

1.5. В межколонных плитах покрытий предусмотрены унифицированные отверстия для дефлекторов и зонтов.

На плиты покрытий могут устанавливаться крышные, центральные или осевые вентиляторы № 4; 5 и 6.

На каждую плиту допускается установка только одного вентилятора.

Установку вентиляторов следует производить в соответствии с указаниями, изложенными в серии I.469-7.

В случае установки на плиты покрытий оборудования с динамически — ми нагрузками, кроме указанных выше номеров крышных вентиляторов, необходимо производить динамический расчет в соответствии с действующими нормативами.

Эквивалентные расчетные равномерно распределенные нагрузки от вентиляционного устройства для плит покрытий с отверстиями для дефлекторов, зонтов и вентиляторов приведены в табл. 2.

- В графе 4 указаны эквивалентные нагрузки на плиты при установке дефлектора (см. пункт 7 и 9 примечаний таблицы I)
- Максимальная равномерно распределенная нагрузка на плиты с отверстиями для дефлекторов, зонтов и крышных вентиляторов № 4; 5; 6 определяется по таблице I за вычетом эквивалентной равномерно распределенной нагрузки от вентиляционного устройства, приведенной в настоящей таблице.
- При определении эквивалентной нагрузки от вентиляционного устройства учтены следующие нагрузки:
  - от веса дефлектора или зонта,
  - или одного крышного вентилятора (№ 4 или №5);

- от веса стакана;
- от трубы и утеплителя, клапана и набетонки;
- ветровая нагрузка при значении нормативного ветрового давления "w<sub>z</sub>" на уровне верха трубы, не превышающего 834 Па (85 кгс/м<sup>2</sup>);
- динамические нагрузки от одного из крышных вентиляторов № 4; 5; 6.

4. Эквивалентные нагрузки вычислены для вентиляционных устройств с высотой трубы до 2-х метров включительно от верхнего обреза стакана до раструба дефлектора или до верха зонта (без расчалок).

2. Указания по применению

2.1. Плиты по серии I.442.I-5.94 предназначены для использования в перекрытиях и покрытиях многоэтажных общественных и производственных зданий, а также в сооружениях, и могут быть применены:

- в отапливаемых зданиях и сооружениях в условиях эксплуатации при температуре не выше + 50°С;
- в неотапливаемых зданиях и сооружениях, эксплуатируемых на открытом воздухе при расчетной температуре наружного воздуха до минус 40°С включительно;
- в зданиях и сооружениях, эксплуатируемых в неагрессивной среде, а также в условиях воздействия слабо- и среднеагрессивной газообразных сред (СНиП 2.03.II-85);
- в зданиях и сооружениях, возводимых в сейсмических районах и в зданиях и сооружениях в районах с расчетной сейсмичностью 7 и 8 баллов.

2.2. При применении плит в условиях воздействия слабо- и среднеагрессивной газообразных сред должны быть учтены указания, изложенные в п.1.3 "Технических требований", а также требования СНиП 2.03.II-85 в части назначения показателей прочности бетона.

2.3. Плиты, предназначенные для применения в зданиях и сооружениях в районах с расчетной сейсмичностью 7 и 8 баллов, с наружной стороны продольных ребер обязательно должны иметь закрытые шпонки (см. I.442.I-5.94.I-ДШ).

2.4. Применение плит в условиях постоянного воздействия температуры выше +50°С, а также в неотапливаемых зданиях и в сооружениях, эксплуатируемых на открытом воздухе при расчетной температуре наружного воздуха ниже минус 40°С, допускается при соблюдении дополнительных требований, устанавливаемых в конкретном проекте, в соответствии с положениями СНиП 2.03.01-84\* и СНиП 2.03.04-84 и оговариваемых в заказе на изготовление плит.

2.5. Плиты с рабочей арматурой из стали класса А-IV предназначены для применения в условиях как неагрессивной, так и слабо- и среднеагрессивной газовых сред; из стали класса Ат-УСК рекомендуется применять в условиях слабо и среднеагрессивной газовых сред; из стали классов Ат-У, Ат-VI должны применяться только в неагрессивной среде.

2.6. Предел огнестойкости плит - 0,75 часа.

2.7. При выборе марок по несущей способности при конкретном проектировании величину расчетных нагрузок на данное перекрытие в соответствии с "Правилами учета степени ответственности зданий и сооружений при проектировании конструкций" (Постановление Госстроя СССР от 19.03.81 г. № 41) СНиП 2.01.07-85 "Нагрузки и воздействия" следует умножить на коэффициент надежности по назначению (0,9; 0,95; 1,0) в зависимости от класса ответственности здания или сооружения.

3. Основные положения по расчету

3.1. Расчет и конструирование плит приведены в соответствии с требованиями СНиП 2.03.01-84\* и СНиП 2.03.II-85.

3.2. Ребра плит рассчитаны как шарнирно опертые однопролетные балки таврового сечения.

I.442.I-5.94.I- TF	Илет 6
--------------------	-----------



Плиты рассчитаны как конструкции 3-ей категории трещиностойкости.

Плиты марок типа 2ПІ-5; 2ПІ-5-І; 2ПІ-5-2; 2ПІ-5-3; 2ПІ-6; 2ПІ-6-І; 2ПІ-6-2; 2ПІ-6-3 для всех классов стали рабочей арматуры дополнительно рассчитаны на нагрузки от одного автопогрузчика типа 4004 грузоподъемностью 750 кг при толщине пола в пределах 50...100 мм. Наибольшая нормативная нагрузка от давления одного колеса принята  $P_n = 11,7$  кН (1190 кгс), при расстоянии между колесами равным 760 мм. При этом нагрузка от напольного транспорта и равномерно распределенная длительная нагрузка приняты действующими одновременно.

Примечание. При применении автопогрузчика указанного типа или аналогичного ему по нагрузке на перекрытиях из плит марок типа 2ПІ-2; 2ПІ-2-І; 2ПІ-2-2; 2ПІ-2-3; 2ПІ-3; 2ПІ-3-І; 2ПІ-3-2; 2ПІ-3-3; 2ПІ-4; 2ПІ-4-І; 2ПІ-4-2; 2ПІ-4-3 (при всех классах стали рабочей арматуры) армирование полок плит следует принимать аналогичными армированию полок марок типа 2ПІ-5; 2ПІ-5-І; 2ПІ-5-2; 2ПІ-5-3 соответственно.

Плиты перекрытий проверены также на воздействие погрузчика ЭП-0,5 грузоподъемностью 500 кг при отсутствии пола (для использования, например, в период строительства).

Равномерно распределенная нагрузка от собственного веса плит (с учетом заливки швов) принята:

- для плит из тяжелого бетона 2895 Па (295 кгс/м<sup>2</sup>) - при  $r_2 = I$  и 3190 Па (325 кгс/м<sup>2</sup>) - при  $r_2 > I$ , а из легкого бетона - 2355 Па (240 кгс/м<sup>2</sup>) - при  $r_2 = I$  и 2600 (265 кгс/м<sup>2</sup>) - при  $r_2 > I$

Примечание. Коэффициенты надежности по нагрузке "r<sub>2</sub>" принимаются для нормативной нагрузки равными I, для расчетной - I,2, для расчетной от собственного веса - I, I.

4. Технические требования

4.1. Бетон.

4.1.1. Материалы, применяемые для приготовления бетона; должны соответствовать соответствующим стандартам или техническим условиям на эти материалы.

4.1.2. Класс бетона должен приниматься в соответствии с номенклатурой изделий (I.442.I-5.94.I-НИ).

4.1.3. Для плит предусмотрено применение тяжелого бетона классов (марок) - В15 (М200) ... В45 (М600) и легкого классов (марок) - В15 (М200) ... В30 (М400).

При изготовлении плит из легкого бетона в качестве мелкого заполнителя следует использовать плотный (кварцевый) песок; в качестве крупных пористых заполнителей - керамзит, аглопорит или шлаковую пемзу с объемно-насыпной плотностью не менее 800 кг/м<sup>3</sup> и крупностью не более 10 мм.

4.1.4. Марка бетона по морозостойкости и водонепроницаемости назначается в конкретном проекте в соответствии с требованиями глав СНиП 2.03.СІ-84\* в зависимости от природно-климатических условий района строительства и режима эксплуатации.

4.1.5. Показатели проницаемости и водонепроницаемости бетона плит, предназначенных для применения воздействия агрессивной газообразной среды устанавливаются в конкретном проекте в соответствии с требованиями главы СНиП 2.03.ІІ-85.

В конкретном проекте должны быть указаны также дополнительные требования к материалам для приготовления бетона указанных марок.

4.2. Арматура

В качестве предварительно напрягаемой рабочей арматуры продольных ребер плит принята:

1. Сталь стержневая горячекатаная периодического профиля класса А-ІУ по ГОСТ 5781-82\*;
2. Сталь стержневая термически упрочненная, стойкая против коррозионного

I.442.I-5.94.I- TT

Лист 7

растрескования класса Ат-УСК по ГОСТ 10884-81;

3. Сталь стержневая термически упроченная периодического профиля класса Ат-У по ГОСТ 10884-81;

Примечание. В случае отсутствия указанной стали может быть использована сталь класса А-У по ГОСТ 5781-82\* без изменения диаметра и области применения.

4. Сталь стержневая термически упроченная периодического профиля класса Ат-УІ по ГОСТ 10884-81;

5. Допускается в случае отсутствия арматуры класса А-ІУ заменять ее арматурой класса А-ІІв в соответствии с указаниями таблицы 3 с одинаковой маркой бетона и расходом материалов.

4.2.2. Предварительное напряжение стержневой арматуры классов А-ІУ, Ат-УСК, Ат-У предусмотрено электротермическим и механическим способом, а класса Ат-УІ механическим способом. Величины предварительного напряжения и усилий натяжения рабочей арматуры продольных ребер приведены в таблице 1.

4.2.3. Полка плит армируется сварными сетками; поперечные и продольные ребра армируются сварными каркасами.

Сварные каркасы и сетки изготавливаются при диаметре стержней до 5 мм включительно из обыкновенной арматурной проволоки периодического профиля класса Вр-І по ГОСТ 6727-80, при диаметре стержней 6 мм и более - из стержневой горячекатаной арматурной стали периодического профиля класса А-ІІ по ГОСТ 5781-82\*.

4.2.4. По концам продольных ребер плит устанавливаются закладные изделия (МН1, МН2), которые являются обоями, предохраняющими торцы ребер плит от разрушения при передаче на бетон усилий от предварительно напрягаемой арматуры.

Замкнутые анкера закладных изделий используются для подъема плиты.

4.2.5. При применении плит в условиях воздействия слабо- и среднеагрессивных газовых сред в проекте конкретного объекта должны быть указаны специальные условия по изготовлению плит, вытекающие из характера агрессивной среды.

4.2.6. В межколонных плитах перекрытий допускается устройство квадратных отверстий для пропуска вертикальных коммуникаций. Отверстия размером до 1000x1000 мм могут устраиваться в крайних полях плиты до 2-х отверстий одновременно или размером до 500x500 мм в любом поле плиты до 4-х отверстий одновременно. Несущая способность плит с отверстиями принимается такой же, как и плит без отверстий согласно величинам, приведенным в табл.1.

4.2.7. Армирование межколонных плит перекрытий с квадратными отверстиями для пропуска коммуникаций может выполняться по чертежам плит на- стоящего выпуска с учетом рекомендаций (докум. I.442.I-5.94.I-ДКО),

по которым можно изготавливать и устанавливать обрамляющие отверстия сетки из горячекатаной арматурной стали периодического профиля класса А-ІІ по ГОСТ 5781-82\*.

4.2.8. Арматурные и закладные изделия даны в выпуске 2 настоящей серии.

5. Указания по маркировке плит

5.1. Марка плит принята в соответствии с ГОСТ 23009-78 и ГОСТ 21506-87

5.2. Плиты обозначены марками, состоящими из буквенно-цифровых групп, каждая из которых содержит следующие характеристики:

- первая группа - обозначение вида плиты и порядковый номер типоразмера: 2ПІ;
- вторая группа - порядковый номер несущей способности, обозначение класса напрягаемой арматуры, вид бетона: тяжелого - обозначение отсутствует, легкого - Л;
- третья группа - назначение плит:
  - а) отсутствие обозначения в группе - рядовые плиты;
  - б) І - рядовые у температурных швов;

I.442.I-5.94.I-ІІ

Иллет  
8

- в) 2 - межколонные;
- г) 3 - межколонные у температурных швов;
- д) 4,5,6 - межколонные плиты покрытия с круглыми отверстиями диаметром соответственно 400, 700 и 1000 мм.

5.3. Плиты, предназначенные для применения в условиях воздействия агрессивной среды, низких или высоких температур, динамических нагрузок, сейсмических воздействий и изготавливаемых с учетом соответствующих требований, должны иметь маркировку, отличную от маркировки плит для обычных условий эксплуатации.

Для плит, предназначенных для применения в условиях воздействия агрессивной среды с арматурой из стали класса А-IV требуется дополнительно к установленной марке добавлять следующее буквенное обозначение "П", как это сделано для арматурной стали класса Ат-УСК (2П-1Ат-УСК-П) и соблюдать требования к проницаемости бетона в соответствии со СНиП 2.03.11-85.

#### 6. Изготовление плит

6.1. Плиты рекомендуется изготавливать по агрегатно-поточной технологии с натяжением арматуры на стальные формы.

6.2. Проектное положение арматурных изделий и толщину защитного слоя бетона обеспечивают фиксаторами (прокладками) из плотного цементно-песчаного раствора или пластмассы.

Применение стальных фиксаторов не допускается.

6.3. Натяжение арматуры может осуществляться как электротермическим, так и механическим способами.

При натяжении электротермическим способом термически и термомеханически упроченной арматуры должны производиться контрольные испытания образцов стержней на растяжение после электронагрева в соответствии с требованиями ГОСТ 12004-81 и ГОСТ 10446-80.

6.4. Величины предварительных напряжений в арматуре  $\sigma_{sp}$  приведены в табл. I.

Предельные отклонения величины напряжения должны приниматься в соответствии с указаниями ГОСТ 21506-87.

6.5. Усилие натяжения на плиту получают путем умножения суммарной площади напрягаемой арматуры на усилие предварительного напряжения в соответствии с табл. I.

6.6. Передаточная прочность бетона  $R_{sp}$  ( $R_o$ ), при которой производится отпуск натяжения арматуры, должна быть не менее 70% от проектного класса (марки) тяжелого бетона, не менее 80% для легкого бетона и не менее величин, указанных в ГОСТ 21506-87.

6.7. Отпуск натяжения арматуры необходимо производить плавно; мгновенная передача усилия на бетон не допускается.

6.8. Для плит, предназначенных для применения в условиях воздействия агрессивной газообразной среды, в заказе на изготовление должен быть указан вид коррозионной защиты железобетонных конструкций.

6.9. Для плит, принимаемых в неотапливаемых зданиях при расчетной температуре наружного воздуха ниже минус 40°C, марки стали проката для закладных изделий должны соответствовать указанным в СНиП 2.03.01-84\* и СНиП П-23-81\*. Класс и марка напрягаемой арматуры назначаются в соответствии с требованиями СНиП 2.03.01-84\*.

6.10. Значение действительных отклонений геометрических параметров и требования к качеству поверхности и внешнему виду должны соответствовать указаниям ГОСТ 21506-87.

6.11. Маркировка плит должна осуществляться в соответствии с требованиями ГОСТ 21506-87 и ГОСТ 13015.2-81\*.

6.12. Плиты покрытий с отверстиями для дефлекторов или зонтов изготавливаются в опалубке плит без отверстий, от которых они отличаются на -

личи́ем отверстий в полке и набетонкой, которая должна выполняться одновременно с изготовлением всей плиты.

6.13. Приемка плит должна осуществляться в соответствии с требованиями ГОСТ 21506-87 и ГОСТ 13015.1-81\*.

Плиты должны быть приняты техническим контролем предприятия-изготовителя.

Номенклатуру показателей качества плит и параметры технологических режимов, подвергаемых контролю, устанавливают согласно ГОСТ 21506-87 и ГОСТ 13015.1-81\*.

6.14. Перед началом массового изготовления плит, а также при изменении технологии изготовления или замены используемых материалов (класса напрягаемой арматуры, вида и состава бетона), следует провести заводское испытание первых образцов плит нагружением до достижения контролируемого предельного состояния по прочности, жесткости и трещиностойкости.

Текущий приемочный контроль качества плит выполняют неразрушающими методами.

6.15. Приемку плит осуществляют партиями. В состав партии должны входить однотипные плиты, изготовленные по одной технологии и из материалов одного вида и качества. Размер партии не должен превышать 100 плит.

Партия оценивается по результатам приемочного контроля отдельных изделий, число которых должно составлять не менее 10% количества плит в партии и не менее трех.

7. Указания по хранению, складированию, транспортированию.

7.1. Хранить и транспортировать плиты следует в соответствии с требованиями ГОСТ 21506-87 и ГОСТ 13015.4-84.

7.2. Хранение и транспортировка плит производится в рабочем (горизонтальном) положении.

Между плитами в зоне опорных закладных изделий должны устанавли-

ваться строго по одной вертикали деревянные инвентарные прокладки толщиной 30 мм (ширина прокладки назначается с учетом прочности древесины на смятие).

7.3. Плиты должны храниться в штабелях, рассортированных по маркам. Высота штабеля плит не должна превышать 2,5 м.

Прокладки под нижний ряд плит должны укладываться по плотному, тщательно выравненному основанию.

Не допускается опирание плит в штабеле по трем точкам.

7.4. Транспортирование плит должно производиться с надежным закреплением, предохраняющим их от смещения.

7.5. Погрузка, транспортировка, разгрузка и хранение плит должны исключать возможность повреждения изделий.

7.6. Не допускается транспортировать плиты, отпускная прочность которых не соответствует требованиям рабочих чертежей, ГОСТ 21506-87 и ГОСТ 13015.0-83\*.

7.7. Перевозку плит автомобильным транспортом следует производить в соответствии с указаниями СНиП 3.01.01-85\* "Механизация и транспорт" и "Руководством по перевозке автомобильным транспортом строительных конструкций", Стройиздат, 1980 г.

7.8. При перевозке плит железнодорожным транспортом следует руководствоваться "Техническими условиями погрузки и крепления грузов", Глава У, железобетонные конструкции.

7.9. Подъем плит следует производить в соответствии со СНиП 3.03.01-87, при этом нагрузка от собственной массы должна распределяться равномерно между четырьмя петлями.

7.10. После монтажа, швы между плитами должны быть тщательно заполнены цементным раствором или бетоном класса не ниже I2,5 (на мелком заполнителе).

I.442.I-5.94.I- TT

10

Таблица 3

Размер плиты, м	Марка плиты	Названия плиты	Рассчитать сопротивление деформации бетона при перегрузке		Равномерно распределенная нагрузка на плиту, Па (кгс/м <sup>2</sup> )				Расчетный диаметр и количество стержней в продольном ряду	Предел прочности бетона при сжатии МПа (кгс/см <sup>2</sup> )	Удельное сопротивление № бетона на один стержень, кг (кгс)	Марка бетона	Предельная прочность бетона МПа (кгс/см <sup>2</sup> )	Контрольные равномерно распределенные нагрузки для оценки прочности плит МПа (кгс/м <sup>2</sup> )				
			При коэффициенте перегрузки		в агрессивной среде		в неагрессивной среде							R <sub>k</sub> при с-1,2	R <sub>k</sub> при с-1,6			
			n=1	n>1	n=1	n>1	n=1	n>1										
			4	5	6	7	8	9						10	11	12	13	14
1,5 x 5,95	МЯРКА ПЛИТЫ	Измерженные плиты	Рядовая, рядовая у температурного шва, межкомнатная, межкомнатная у температурного шва	2П1-1А-Ш6(1)	450	3530	4415	4365	5395	1φ14	412	63,8	200	15,7	8095	10885		
				2П1-1А-Ш6(1)-1	4600	360	450	445	530								4200	6300
				2П1-1А-Ш6(1)-2	490	—	—	—	—	—	—	—	—	—	—	—	—	—
				2П1-1А-Ш6(1)-3	5000	—	—	—	—	—	—	—	—	—	—	—	—	—
				2П1-1А-Ш6(1)-4	450	1320	1570	1510	1700	1φ22	171,7	17500	250	19,6	2360	3100		
				2П1-1А-Ш6(1)-5	4600	1350	1600	1540	1625								2475	3170
				2П1-2А-Ш6(1)	400	—	—	1330	1530	1φ20	141,2	14400	300	20,6	2190	2780		
				2П1-2А-Ш6(1)-1	5000	—	—	1355	1620								2405	2840
				2П1-2А-Ш6(1)-2	450	1765	2060	2030	2470	1φ25	221,7	22600	300	20,6	3275	4208		
				2П1-2А-Ш6(1)-3	4600	1780	2100	2120	2525								3290	4290
				2П1-3А-Ш6(1)	400	—	—	1735	2060	1φ22	171,7	17500	350	24,0	27125	35510		
				2П1-3А-Ш6(1)-1	5000	—	—	1765	2105								2405	2840
				2П1-3А-Ш6(1)-2	450	2202,5	2640	2560	3145	1φ28	440	4600	350	24,0	40270	52290		
				2П1-3А-Ш6(1)-3	4600	2245	2700	2645	3175								3570	4650
				2П1-4А-Ш6(1)	400	—	—	2205	2720	1φ25	221,7	22600	450	30,9	3570	4650		
				2П1-4А-Ш6(1)-1	5000	—	—	2340	2805								3540	4740
				2П1-5А-Ш6	450	26977	32373	30070	36050	2φ22	171,7	17500	450	30,9	46400	60135		
				2П1-5А-Ш6-1	4600	2750	3300	3065	3675								4730	6130
				2П1-5А-Ш6-2	400	—	—	2630	3275	2φ20	141,2	14400	500	34,3	41650	54022		
				2П1-5А-Ш6-3	5000	—	—	2740	3290								4250	5574
				2П1-6А-Ш6	450	33895	40220	33150	42020	2φ25	221,7	22600	500	34,3	54985	71120		
				2П1-6А-Ш6-1	4600	3455	4100	3685	4375								5605	7250
				2П1-6А-Ш6-2	400	—	—	3375	40120	2φ22	171,7	17500	500	34,3	51500	66650		
				2П1-6А-Ш6-3	5000	—	—	3445	4090								4090	6794

1. Указания по маркировке плит см. раздел 5 1.442.1-5.94.1-ТТ.
2. Арматура класса А-Ш6 с расчетным сопротивлением R<sub>s</sub> = 450 МПа (4600 кгс/см<sup>2</sup>) применяется при контроле члпнений, а с расчетным сопротивлением R<sub>s</sub> = 490 МПа (5000 кгс/см<sup>2</sup>) применяется при контроле напряжений и члпнений.
3. В группах 5...8 нагрузки приведены без учета нагрузки от с.в. плиты.
4. При расчете плиты учитывалась равномерно распределенная нагрузка от с.в. плиты с эллипкой шдой, равная для плит из тяжелого бетона 2895 Па (295 кгс/м<sup>2</sup>) (при n=1) и 3190 Па (325 кгс/м<sup>2</sup>) (при n>1) для плит из легкого бетона 2355 Па (240 кгс/м<sup>2</sup>) (при n=1) и 2600 Па (265 кгс/м<sup>2</sup>) (при n>1).
5. В группах 10 и 11 величины R<sub>ср</sub> и N<sub>0</sub> приведены без учета потерь от деформации форм.
6. Испытание рядовых плит по деформациям допускается производить по данным таблицы 1 для соответствующих плит, армированных сталью класса А-IV.
7. Над чертой указаны значения в системе СИ, под чертой или в скобках названы граф в системе МКС.

1.442.1-5.94.1-ТТ

Зазоры между ригелями и торцами плит должны быть заделаны на всю высоту.

Указания о порядке заделки швов между плитами в местах приварки к несущим конструкциям должны учитывать принятый способ защиты от коррозии и конкретные эксплуатационные условия и требования в соответствии с главой СНиП 2.03.11-85 .

#### 8. Указания по контролю и испытаниям

8.1. Для оценки качества изготавливаемых плит необходимо систематически проводить их испытания в соответствии с ГОСТ 8829-85.

8.2. Испытания сварных соединений арматурных и закладных изделий и оценку их качества следует производить по ГОСТ 10922-90.

8.3. Испытание методом нагружения следует производить только для рядовых плит, а остальные плиты следует испытывать неразрушающим методом (ГОСТ 22690 -88).

Оценка плит по прочности производится по величине разрушающей нагрузки; жесткости - по величине прогиба продольных ребер, а трещиностойкости - по величине раскрытия трещин.

Величины контрольных нагрузок на прочность ( $P_K$  и  $P_K'$ ), жесткость и трещиностойкость ( $P_{np}$ ), а также величины контрольных прогибов ( $f_K$ ) приведены в табл. I.

Допускаемые величины контрольной ширины раскрытия трещин принимаются по ГОСТ 8829-85.

8.4. Величина отпускной прочности бетона устанавливается в соответствии с ГОСТ 21506-87 и ГОСТ 13015.0-83\*.

I.442.I-5.94.I- TI

Лист

12

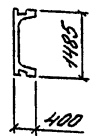
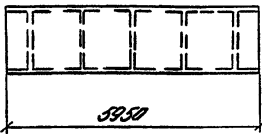

Продолжение

НАЗНАЧЕНИЕ	МАРКА ПЛИТЫ		КЛАСС БЕТОНА	МАРКА БЕТОНА	РАСХОД МАТЕРИАЛОВ		МЯССА, Т	
	из тяжелого бетона	из легкого бетона			бетон, м <sup>3</sup>	сталь, кг	из тяжелого бетона	из легкого бетона
рядовая	2П1-1А-IV	2П1-1А-IVЛ	15	200	0,95	62,7	2,4	1,9
	2П1-2А-IV	2П1-2А-IVЛ	22,5	300				
	2П1-3А-IV	2П1-3А-IVЛ	27,5	350				
	2П1-4А-IV	2П1-4А-IVЛ	27,5	350				
	2П1-5А-IV	—	35	450				
	2П1-6А-IV	—	40	500				
	2П1-1АТ-УСК-П	2П1-1АТ-УСКЛ-П	20	250				
	2П1-2АТ-УСК-П	2П1-2АТ-УСКЛ-П	27,5	350				
	2П1-3АТ-УСК-П	2П1-3АТ-УСКЛ-П	30	400				
	2П1-4АТ-УСК-П	—	35	450				
	2П1-5АТ-УСК-П	—	40	500				
	2П1-6АТ-УСК-П	—	45	600				
	2П1-1АТ-У	2П1-1АТ-УЛ	20	250				
	2П1-2АТ-У	2П1-2АТ-УЛ	22,5	300				
	2П1-3АТ-У	2П1-3АТ-УЛ	27,5	350				
	2П1-4АТ-У	2П1-4АТ-УЛ	30	400				
	2П1-5АТ-У	—	35	450				
	2П1-6АТ-У	—	40	500				
2П1-1АТ-У	2П1-1АТ-УЛ	27,5	350					

НАЗНАЧЕНИЕ	МАРКА ПЛИТЫ		КЛАСС БЕТОНА	МАРКА БЕТОНА	РАСХОД МАТЕРИАЛОВ		МЯССА, Т	
	из тяжелого бетона	из легкого бетона			бетон, м <sup>3</sup>	сталь, кг	из тяжелого бетона	из легкого бетона
рядовая	2П1-2АТ-У	2П1-2АТ-УЛ	27,5	350	0,95	74,0	2,4	1,9
	2П1-3АТ-У	2П1-3АТ-УЛ	30	400				
	2П1-4АТ-У	—	40	500				
	2П1-5АТ-У	—	40	500				
	2П1-1АТ-У-1	2П1-1АТ-УЛ-1	15	200				
рядовая и трипрямую шва	2П1-2АТ-У-1	2П1-2АТ-УЛ-1	22,5	300	0,95	85,1	2,4	1,9
	2П1-3АТ-У-1	2П1-3АТ-УЛ-1	27,5	350				
	2П1-4АТ-У-1	2П1-4АТ-УЛ-1	27,5	350				
	2П1-5АТ-У-1	—	35	450				
	2П1-6АТ-У-1	—	40	500				
	2П1-1АТ-УСК-П	2П1-1АТ-УСКЛ-П	20	250				
	2П1-2АТ-УСК-П	2П1-2АТ-УСКЛ-П	27,5	350				
	2П1-3АТ-УСК-П	2П1-3АТ-УСКЛ-П	30	400				
	2П1-4АТ-УСК-П	—	35	450				
	2П1-5АТ-УСК-П	—	40	500				
	2П1-6АТ-УСК-П	—	45	600				
	2П1-1АТ-У-1	2П1-1АТ-УЛ-1	20	250				
	2П1-2АТ-У-1	2П1-2АТ-УЛ-1	22,7	300				

1.442.1-5.94.1-НИ

Зав. отд.	Кодыш	И.И.	И.94
Н. контр.	Нисканен	И.И.	И.94
С.Н.С.	Нисканен	И.И.	И.94
Инж.	Аникина	И.И.	И.94

Номенклатура плит

Стандия	Лист	Листов
Р	1	3

ЦНИИПРОМЗДАНИЙ

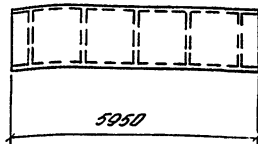

Продолжение

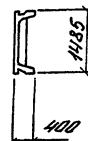
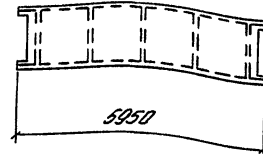

Продолжение

НАЗНАЧЕНИЕ	МАРКА ПЛИТЫ		КЛАСС БЕТОНА	МАРКА БЕТОНА	РАСХОД МАТЕРИАЛОВ		МАССА, Т		НАЗНАЧЕНИЕ	МАРКА ПЛИТЫ		КЛАСС БЕТОНА	МАРКА БЕТОНА	РАСХОД МАТЕРИАЛОВ		МАССА, Т		
	из тяжелого бетона	из легкого бетона			бетон, м <sup>3</sup>	сталь, кг	из тяжелого бетона	из легкого бетона		из тяжелого бетона	из легкого бетона			бетон, м <sup>3</sup>	сталь, кг	из тяжелого бетона	из легкого бетона	
Рядовая и температурная шва	2П1-3АТ-У-1	2П1-3АТ-УЛ-1	27,5	350	0,95	94,1	2,4	1,9		2П1-1А-У-2	2П1-1А-УЛ-2	15	200	0,90		2,3	1,8	
	2П1-4АТ-У-1	2П1-4АТ-УЛ-1	30	400		118,4				2П1-2А-У-2	2П1-2А-УЛ-2	22,5	300					61,8
	2П1-5АТ-У-1	—	35	450		150,0				2П1-3А-У-2	2П1-3А-УЛ-2	27,5	350					88,5
	2П1-6АТ-У-1	—	40	500		187,6				2П1-4А-У-2	2П1-4А-УЛ-2	27,5	350					101,5
	2П1-1АТ-УЛ-1	2П1-1АТ-УЛ-1	27,5	350		58,1				2П1-5А-У-2	—	35	450					127,7
	2П1-2АТ-УЛ-1	2П1-2АТ-УЛ-1	27,5	350		76,4				2П1-6А-У-2	—	40	500					159,8
	2П1-3АТ-УЛ-1	2П1-3АТ-УЛ-1	30	400		88,5				2П1-1АТ-УСК-2П	2П1-1АТ-УСКЛ-2П	20	250					198,5
	2П1-4АТ-УЛ-1	—	40	500		112,2				2П1-2АТ-УСК-2П	2П1-2АТ-УСКЛ-2П	27,5	350					58,0
	2П1-5АТ-УЛ-1	—	40	500		140,0				2П1-3АТ-УСК-2П	2П1-3АТ-УСКЛ-2П	30	400					82,9
									2П1-4АТ-УСК-2П	—	35	450	95,3					
									2П1-5АТ-УСК-2П	—	40	500	117,3					
									2П1-6АТ-УСК-2П	—	40	500	148,6					
									2П1-1АТ-У-2	2П1-1АТ-УЛ-2	20	250	186,1					
									2П1-2АТ-У-2	2П1-2АТ-УЛ-2	22,5	300	58,0					
									2П1-3АТ-У-2	2П1-3АТ-УЛ-2	27,5	350	82,9					
									2П1-4АТ-У-2	2П1-4АТ-УЛ-2	30	400	95,3					
									2П1-5АТ-У-2	—	35	450	117,3					
									2П1-6АТ-У-2	—	40	500	148,6					
									2П1-1АТ-УЛ-2	2П1-1АТ-УЛ-2	27,5	350	186,1					
									2П1-2АТ-УЛ-2	2П1-2АТ-УЛ-2	27,5	350	54,8					
									2П1-3АТ-УЛ-2	2П1-2АТ-УЛ-2	30	400	77,9					
									2П1-4АТ-УЛ-2	—	40	500	89,7					
									2П1-5АТ-УЛ-2	—	40	500	111,1					

1.442.1-5.94.1-НН Лист 2



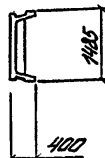
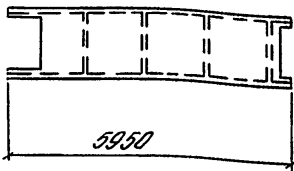

Продолжение

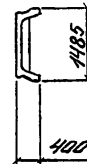
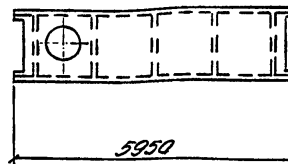

Продолжение

назначе-ние	марка плиты		класс бетона	марка бетона	расход материалов		масса, т	
	из тяжелого бетона	из легкого бетона			бетон, м <sup>3</sup>	сталь, кг	из тяжелого бетона	из легкого бетона
мезжколонная	2П1-1А-IV-3	2П1-1А-IVЛ-3	15	200	0,88	118,2	2,2	1,8
	2П1-2А-IV-3	2П1-2А-IVЛ-3	22,5	300				
	2П1-3А-IV-3	2П1-3А-IVЛ-3	27,5	350				
	2П1-4А-IV-3	2П1-4А-IVЛ-3	27,5	350				
	2П1-5А-IV-3	—	35	450				
	2П1-6А-IV-3	—	40	500				
	2П1-1АТ-IVСК-3П	2П1-1АТ-IVСКЛ-3П	20	250				
	2П1-2АТ-IVСК-3П	2П1-2АТ-IVСКЛ-3П	27,5	350				
	2П1-3АТ-IVСК-3П	2П1-3АТ-IVСКЛ-3П	30	400				
	2П1-4АТ-IVСК-3П	—	35	450				
	2П1-5АТ-IVСК-3П	—	40	500				
	2П1-6АТ-IVСК-3П	—	45	600				
	2П1-1АТ-V-3	2П1-1АТ-VЛ-3	20	250				
	2П1-2АТ-V-3	2П1-2АТ-VЛ-3	22,5	300				
	2П1-3АТ-V-3	2П1-3АТ-VЛ-3	27,5	350				
	2П1-4АТ-V-3	2П1-4АТ	30	400				
	2П1-5АТ-V-3	—	35	450				
	2П1-6АТ-V-3	—	40	500				
	2П1-1АТ-VI-3	2П1-1АТ-VIЛ-3	27,5	350				
	2П1-2АТ-VI-3	2П1-2АТ-VIЛ-3	27,5	350				
2П1-3АТ-VI-3	2П1-3АТ-VIЛ-3	30	400					
2П1-4АТ-VI-3	—	40	500					
2П1-5АТ-VI-3	—	40	500					

назначе-ние	марка плиты		класс бетона	марка бетона	расход материалов		масса, т	
	из тяжелого бетона	из легкого бетона			бетон, м <sup>3</sup>	сталь, кг	из тяжелого бетона	из легкого бетона
мезжколонная с отбрасывае-м	2П1-1А-IV-4	2П1-1А-IVЛ-4	15	200	1,01	99,1	2,5	2,0
	2П1-1АТ-IVСК-4П	2П1-1АТ-IVСКЛ-4П	20	250				
	2П1-1АТ-V-4	2П1-1АТ-VЛ-4	20	250				
	2П1-1АТ-VI-4	2П1-1АТ-VIЛ-4	27,5	350				
	2П1-1А-IV-5	2П1-1А-IVЛ-5	15	200				
	2П1-1АТ-IVСК-5П	2П1-1АТ-IVСКЛ-5П	20	250				
	2П1-1АТ-V-5	2П1-1АТ-VЛ-5	20	250				
	2П1-1АТ-VI-5	2П1-1АТ-VIЛ-5	27,5	350				
	2П1-1А-IV-6	2П1-1А-IVЛ-6	15	200				
	2П1-1АТ-IVСК-6П	2П1-1АТ-IVСКЛ-6П	20	250				
	2П1-1АТ-V-6	2П1-1АТ-VЛ-6	20	250				
	2П1-1АТ-VI-6	2П1-1АТ-VIЛ-6	27,5	350				
мезжколонная с отбрасывае-м	—	—	—	—	0,98	98,3	2,4	2,0
	—	—	—	—				
	—	—	—	—				
	—	—	—	—				
	—	—	—	—				
	—	—	—	—				
	—	—	—	—				
	—	—	—	—				
	—	—	—	—				
	—	—	—	—				
	—	—	—	—				
	—	—	—	—				
мезжколонная с отбрасывае-м	—	—	—	—	0,94	87,0	2,4	1,9
	—	—	—	—				
	—	—	—	—				
	—	—	—	—				
	—	—	—	—				
	—	—	—	—				
	—	—	—	—				
	—	—	—	—				
	—	—	—	—				
	—	—	—	—				
	—	—	—	—				
	—	—	—	—				

1. 442.1-5.94.1-НН

Рис. 1



Рис. 2



1-1

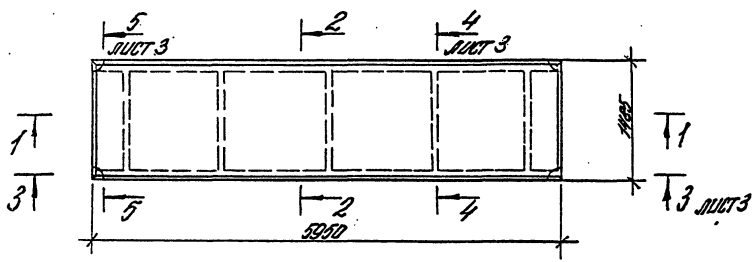
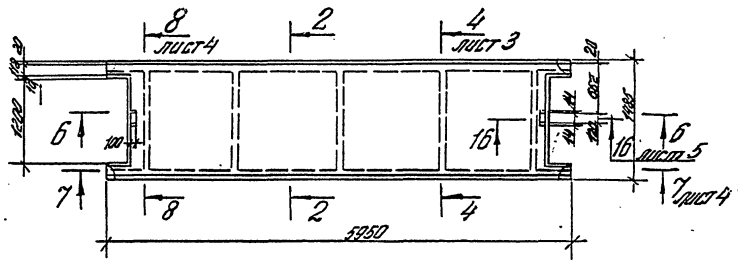
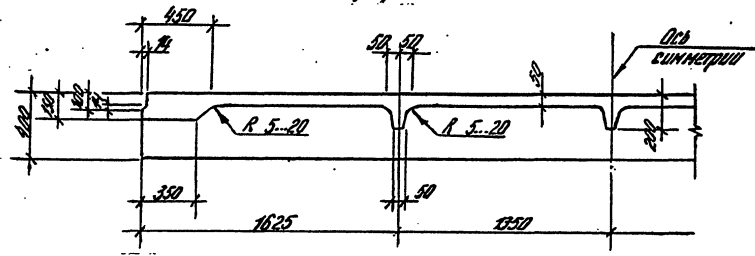

6-6

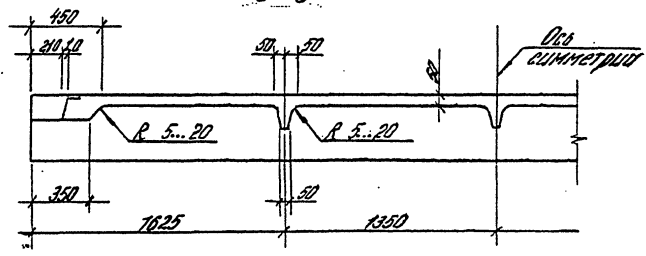

2-2

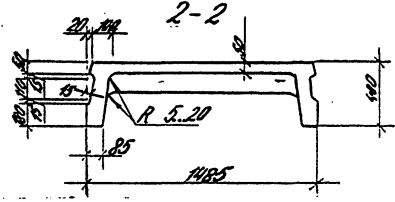

Обозначение	Рис.	Масса Т
Плиты рядовые и рядовые ч температурного шва	1	2,4
Плиты межколонные	2	2,3

Армирование плит см. листы 3... 9

			1.442.1-594.1-Д		
Зав. отд.	Кодыш	И.П.	М.94	Стр.	1
И. контр.	Нискинен	И.П.	И.94	Лист	35
С.Н.С.	Нискинен	И.П.	И.94		
Инж.	Аникина	И.П.	И.94		
ПЛИТА 2П1				ЦНИИПРОМЗДАНИЙ	

Рис. 3

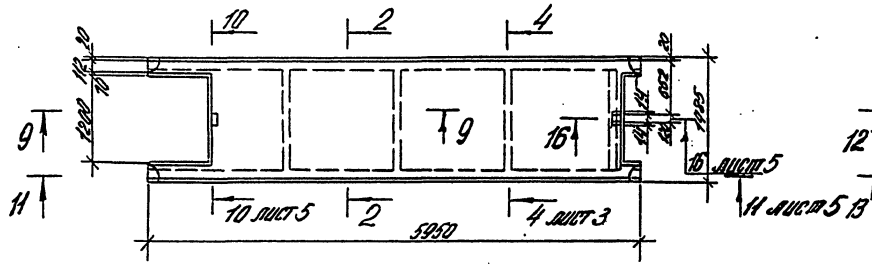

9-9



Рис. 4



12-12

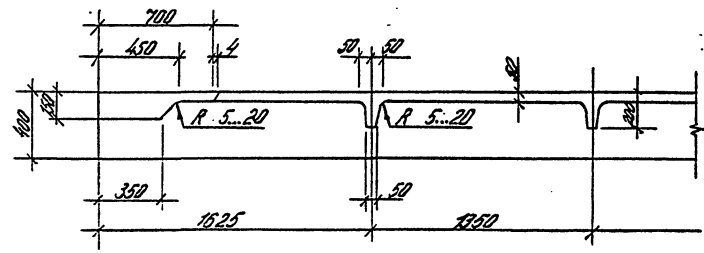
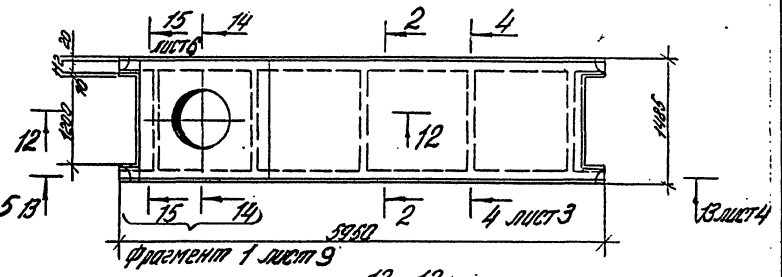
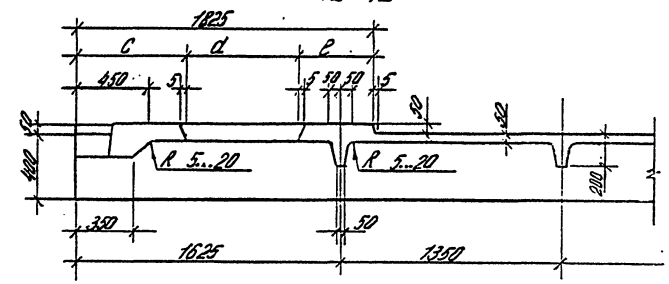

2-2

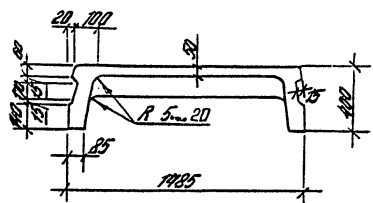

14-14

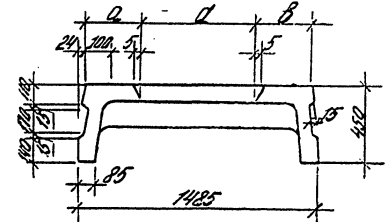

Обозначение	Рис.	Размеры, мм					Масса τ
		d	a	b	c	e	
Плиты межконтан- ные ч температур- ного шва	3	—	—	—	—	—	2,2
Плиты межконтан- ные с отверстием	4	400	518	519	812	613	2,5
		700	368	369	662	463	2,4
		1000	218	219	512	313	2,4

1442.1-5.94.1-А

ЛИСТ  
2

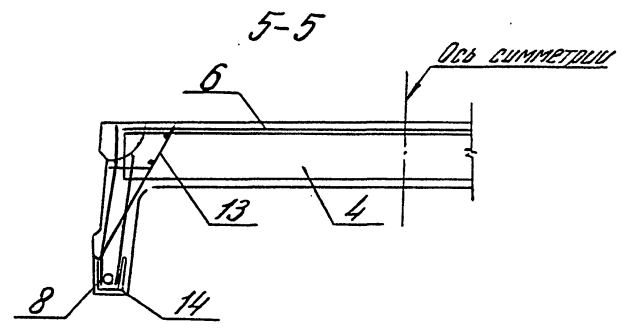
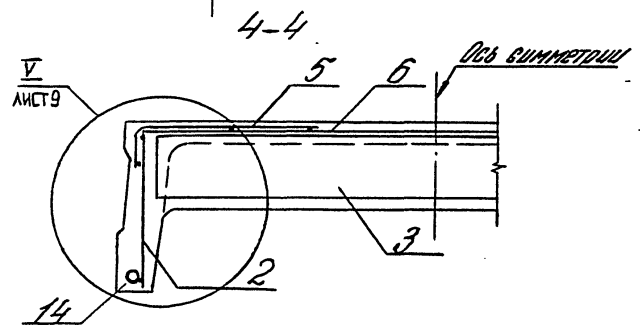
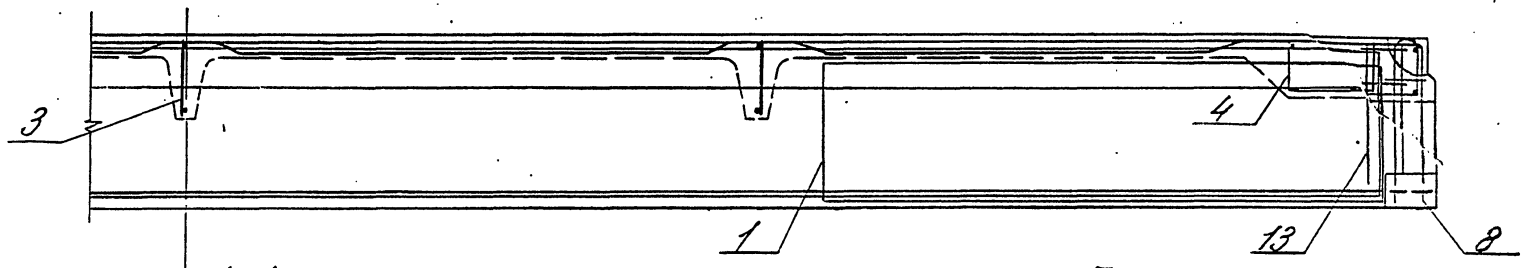
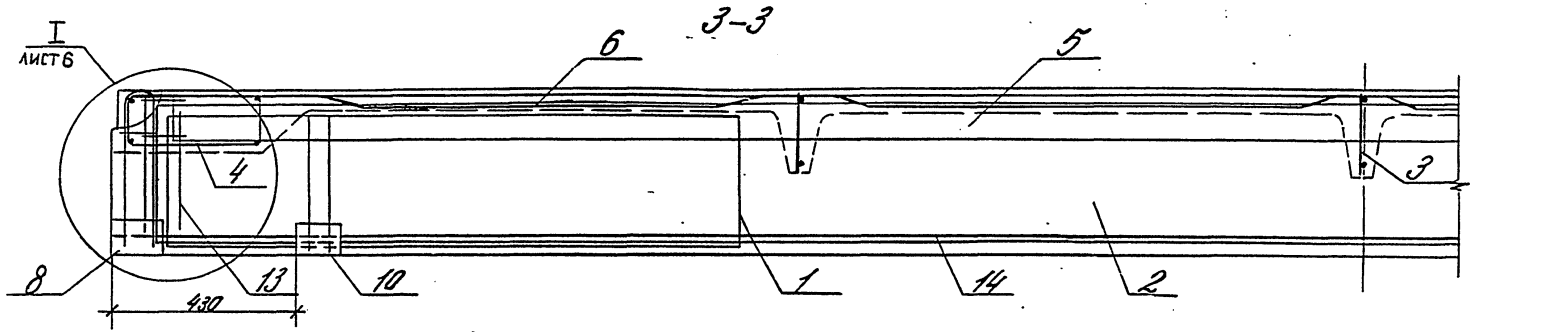

Спецификация армированных и закладных изделий см. листы 26...51.

1.442.1-5.94.1-Д

ЛИСТ
3

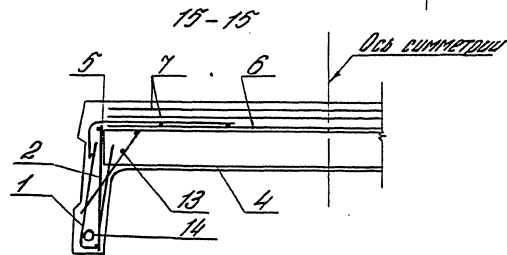
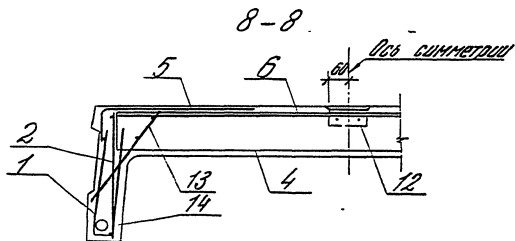
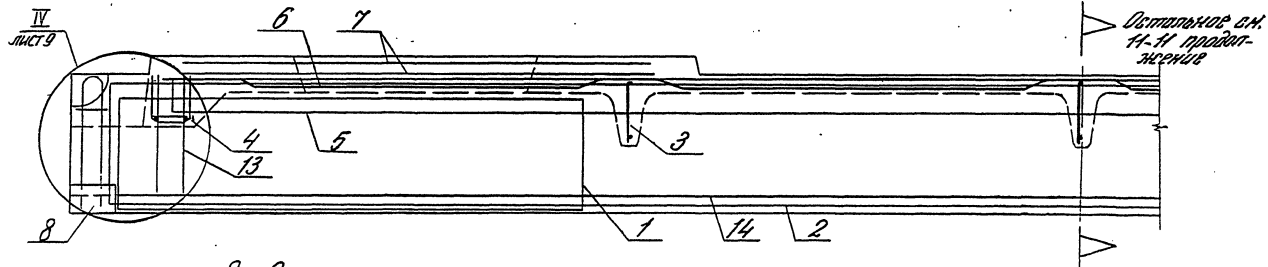
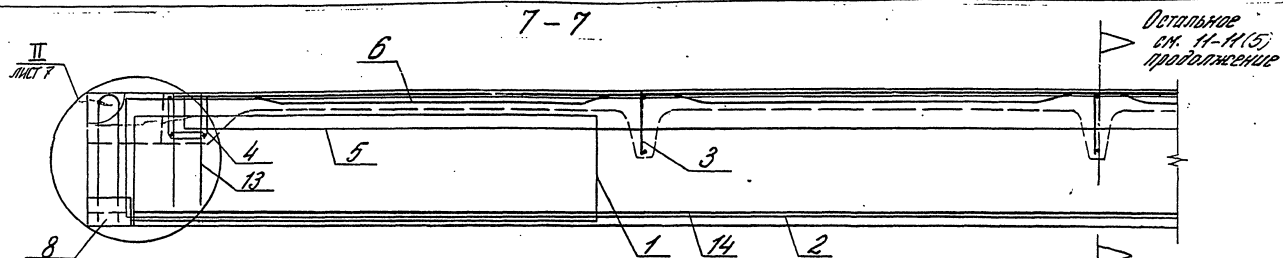

1.442.1-5.94.1-Д

Лист  
4

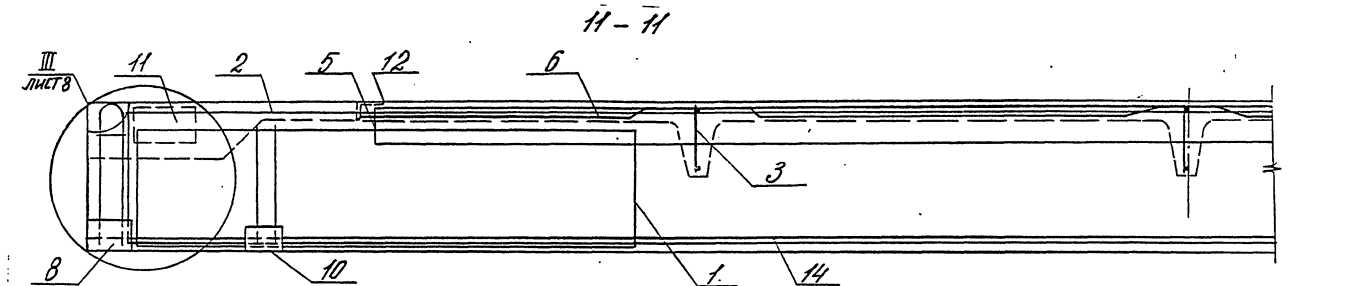

11-11 продолжение

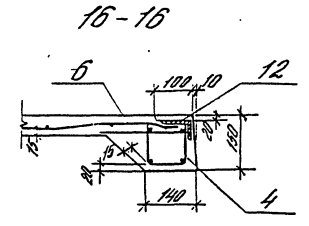
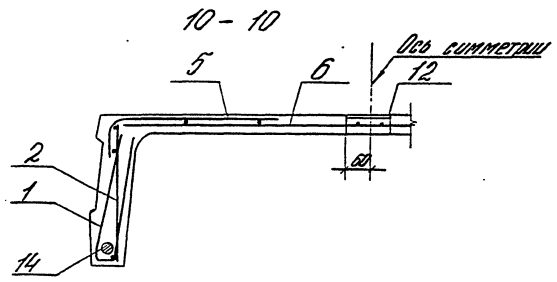
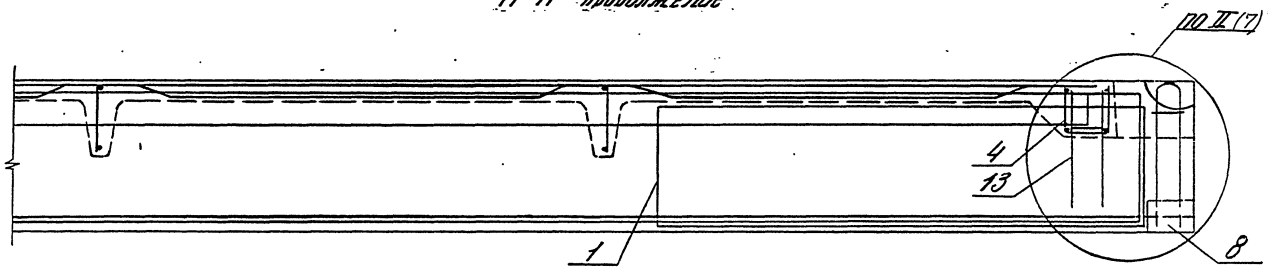

1.442.1-5.94.1-Д

Рис. 5



Рис. 6



Обозначение	Рис.
При одном предварительно напряженном стержне в каждом ребре плиты	5
При двух предварительно напряженных стержнях в каждом ребре	6

Количество предварительно напряженных стержней в плите см. спецификацию листы 26...51.

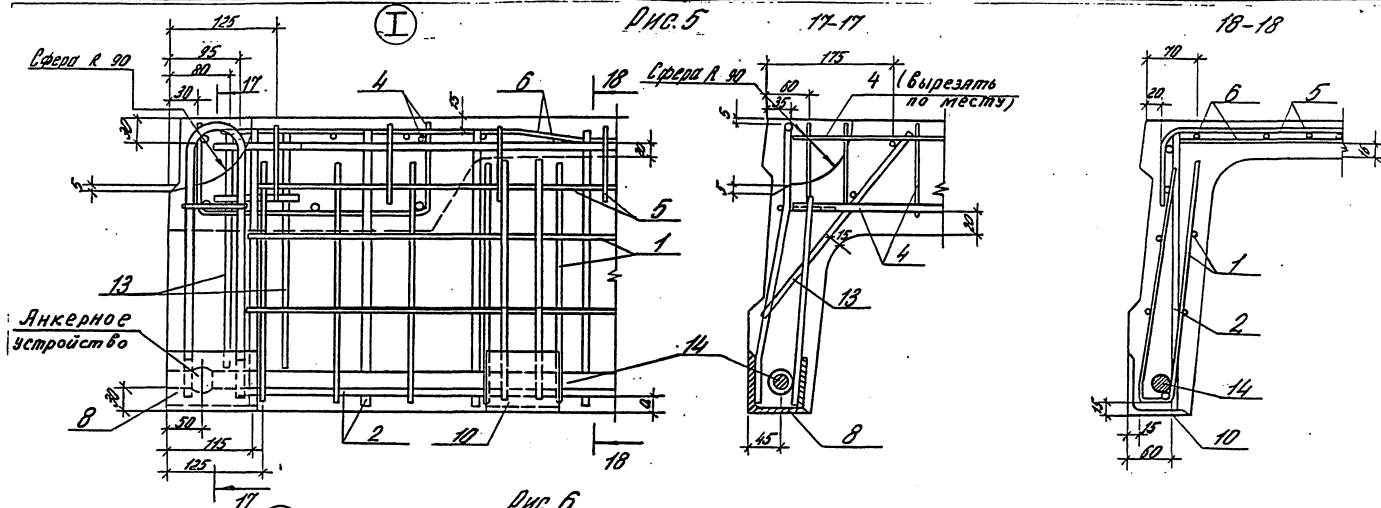
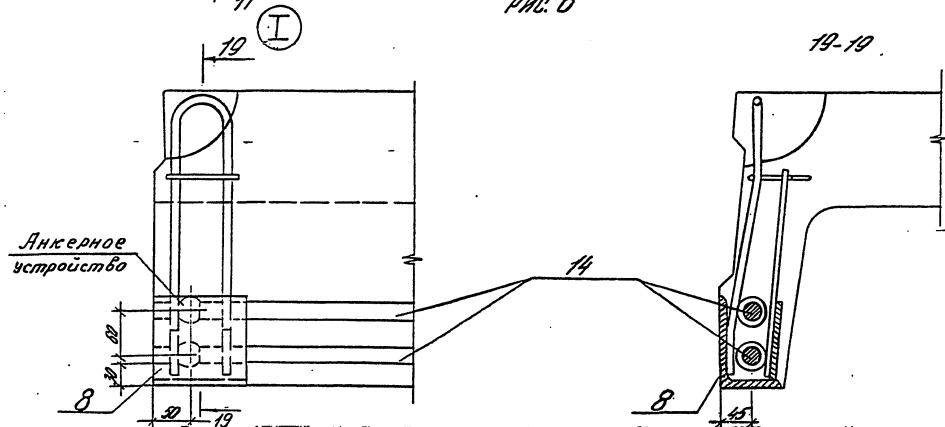
1.442.1-3.94.1-Д

Лист

6



Рис. 7



Янкерное устройство

Среды R-90

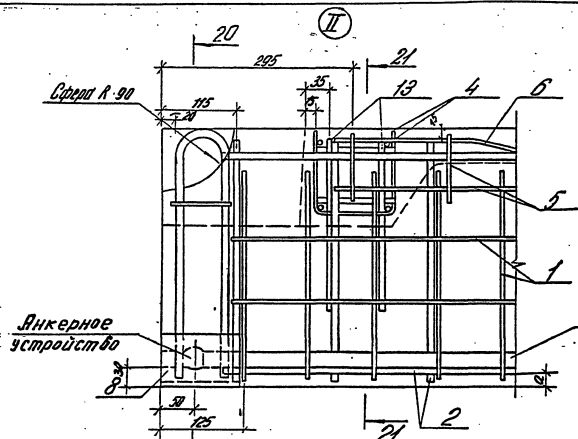
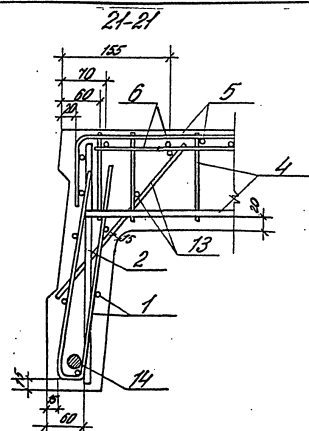
Среды R-90

II

Рис. 8

Обозначение	Рис.
При одном предварительно напряженном стержне в каждом ребре плиты	7
При двух предварительно напряженных стержнях в каждой плите	8

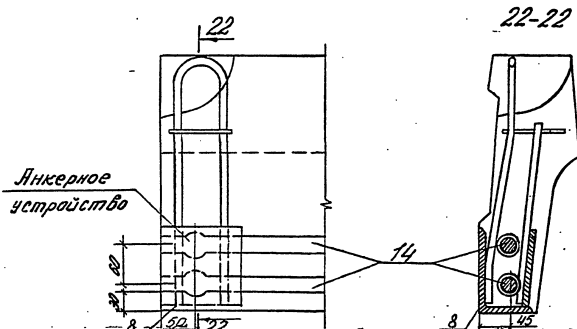

Янкерное устройство

1.442.1-5.941-А

Лист

7



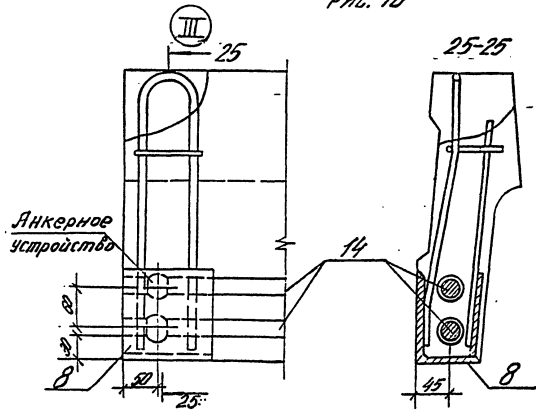
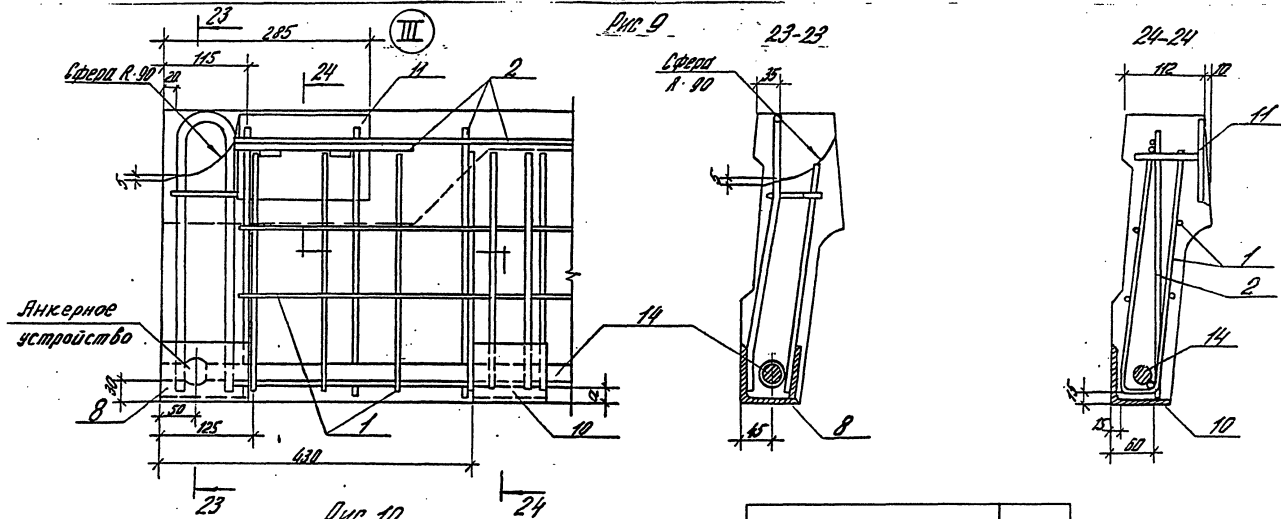

Обозначение	Рис.
При одном преобладатель но напряженном стержне в каждом ребре	9
При двух преобладательно, напряженных стержнях в каждом ребре	10
Только для межклеточных плит с отверстиями	11

1442.1-5.94.1-Д

Лист

8

Рис. 11

IV

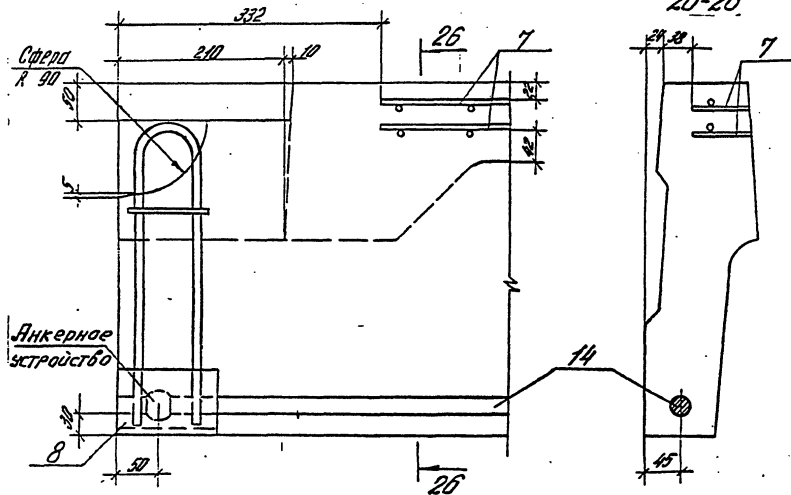

26-26

Формент 1

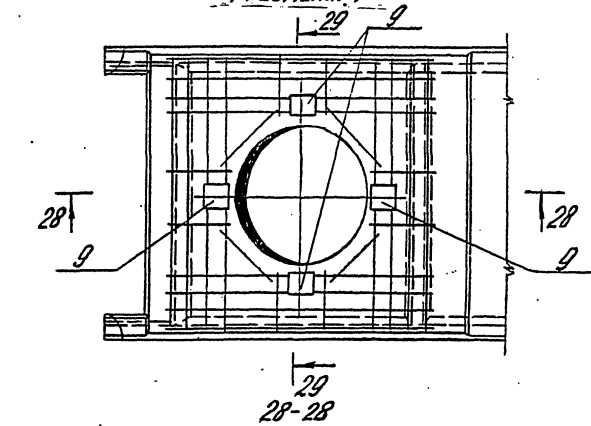

V

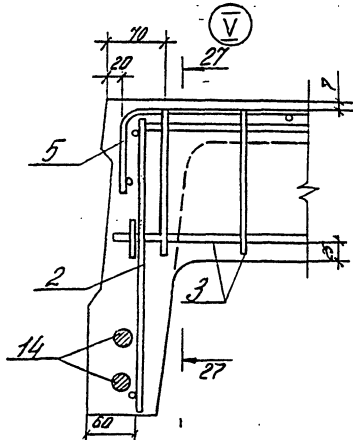

27-27

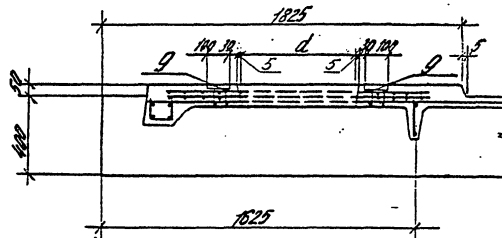
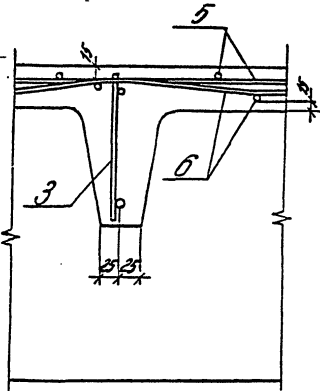

29-29

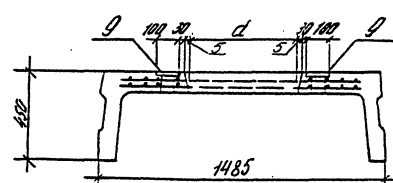

1.442.1-5.941.1-А

Лист

9

ПОЗ.	ОБОЗНАЧЕНИЕ	НАИМЕНОВАНИЕ	КОЛ.	ПРИМЕЧАНИЕ
		Документация		
	1.442.1-5.94.1-ТТ	Технические требования		
	-НИ	Номенклатура плит		
	-РС	Ведомость расхода стали		
		ПЛИТА 2П1		
		Рядобляя		
		Сборочные единицы		
1	1.442.1-5.94.2-Д6	Сетка С26	4	
	-Д13	Сетка С30	4	
		Переменные данные для исполнения (марка) плит 2П1-1АУ		
		Сборочные единицы		
2	1.442.1-5.94.2-Д1	Клякяс КР1	2	
3	-Д2	Клякяс КР13	3	
4	-Д3	Сетка С1	2	
5	-Д4	Сетка С8	2	
6	-Д5	Сетка С17	1	
8	-Д8	Изделие закладное МН1	4	
14	-Д14	Стержень напрягаемый СпН1	2	
		Материалы		
		Бетон класса В15		0,95м <sup>3</sup>
		2П1-2АУ		
		Сборочные единицы		
2	-Д1	Клякяс КР2	2	

ПОЗ.	ОБОЗНАЧЕНИЕ	НАИМЕНОВАНИЕ	КОЛ.	ПРИМЕЧАНИЕ
3	-Д2	Клякяс КР14	3	
4	-Д3	Сетка С2	2	
5	-Д3	Сетка С8	2	
6	-Д5	Сетка С17	1	
8	-Д8	Изделие закладное МН1	4	
		Детали		
14	-Д14	Стержень напрягаемый СпН2	2	
		Материал		
		Бетон класса В22.5		0,95м <sup>3</sup>
		2П1-3АУ		
		Сборочные единицы		
2	-Д1	Клякяс КР3	2	
3	-Д2	Клякяс КР14	3	
4	-Д3	Сетка С2	2	
5	-Д4	Сетка С9	2	
6	-Д5	Сетка С17	1	
8	-Д8	Изделие закладное МН1	4	
		Детали		
14	-Д14	Стержень напрягаемый СпН3	2	
		Материал		
		Бетон класса В27.5		0,95м <sup>3</sup>
		2П1-4АУ		
		Сборочные единицы		
2	-Д1	Клякяс КР4	2	
3	-Д2	Клякяс КР15	3	
1.442.1-5.94.1-Д				Лист 10

Поз.	ОБОЗНАЧЕНИЕ	НАИМЕНОВАНИЕ	КОЛ.	ПРИМЕЧАНИЕ
4	1.442.1-5.94.2-Д3	Сетка С3	2	
5	-Д4	Сетка С9	2	
6	-Д5	Сетка С18	1	
8	-Д8	Изделие закладное МН1	4	
		Детали		
И		Стержень напрягаемый С14	2	
		Материал		
		Бетон класса В27,5	0,95 м <sup>3</sup>	
		2П1-5А $\bar{H}$		
		Сборочные единицы		
2	-Д1	Клякс КР5	2	
3	-Д2	Клякс КР15	3	
4	-Д3	Сетка С3	2	
6	-Д5	Сетка С19	1	
8	-Д8	Изделие закладное МН2	4	
		Детали		
И	-Д14	Стержень напрягаемый С14	4	
		Материал		
		Бетон класса В35	0,95 м <sup>3</sup>	
		2П1-6А $\bar{H}$		
		Сборочные единицы		
2	-Д1	Клякс КР6	2	
3	-Д2	Клякс КР13	3	
4	-Д3	Сетка С4	2	
5	-Д4	Сетка С10	2	
6	-Д5	Сетка С19	1	
8	-Д8	Изделие закладное МН2	4	

Поз.	ОБОЗНАЧЕНИЕ	НАИМЕНОВАНИЕ	КОЛ.	ПРИМЕЧАНИЕ
		Детали		
И	-Д14	Стержень напрягаемый С13	4	
		Материал		
		Бетон класса В40	0,95 м <sup>3</sup>	
		2П1-1А $\bar{H}$ -СК -П		
		Сборочные единицы		
2	-Д1	Клякс КР1	2	
3	-Д2	Клякс КР13	3	
4	-Д3	Сетка С1	2	
5	-Д4	Сетка С8	2	
6	-Д5	Сетка С17	1	
8	-Д8	Изделие закладное МН1	4	
		Детали		
И	-Д14	Стержень напрягаемый С15	2	
		Материал		
		Бетон класса В20	0,95 м <sup>3</sup>	
		2П1-2А $\bar{H}$ -СК -П		
		Сборочные единицы		
2	-Д1	Клякс КР2	2	
3	-Д2	Клякс КР14	3	
4	-Д3	Сетка С2	2	
5	-Д4	Сетка С8	2	
6	-Д5	Сетка С17	1	
8	-Д8	Изделие закладное МН1	4	
		Детали		

1.442.1-5.94.1-Д

Лист

11

ПОЗ.	ОБОЗНАЧЕНИЕ	НАИМЕНОВАНИЕ	КОЛ.	ПРИМЕЧАНИЕ
14	-Д14	Стержень напрягаемый СтН6	2	
		МАТЕРИАЛ		
		БЕТОН КЛАССА В27.5	0,95м <sup>3</sup>	
		2П1-3Ат-УСК -П		
		Сборочные единицы		
2	1.442.1-5.94.2-Д1	КАРКАС КР3	2	
3	-Д2	КАРКАС КР14	3	
4	-Д3	СЕТКА С2	2	
5	-Д4	СЕТКА С9	2	
6	-Д5	СЕТКА С17	1	
8	-Д8	Изделие закладное МН1	4	
		ДЕТАЛИ		
14	-Д14	Стержень напрягаемый СтН6	2	
		МАТЕРИАЛ		
		БЕТОН КЛАССА В30	0,95м <sup>3</sup>	
		2П1-4Ат-УСК -П		
		Сборочные единицы		
2	-Д1	КАРКАС КР4	2	
3	-Д2	КАРКАС КР15	3	
4	-Д3	СЕТКА С3	2	
5	-Д4	СЕТКА С9	2	
6	-Д5	СЕТКА С18	1	
8	-Д8	Изделие закладное МН1	4	
		ДЕТАЛИ		
14	-Д14	Стержень напрягаемый СтН8	2	
		МАТЕРИАЛ		

ПОЗ.	ОБОЗНАЧЕНИЕ	НАИМЕНОВАНИЕ	КОЛ.	ПРИМЕЧАНИЕ
		БЕТОН КЛАССА В35	0,95м <sup>3</sup>	
		2П1-5Ат-УСК -П		
		Сборочные единицы		
2	-Д1	КАРКАС КР5	2	
3	-Д2	КАРКАС КР15	3	
4	-Д3	СЕТКА С3	2	
5	-Д4	СЕТКА С10	2	
6	-Д5	СЕТКА С19	1	
8	-Д8	Изделие закладное МН2	4	
		ДЕТАЛИ		
14	-Д14	Стержень напрягаемый СтН6	4	
		МАТЕРИАЛ		
		БЕТОН КЛАССА В40	0,95м <sup>3</sup>	
		2П1-6Ат-УСК -П		
		Сборочные единицы		
2	-Д1	КАРКАС КР6	2	
3	-Д2	КАРКАС КР16	3	
4	-Д3	СЕТКА С4	2	
5	-Д4	СЕТКА С10	2	
6	-Д5	СЕТКА С19	1	
8	-Д8	Изделие закладное МН2	4	
		ДЕТАЛИ		
14	-Д14	Стержень напрягаемый СтН7	4	
		МАТЕРИАЛ		

1.442.1-5.94.1-Д

ЛИСТ

12

ПОЗ.	ОБОЗНАЧЕНИЕ	НАИМЕНОВАНИЕ	КОЛ	ПРИМЕР- ЧАНИЕ
		Бетон класса В45		0,95м <sup>3</sup>
		2П1-1Ат-У		
		Сборочные единицы		
2	1.442.1-5.94.2-Д1	Кяркяс КР1	2	
3	-Д2	Кяркяс КР13	3	
4	-Д3	Сетка С1	2	
5	-Д4	Сетка С8	2	
6	-Д5	Сетка С17	1	
8	-Д8	Изделие закладное МН1	4	
		Детали		
14	-Д14	Стержень напрягаемый С149	2	
		Материал		
		Бетон класса В20		0,95м <sup>3</sup>
		2П1-2Ат-У		
		Сборочные единицы		
2	-Д1	Кяркяс КР2	2	
3	-Д2	Кяркяс КР14	3	
4	-Д3	Сетка С2	2	
5	-Д4	Сетка С8	2	
6	-Д5	Сетка С17	1	
8	-Д8	Изделие закладное МН1	4	
		Детали		
14	-Д14	Стержень напрягаемый С140	2	
		Материал		
		Бетон класса В22,5		0,95м <sup>3</sup>

ПОЗ.	ОБОЗНАЧЕНИЕ	НАИМЕНОВАНИЕ	КОЛ	ПРИМЕР- ЧАНИЕ
		2П1-3Ат-У		
		Сборочные единицы		
2	-Д1	Кяркяс КР3	2	
3	-Д2	Кяркяс КР14	3	
4	-Д3	Сетка С2	2	
5	-Д4	Сетка С9	2	
6	-Д5	Сетка С17	1	
8	-Д8	Изделие закладное МН1	4	
		Детали		
14	-Д14	Стержень напрягаемый С111	2	
		Материал		
		Бетон класса В27,5		0,95м <sup>3</sup>
		2П1-4Ат-У		
		Сборочные единицы		
2	-Д1	Кяркяс КР4	2	
3	-Д2	Кяркяс КР15	3	
4	-Д3	Сетка С3	2	
5	-Д4	Сетка С9	2	
6	-Д5	Сетка С18	1	
8	-Д8	Изделие закладное МН1	4	
		Детали		
14	-Д14	Стержень напрягаемый С142	2	
		Материал		
		Бетон класса В30		0,95м <sup>3</sup>

1.442.1-5.94.1-Д

ЛИСТ

13

ПОЗ	ОБОЗНАЧЕНИЕ	НАИМЕНОВАНИЕ	КОЛ.	ПРИМЕЧАНИЕ
		2П1-5Ат-У		
		Сборочные единицы		
2	1.442.1-5.94.2-Д1	Клякяс КР5	2	
3	-Д2	Клякяс КР15	3	
4	-Д3	Сетка С3	2	
5	-Д4	Сетка С10	2	
6	-Д5	Сетка С19	1	
8	-Д8	Изделие закладное МН2	4	
		Детали		
14		Стержень напрягаемый С110	4	
		Материал		
		Бетон класса В35		0,95м <sup>3</sup>
		2П1-6Ат-У		
		Сборочные единицы		
2	-Д1	Клякяс КР6	2	
3	-Д2	Клякяс КР16	3	
4	-Д3	Сетка С4	2	
5	-Д4	Сетка С10	2	
6	-Д5	Сетка С19	1	
8	-Д8	Изделие закладное МН2	4	
		Детали		
14		Стержень напрягаемый С111	4	
		Материал		
		Бетон класса В40		0,95м <sup>3</sup>
		2П1-1Ат-У		
		Сборочные единицы		

ПОЗ	ОБОЗНАЧЕНИЕ	НАИМЕНОВАНИЕ	КОЛ.	ПРИМЕЧАНИЕ
2	-Д1	Клякяс КР1	2	
3	-Д2	Клякяс КР13	3	
4	-Д3	Сетка С1	2	
5	-Д4	Сетка С8	2	
6	-Д5	Сетка С17	1	
8	-Д8	Изделие закладное МН1	4	
		Детали		
14	-Д14	Стержень напрягаемый С113	2	
		Материал		
		Бетон класса В27,5		0,95м <sup>3</sup>
		2П1-2Ат-У		
		Сборочные единицы		
2	-Д1	Клякяс КР2	2	
3	-Д2	Клякяс КР14	3	
4	-Д3	Сетка С2	2	
5	-Д4	Сетка С8	2	
6	-Д5	Сетка С17	1	
8	-Д8	Изделие закладное МН1	4	
		Детали		
14	-Д14	Стержень напрягаемый С114	2	
		Материал		
		Бетон класса В27,5		0,95м <sup>3</sup>
		2П1-3Ат-У		
		Сборочные единицы		

1.442.1-5.94.2-Д

Лист

/4

ПОЗ.	ОБОЗНАЧЕНИЕ	НАИМЕНОВАНИЕ	КОЛ.	ПРИМЕР- ЧАНИЕ
2	1.442.1-5.94.2-Д1	КЯРКАС КР3	2	
3	-Д2	КЯРКАС КР14	3	
4	-Д3	СЕТКА С2	2	
5	-Д4	СЕТКА С9	2	
6	-Д5	СЕТКА С17	1	
8	-Д8	ИЗДЕЛИЕ ЗАКЛАДНОЕ МН1	4	
		ДЕТАЛИ		
14	-Д14	СТЕРЖЕНЬ НАПРЯГАЕМЫЙ С1Н5	2	
		МАТЕРИАЛ		
		БЕТОН КЛАССА В30		0,95м <sup>3</sup>
		2П1-4АТ-И		
		СБОРОЧНЫЕ ЕДИНИЦЫ		
2	-Д1	КЯРКАС КР4	2	
3	-Д2	КЯРКАС КР15	3	
4	-Д3	СЕТКА С3	2	
5	-Д4	СЕТКА С9	2	
6	-Д5	СЕТКА С18	1	
8	-Д8	ИЗДЕЛИЕ ЗАКЛАДНОЕ МН1	4	
		ДЕТАЛИ		
14	-Д14	СТЕРЖЕНЬ НАПРЯГАЕМЫЙ С1Н6	2	
		МАТЕРИАЛ		
		БЕТОН КЛАССА В40		0,95м <sup>3</sup>
		2П1-5АТ-И		
		СБОРОЧНЫЕ ЕДИНИЦЫ		
2	-Д1	КЯРКАС КР5	2	
3	-Д2	КЯРКАС КР15	3	
4	-Д3	СЕТКА С3	2	

ПОЗ.	ОБОЗНАЧЕНИЕ	НАИМЕНОВАНИЕ	КОЛ.	ПРИМЕР- ЧАНИЕ
5	-Д4	СЕТКА С10	2	
6	-Д5	СЕТКА С19	1	
8	-Д8	ИЗДЕЛИЕ ЗАКЛАДНОЕ МН2	4	
		ДЕТАЛИ		
14		СТЕРЖЕНЬ НАПРЯГАЕМЫЙ С1Н4	4	
		МАТЕРИАЛ		
		БЕТОН КЛАССА В40		0,95м <sup>3</sup>
		ПЛИТА 2П1		
		РАБОТА Ч ТЕПЛОТИЧНОГО ШВА		
		СБОРОЧНЫЕ ЕДИНИЦЫ		
1	1.442.1-5.94.2-Д6	СЕТКА С26	4	
10	-Д10	ИЗДЕЛИЕ ЗАКЛАДНОЕ МН3	2	
13	-Д13	СЕТКА С30	4	
		ПЕРЕМЕННЫЕ ДАННЫЕ ДЛЯ ИСПОЛНЕНИЯ (МАРКА, ПЛИТ 2П1-1АТ-1		
		СБОРОЧНЫЕ ЕДИНИЦЫ		
2	-Д1	КЯРКАС КР1	2	
3	-Д2	КЯРКАС КР13	3	
4	-Д3	СЕТКА С1	2	
5	-Д4	СЕТКА С8	2	
6	-Д5	СЕТКА С17	1	
8	-Д8	ИЗДЕЛИЕ ЗАКЛАДНОЕ МН1	4	
		ДЕТАЛИ		
		1.442.1-5.94.1-Д		ИЛСТ 15



ПОЗ.	ОБОЗНАЧЕНИЕ	НАИМЕНОВАНИЕ	КОЛ.	ПРИМЕ- ЧАНИЕ
14	1.442.1-5.94.2-Д14	Стержень напрягаемый СГН1	2	
		МАТЕРИАЛ		
		Бетон класса В15		0,95м <sup>3</sup>
		2П1-2АУ -1		
		Сборочные единицы		
2	-Д1	КАРКАС КР2	2	
3	-Д2	КАРКАС КР14	3	
4	-Д3	СЕТКА С2	2	
5	-Д4	СЕТКА С8	2	
6	-Д5	СЕТКА С17	1	
8	-Д8	Изделие закладное МН1	4	
		ДЕТАЛИ		
14	-Д14	Стержень напрягаемый СГН2	2	
		МАТЕРИАЛ		
		Бетон класса В22,5		0,95м <sup>3</sup>
		2П1-3АУ -1		
		Сборочные единицы		
2	-Д1	КАРКАС КР3	2	
3	-Д2	КАРКАС КР14	3	
4	-Д3	СЕТКА С2	2	
5	-Д4	СЕТКА С9	2	
6	-Д5	СЕТКА С17	1	
8	-Д8	Изделие закладное МН1	4	
		ДЕТАЛИ		
14	-Д14	Стержень напрягаемый СГН2	2	
		МАТЕРИАЛ		
		Бетон класса В27,5		0,95м <sup>3</sup>

ПОЗ.	ОБОЗНАЧЕНИЕ	НАИМЕНОВАНИЕ	КОЛ.	ПРИМЕ- ЧАНИЕ
		2П1-4АУ -1		
		Сборочные единицы		
2	-Д1	КАРКАС КР4	2	
3	-Д2	КАРКАС КР15	3	
4	-Д3	СЕТКА С3	2	
5	-Д4	СЕТКА С9	2	
6	-Д5	СЕТКА С18	1	
8	-Д8	Изделие закладное МН1	4	
		ДЕТАЛИ		
14	-Д14	Стержень напрягаемый СГН4	2	
		МАТЕРИАЛ		
		Бетон класса В27,5		0,95м <sup>3</sup>
		2П1-5АУ -1		
		Сборочные единицы		
2	-Д1	КАРКАС КР5	2	
3	-Д2	КАРКАС КР15	3	
4	-Д3	СЕТКА С3	2	
5	-Д4	СЕТКА С10	2	
6	-Д5	СЕТКА С19	1	
8	-Д8	Изделие закладное МН2	4	
		ДЕТАЛИ		
14	-Д14	Стержень напрягаемый СГН2	4	
		МАТЕРИАЛ		
		Бетон класса В35		0,95м <sup>3</sup>
		1.442.1-5.94.1-Д		

ПОЗ.	ОБОЗНАЧЕНИЕ	НАИМЕНОВАНИЕ	КОЛ.	ПРИМЕ- ЧАНИЕ
		2П1-6АУ -1		
		Сборочные единицы		
2	1.442.1-5.94.2-Д1	КЛЯРКАС КР6	2	
3	-Д2	КЛЯРКАС КР6	3	
4	-Д3	СЕТКА С4	2	
5	-Д4	СЕТКА С10	2	
6	-Д5	СЕТКА С19	1	
8	-Д8	Изделие закладное МН2	4	
		ДЕТАЛИ		
14	-Д14	Стержень напрягаемый СтН3	4	
		МАТЕРИАЛ		
		Бетон класса В40		0,95м <sup>3</sup>
		2П1-1АУСК -1П		
		Сборочные единицы		
2	-Д1	КЛЯРКАС КР1	2	
3	-Д2	КЛЯРКАС КР3	3	
4	-Д3	СЕТКА С1	2	
5	-Д4	СЕТКА С8	2	
6	-Д5	СЕТКА С17	1	
8	-Д8	Изделие закладное МН1	4	
		ДЕТАЛИ		
14	-Д14	Стержень напрягаемый СтН5	2	
		МАТЕРИАЛ		
		Бетон класса В20		0,95м <sup>3</sup>
		2П1-2АУСК -1П		
		Сборочные единицы		

ПОЗ.	ОБОЗНАЧЕНИЕ	НАИМЕНОВАНИЕ	КОЛ.	ПРИМЕ- ЧАНИЕ
2	-Д1	КЛЯРКАС КР2	2	
3	-Д2	КЛЯРКАС КР4	3	
4	-Д3	СЕТКА С2	2	
5	-Д4	СЕТКА С8	2	
6	-Д5	СЕТКА С17	1	
8	-Д8	Изделие закладное МН1	4	
		ДЕТАЛИ		
14	-Д14	Стержень напрягаемый СтН6	2	
		МАТЕРИАЛ		
		Бетон класса В27,5		0,95м <sup>3</sup>
		2П1-3АУСК -1П		
		Сборочные единицы		
2	-Д1	КЛЯРКАС КР3	2	
3	-Д2	КЛЯРКАС КР4	3	
4	-Д3	СЕТКА С2	2	
5	-Д4	СЕТКА С9	2	
6	-Д5	СЕТКА С17	1	
8	-Д8	Изделие закладное МН1	4	
		ДЕТАЛИ		
14	-Д14	Стержень напрягаемый СтН7	2	
		МАТЕРИАЛ		
		Бетон класса В30		0,95м <sup>3</sup>
		2П1-4АУСК -1П		
		Сборочные единицы		
2	-Д1	КЛЯРКАС КР4	2	

1.442.1-5.94.1-Д

ЛИСТ

17

ПОЗ	ОБОЗНАЧЕНИЕ	НАИМЕНОВАНИЕ	КОЛ	ПРИМЕЧАНИЕ
3	1.442.1-5.94.2-Д2	КАРКАС КР15	3	
4	-Д3	СЕТКА С3	2	
5	-Д4	СЕТКА С9	2	
6	-Д5	СЕТКА С18	1	
8	-Д8	ИЗДЕЛИЕ ЗАКЛАДНОЕ МН1	4	
		ДЕТАЛИ		
14	-Д14	СТЕРЖЕНЬ НАПРЯГАЕМЫЙ СТН8	2	
		МАТЕРИАЛ		
		БЕТОН КЛАССА В35		0,95м <sup>3</sup>
		2ПН-5АТ-УСК -1П		
		СБОРОЧНЫЕ ЕДИНИЦЫ		
2	-Д1	КАРКАС КР5	2	
3	-Д2	КАРКАС КР15	3	
4	-Д3	СЕТКА С3	2	
5	-Д4	СЕТКА С10	2	
6	-Д5	СЕТКА С19	1	
8	-Д8	ИЗДЕЛИЕ ЗАКЛАДНОЕ МН2	4	
		ДЕТАЛИ		
14	-Д14	СТЕРЖЕНЬ НАПРЯГАЕМЫЙ СТН6	4	
		МАТЕРИАЛ		
		БЕТОН КЛАССА В40		0,95м <sup>3</sup>
		2ПН-6АТ-УСК -1П		
		СБОРОЧНЫЕ ЕДИНИЦЫ		
2	-Д1	КАРКАС КР6	2	
3	-Д2	КАРКАС КР16	3	
4	-Д3	СЕТКА С4	2	
5	-Д4	СЕТКА С10	2	

ПОЗ	ОБОЗНАЧЕНИЕ	НАИМЕНОВАНИЕ	КОЛ	ПРИМЕЧАНИЕ
6	-Д5	СЕТКА С19	1	
8	-Д8	ИЗДЕЛИЕ ЗАКЛАДНОЕ МН2	4	
		ДЕТАЛИ		
14	-Д14	СТЕРЖЕНЬ НАПРЯГАЕМЫЙ СТН7	4	
		МАТЕРИАЛ		
		БЕТОН КЛАССА В45		0,95м <sup>3</sup>
		2ПН-1АТ-У -1		
		СБОРОЧНЫЕ ЕДИНИЦЫ		
2	-Д1	КАРКАС КР1	2	
3	-Д2	КАРКАС КР13	3	
4	-Д3	СЕТКА С1	2	
5	-Д4	СЕТКА С8	2	
6	-Д5	СЕТКА С17	1	
8	-Д8	ИЗДЕЛИЕ ЗАКЛАДНОЕ МН1	4	
		ДЕТАЛИ		
14	-Д14	СТЕРЖЕНЬ НАПРЯГАЕМЫЙ СТН9	2	
		МАТЕРИАЛ		
		БЕТОН КЛАССА В20		0,95м <sup>3</sup>
		2ПН-2АТ-У -1		
		СБОРОЧНЫЕ ЕДИНИЦЫ		
2	-Д1	КАРКАС КР2	2	
3	-Д2	КАРКАС КР14	3	
4	-Д3	СЕТКА С2	2	
5	-Д4	СЕТКА С8	2	
6	-Д5	СЕТКА С17	1	
		1.442.1-5.94.1-Д		ЛИСТ 18

ПОЗ.	ОБОЗНАЧЕНИЕ	НАИМЕНОВАНИЕ	КОЛ.	ПРИМЕЧАНИЕ
8	1.442.1-5.94.2-Д8	Изделие закладное МН1	4	
		ДЕТАЛИ		
14	-Д14	Стержень напрягаемый СтН10	2	
		МАТЕРИАЛ		
		Бетон класса В22.7	0,95м <sup>3</sup>	
		2ПМ-3ЛТ-У-1		
		Сборочные единицы		
2	-Д1	Клякяс КР3	2	
3	-Д2	Клякяс КР4	3	
4	-Д3	Сетка С2	2	
5	-Д4	Сетка С9	2	
6	-Д5	Сетка С17	1	
8	-Д8	Изделие закладное МН1	4	
		ДЕТАЛИ		
14		Стержень напрягаемый СтН11	2	
		МАТЕРИАЛ		
		Бетон класса В27.5	0,95м <sup>3</sup>	
		2ПМ-4ЛТ-У-1		
		Сборочные единицы		
2	-Д1	Клякяс КР4	2	
3	-Д2	Клякяс КР15	3	
4	-Д3	Сетка С3	2	
5	-Д4	Сетка С9	2	
6	-Д5	Сетка С18	1	
8	-Д8	Изделие закладное МН1	4	
		ДЕТАЛИ		
14	-Д14	Стержень напрягаемый СтН12	2	

ПОЗ.	ОБОЗНАЧЕНИЕ	НАИМЕНОВАНИЕ	КОЛ.	ПРИМЕЧАНИЕ
		МАТЕРИАЛ		
		Бетон класса В30	0,95м <sup>3</sup>	
		2ПМ-5ЛТ-У-1		
		Сборочные единицы		
2	-Д1	Клякяс КР5	2	
3	-Д2	Клякяс КР15	3	
4	-Д3	Сетка С3	2	
5	-Д4	Сетка С10	2	
6	-Д5	Сетка С19	1	
8	-Д8	Изделие закладное МН2	4	
		ДЕТАЛИ		
14	-Д14	Стержень напрягаемый СтН10	4	
		МАТЕРИАЛ		
		Бетон класса В35	0,95м <sup>3</sup>	
		2ПМ-6ЛТ-У-1		
		Сборочные единицы		
2	-Д1	Клякяс КР6	2	
3	-Д2	Клякяс КР16	3	
4	-Д3	Сетка С4	2	
5	-Д4	Сетка С10	2	
6	-Д5	Сетка С19	1	
8	-Д8	Изделие закладное МН2	4	
		ДЕТАЛИ		
14	-Д14	Стержень напрягаемый СтН11	4	
		МАТЕРИАЛ		
		1.442.1-5.94.1-Д		

ПОЗ.	ОБОЗНАЧЕНИЕ	НАИМЕНОВАНИЕ	КОЛ.	ПРИМЕЧАНИЕ
		Бетон класса В40		0,95м <sup>3</sup>
		2П1-1Ат-Ц -1		
		Сборочные единицы		
2	1.442.1-5.94.2-Д1	Клякяс КР1	2	
3	-Д2	Клякяс КР3	3	
4	-Д3	Сетка С1	2	
5	-Д4	Сетка С8	2	
6	-Д5	Сетка С17	1	
8	-Д8	Изделие закладное МН1	4	
		Детали		
14	-Д14	Стержень напрягаемый СТН3	2	
		Материал		
		Бетон класса В27.5		0,95м <sup>3</sup>
		2П1-2Ат-Ц -1		
		Сборочные единицы		
2	-Д1	Клякяс КР2	2	
3	-Д2	Клякяс КР4	3	
4	-Д3	Сетка С2	2	
5	-Д4	Сетка С8	2	
6	-Д5	Сетка С17	1	
8	-Д8	Изделие закладное МН1	4	
		Детали		
14		Стержень напрягаемый СТН4	2	
		Материал		
		Бетон класса В27.5		0,95м <sup>3</sup>
		2П1-3Ат-Ц -1		

ПОЗ.	ОБОЗНАЧЕНИЕ	НАИМЕНОВАНИЕ	КОЛ.	ПРИМЕЧАНИЕ
		Сборочные единицы		
2	-Д1	Клякяс КР3	2	
3	-Д2	Клякяс КР4	3	
4	-Д3	Сетка С2	2	
5	-Д4	Сетка С9	2	
6	-Д5	Сетка С17	1	
8	-Д8	Изделие закладное МН1	4	
		Детали		
14	-Д14	Стержень напрягаемый СТН5	2	
		Материал		
		Бетон класса В30		0,95м <sup>3</sup>
		2П1-4Ат-Ц -1		
		Сборочные единицы		
2	-Д1	Клякяс КР4	2	
3	-Д2	Клякяс КР15	3	
4	-Д3	Сетка С3	2	
5	-Д4	Сетка С9	2	
6	-Д5	Сетка С18	1	
8	-Д8	Изделие закладное МН1	4	
		Детали		
14	-Д14	Стержень напрягаемый СТН6	2	
		Материал		
		Бетон класса В40		0,95м <sup>3</sup>
		2П1-5Ат-Ц -1		
		Сборочные единицы		
		1.442.1-5.94.1-Д		ЛИСТ 20

поз.	обозначение	наименование	кол.	примечание
2	1.442.1-5.94.2-Д1	КАРКАС КР5	2	
3	-Д2	КАРКАС КР15	3	
4	-Д3	СЕТКА С3	2	
5	-Д4	СЕТКА С10	2	
6	-Д5	СЕТКА С19	1	
8	-Д8	Изделие закладное МН2	4	
		ДЕТАЛИ		
14	-Д14	Стержень напрягаемый СТН4	4	
		МАТЕРИАЛ		
		Бетон класса В40		0,95 м <sup>3</sup>
		Плита 2П		
		МЕЖКОЛОННАЯ		
		Сборочные единицы		
1	-Д6	СЕТКА С26	4	
13	-Д13	СЕТКА С30	4	
		Переменные данные		
		для исполнения (марок)		
		плит		
		2П-1АЧ -2		
		Сборочные единицы		
2	-Д1	КАРКАС КР1	2	
3	-Д2	КАРКАС КР13	3	
4	-Д3	СЕТКА С5	2	
5	-Д4	СЕТКА С11	2	
6	-Д5	СЕТКА С20	1	
8	-Д8	Изделие закладное МН1	4	

поз.	обозначение	наименование	кол.	примечание
		ДЕТАЛИ		
14	-Д14	Стержень напрягаемый СТН2	2	
		МАТЕРИАЛ		
		Бетон класса В15		0,90 м <sup>3</sup>
		2П-2АЧ -2		
		Сборочные единицы		
2	-Д1	КАРКАС КР2	2	
3	-Д2	КАРКАС КР14	3	
4	-Д3	СЕТКА С6	2	
5	-Д4	СЕТКА С11	2	
6	-Д5	СЕТКА С20	1	
8	-Д8	Изделие закладное МН1	4	
12	-Д12	Изделие закладное МН4	2	
		ДЕТАЛИ		
14		Стержень напрягаемый СТН2	2	
		МАТЕРИАЛ		
		Бетон класса В22.5		0,00 м <sup>3</sup>
		2П-3АЧ -2		
		Сборочные единицы		
2	-Д1	КАРКАС КР3	2	
3	-Д2	КАРКАС КР14	3	
4	-Д3	СЕТКА С6	2	
5	-Д4	СЕТКА С12	2	
6	-Д5	СЕТКА С20	1	
8	-Д8	Изделие закладное МН1	4	
		1.442.1-5.94.1-Д		Лист
				21

ПОЗ.	ОБОЗНАЧЕНИЕ	НАИМЕНОВАНИЕ	КОЛ.	ПРИМЕЧАНИЕ
12	1.442.1-5.94.2-Д12	Изделие закладное МН4	2	
		Детали		
14	-Д14	Стержень напрягаемый СТН3	2	
		Материал		
		бетон класса В27.5		0,90м <sup>3</sup>
		2П1-4АЧ -2		
		Сборочные единицы		
2	-Д1	Клякас КР4	2	
3	-Д2	Клякас КР15	3	
4	-Д3	Сетка С6	2	
5	-Д4	Сетка С12	2	
6	-Д5	Сетка С21	1	
8	-Д8	Изделие закладное МН1	4	
12	-Д12	Изделие закладное МН4	2	
		Детали		
14		Стержень напрягаемый СТН4	2	
		Материал		
		бетон класса В27.5		0,90м <sup>3</sup>
		2П1-5АЧ -2		
		Сборочные единицы		
2	-Д1	Клякас КР5	2	
3	-Д2	Клякас КР15	3	
4	-Д3	Сетка С6	2	
5	-Д4	Сетка С13	2	
6	-Д5	Сетка С22	1	
8	-Д8	Изделие закладное МН2	4	
12	-Д12	Изделие закладное МН4	2	

ПОЗ.	ОБОЗНАЧЕНИЕ	НАИМЕНОВАНИЕ	КОЛ.	ПРИМЕЧАНИЕ
		Детали		
14	-Д14	Стержень напрягаемый СТН2	4	
		Материал		
		бетон класса В35		0,90м <sup>3</sup>
		2П1-6АЧ -2		
		Сборочные единицы		
2	-Д1	Клякас КР6	2	
3	-Д2	Клякас КР16	3	
4	-Д3	Сетка С7	2	
5	-Д4	Сетка С13	2	
6	-Д5	Сетка С22	1	
8	-Д8	Изделие закладное МН2	4	
12	-Д12	Изделие закладное МН4	2	
		Детали		
14	-Д14	Стержень напрягаемый СТН3	4	
		Материал		
		бетон класса В40		0,90м <sup>3</sup>
		2П1-1АЧУСК -2П		
		Сборочные единицы		
2	-Д1	Клякас КР1	2	
3	-Д2	Клякас КР13	3	
4	-Д3	Сетка С5	2	
5	-Д4	Сетка С11	2	
6	-Д5	Сетка С20	1	
8	-Д8	Изделие закладное МН1	4	
		1.442.1-5.94.1-Д		Лист 22

ПОЗ.	ОБОЗНАЧЕНИЕ	НАИМЕНОВАНИЕ	КОЛ.	ПРИМЕЧАНИЕ
		ДЕТАЛИ		
14	1.442.1-5.04.2-Д14	Стержень напрягаемый СГН5	2	
		МАТЕРИАЛ		
		Бетон класса В20	0,90м <sup>3</sup>	
		2ПН-2АТ-УСК -2П		
		Сборочные единицы		
2	-Д1	Клякяс КР2	2	
3	-Д2	Клякяс КР4	3	
4	-Д3	Сетка С6	2	
5	-Д4	Сетка С11	2	
6	-Д5	Сетка С20	1	
8	-Д8	Изделие закладное МН1	4	
12	-Д12	Изделие закладное МН4	2	
		ДЕТАЛИ		
14	-Д14	Стержень напрягаемый СГН6	2	
		МАТЕРИАЛ		
		Бетон класса В27,5	0,90м <sup>3</sup>	
		2ПН-3АТ-УСК -2П		
		Сборочные единицы		
2	-Д1	Клякяс КР3	2	
3	-Д2	Клякяс КР4	3	
4	-Д3	Сетка С6	2	
5	-Д4	Сетка С12	2	
6	-Д5	Сетка С20	1	
8	-Д8	Изделие закладное МН1	4	
12	-Д12	Изделие закладное МН4	2	
		ДЕТАЛИ		

ПОЗ.	ОБОЗНАЧЕНИЕ	НАИМЕНОВАНИЕ	КОЛ.	ПРИМЕЧАНИЕ
14	-Д14	Стержень напрягаемый СГН7	2	
		МАТЕРИАЛ		
		Бетон класса В30	0,90м <sup>3</sup>	
		2ПН-4АТ-УСК -2П		
		Сборочные единицы		
2	-Д1	Клякяс КР4	2	
3	-Д2	Клякяс КР15	3	
4	-Д3	Сетка С6	2	
5	-Д4	Сетка С12	2	
6	-Д5	Сетка С21	1	
8	-Д8	Изделие закладное МН1	4	
12	-Д12	Изделие закладное МН4	2	
		ДЕТАЛИ		
14	-Д14	Стержень напрягаемый СГН8	2	
		МАТЕРИАЛ		
		Бетон класса В35	0,90м <sup>3</sup>	
		2ПН-5АТ-УСК -2П		
		Сборочные единицы		
2	-Д1	Клякяс КР5	2	
3	-Д2	Клякяс КР15	3	
4	-Д3	Сетка С6	2	
5	-Д4	Сетка С13	2	
6	-Д5	Сетка С22	1	
8	-Д8	Изделие закладное МН2	4	
12	-Д12	Изделие закладное МН4	2	
		1.442.1-5.04.1-Д		Лист 23



ПОЗ.	ОБОЗНАЧЕНИЕ	НАИМЕНОВАНИЕ	КОЛ.	ПРИМЕЧАНИЕ
		ДЕТАЛИ		
14	1.442.1-5.94.2-Д14	Стержень напрягаемый С7Н6	4	
		МАТЕРИАЛ		
		Бетон класса В40		0,90м <sup>3</sup>
		2П1-БЛТУСК -2П		
		Сборочные единицы		
2	-Д1	КЯРЯС КР6	2	
3	-Д2	КЯРЯС КР16	3	
4	-Д3	СЕТКА С7	2	
5	-Д4	СЕТКА С13	2	
6	-Д5	СЕТКА С22	1	
8	-Д8	ИЗДЕЛИЕ ЗАКЛАДНОЕ МН2	4	
12	-Д12	ИЗДЕЛИЕ ЗАКЛАДНОЕ МН4	2	
		ДЕТАЛИ		
14	-Д14	Стержень напрягаемый С7Н7	4	
		МАТЕРИАЛ		
		Бетон класса В45		0,90м <sup>3</sup>
		2П1-1ЛТУ -2		
		Сборочные единицы		
2	-Д1	КЯРЯС КР1	2	
3	-Д2	КЯРЯС КР13	3	
4	-Д3	СЕТКА С5	2	
5	-Д4	СЕТКА С11	2	
6	-Д5	СЕТКА С20	1	
8	-Д8	ИЗДЕЛИЕ ЗАКЛАДНОЕ МН1	4	
		ДЕТАЛИ		
14	-Д14	Стержень напрягаемый С7Н9	2	

ПОЗ.	ОБОЗНАЧЕНИЕ	НАИМЕНОВАНИЕ	КОЛ.	ПРИМЕЧАНИЕ
		МАТЕРИАЛ		
		Бетон класса В20		0,90м <sup>3</sup>
		2П1-2ЛТУ -2		
		Сборочные единицы		
2	-Д1	КЯРЯС КР2	2	
3	-Д2	КЯРЯС КР14	3	
4	-Д3	СЕТКА С6	2	
5	-Д4	СЕТКА С11	2	
6	-Д5	СЕТКА С20	1	
8	-Д8	ИЗДЕЛИЕ ЗАКЛАДНОЕ МН1	4	
12	-Д12	ИЗДЕЛИЕ ЗАКЛАДНОЕ МН4	2	
		ДЕТАЛИ		
14	-Д14	Стержень напрягаемый С7Н10	2	
		МАТЕРИАЛ		
		Бетон класса В22,5		0,90м <sup>3</sup>
		2П1-3ЛТУ -2		
		Сборочные единицы		
2	-Д1	КЯРЯС КР3	2	
3	-Д2	КЯРЯС КР14	3	
4	-Д3	СЕТКА С6	2	
5	-Д4	СЕТКА С12	2	
6	-Д5	СЕТКА С20	1	
8	-Д8	ИЗДЕЛИЕ ЗАКЛАДНОЕ МН1	4	
12	-Д12	ИЗДЕЛИЕ ЗАКЛАДНОЕ МН4	2	
		ДЕТАЛИ		
		1.442.1-5.94.1-Д		Лист 24

поз	обозначение	наименование	кол	примечание
14	1.442.1-5.94.2-Д14	Стержень напрягаемый СТНН	2	
		Материал		
		бетон класса В27.5		0,90 м <sup>3</sup>
		2П1-4АТ-У -2		
		Сборочные единицы		
2	-Д1	Клякяс КР4	2	
3	-Д2	Клякяс КР15	3	
4	-Д3	Сетка С6	2	
5	-Д4	Сетка С12	2	
6	-Д5	Сетка С21	1	
8	-Д8	Изделие закладное МН1	4	
12	-Д12	Изделие закладное МН4	2	
		Детали		
14	-Д14	Стержни напрягаемый СТНН	2	
		Материал		
		бетон класса В30		0,90 м <sup>3</sup>
		2П1-5АТ-У -2		
		Сборочные единицы		
2	-Д1	Клякяс КР5	2	
3	-Д2	Клякяс КР15	3	
4	-Д3	Сетка С6	2	
5	-Д4	Сетка С13	2	
6	-Д5	Сетка С22	1	
8	-Д8	Изделие закладное МН2	4	
12	-Д12	Изделие закладное МН4	2	
		Детали		
14	-Д14	Стержень напрягаемый СТНН	4	

поз	обозначение	наименование	кол	примечание
		Материал		
		бетон класса В35		0,90 м <sup>3</sup>
		2П1-6АТ-У -2		
		Сборочные единицы		
2	-Д1	Клякяс КР6	2	
3	-Д2	Клякяс КР16	3	
4	-Д3	Сетка С7	2	
5	-Д4	Сетка С13	2	
6	-Д5	Сетка С22	1	
8	-Д8	Изделие закладное МН2	4	
12	-Д12	Изделие закладное МН4	2	
		Детали		
14	-Д14	Стержень напрягаемый СТНН	4	
		Материал		
		бетон класса В40		0,90 м <sup>3</sup>
		2П1-10АТ-У -2		
		Сборочные единицы		
2	-Д1	Клякяс КР1	2	
3	-Д2	Клякяс КР13	3	
4	-Д3	Сетка С5	2	
5	-Д4	Сетка С11	2	
6	-Д5	Сетка С20	1	
8	-Д8	Изделие закладное МН1	4	
		Детали		
14	-Д14	Стержень напрягаемый СТН13	2	
		1.442.1-5.94.1-Д		Лист 25

ПОЗ	ОБОЗНАЧЕНИЕ	НАИМЕНОВАНИЕ	КОЛ	ПРИМЕ- ЧАНИЕ
		МАТЕРИАЛ		
		БЕТОН КЛАССА В 27.5		0,90 м <sup>3</sup>
		2П1-2Ят-Ц -2		
		Сборочные единицы		
2	1.442.1-5.94.2-Д1	КАРКАС КР2	2	
3	-Д2	КАРКАС КР4	3	
4	-Д3	СЕТКА СБ	2	
5	-Д4	СЕТКА С11	2	
6	-Д5	СЕТКА С20	1	
8	-Д8	ИЗДЕЛИЕ ЗАКЛАДНОЕ МН1	4	
12	-Д12	ИЗДЕЛИЕ ЗАКЛАДНОЕ МН4	2	
		ДЕТАЛИ		
14	-Д14	СТЕРЖЕНЬ НАПРЯГАЕМЫЙ СГН4	2	
		МАТЕРИАЛ		
		БЕТОН КЛАССА В 27.5		0,90 м <sup>3</sup>
		2П1-3Ят-Ц -2		
		Сборочные единицы		
2	-Д1	КАРКАС КР3	2	
3	-Д2	КАРКАС КР4	3	
4	-Д3	СЕТКА СБ	2	
5	-Д4	СЕТКА С12	2	
6	-Д5	СЕТКА С20	1	
8	-Д8	ИЗДЕЛИЕ ЗАКЛАДНОЕ МН1	4	
12	-Д12	ИЗДЕЛИЕ ЗАКЛАДНОЕ МН4	2	
		ДЕТАЛИ		
14	-Д14	СТЕРЖЕНЬ НАПРЯГАЕМЫЙ СГН5	2	
		МАТЕРИАЛ		

ПОЗ	ОБОЗНАЧЕНИЕ	НАИМЕНОВАНИЕ	КОЛ	ПРИМЕ- ЧАНИЕ
		БЕТОН КЛАССА В 30		0,90 м <sup>3</sup>
		2П1-4Ят-Ц -2		
		Сборочные единицы		
2	-Д1	КАРКАС КР4	2	
3	-Д2	КАРКАС КР15	3	
4	-Д3	СЕТКА СБ	2	
5	-Д4	СЕТКА С12	2	
6	-Д5	СЕТКА С21	1	
8	-Д8	ИЗДЕЛИЕ ЗАКЛАДНОЕ МН1	4	
12	-Д12	ИЗДЕЛИЕ ЗАКЛАДНОЕ МН4	2	
		ДЕТАЛИ		
14	-Д14	СТЕРЖЕНЬ НАПРЯГАЕМЫЙ СГН15	2	
		МАТЕРИАЛ		
		БЕТОН КЛАССА В 40		0,90 м <sup>3</sup>
		2П1-5Ят-Ц -2		
		Сборочные единицы		
2	-Д1	КАРКАС КР5	2	
3	-Д2	КАРКАС КР15	3	
4	-Д3	СЕТКА СБ	2	
5	-Д4	СЕТКА С13	2	
6	-Д5	СЕТКА С22	1	
8	-Д8	ИЗДЕЛИЕ ЗАКЛАДНОЕ МН2	4	
12	-Д12	ИЗДЕЛИЕ ЗАКЛАДНОЕ МН4	2	
		ДЕТАЛИ		
14	-Д14	СТЕРЖЕНЬ НАПРЯГАЕМЫЙ СГН14	4	
		1.442.1-5.94.1-Д		ЛИСТ 26

поз.	обозначение	наименование	кол.	примечание
		МАТЕРИАЛ		
		Бетон класса В 40		0,90 м <sup>3</sup>
	1442.1-5.94.1 -Д	Плита 2П1		
		межколонная у температурного шва		
		Сборочные единицы		
1	1442.1-5.94.2 -Д6	Сетка С26	4	
10	-Д10	Изделие закладное МН3	2	
11	-Д11	Изделие закладное МН5	2	
13	-Д13	Сетка С30	2	
		Переменные данные для исполнения (марок) плит		
		2П1-1.РЧ -3		
		Сборочные единицы		
2	-Д1	Клякяс КР7	2	
3	-Д2	Клякяс КР13	3	
4	-Д3	Сетка С5	1	
5	-Д4	Сетка С4Т+С4Н	1+1	
6	-Д5	Сетка С23	1	
8	-Д8	Изделие закладное МН1	4	
		Детали		
14	-Д14	Стержень напрягаемый СН1	2	
		МАТЕРИАЛ		
		бетон класса В15		0,88 м <sup>3</sup>

поз.	обозначение	наименование	кол.	примечание
		2П1-2.РЧ -3		
		Сборочные единицы		
2	-Д1	Клякяс КР8	2	
3	-Д2	Клякяс КР14	3	
4	-Д3	Сетка С6	1	
5	-Д4	Сетки С4Т+С4Н	1+1	
6	-Д5	Сетка С23	1	
8	-Д8	Изделие закладное МН1	4	
12	-Д12	Изделие закладное МН4	2	
		Детали		
14	-Д14	Стержень напрягаемый СН2	2	
		МАТЕРИАЛ		
		бетон класса В-2,5		0,88 м <sup>3</sup>
		2П1-3.РЧ -3		
		Сборочные единицы		
2	-Д1	Клякяс КР9	2	
3	-Д2	Клякяс КР14	3	
4	-Д3	Сетка С6	1	
5	-Д4	Сетки С15Т+С15Н	1+1	
6	-Д5	Сетка С23	1	
8	-Д8	Изделие закладное МН1	4	
12	-Д12	Изделие закладное МН4	2	
		Детали		
14	-Д14	Стержень напрягаемый СН3	2	
		1442.1-5.94.1-Д		ЛИСТ 27

ПОЗ	ОБОЗНАЧЕНИЕ	НАИМЕНОВАНИЕ	КОЛ	ПРИМЕ- ЧАНИЕ
		МАТЕРИАЛ		
		БЕТОН КЛАССА В27.5		0,88м <sup>3</sup>
		2П1-4АУ -3		
		СБОРОЧНЫЕ ЕДИНИЦЫ		
2	1.442.1-5.94.2-Д1	КАРКАС КР10	2	
3	-Д2	КАРКАС КР15	3	
4	-Д3	СЕТКА С6	1	
5	-Д4	СЕТКИ С15Т+С15Н	1+1	
6	-Д5	СЕТКА С24	1	
8	-Д8	ИЗДЕЛИЕ ЗАКЛАДНОЕ МН1	4	
12	-Д12	ИЗДЕЛИЕ ЗАКЛАДНОЕ МН4	2	
		ДЕТАЛИ		
14	-Д14	Стержень напрягаемый СТН4	2	
		МАТЕРИАЛ		
		БЕТОН КЛАССА В27.5		0,88м <sup>3</sup>
		2П1-5АУ -3		
		СБОРОЧНЫЕ ЕДИНИЦЫ		
2	-Д1	КАРКАС КР11	2	
3	-Д2	КАРКАС КР15	3	
4	-Д3	СЕТКА С6	1	
5	-Д4	СЕТКИ С16Т+С16Н	1+1	
6	-Д5	СЕТКА С25	1	
8	-Д8	ИЗДЕЛИЕ ЗАКЛАДНОЕ МН2	4	
12	-Д12	ИЗДЕЛИЕ ЗАКЛАДНОЕ МН4	2	
		ДЕТАЛИ		

ПОЗ	ОБОЗНАЧЕНИЕ	НАИМЕНОВАНИЕ	КОЛ	ПРИМЕ- ЧАНИЕ
14	-Д14	Стержень напрягаемый СТН2	4	
		МАТЕРИАЛ		
		БЕТОН КЛАССА В35		0,88м <sup>3</sup>
		2П1-6АУ -3		
		СБОРОЧНЫЕ ЕДИНИЦЫ		
2	-Д1	КАРКАС КР12	2	
3	-Д2	КАРКАС КР16	3	
4	-Д3	СЕТКА С7	1	
5	-Д4	СЕТКИ С16Т+С16Н	1+1	
6	-Д5	СЕТКА С25	1	
8	-Д8	ИЗДЕЛИЕ ЗАКЛАДНОЕ МН2	4	
12	-Д12	ИЗДЕЛИЕ ЗАКЛАДНОЕ МН4	2	
		ДЕТАЛИ		
14		Стержень напрягаемый СТН3	4	
		МАТЕРИАЛ		
		БЕТОН КЛАССА В40		0,88м <sup>3</sup>
		2П1-1АУ-БСК -ЭП		
		СБОРОЧНЫЕ ЕДИНИЦЫ		
2	-Д1	КАРКАС КР7	2	
3	-Д2	КАРКАС КР13	3	
4	-Д3	СЕТКА С5	1	
5	-Д4	СЕТКИ С14Т+С14Н	1+1	
6	-Д5	СЕТКА С23	1	
8	-Д8	ИЗДЕЛИЕ ЗАКЛАДНОЕ МН1	4	
		1.442.1-5.94.1-Д		ЛИСТ 28

ПОЗ.	ОБОЗНАЧЕНИЕ	НАИМЕНОВАНИЕ	КОЛ.	ПРИМЕЧАНИЕ
		ДЕТАЛИ		
14	1.4421-5.94.2-Д.14	Стержень напрягаемый СГН5	2	
		МАТЕРИАЛ		
		Бетон класса В20		0,88 м <sup>3</sup>
		2ПН-2АТЭСК -ЗП		
		Сборочные единицы		
2	-Д1	КЯРКАС КР8	2	
3	-Д2	КЯРКАС КР14	3	
4	-Д3	СЕТКА С6	1	
5	-Д4	СЕТКИ С15Т + С15Н	1+1	
6	-Д5	СЕТКА С23	1	
8	-Д8	Изделие закладное МН1	4	
12	-Д12	Изделие закладное МН4	2	
		ДЕТАЛИ		
14	-Д14	Стержень напрягаемый СГН6	2	
		МАТЕРИАЛ		
		Бетон класса В27,5		0,88 м <sup>3</sup>
		2ПН-3АТЭСК -ЗП		
		Сборочные единицы		
2	-Д1	КЯРКАС КР9	2	
3	-Д2	КЯРКАС КР14	3	
4	-Д3	СЕТКА С6	1	
5	-Д4	СЕТКИ С15Т + С15Н	1+1	
6	-Д5	СЕТКА С23	1	
8	-Д8	Изделие закладное МН1	4	

ПОЗ.	ОБОЗНАЧЕНИЕ	НАИМЕНОВАНИЕ	КОЛ.	ПРИМЕЧАНИЕ
12	-Д12	Изделие закладное МН4	2	
		ДЕТАЛИ		
14	-Д14	Стержень напрягаемый СГН7	2	
		МАТЕРИАЛ		
		Бетон класса В30		0,88 м <sup>3</sup>
		2ПН-4АТЭСК -ЗП		
		Сборочные единицы		
2	-Д1	КЯРКАС КР10	2	
3	-Д2	КЯРКАС КР15	3	
4	-Д3	СЕТКА С6	1	
5	-Д4	СЕТКИ С15Т + С15Н	1+1	
6	-Д5	СЕТКА С24	1	
8	-Д8	Изделие закладное МН1	4	
12	-Д12	Изделие закладное МН4	2	
		ДЕТАЛИ		
14	-Д14	Стержень напрягаемый СГН8	2	
		МАТЕРИАЛ		
		Бетон класса В35		0,88 м <sup>3</sup>
		2ПН-5АТЭСК -ЗП		
		Сборочные единицы		
2	-Д1	КЯРКАС КР11	2	
3	-Д2	КЯРКАС КР15	3	
4	-Д3	СЕТКА С6	1	
		1.442.1-5.94.1-Д		

ПОЗ.	ОБОЗНАЧЕНИЕ	НАИМЕНОВАНИЕ	КОЛ.	ПРИМЕЧАНИЕ
5	1.442.1-5.94.2-Д4	СЕТКИ С16Т+С16Н	1+1	
6	-Д5	СЕТКА С25	1	
8	-Д8	ИЗДЕЛИЕ ЗАКЛАДНОЕ МН2	4	
12	-Д12	ИЗДЕЛИЕ ЗАКЛАДНОЕ МН4	2	
		ДЕТАЛИ		
14	-Д14	СТЕРЖЕНЬ НАПРЯГАЕМЫЙ С1Н6	4	
		МАТЕРИАЛ		
		БЕТОН КЛАССА В40		0,88м <sup>3</sup>
		2М-2ЛТ <sup>У</sup> -3П		
		СБОРОЧНЫЕ ЕДИНИЦЫ		
2	-Д1	КЛЯКАС КР12	2	
3	-Д2	КЛЯКАС КР16	3	
4	-Д3	СЕТКА С7	1	
5	-Д4	СЕТКИ С16Т+С16Н	1+1	
6	-Д5	СЕТКА С25	1	
8	-Д8	ИЗДЕЛИЕ ЗАКЛАДНОЕ МН2	4	
12	-Д12	ИЗДЕЛИЕ ЗАКЛАДНОЕ МН4	2	
		ДЕТАЛИ		
14	-Д14	СТЕРЖЕНЬ НАПРЯГАЕМЫЙ С1Н7	4	
		МАТЕРИАЛ		
		БЕТОН КЛАССА В45		0,88м <sup>3</sup>
		2М-1ЛТ <sup>У</sup> -3		
		СБОРОЧНЫЕ ЕДИНИЦЫ		
2	-Д1	КЛЯКАС КР7	2	
3	-Д2	КЛЯКАС КР13	3	

ПОЗ.	ОБОЗНАЧЕНИЕ	НАИМЕНОВАНИЕ	КОЛ.	ПРИМЕЧАНИЕ
4	-Д3	СЕТКА С5	1	
5	-Д4	СЕТКА С14Т+С14Н	1+1	
6	-Д5	СЕТКА С23	1	
8	-Д8	ИЗДЕЛИЕ ЗАКЛАДНОЕ МН1	4	
		ДЕТАЛИ		
14	-Д14	СТЕРЖЕНЬ НАПРЯГАЕМЫЙ С1Н9	2	
		МАТЕРИАЛ		
		БЕТОН КЛАССА В20		0,88м <sup>3</sup>
		2М-2ЛТ <sup>У</sup> -3		
		СБОРОЧНЫЕ ЕДИНИЦЫ		
2	-Д1	КЛЯКАС КР8	2	
3	-Д2	КЛЯКАС КР14	3	
4	-Д3	СЕТКА С6	1	
5	-Д4	СЕТКА С14Т+С14Н	1+1	
6	-Д5	СЕТКА С23	1	
8	-Д8	ИЗДЕЛИЕ ЗАКЛАДНОЕ МН1	4	
12	-Д12	ИЗДЕЛИЕ ЗАКЛАДНОЕ МН4	2	
		ДЕТАЛИ		
14	-Д14	СТЕРЖЕНЬ НАПРЯГАЕМЫЙ С1Н10	2	
		МАТЕРИАЛ		
		БЕТОН КЛАССА В22,5		0,88м <sup>3</sup>
		2М-3ЛТ <sup>У</sup> -3		
		СБОРОЧНЫЕ ЕДИНИЦЫ		
2	-Д1	КЛЯКАС КР7	2	
3	-Д2	КЛЯКАС КР13	3	
1.442.1-5.94.1-Д				ЛИСТ 30

ПОЗ.	ОБОЗНАЧЕНИЕ	НАИМЕНОВАНИЕ	КОЛ.	ПРИМЕЧАНИЕ
2	1.442.1-5.94.2-Д1	КАРКАС КР9	2	
3	-Д2	КАРКАС КР14	3	
4	-Д3	СЕТКА С6	1	
5	-Д4	СЕТКА С16Т+С16Н	1+1	
6	-Д5	СЕТКА С23	1	
8	-Д8	ИЗДЕЛИЕ ЗАКЛАДНОЕ МН1	4	
12	-Д12	ИЗДЕЛИЕ ЗАКЛАДНОЕ МН4	2	
		ДЕТАЛИ		
14	-Д14	Стержень напрягаемый С11И	2	
		МАТЕРИАЛ		
		Бетон класса В27,5		0,88м <sup>3</sup>
		2П1-4АтУ -3		
		Сборочные единицы		
2	-Д1	КАРКАС КР10	2	
3	-Д2	КАРКАС КР15	3	
4	-Д3	СЕТКА С6	1	
5	-Д4	СЕТКА С16Т+С16Н	1+1	
6	-Д5	СЕТКА С24	1	
8	-Д8	ИЗДЕЛИЕ ЗАКЛАДНОЕ МН1	4	
12	-Д12	ИЗДЕЛИЕ ЗАКЛАДНОЕ МН4	2	
		ДЕТАЛИ		
14	-Д14	Стержень напрягаемый С11И2	2	
		МАТЕРИАЛ		
		Бетон класса В30		0,88м <sup>3</sup>
		2П1-5АтУ -3		
		Сборочные единицы		

ПОЗ.	ОБОЗНАЧЕНИЕ	НАИМЕНОВАНИЕ	КОЛ.	ПРИМЕЧАНИЕ
2	-Д1	КАРКАС КР11	2	
3	-Д2	КАРКАС КР15	3	
4	-Д3	СЕТКА С6	1	
5	-Д4	СЕТКА С16Т+С16Н	1+1	
6	-Д5	СЕТКА С25	1	
8	-Д8	ИЗДЕЛИЕ ЗАКЛАДНОЕ МН2	4	
12	-Д12	ИЗДЕЛИЕ ЗАКЛАДНОЕ МН4	2	
		ДЕТАЛИ		
14	-Д14	Стержень напрягаемый С11И0	4	
		МАТЕРИАЛ		
		Бетон класса В35		0,88м <sup>3</sup>
		2П1-6АтУ -3		
		Сборочные единицы		
2	-Д1	КАРКАС КР12	2	
3	-Д2	КАРКАС КР16	3	
4	-Д3	СЕТКА С7	1	
5	-Д4	СЕТКА С16Т+С16Н	1+1	
6	-Д5	СЕТКА С25	1	
8	-Д8	ИЗДЕЛИЕ ЗАКЛАДНОЕ МН2	4	
12	-Д12	ИЗДЕЛИЕ ЗАКЛАДНОЕ МН4	2	
		ДЕТАЛИ		
14	-Д14	Стержень напрягаемый С11И	4	
		МАТЕРИАЛ		
		Бетон класса В40		0,88м <sup>3</sup>

1.442.1-5.94.1-Д

ЛИСТ

31



ПОЗ.	ОБОЗНАЧЕНИЕ	НАИМЕНОВАНИЕ	КОЛ.	ПРИМЕЧАНИЕ
		2П1-2АТ-У -3		
		Сборочные единицы		
2	1.442.1-5.94.2-Д1	КЛЯРКА КР7	2	
3	-Д2	КЛЯРКА КР13	3	
4	-Д3	СЕТКА С5	1	
5	-Д4	СЕТКА С14Т+С14Н	1+1	
6	-Д5	СЕТКА С23	1	
8	-Д8	ИЗДЕЛИЕ ЗАКЛАДНОЕ МН1	4	
		ДЕТАЛИ		
14	-Д14	Стержень напрягаемый С1Н15 2		
		МАТЕРИАЛ		
		БЕТОН КЛАССА В27,5		0,88м <sup>3</sup>
		2П1-2АТ-У -3		
		Сборочные единицы		
2	-Д1	КЛЯРКА КР8	2	
3	-Д2	КЛЯРКА КР14	3	
4	-Д3	СЕТКА С6	1	
5	-Д4	СЕТКА С14Т+С14Н	1+1	
6	-Д5	СЕТКА С23	1	
8	-Д8	ИЗДЕЛИЕ ЗАКЛАДНОЕ МН1	4	
12	-Д12	ИЗДЕЛИЕ ЗАКЛАДНОЕ МН4	2	
		ДЕТАЛИ		
14	-Д14	Стержень напрягаемый С1Н16 2		
		МАТЕРИАЛ		
		БЕТОН КЛАССА В27,5		0,88м <sup>3</sup>

ПОЗ.	ОБОЗНАЧЕНИЕ	НАИМЕНОВАНИЕ	КОЛ.	ПРИМЕЧАНИЕ
		2П1-3АТ-У -3		
		Сборочные единицы		
2	-Д1	КЛЯРКА КР9	2	
3	-Д2	КЛЯРКА КР14	3	
4	-Д3	СЕТКА С6	1	
5	-Д4	СЕТКА С15Т+С15Н	1+1	
6	-Д5	СЕТКА С23	1	
8	-Д8	ИЗДЕЛИЕ ЗАКЛАДНОЕ МН1	4	
12	-Д12	ИЗДЕЛИЕ ЗАКЛАДНОЕ МН4	2	
		ДЕТАЛИ		
14	-Д14	Стержень напрягаемый С1Н15 2		
		МАТЕРИАЛ		
		БЕТОН КЛАССА В30		0,88м <sup>3</sup>
		2П1-4АТ-У -3		
		Сборочные единицы		
2	-Д1	КЛЯРКА КР10	2	
3	-Д2	КЛЯРКА КР15	3	
4	-Д3	СЕТКА С6	1	
5	-Д4	СЕТКА С15Т+С15Н	1+1	
6	-Д5	СЕТКА С24	1	
8	-Д8	ИЗДЕЛИЕ ЗАКЛАДНОЕ МН1	4	
12	-Д12	ИЗДЕЛИЕ ЗАКЛАДНОЕ МН4	2	
		ДЕТАЛИ		
14	-Д14	Стержень напрягаемый С1Н16 2		
		МАТЕРИАЛ		
		1.442.1-5.94.1-Д		ВНС
				32

поз.	обозначение	наименование	кол	примечание
		Бетон класса В40		0,88м <sup>3</sup>
		2П-1АТ-1 -3		
		Сборочные единицы		
2	1.442.1-5.94.2-Д1	КАРКАС КР11	2	
3	-Д2	КАРКАС КР15	3	
4	-Д3	СЕТКА С6	1	
5	-Д4	СЕТКА С16Т + С16Н	11	
6	-Д5	СЕТКА С25	1	
8	-Д8	Изделие закладное МН2	4	
12	-Д12	Изделие закладное МН4	2	
		ДЕТАЛИ		
14	-Д14	Стержень напрягаемый СМН9 4	4	
		Материал		
		Бетон класса В40		0,88м <sup>3</sup>
		Плита 2П1		
		межколонная с отверстиям		
		Сборочные единицы		
1	-Д6	СЕТКА С26	4	
2	-Д1	КАРКАС КР1	2	
3	-Д2	КАРКАС КР13	3	
4	-Д3	СЕТКА С5	2	
5	-Д4	СЕТКА С11	2	
6	-Д5	СЕТКА С20	1	
8	-Д8	Изделие закладное МН1	4	
9	-Д9	Изделие закладное МН6	4	
13	-Д13	СЕТКА С30	4	

поз.	обозначение	наименование	кол	примечание
		2П-1АТ-4		
		Сборочные единицы		
7	-Д7	СЕТКА С27	2	
		ДЕТАЛИ		
14	-Д14	Стержень напрягаемый СМН1	2	
		Материал		
		Бетон класса В15		1,01м <sup>3</sup>
		2П-1АТ-1СК -4П		
		Сборочные единицы		
7	-Д7	СЕТКА С27	2	
		ДЕТАЛИ		
14	-Д14	Стержень напрягаемый СМН3	2	
		Материал		
		Бетон класса В20		1,01м <sup>3</sup>
		2П-1АТ-1 -4		
		Сборочные единицы		
7	-Д7	СЕТКА С27	2	
		ДЕТАЛИ		
14	-Д14	Стержень напрягаемый СМН9	2	
		Материал		
		Бетон класса В20		1,01м <sup>3</sup>
		2П-1АТ-1 -4		
		Сборочные единицы		
1.442.1-5.94.1-Д				Лист 33

ПОЗ.	ОБОЗНАЧЕНИЕ	НАИМЕНОВАНИЕ	КОЛ.	ПРИМЕ- ЧАНИЕ
7	1.442.1-5.94.2-Д7	Сетка С27	2	
		ДЕТАЛИ		
14	-Д14	Стержень напрягаемый СТНЗ	2	
		МАТЕРИАЛ		
		БЕТОН КЛАССА В 27,5		1,01 м <sup>3</sup>
		2П1-1А $\bar{V}$ -5		
		Сборочные единицы		
7	-Д7	Сетка С28	2	
		ДЕТАЛИ		
14	-Д14	Стержень напрягаемый СТН1	2	
		МАТЕРИАЛ		
		БЕТОН КЛАССА В15		0,98 м <sup>3</sup>
		2П1-1А $\bar{V}$ СК -5П		
		Сборочные единицы		
7	-Д7	Сетка С28	2	
		ДЕТАЛИ		
14	-Д14	Стержень напрягаемый СТН5	2	
		МАТЕРИАЛ		
		БЕТОН КЛАССА В20		0,98 м <sup>3</sup>
		2П1-1А $\bar{V}$ -5		
		Сборочные единицы		
7	-Д7	Сетка С28	2	
		ДЕТАЛИ		
14	-Д14	Стержень напрягаемый СТН9	2	
		МАТЕРИАЛ		

ПОЗ.	ОБОЗНАЧЕНИЕ	НАИМЕНОВАНИЕ	КОЛ.	ПРИМЕ- ЧАНИЕ
		БЕТОН КЛАССА В20		0,98 м <sup>3</sup>
		2П1-1А $\bar{V}$ -5		
		Сборочные единицы		
7	-Д7	Сетка С28	2	
		ДЕТАЛИ		
14	-Д14	Стержень напрягаемый СТНЗ	2	
		МАТЕРИАЛ		
		БЕТОН КЛАССА В 27,5		0,98 м <sup>3</sup>
		2П1-1А $\bar{V}$ -6		
		Сборочные единицы		
7	-Д7	Сетка С29	2	
		ДЕТАЛИ		
14	-Д14	Стержень напрягаемый СТН1	2	
		МАТЕРИАЛ		
		БЕТОН КЛАССА В 15		0,94 м <sup>3</sup>
		2П1-1А $\bar{V}$ СК -6П		
		Сборочные единицы		
7	-Д7	Сетка С29	2	
		ДЕТАЛИ		
14	-Д14	Стержень напрягаемый СТН5	2	
		МАТЕРИАЛ		
		БЕТОН КЛАССА В20		0,94 м <sup>3</sup>

1.442.1-5.94.1-Д

ЛИСТ

34

поз.	обозначение	наименование	код	примечание
		2П1-1П1-Б		
		Сборочные единицы		
7	1.442.1-5.942-Д7	Сетка С29	2	
		Детали		
14	-Д14	Стержень напрягаемый С119	2	
		Материал		
		Бетон класса В20		0,94м <sup>3</sup>

поз.	обозначение	наименование	код	примечание
		2П1-1П1-Б		
		Сборочные единицы		
7	-Д7	Сетка С29	2	
		Детали		
14	-Д14	Стержень напрягаемый С119	2	
		Материал		
		Бетон класса В27.5		0,98м <sup>3</sup>

1.442.1-5.94.1-Д

Лист  
35

МАРКА ПЛИТЫ:	Направляемая арматура класса				Изделия арматурные										Всего		
	А-IV				Арматура класса												
	ГОСТ 5781-82*				А-III					Bp-I							
	φ14	φ20	φ22	φ25	ГОСТ 5781-82*					ГОСТ 5727-80							
2П1-1.АВ	144	—	—	—	144	—	31	—	—	—	—	—	Итого	φ4	φ5	Итого	401
2П1-2.АВ	—	294	—	—	294	30	58	—	41	—	—	—	31	164	206	310	
2П1-3.АВ	—	—	358	—	358	104	12	70	41	—	—	—	129	152	189	341	
2П1-4.АВ	—	—	—	460	460	26	198	—	102	55	—	—	227	123	141	344	
2П1-5.АВ	—	588	—	—	588	26	62	208	102	55	—	—	381	45	246	341	
2П1-6.АВ	—	—	712	—	712	—	56	80	300	—	182	90	453	15	394	489	
2П1-1.АВ-1	144	—	—	—	144	—	31	—	—	—	—	—	708	—	418	418	
2П1-2.АВ-1	—	294	—	—	294	30	68	—	41	—	—	—	31	164	206	310	
													129	152	189	341	410

Изделия закладные															Продолжение ведомости	
Арматура класса										ПРОКАТ, СТАЛЬ ЛИСТОВАЯ					Всего	Общий расход
А-III					Bp-I					* **						
ГОСТ 5781-82*					ГОСТ 6727-80											
φ10	Итого	φ8	φ10		Итого	φ5	Итого	180x6	145x80x6	Итого	φ40	φ40	φ40	Итого		
20	20	08	—		08	02	02	36	—	36	16	—		16	8,2	627
20	20	08	—		08	02	02	36	—	36	18	—		18	8,2	846
20	20	08	—		08	02	02	36	—	36	18	—		18	8,2	919
20	20	—	16		08	02	02	36	—	36	16	—		16	8,2	1284
20	20	—	16		16	02	02	—	6,0	6,0	—	4,0		4,0	138	1589
20	20	18	—		18	02	02	—	6,0	6,0	—	4,0		4,0	138	1976
20	20	18	—		18	02	02	50	—	50	18	—		18	106	651
20	20	18	—		18	02	02	50	—	50	18	—		18	106	880

1. Прокат: Уголок стальной по ГОСТ 8509-86 и ГОСТ 8510-86;  
 сталь марки СтЗпс5 по ГОСТ 535-88; сталь марки С245  
 по ГОСТ 27772-88 (\*)  
 2. Сталь листовая: Сталь листовая по ГОСТ 535-88 марки  
 СтЗпс5 или по ГОСТ 19903-74 марки С245 по  
 ГОСТ 27772-88 (\*\*)

				1.442.1-5.94.1-РС			
Зав. отд.	Кольчи	Итого	11.24	Ведомость расхода			
И. КОЛЫ	НИСКАНЕН	Итого	11.24	СТАЛИ НА ПЛИТУ			
С.С. НИСКАНЕН	Итого	Итого	11.24	2П1, кг			
И.И. НИКИТИНА	Итого	Итого	11.24	СТАЛИ			
				ЛИСТ			
				1			
				ЛИСТОВ			
				12			
ЦНИИПРОМЗДАНИЙ							

Марка плиты	Напрягаемая арматура класса				Итого	Изделия арматурные Арматура класса											Всего
	А-IV					А-III						Вр-I					
	ГОСТ 5781-82*					ГОСТ 5781-82*						ГОСТ 5727-80					
	φ14	φ20	φ22	φ25		φ6	φ8	φ10	φ12	φ14	φ16	φ18	Итого	φ4	φ5	Итого	
2П1-3А-IV-1	—	—	35,6	—	35,6	10,4	1,2	7,0	4,1	—	—	—	22,7	12,3	19,1	31,4	54,1
2П1-4А-IV-1	—	—	46,0	46,0	2,6	19,8	—	10,2	5,5	—	—	38,4	4,5	29,6	34,1	72,2	
2П1-5А-IV-1	—	58,8	—	58,8	2,6	6,2	20,8	10,2	5,5	—	—	45,3	1,5	39,4	40,9	86,2	
2П1-6А-IV-1	—	—	71,2	71,2	—	5,6	8,0	30,0	—	18,2	9,0	70,8	—	41,8	41,8	112,6	
2П1-1А-IV-2	14,4	—	—	14,4	2,4	3,1	—	—	—	—	—	5,5	15,1	18,6	33,7	39,2	
2П1-2А-IV-2	—	29,4	—	29,4	—	5,8	6,4	4,1	—	—	—	16,3	13,9	18,9	32,8	49,1	
2П1-3А-IV-2	—	—	35,6	35,6	7,4	1,2	13,4	4,1	—	—	—	26,1	11,1	16,7	29,8	55,9	
2П1-4А-IV-2	—	—	46,0	46,0	2,6	14,8	6,4	10,2	5,5	—	—	39,5	3,8	28,4	32,2	71,7	
2П1-5А-IV-2	—	58,8	—	58,8	2,6	1,2	27,2	10,2	5,5	—	—	46,7	0,8	37,9	36,7	85,4	
2П1-6А-IV-2	—	—	71,2	71,2	—	5,6	—	39,6	—	18,2	9,0	72,4	—	39,3	39,3	111,7	

Изделия закладные

Продолжение ведомости

Арматура класса		Вр-I		Прокат, сталь листовая										Всего	Общий расход
А-III		ГОСТ 5727-80		*					**						
№-II марки ЮГТ	ГОСТ 5781-82*	ГОСТ 5727-80	ГОСТ 5727-80	200x80x8	200x50x8	100x5	Итого	100x5	80x5	Итого	Итого				
φ10	Итого	φ8	φ10	Итого	φ5	Итого	φ5	φ10	φ12	φ14	φ16	Итого			
2,0	2,0	1,8	—	1,8	0,2	0,2	—	—	5,0	5,0	1,6	1,6	10,6	100,3	
2,0	2,0	1,8	—	1,8	0,2	0,2	—	—	5,0	5,0	1,6	1,6	10,6	128,8	
2,0	2,0	1,0	1,6	2,6	0,2	0,2	6,0	—	1,4	7,4	—	4,0	4,0	161,2	
2,0	2,0	1,0	1,6	2,6	0,2	0,2	6,0	—	1,4	7,4	—	4,0	4,0	200,0	
2,0	2,0	0,8	—	0,8	0,2	0,2	—	—	3,6	3,6	1,6	1,6	8,2	61,8	
2,0	2,0	1,2	—	1,2	0,2	0,2	—	1,4	3,6	5,0	1,6	1,6	10,0	88,5	
2,0	2,0	1,2	—	1,2	0,2	0,2	—	1,4	3,6	5,0	1,6	1,6	10,0	101,5	
2,0	2,0	1,2	—	1,2	0,2	0,2	—	1,4	3,6	5,0	1,6	1,6	10,0	127,7	
2,0	2,0	0,4	1,6	2,0	0,2	0,2	6,0	1,4	—	7,4	—	4,0	4,0	156,6	
2,0	2,0	0,4	1,6	2,0	0,2	0,2	6,0	1,4	—	7,4	—	4,0	4,0	198,5	

Примечание см. лист 1

1.442.1-5.94.1-РС

Марка п. луты	Направление арматуры класса					Надпись арматурные Арматуры класса											Всего		
	А-IV				Итого	А-III								ВР-I		Итого			
	ГОСТ 5701-82*					ГОСТ 5701-82*								ГОСТ 6721-80					
	φ14	φ20	φ22	φ25		φ6	φ8	φ10	φ12	φ14	φ16	φ18		Итого	φ4			φ5	
2ПТ-1А-IV-3	144	—	—	—	144	1.2	2.7	—	—	—	—	—	—	Итого	3.9	13.8	12.6	32.4	363
2ПТ-2А-IV-3	—	224	—	—	224	—	5.4	3.2	4.1	—	—	—	—	Итого	12.1	12.1	18.9	31.5	44.2
2ПТ-3А-IV-3	—	—	356	—	356	1.4	0.8	10.2	4.1	—	—	—	—	Итого	22.5	9.9	18.1	28.5	51.1
2ПТ-4А-IV-3	—	—	—	160	160	2.6	1.44	3.2	10.2	5.5	—	—	—	Итого	35.9	2.8	28.1	30.9	66.8
2ПТ-5А-IV-3	—	58.8	—	—	58.8	2.6	0.8	2.0	10.2	5.5	—	—	—	Итого	43.1	0.4	37.3	37.7	80.8
2ПТ-6А-IV-3	—	—	11.2	—	11.2	—	5.2	—	—	—	18.2	0.0	—	Итого	61.2	—	38.1	38.1	106.3
2ПТ-1А-IV-4	144	—	—	—	144	2.4	3.1	3.25	—	—	—	—	—	Итого	38.0	15.1	18.6	33.7	111.7
2ПТ-1А-IV-5	144	—	—	—	144	2.4	3.1	3.17	—	—	—	—	—	Итого	37.2	15.1	18.6	33.7	109.9
2ПТ-1А-IV-6	144	—	—	—	144	2.4	3.1	—	2.12	—	—	—	—	Итого	28.1	15.1	18.6	33.7	63.4

Продолжение ведомости

Арматура класса		Надпись арматурные Арматуры класса											Всего	Общий расход								
Арматуры		А-III								ВР-I		Прокат, сталь листовая										
Ведомки 1017		ГОСТ 5701-82*								ГОСТ 6721-80		*			**							
φ10	Итого	φ8	φ10					Итого	φ5	Итого	Листовая сталь	Листовая сталь			Листовая сталь	Листовая сталь	Итого					
20	20	18	—					1.8	0.2	0.2	—	—	5.0	5.0	1.6	3.4	—	—	5.0	14.0	617	
20	20	22	—					2.2	0.2	0.2	—	—	1.4	5.0	6.4	1.6	3.4	—	—	5.0	15.8	89.5
20	20	22	—					2.2	0.2	0.2	—	—	1.4	5.0	6.4	1.6	3.4	—	—	5.0	15.8	102.5
20	20	22	—					2.2	0.2	0.2	—	—	1.4	5.0	6.4	1.6	3.4	—	—	5.0	15.8	128.6
20	20	14	1.6					3.0	0.2	0.2	6.0	1.4	1.4	8.8	—	6.8	—	0.6	1.4	2.4	16.0	191.9
20	20	14	1.6					3.0	0.2	0.2	6.0	1.4	1.4	8.8	—	6.8	—	0.6	1.4	2.4	16.0	191.9
20	20	0.8	1.2					2.0	0.2	0.2	—	—	3.6	3.6	1.6	—	3.6	—	5.2	13.0	98.1	
20	20	0.8	1.2					2.0	0.2	0.2	—	—	3.6	3.6	1.6	—	3.6	—	5.2	13.0	98.3	
20	20	0.8	1.2					2.0	0.2	0.2	—	—	3.6	3.6	1.6	—	3.6	—	5.2	13.0	98.8	

ПРИМЕЧАНИЕ СМ. ЛИСТ 1

1.442.1-5.94.1-PC

Марка палубы	Подразделение арматура класса				Изделия арматурные										Всего
	А-III				Арматура класса										
	Итого				А-III								ВР-I		
					лист 5181-82*								лист 5121-80		
φ12	φ18	φ20	φ22	φ6	φ8	φ10	φ12	φ14	φ16	φ18	Итого	φ4	φ5	Итого	
2П1-1А-III-А	106	—	—	106	—	31	—	—	—	—	—	31	164	206	370
2П1-2А-III-А	—	238	—	238	30	58	—	41	—	—	—	129	152	189	341
2П1-3А-III-А	—	—	294	294	104	12	10	41	—	—	—	227	123	191	314
2П1-4А-III-А	—	—	350	350	26	138	—	102	55	—	—	381	45	206	381
2П1-5А-III-А	—	116	—	116	26	62	208	102	55	—	—	453	15	384	489
2П1-6А-III-А	—	—	528	528	—	95	80	300	—	182	90	108	—	418	418
2П1-1А-III-И	106	—	—	106	—	31	—	—	—	—	—	108	—	418	418
2П1-2А-III-И	—	238	—	238	30	58	—	41	—	—	—	31	164	206	370
2П1-3А-III-И	—	—	294	294	104	12	10	41	—	—	—	129	152	189	341
												227	123	191	314

Марка		Изделия арматурные										Продолжение ведомости			
А-III		Арматура класса										Всего			
Итого		лист 5181-82*								лист 5121-80		Общий расход			
		Прокат, сталь листовая								**					
φ10	Итого	φ8	φ10	φ12	φ14	φ16	φ18	φ20	φ22	φ24	φ26	φ28	φ30	φ32	φ36
20	20	0,8	—	—	—	—	—	0,8	0,2	0,2	3,6	—	3,6	1,6	—
20	20	0,8	—	—	—	—	—	0,8	0,2	0,2	3,6	—	3,6	1,6	—
20	20	0,8	—	—	—	—	—	0,8	0,2	0,2	3,6	—	3,6	1,6	—
20	20	0,8	—	—	—	—	—	0,8	0,2	0,2	3,6	—	3,6	1,6	—
20	20	—	1,6	—	—	—	—	1,6	0,2	0,2	—	6,0	6,0	—	—
20	20	—	1,6	—	—	—	—	1,6	0,2	0,2	—	6,0	6,0	—	—
20	20	1,8	—	—	—	—	—	1,8	0,2	0,2	5,0	—	5,0	4,0	—
20	20	1,8	—	—	—	—	—	1,8	0,2	0,2	5,0	—	5,0	4,0	—
20	20	1,8	—	—	—	—	—	1,8	0,2	0,2	5,0	—	5,0	1,6	—
20	20	1,8	—	—	—	—	—	1,8	0,2	0,2	5,0	—	5,0	1,6	—
20	20	1,8	—	—	—	—	—	1,8	0,2	0,2	5,0	—	5,0	1,6	—

Примечание см. лист 1



Марка Листы:	Направляющая фланца				Изделия прокатные										Всего		
	Класс				Арматура												
	А-105				А-III					В-1							
	ГОСТ 10884-81				ГОСТ 5781-82*					ГОСТ 5721-80							
	φ12	φ18	φ20	φ22	φ6	φ8	φ10	φ12	φ14	φ16	φ18	Итого	φ4	φ5	Итого		
20Г-4А2СХ-10	—	—	—	308	355	2,6	198	—	102	5,5	—	Итого	64	—	Итого		
20Г-5А2СХ-10	—	416	—	—	416	2,6	6,2	208	102	5,5	—	38,1	4,5	206	341	722	
20Г-6А2СХ-10	—	—	588	—	588	—	3,5	80	300	—	—	45,3	1,5	394	409	862	
20Г-10А2СХ-20	10,6	—	—	106	—	24	3,1	—	—	—	18,2	70,2	—	44,8	41,8	112,6	
20Г-20А2СХ-20	—	238	—	—	238	—	5,8	64	4,1	—	—	5,5	15,1	186	337	30,2	
20Г-30А2СХ-20	—	—	204	—	204	14	1,2	134	4,1	—	—	16,3	13,9	180	328	4,01	
20Г-40А2СХ-20	—	—	—	356	356	2,6	10,2	64	102	5,5	—	28,1	11,1	187	208	55,9	
20Г-50А2СХ-20	—	416	—	—	416	2,6	1,2	212	102	5,5	—	39,5	3,8	204	322	11,1	
20Г-60А2СХ-20	—	—	588	—	588	—	5,8	—	306	—	18,2	20	45,7	0,8	319	387	854
												724	—	303	303	1117	

Приложение ведомости

Изделия закладные															Всего	Общий расход	
Арматура класс																	
№1 марки ГИТ		А-III					В-1					Прокат, сталь листовая					
φ10	Итого	φ8	φ10			Итого	φ5			Итого	φ125 102,8	φ100 50*6	φ80*6	Итого			φ125 φ120
2,0	2,0	1,8	—			1,8	0,2	0,2	—	5,0				1,5	—	1,5	
2,0	2,0	1,0	1,6			2,6	0,2	0,2	6,0	1,4	7,4			4,0	—	4,0	106
2,0	2,0	1,0	1,6			2,6	0,2	0,2	6,0	1,4	7,4			4,0	—	4,0	152,0
2,0	2,0	0,8	—			0,8	0,2	0,2	—	3,6	3,6			4,0	—	4,0	182,6
2,0	2,0	1,2	—			1,2	0,2	0,2	—	4,4	3,6	5,0		1,5	—	1,5	8,2
2,0	2,0	1,2	—			1,2	0,2	0,2	—	1,4	3,6	5,0		1,5	—	1,5	100
2,0	2,0	1,2	—			1,2	0,2	0,2	—	1,4	3,6	5,0		1,5	—	1,5	100
2,0	2,0	0,4	1,6			2,0	0,2	0,2	6,0	1,4	—	7,4		1,5	—	1,5	100
2,0	2,0	0,4	1,6			2,0	0,2	0,2	6,0	1,4	—	7,4		4,0	—	4,0	165
														4,0	—	4,0	195

Примечание см. лист 1

1442.1-5.941-PC

Марка плиты	Направляющая арматура класса				Наделяя арматурные													Всего
	А-IIIСБ				Арматура класса													
	ГОСТ 10884-82				ГОСТ 5781-82*								ГОСТ 6727-80					
	φ12	φ18	φ20	φ22	Итого	φ6	φ8	φ10	φ12	φ14	φ16	φ18	Итого	φ4	φ5	Итого		
2П-10А-СБ-3П	10,6	—	—	—	10,6	1,2	2,1	—	—	—	—	—	Итого	—	—	—		
2П-20А-СБ-3П	—	23,8	—	—	23,8	—	5,4	3,2	4,1	—	—	—	3,9	13,8	18,6	32,4		
2П-30А-СБ-3П	—	—	29,4	—	29,4	1,4	0,8	10,2	4,1	—	—	—	12,1	12,1	18,9	31,6		
2П-40А-СБ-3П	—	—	—	35,6	35,6	2,6	14,4	3,2	10,2	5,5	—	—	22,5	9,9	18,1	28,6		
2П-50А-СБ-3П	—	41,6	—	—	41,6	2,6	0,8	24,0	10,2	5,5	—	—	35,9	2,8	28,1	30,9		
2П-60А-СБ-3П	—	—	58,8	—	58,8	—	5,2	—	34,8	—	18,2	9,0	43,1	0,4	31,3	31,7		
2П-10А-СБ-4П	10,6	—	—	—	10,6	2,4	3,1	32,5	—	—	—	—	51,2	—	38,1	38,1		
2П-10А-СБ-5П	10,6	—	—	—	10,6	2,4	3,1	31,7	—	—	—	—	38,0	15,1	18,6	33,7		
2П-10А-СБ-6П	10,6	—	—	—	10,6	2,4	3,1	—	—	—	—	—	31,2	15,1	18,6	33,7		
													29,1	15,1	18,6	33,7		
																63,4		

Арматура класса		Наделяя закладные													Прокат, сталь листовая		Всего	Общий расход
ГОСТ 5781-82*		ГОСТ 6727-80								*					**			
φ10	Итого	φ8	φ10	Итого	φ5	Итого	125х30х6	130х30х6	130х6	Итого	8х120	8х120	8х120	8х120	Итого			
2,0	2,0	1,8	—															
2,0	2,0	2,2	—		1,8	0,2	0,2	—	—	5,0	5,0	15	3,4	—	—	5,0		
2,0	2,0	2,2	—		2,2	0,2	0,2	—	1,4	5,0	6,4	15	3,4	—	—	5,0		
2,0	2,0	2,2	—		2,2	0,2	0,2	—	1,4	5,0	6,4	15	3,4	—	—	5,0		
2,0	2,0	1,4	1,6		2,2	0,2	0,2	—	1,4	5,0	6,4	15	3,4	—	—	5,0		
2,0	2,0	1,4	1,6		3,0	0,2	0,2	6,0	1,4	1,4	8,8	—	0,8	—	0,6	1,4		
2,0	2,0	0,8	1,2		3,0	0,2	0,2	6,0	1,4	1,4	8,8	—	0,8	—	0,6	1,4		
2,0	2,0	0,8	1,2		2,0	0,2	0,2	—	—	3,6	3,6	1,6	—	3,6	—	5,2		
2,0	2,0	0,8	1,2		2,0	0,2	0,2	—	—	3,6	3,6	1,6	—	3,6	—	5,2		
					2,0	0,2	0,2	—	—	3,6	3,6	1,6	—	3,6	—	5,2		
																13,0		

ПРИМЕЧАНИЕ СМ. ЛИСТ 1

Марка пласты	Напрягаемая арматура классов				Изделия арматурные												Всего	
	А-I				Арматура классов								В0-I					
	ГОСТ 10884-81				А-II								ГОСТ 6721-80					
	φ12	φ18	φ20	φ22	ГОСТ 5781-82*								φ4	φ5	Итого			
20Г-10А-I	106	—	—	106	—	31	—	—	—	—	—	—	Итого	31	184	208	310	461
20Г-20А-I	—	238	—	238	30	58	—	41	—	—	—	Итого	129	152	189	341		
20Г-20А-II	—	—	294	294	104	12	10	41	—	—	—	Итого	227	123	191	344		
20Г-40А-I	—	—	350	350	25	128	—	102	55	—	—	Итого	381	45	296	341		
20Г-50А-I	—	416	—	416	20	62	208	102	55	—	—	Итого	453	15	324	409		
20Г-60А-I	—	—	588	588	—	55	80	300	—	182	90	Итого	708	—	418	418		
20Г-10А-I-1	106	—	—	106	—	31	—	—	—	—	—	Итого	31	184	208	310		
20Г-20А-I-1	—	238	—	238	30	58	—	41	—	—	—	Итого	129	152	189	341		
20Г-20А-II-1	—	—	294	294	104	12	10	41	—	—	—	Итого	227	123	191	344		
20Г-40А-I-1	—	—	—	—	—	—	—	—	—	—	—	Итого	227	123	191	344		

№ проката, ГОСТ	Арматура классов				Изделия арматурные								Прокат сталь листовая		Всего	Общий решкод
	А-II				В0-I				ГОСТ 5781-82*							
	φ10	Итого	φ8	φ10	Итого	φ5	Итого	φ10	φ12	φ14	φ16	φ18	Итого			
20	20	08	—	—	—	—	—	—	—	—	—	—	—	—	—	—
20	20	08	—	—	08	02	02	36	—	3,6	16	—	—	—	—	—
20	20	08	—	—	08	02	02	36	—	3,6	16	—	—	1,5	8,2	529
20	20	08	—	—	08	02	02	36	—	3,6	16	—	—	1,6	8,2	120
20	20	—	16	—	16	02	02	—	6,0	6,0	—	4,0	—	1,6	8,2	917
20	20	—	16	—	16	02	02	—	6,0	6,0	—	4,0	—	1,6	8,2	1160
20	20	18	—	—	18	02	02	—	6,0	6,0	—	4,0	—	4,0	138	1076
20	20	18	—	—	18	02	02	—	6,0	6,0	—	4,0	—	4,0	138	185,2
20	20	18	—	—	18	02	02	—	6,0	6,0	—	4,0	—	1,6	10,6	613
20	20	18	—	—	18	02	02	—	6,0	6,0	—	4,0	—	1,6	10,6	814
20	20	18	—	—	18	02	02	—	6,0	6,0	—	4,0	—	1,6	10,6	941

Примечание см. лист 1

Марка плиты	Нормальная арматура класса				Изделия арматурные Арматура класса										Всего	
	А-III				А-III											
	ГОСТ 10984-81				ГОСТ 5781-82*					В0-I						
	φ12	φ18	φ20	φ22	φ6	φ8	φ10	φ12	φ14	φ16	φ18	φ20	φ22	φ24		φ26
2П1-4.А-У-1	—	—	—	35,6	35,6	2,6	1,98	—	10,2	5,5	—	—	110,0	φ4	φ5	112,2
2П1-5.А-У-1	—	41,6	—	41,6	2,6	6,2	20,8	10,2	5,5	—	—	38,1	4,5	29,6	34,1	72,2
2П1-6.А-У-1	—	—	58,8	58,8	—	5,6	8,0	30,0	—	—	—	45,3	1,5	30,4	40,9	86,2
2П1-1.А-У-2	10,6	—	—	10,6	2,4	3,1	—	—	—	18,2	9,0	70,8	—	41,8	41,8	112,6
2П1-2.А-У-2	—	23,8	—	23,8	—	5,8	6,4	4,1	—	—	—	5,5	15,1	18,6	33,1	39,2
2П1-3.А-У-2	—	—	29,4	29,4	7,4	1,2	7,4	4,1	—	—	—	16,3	13,9	18,9	32,8	48,1
2П1-4.А-У-2	—	—	35,6	35,6	2,6	1,08	6,4	10,2	5,5	—	—	26,1	11,1	18,1	29,8	55,9
2П1-5.А-У-2	—	41,6	—	41,6	2,6	1,2	21,2	10,2	5,5	—	—	39,5	3,8	28,4	32,2	74,1
2П1-6.А-У-2	—	—	58,8	58,8	—	5,6	—	3,96	—	18,2	9,0	46,7	0,8	31,9	38,1	85,4
												72,4	—	30,3	30,3	144,1

Продолжение ведомости

№ п/п марка ГОСТ		Изделия заводские Арматура класса										Прокат, сталь листовая				Всего	Общий расход
		А-III					В0-I										
		ГОСТ 5781-82*					ГОСТ 5724-80										
φ10	Итого	φ8	φ10			Итого	φ5	Итого	125x50x8	130x50x6	130x6	Итого	5x5x3	5x5x4	Итого		
20	20	1,8	—			1,8	0,2	0,2	—	—	5,0	5,0	1,6	—	1,6	10,6	118,4
20	20	1,0	1,6			2,6	0,2	0,2	6,0	—	1,4	7,4	—	4,0	4,0	16,2	130,0
20	20	1,0	1,6			2,6	0,2	0,2	6,0	—	1,4	7,4	—	4,0	4,0	16,2	130,6
20	20	0,2	—			0,2	0,2	0,2	—	—	3,8	3,6	1,8	—	1,8	8,2	58,0
20	20	1,2	—			1,2	0,2	0,2	—	—	1,4	3,6	5,0	—	1,6	10,0	82,9
20	20	1,2	—			1,2	0,2	0,2	—	—	1,4	3,6	5,0	—	1,6	10,0	95,3
20	20	0,4	1,6			2,0	0,2	0,2	6,0	1,4	—	7,4	—	—	1,6	10,0	117,3
20	20	0,4	1,6			2,0	0,2	0,2	6,0	1,4	—	7,4	—	—	1,6	10,0	117,3
													4,0	—	4,0	15,6	148,6
													4,0	—	4,0	15,6	164,1

Примечания см. лист 1

1.442.1-5.94.1-PC

Марка плиты	Напрягаемая арматура класса				Изделия арматурные											Всего	
	А-IV			Итого	Арматура класса												
	ГОСТ 10884-81				А-III							ВР-I					
	φ12	φ18	φ20		φ22	ГОСТ 5181-82*							ГОСТ 6121-80				
				φ6	φ8	φ10	φ12	φ14	φ16	φ18	Итого	φ4	φ5	Итого			
201-1.А-IV-3	106	—	—	106	1.2	2.4	—	—	—	—	—	3.9	13.8	18.6	324		
201-2.А-IV-3	—	23.8	—	23.8	—	5.4	3.2	4.1	—	—	12.7	12.7	18.9	31.6	44.3		
201-3.А-IV-3	—	—	29.4	29.4	7.4	0.8	10.2	4.1	—	—	22.5	9.9	18.7	28.6	51.1		
201-4.А-IV-3	—	—	35.6	35.6	2.6	14.4	3.2	10.2	5.5	—	35.9	2.8	28.1	30.9	68.8		
201-5.А-IV-3	—	47.6	—	47.6	2.6	0.8	24.0	10.2	5.5	—	43.1	0.4	37.3	37.7	80.8		
201-1.А-IV-4	106	—	—	106	—	5.2	—	34.8	—	18.2	9.0	67.2	—	38.1	38.1		
201-1.А-IV-5	106	—	—	106	2.4	3.1	32.5	—	—	—	38.0	15.1	18.6	33.7	71.7		
201-1.А-IV-6	106	—	—	106	2.4	3.1	31.7	—	—	—	37.2	15.1	18.6	33.7	70.9		
								24.8	—	—	29.2	15.1	18.6	33.7	63.4		

Продолжение ведомости

Изделия з/к/д/н/е															Всего	Общий расход				
Арматура класса										Прокат, сталь листовая										
ГОСТ 5181-82*										**										
φ10	Итого	φ8	φ10				Итого	φ5	Итого	Л125x120x30x8	Л125x120x30x8	Л100x100x8	Л100x100x8	Л100x100x8						
2.0	2.0	1.8	—				1.8	0.2	0.2	—	—	5.0	5.0	1.6	3.4	—	—	5.0	14.0	60.9
2.0	2.0	2.2	—				2.2	0.2	0.2	—	1.4	5.0	6.4	1.6	3.4	—	—	5.0	15.8	84.9
2.0	2.0	2.2	—				2.2	0.2	0.2	—	1.4	5.0	6.4	1.6	3.4	—	—	5.0	15.8	96.3
2.0	2.0	2.2	—				2.2	0.2	0.2	—	1.4	5.0	6.4	1.6	3.4	—	—	5.0	15.8	118.2
2.0	2.0	1.4	1.6				3.0	0.2	0.2	6.0	1.4	1.4	2.8	—	6.8	—	0.6	7.4	21.4	148.8
2.0	2.0	1.6	1.2				3.0	0.2	0.2	—	—	3.6	3.6	1.6	—	6.8	—	0.6	7.4	185.5
2.0	2.0	0.8	1.2				2.0	0.2	0.2	—	—	3.6	3.6	1.6	—	3.6	—	5.2	13.0	95.3
2.0	2.0	0.8	1.2				2.0	0.2	0.2	—	—	3.6	3.6	1.6	—	3.6	—	5.2	13.0	94.5
																				87.0

Примечание см. лист 1

МАРКА ПЛИТЫ	ДИАГОНАЛЬНАЯ АРМАТУРА КЛАССА					ИЗДЕЛИЯ АРМАТУРНЫЕ АРМАТУРА КЛАССА										Всего
	Ат-VI					А-III					Вр-I					
	ГОСТ 10884-81					ГОСТ 5781-82*					ГОСТ 6727-80					
	φ10	φ16	φ18	φ20		φ6	φ8	φ10	φ12	φ14			Итого	φ4	φ5	
2П1-1Ат-VI	7,4	—	—	—	7,4	—	3,1	—	—	—		Итого	3,1	16,4	20,5	37,0
2П1-2Ат-VI	—	18,8	—	—	18,8	3,0	5,8	—	4,1	—		Итого	12,9	15,2	18,9	34,1
2П1-3Ат-VI	—	—	23,8	—	23,8	10,4	1,2	7,0	4,1	—		Итого	22,7	12,3	19,1	34,4
2П1-4Ат-VI	—	—	—	29,4	29,4	2,6	19,8	—	10,2	5,5		Итого	38,1	4,5	29,6	34,1
2П1-5Ат-VI	—	37,6	—	—	37,6	2,6	6,2	20,8	10,2	5,5		Итого	45,3	1,5	39,4	40,9
2П1-1Ат-VI-1	7,4	—	—	—	7,4	—	3,1	—	—	—		Итого	3,1	16,4	20,6	37,0
2П1-2Ат-VI-1	—	18,8	—	—	18,8	3,0	5,8	—	4,1	—		Итого	12,9	15,2	18,9	34,1

Продолжение ведомости

ИЗДЕЛИЯ ЗАКАЛАННЫЕ															Всего	Общий расход
АРМАТУРА КЛАССА										Прокат стальной листовой						
А-III					Вр-I											
ГОСТ 5781-82*					ГОСТ 6727-80											
φ10	Итого	φ8	φ10			Итого	φ5		Итого	φ10x8	φ15x8	φ10x8	φ12x8	Итого		
2,0	2,0	0,8	—			0,8	0,2	0,2	3,6	—	3,6	1,6	—	1,6	8,2	55,7
2,0	2,0	0,8	—			0,8	0,2	0,2	3,6	—	3,6	1,6	—	1,6	8,2	74,0
2,0	2,0	0,8	—			0,8	0,2	0,2	3,6	—	3,6	1,6	—	1,6	8,2	86,1
2,0	2,0	0,8	—			0,8	0,2	0,2	3,6	—	3,6	1,6	—	1,6	8,2	109,8
2,0	2,0	—	1,6			1,6	0,2	0,2	—	6,0	—	4,0	—	4,0	11,8	137,6
2,0	2,0	1,8	—			1,8	0,2	0,2	5,0	—	5,0	1,6	—	1,6	10,6	58,1
2,0	2,0	1,8	—			1,8	0,2	0,2	5,0	—	5,0	1,6	—	1,6	10,6	76,4

Примечание см. лист 1

1.442.1-5.941-PC

ЛИСТ 10

Марка плиты	Напрягаемая арматура класса					Изделия армированные арматурой класса										Возраст
	А-III					А-III					Вр-I					
	ГОСТ 10884-81					ГОСТ 5781-82*					ГОСТ 6727-80					
	φ10	φ16	φ18	φ20	Итого	φ6	φ8	φ10	φ12	φ14	Итого	φ4	φ5	Итого		
201-3.А-В-1	—	—	238	—	238	104	12	10	41	—	—	227	123	191	314	541
201-4.А-В-1	—	—	294	—	294	26	188	—	122	5.5	—	381	45	296	341	122
201-5.А-В-1	—	316	—	—	316	26	62	208	122	5.5	—	453	1.5	394	409	86.2
201-1.А-В-2	14	—	—	—	14	24	31	—	—	—	—	5.5	131	125	337	382
201-2.А-В-2	—	188	—	—	188	—	38	64	41	—	—	163	139	129	328	481
201-3.А-В-2	—	—	238	—	238	14	12	134	41	—	—	261	141	187	298	559
201-4.А-В-2	—	—	294	—	294	26	188	64	122	5.5	—	385	38	284	322	117
201-5.А-В-2	—	316	—	—	316	26	12	212	122	5.5	—	467	88	319	387	254

Продолжение ведомости

Изделия закладные															Возраст	Общий расход					
Арматура класса										Прокат, сталь листовая											
А-III					Вр-I					*							**				
ГОСТ 5781-82*					ГОСТ 6727-80					12х5-30х3							180х4 50х15				
φ10	Итого	φ8	φ10	Итого	φ5	Итого	Итого	Итого	φхл	φхл	φхл	Итого	φхл	φхл	Итого						
20	20	18	—	—	18	0.2	—	0.2	—	—	5.0	5.0	1.6	—	—						
20	20	18	—	—	1.8	0.2	0.2	—	—	5.0	5.0	1.6	—	—	1.6						
20	20	10	1.6	—	2.6	0.2	0.2	6.0	—	1.4	7.4	—	4.0	—	4.0						
20	20	8.8	—	—	0.8	0.2	0.2	—	—	3.6	3.6	1.6	—	—	1.6						
20	20	12	—	—	1.2	0.2	0.2	—	14	3.6	5.0	1.6	—	—	1.6						
20	20	12	—	—	1.2	0.2	0.2	—	14	3.6	5.0	1.6	—	—	1.6						
20	20	12	—	—	1.2	0.2	0.2	—	14	3.6	5.0	1.6	—	—	1.6						
20	20	8.8	1.6	—	2.0	0.2	0.2	6.0	14	—	7.4	—	4.0	—	4.0						

Примечание см. лист 1

1.442.1-5.94.1-PC

Марка плиты	Напряженная арматура класса					Навелья орматурные										Всего
	А-III				Итого	Арматура класса										
	ГОСТ 10884-81					А-III					ВР-I					
	φ10	φ16	φ18	φ20		ГОСТ 5781-82 *					ГОСТ 6727-80					
2П1-1.А-III-3	74	—	—	—	74	φ6	φ8	φ10	φ12	φ14	Итого	φ4	φ5	Итого		
2П1-2.А-III-3	—	188	—	—	188	12	27	—	—	—	39	138	180	324	36,3	
2П1-3.А-III-3	—	—	238	—	238	14	54	32	4.1	—	127	127	189	316	44,3	
2П1-4.А-III-3	—	—	—	284	284	2,6	8,8	10,2	4,1	—	225	49	187	286	54,1	
2П1-5.А-III-3	—	316	—	—	316	2,6	7,4	3,2	10,2	5,5	359	28	281	309	66,8	
2П1-1.А-III-4	74	—	—	—	74	2,4	0,8	2,0	10,2	5,5	4,3	0,4	3,3	3,4	80,8	
2П1-1.А-III-5	74	—	—	—	74	2,4	3,1	3,25	—	—	380	151	186	337	74,7	
2П1-1.А-III-6	74	—	—	—	74	2,4	3,1	3,17	—	—	372	151	186	337	78,9	
									242	—	287	151	186	337	63,4	

Продолжение ведомости

Навелья закладные																	Всего	Общий показ
Арматура класса										Прокат, сталь листовая								
А-III					ВР-I					* *								
ГОСТ 5781-82 *					ГОСТ 6727-80					* *								
φ10	Итого	φ8	φ10		Итого	φ5	Итого	φ12,5	φ10	φ10x8	φ10x6	Итого	φ12	φ10	φ10	φ10	Итого	
20	20	18	—		18	0,2	0,2	—	—	5,0	5,0	1,6	3,4	—	—	5,0	140	577
20	20	22	—		22	0,2	0,2	—	14	5,0	6,4	1,6	3,4	—	—	5,0	158	729
20	20	22	—		22	0,2	0,2	—	14	5,0	6,4	1,6	3,4	—	—	5,0	158	907
20	20	22	—		22	0,2	0,2	—	14	5,0	6,4	1,6	3,4	—	—	5,0	158	1120
20	20	14	16		30	0,2	0,2	6,0	14	1,4	8,4	—	0,8	—	0,6	7,4	2,4	130,8
20	20	0,8	1,2		20	0,2	0,2	—	—	3,6	3,6	1,6	—	—	—	5,2	130	92,1
20	20	0,8	1,2		20	0,2	0,2	—	—	3,6	3,6	1,6	—	—	—	5,2	130	91,3
20	20	0,8	1,2		20	0,2	0,2	—	—	3,6	3,6	1,6	—	—	—	5,2	130	82,8

Примечание см. лист 1

1.4421-5.94.1-PC

ЛИСТ

12



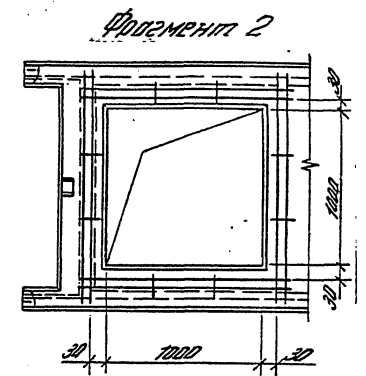
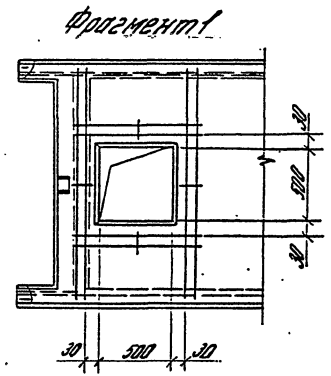
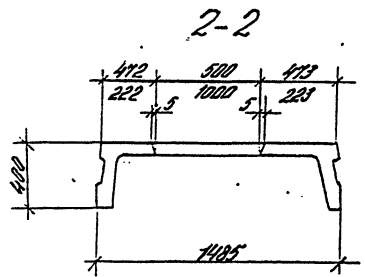
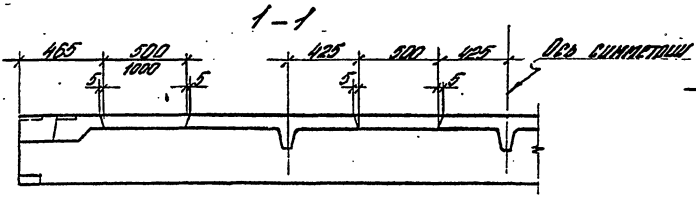
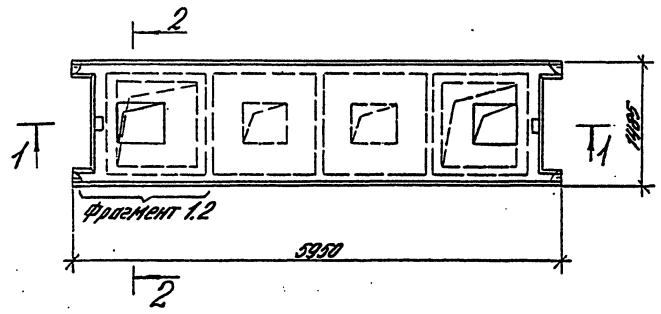

Сетки для отверстия 500x500 мм  
 МАССА = 1,9 кг  
 4Ф6 А III C-100

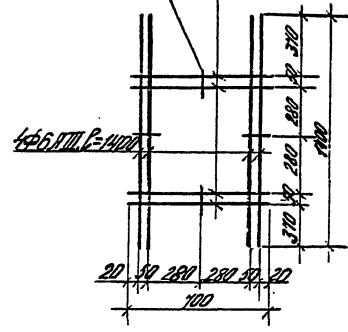

Сетки для отверстия 1000x1000 мм  
 МАССА = 2,4 кг  
 8Ф6 А III C-100

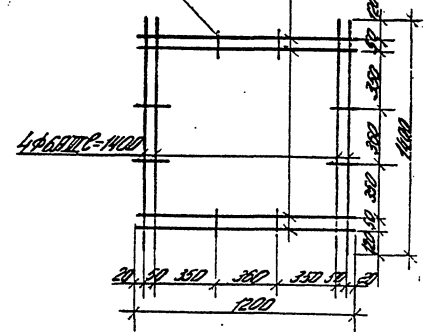

			1.442.1-5.94.1-ДКО		
Зав. отд.	Кодыш	11.94	Плита 2ПН с квадратными отверстиями (пример)	Стандарт	Лист
Н. контр.	Нискаянен	11.94		Р	Листов
С.Н.С.	Нискаянен	11.94		ЦНИИПРОМЗДАНИЙ	
Инж.	Аныкина	11.94			

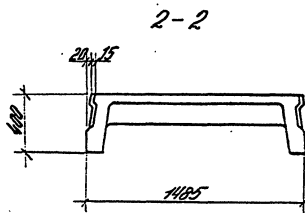
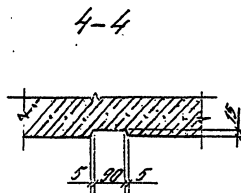
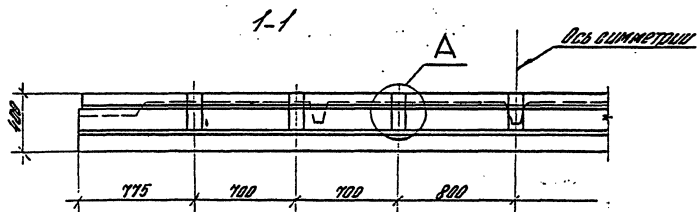
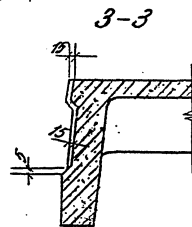
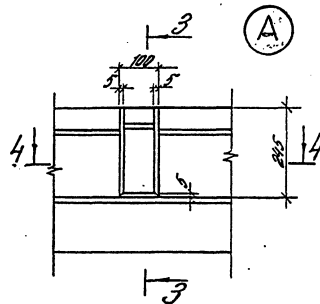
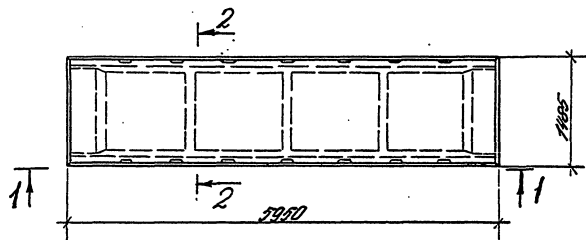

				1.442.1-5.94.1-ДШ	
З.Д. ОТД.	КОДЫШ	С.С.А.	И.С.В.	СТАДІЯ	ЛІСТ
Н. КОПР	НИСКАНЕН	Л.П.	Т.С.В.	2	7
С.М.С.	НИСКАНЕН	Л.С.	И.С.В.	ЦНИИПРОМЗДАНИЙ	
И.Н.С.	ЛИКИНА	С.Л.С.	И.С.В.		

ПЛИТА 2П  
СО ШПОНКАМИ  
(БЯРИАНТ)