

Типовые ~~конструкции~~, изделия, узлы зданий и сооружений

С Е Р И Я 1.100.1-4

ЭЛЕМЕНТЫ И УЗЛЫ МОНОЛИТНЫХ И СБОРНО-МОНОЛИТНЫХ ЖИЛЫХ ЗДАНИЙ

ДЛЯ СТРОИТЕЛЬСТВА ВО II и III КЛИМАТИЧЕСКИХ РАЙОНАХ
ПРИ ОБЫЧНЫХ ИНЖЕНЕРНО-ГЕОЛОГИЧЕСКИХ УСЛОВИЯХ

ВЫПУСК 4

ЭЛЕМЕНТЫ МОНОЛИТНЫХ СТЕН ПРИ СБОРНЫХ ПЕРЕКРЫТИЯХ
ИЗ МНОГОПУСТОТНЫХ ПАНЕЛЕЙ.

МАТЕРИАЛЫ ДЛЯ ПРОЕКТИРОВАНИЯ. АРМАТУРНЫЕ ИЗДЕЛИЯ.

РАБОЧИЕ ЧЕРТЕЖИ.

72829

цены 3-42

НЫЙ ИНСТИТУТ ТИПОВОГО ПРОЕКТИРОВАНИЯ
ГОССТРОЯ СССР

Москва, А-445, Смольная ул., 22

Сдано в печать I 1989 года

Заказ № 496 Тираж 850 экз.

ТИПОВЫЕ КОНСТРУКЦИИ, ИЗДЕЛИЯ, УЗЛЫ ЗДАНИЙ И СООРУЖЕНИЙ

СЕРИЯ 1.100.1-4

ЭЛЕМЕНТЫ И УЗЛЫ МОНОЛИТНЫХ И СБОРНО-МОНОЛИТНЫХ ЖИЛЫХ ЗДАНИЙ

ДЛЯ СТРОИТЕЛЬСТВА ВО II и III КЛИМАТИЧЕСКИХ РАЙОНАХ
ПРИ ОБЫЧНЫХ ИНЖЕНЕРНО-ГЕОЛОГИЧЕСКИХ УСЛОВИЯХ

ВЫПУСК 4

ЭЛЕМЕНТЫ МОНОЛИТНЫХ СТЕН ПРИ СБОРНЫХ ПЕРЕКРЫТИЯХ
ИЗ МНОГОПУСТОТНЫХ ПАНЕЛЕЙ.

МАТЕРИАЛЫ ДЛЯ ПРОЕКТИРОВАНИЯ. АРМАТУРНЫЕ ИЗДЕЛИЯ.

РАБОЧИЕ ЧЕРТЕЖИ.

РАЗРАБОТАНЫ ЦНИИЭП жилища
РУКОВОДИТЕЛЬ ОТДЕЛЕНИЯ ПРОЕКТНЫХ РАБОТ

В.М. Остретцов

ГЛАВНЫЙ ИНЖЕНЕР ПРОЕКТА

Ю.В. Герман

Утвержден и введен в
действие Госгражданстроем
приказ от 15.12.87г. N407
Введен в действие с 1.01.88г.

© ЦИТП Госстроя СССР, 1988

22829 2

ОБОЗНАЧЕНИЕ	НАИМЕНОВАНИЕ	СТР.
1.100.1-4.4-00000ПЗ	ПОЯСНИТЕЛЬНАЯ ЗАПИСКА	3
1.100.1-4.4-00000СД1	МОДИФИЦИРОВАННЫЕ СБОРНЫЕ	
	ПАНЕЛИ ПЕРЕКРЫТИЯ	6
1.100.1-4.4-00000СД2	ПРИМЕР РАСКЛАДКИ ПАНЕЛЕЙ	
	ПЕРЕКРЫТИЯ. УЗЛЫ ОПИРАНИЯ	8
1.100.1-4.4-010000	ПРОЕМ (ОП1 ... ОПЗ)	10
1.100.1-4.4-010000СБ	ПРОЕМ (ОП1...ОПЗ). СБОРОЧНЫЙ ЧЕРТЕЖ	11
1.100.1-4.4-020000	ПРОЕМ С УСИЛЕННОЙ ПЕРЕМЫЧКОЙ	
	(ОП1т... ОПЗт).	12
1.100.1-4.4-020000СБ	ПРОЕМ С УСИЛЕННОЙ ПЕРЕМЫЧКОЙ	
	(ОП1т...ОПЗт). СБОРОЧНЫЙ ЧЕРТЕЖ.	13
1.100.1-4.4-030000	ПРОЕМ БП1; БП2	14
1.100.1-4.4-030000СБ	ПРОЕМ БП1; БП2. СБОРОЧНЫЙ ЧЕРТЕЖ	15
1.100.1-4.4-040000	ПРОЕМ С УСИЛЕННОЙ ПЕРЕМЫЧКОЙ	
	БП1т; БП2т	16
1.100.1-4.4-040000СБ	ПРОЕМ С УСИЛЕННОЙ ПЕРЕМЫЧКОЙ	
	БП1т; БП2т. СБОРОЧНЫЙ ЧЕРТЕЖ	17
1.100.1-4.4-050000	ПРОЕМ (ДП1... ДПЗ) В СТЕНАХ	
	ТОЛЩ. 160 ... 220	18
1.100.1-4.4-050000СБ	ПРОЕМ (ДП1 ... ДПЗ) В СТЕНАХ	
	ТОЛЩ.160...220. СБОРОЧНЫЙ ЧЕРТЕЖ.	19
1.100.1-4.4-060000	ПРОЕМ (ДП1... ДПЗ) В СТЕНАХ	
	ТОЛЩ.160мм (ВАРИАНТ).	20
1.100.1-4.4-000100	КАРКАС К (К101 ... К104)	21
1.100.1-4.4-000200	КАРКАС К (К105 ... К110)	22
1.100.1-4.4-000300	КАРКАС К (К111 ... К112)	23
1.100.1-4.4-000400	КАРКАС К (К113 ... К120)	24
1.100.1-4.4-000500	КАРКАС К (К121 ... К124)	25
1.100.1-4.4-000600	КАРКАС К (К125 ... К130)	26
1.100.1-4.4-000700	КАРКАС К (К131 ... К159)	27

ОБОЗНАЧЕНИЕ	НАИМЕНОВАНИЕ	СТР.
1.100.1-4.4-000700СБ	КАРКАС К (К131... К159). СБОРОЧНЫЙ ЧЕРТЕЖ	29
1.100.1-4.4-000800	КАРКАС К (К160 ... К163)	30
1.100.1-4.4-000900	КАРКАС К (К170 ; К171)	31
1.100.1-4.4-001000	КАРКАС К (К172 ... К174)	32
1.100.1-4.4-001100	КАРКАС К (К175 ... К192)	33
1.100.1-4.4-001100СБ	КАРКАС К (К175... К192). СБОРОЧНЫЙ ЧЕРТЕЖ	34
1.100.1-4.4-000001	СТЕРЖЕНЬ ГНУТЫЙ А11 ... А13	35
1.100.1-4.4-000002	СТЕРЖЕНЬ ГНУТЫЙ А14; А15	35
1.100.1-4.4-001200	КАРКАС К (К1, К2, К6, К7, К9, К10)	36
1.100.1-4.4-001300	КАРКАС К (К15, К16)	37
1.100.1-4.4-001400	КАРКАС К (К17... К20)	38
1.100.1-4.4-001500	СЕТКА С1	39

1.100.1-4.4-000000									
Н. КОНТР.		И БЕРМАН				СТАДИЯ		ЛИСТ	ЛИСТОВ
НАЧ. ОТД.		РОСНИНСКИЙ				Р		1	
ДИРЕКТОР		ПАЛЬМАН				СОДЕРЖАНИЕ		ЩНИЭП ЖИЛИЩА	
СТ. ИНЖ.		РУТТО							

1. Общая часть.

Материалы настоящей серии предназначены для проектирования монолитных и сборно-монолитных жилых зданий высотой до 16 этажей включительно, с высотой этажа 2,8 м, возводимых во II и III климатических районах на территориях с обычными инженерно-геологическими условиями.

Настоящий выпуск содержит чертежи модифицированных панелей перекрытия на основе серии I.141-I для сборно-монолитных зданий, примеры их раскладки и узлы опирания на стены, элементы обрамления проемов наружных и внутренних стен и арматурные изделия.

Материалы для проектирования, включающие: материалы стен, конструктивные параметры, узлы сопряжения монолитных стен при одновременном бетонировании стен поперечного и продольного направления с соответствующими арматурными изделиями смотреть в выпуске 3 настоящей серии: "Элементы и узлы сопряжения монолитных стен при монолитных перекрытиях. Материалы для проектирования. Арматурные изделия. Рабочие чертежи".

Узлы сопряжения монолитных стен при поэтапном бетонировании принимаются по аналогии с соответствующими узлами выпуска 3 с использованием укороченных арматурных каркасов, что вызвано применением сборных панелей перекрытия толщиной 220 мм. При этом связь каркасов верхнего и нижнего этажей осуществляется одним стержнем $\phi 12AIII$ $l=1200$ мм, привязываемым к каркасам армирующим узел. Стержень пропускается в шов между панелями перекрытия (см. пример на листе 060000 СБ).

При проектировании опалубки торцов стен для поэтажного бетонирования размер от низа перекрытия до верхнего выступа рифления или до верха сквозной шпонки (см. документ 3-000000 Д2 выпуска 3) принимается на 60 мм меньше, чем при монолитных перекрытиях. Высота стен в свету уменьшается до 2580 мм.

Опираание многопустотных панелей перекрытия на стены толщиной менее 160 мм не допускается.

Сварные соединения арматуры выполнять в соответствии с требованиями ГОСТ 14099-85.

Конструкции стен предназначены для помещений с неагрессивной средой.

При сборных перекрытиях для выполнения монолитных наружных и внутренних стен используется блочная или крупнощитовая опалубка системы "Гражданстрой", извлекаемая вверх (разработка ЦНИИЭП жилища).

2. Модификация панелей перекрытия и узлы опирания их на монолитные стены.

Конструктивные решения, приведенные в настоящем выпуске, разработаны из условия применения в качестве перекрытия сборных железобетонных многопустотных панелей с пустотами диаметром 159 мм, изготавливаемых на базе конструкций серии I.141-I. Узлы опирания многопустотных панелей других видов должны выполняться аналогично.

Модификация многопустотных панелей проводится с целью увеличения несущей способности горизонтальных швов на восприятие вертикальной нагрузки и заключается в том, что при изготовлении панелей на бортах форм в торце панели устанавливаются вкладыши, обеспечивающие увеличенный скос и открывающий пустоты для последующего заполнения их бетоном, и арматурные выпуски. Предпочтительно устанавливать длинные выпуски, выступающие за габарит панели, что позволяет уменьшить вдвое объем сварочных работ при монтаже панели. Выбор варианта выпусков (AI4 или AI5) определяется конструкцией формы (см. документ 000000 Д1).

В стыкуемых панелях в обоих торцах необходимо иметь пустоты полного габарита 159 мм, что может быть достигнуто при изготовлении панелей применением пуансонов без конусов или установкой в форму специальных вкладышей. Последнее приводит к укорочению панели на 300 мм.

Подбор ширины многопустотных панелей следует осуществлять по таблице, приведенной на листе 3 настоящей записки. При этом обеспечивается заведение продольных граней панелей на наружные и внутренние стены на минимум 35 мм и максимум 50 мм (при толщине внутренней продольной стены соответственно 160 мм и 220 мм). Такое решение обеспечивает звукоизоляцию от воздушного шума и минимально снижает рабочее сечение стен в пределах толщины перекрытия.

Панели монтируются на монолитные стены по 20 мм слою свежеложенной

				1.100.1-4.4-000000 Т0			
НАЧ.ОТД.	РОСИНСКИЙ	<i>Росинский</i>		ПОЯСНИТЕЛЬНАЯ ЗАПИСКА	СТАДИЯ	ЛИСТ	ЛИСТОВ
Н.КОНТР.	ГИБЕРМАН	<i>Гиберман</i>			Р	1	3
ЗАВ.ЛАБОР.	СОКОЛОВ	<i>Соколов</i>			ЦНИИЭП жилища		
ГЛА.КОНСТ.	ПАЛЬМАН	<i>Пальман</i>					
ГЛА.ПР.	ВОЛКОВА	<i>Волкова</i>					

ного цементно-песчаного раствора, уложенного по маячным маркам. Марка раствора определяется расчетом в зависимости от конкретных условий (нагрузка, сезон строительства), но не должна быть ниже М100. После монтажа панелей в швы между их торцами устанавливаются каркасы типа К175...К192 внахлестку с перепуском 300 мм, по контуру наружных стен вдоль торцов и боковых граней панелей перекрытия устанавливаются гнутые каркасы типа К131...К159 внахлестку между собой или с каркасами перемычек проемов.

Панели перекрытия соединяются между собой сваркой перехлестывающихся длинных выпусков или при помощи стержней-накладок (для варианта коротких выпусков), привариваемых к стержневым выпускам панелей перекрытия. Панели, опирающиеся на наружные стены, связываются с ними приваркой к стержневым выпускам гнутых анкеров А13, заводимых в толщу стены. Панели шириной 1,0-1,5 м должны соединяться минимум в двух точках, шириной 1,8 м - в трех. Количество стержневых выпусков в модифицированных панелях назначено из условия сопряжения панелей разной ширины; для конкретных случаев не используемые выпуски могут не устанавливаться при изготовлении панелей. Пример раскладки панелей и расположение точек их связи приведен на документе 000000 Д2.

3. Элементы стен.

В наружных стенах из-за опирания на них панелей перекрытия ширина вертикальных каркасов обрамления проемов, имеющих высоту 3000 мм, принята такой, что обеспечивает соединение их внахлестку между собой, что создает непрерывность армирования.

Перемычки наружных стен, на которые опираются "ребра" многопустотных панелей, усиливаются гнутыми каркасами типа К125...К130. Эти каркасы для фиксации в проектном положении привязываются к основному каркасу перемычки.

Армирование внутренних стен у проемов осуществляется установкой плоских каркасов высотой 3000 мм или гнутых треугольных каркасов высотой 2560 мм (аналогичных каркасам, применяемым в узлах при поэтажном бетонировании) по боковым граням проема и плоского или пространственного каркаса перемычки, предварительно сваренного клещами из двух плоских каркасов и скоб. Связь поэтажных вертикальных гнутых каркасов обрамления проемов осуществляется стержнем А12АШ

длиной 1200 мм, закрепленным к двум верхним поперечным стержням нижнего каркаса и пропускаемым в шов между панелями перекрытия.

Авторский коллектив:

Отдел № 24 - гл. констр. Д.Е.Пальман, глп Ю.В.Герман.

Лаборатория индустриального домостроения из монолитного бетона зав. лабораторией М.Е.Соколов, с.н.с. С.А.Мильников.

С.н.с. отдела экономики - Е.М.Альтшуллер.

1.100.1-4.4-000000 ПЗ

ЛИСТ

2

КОПИРОВАЛ

22829

5

ФОРМАТ 12

НАБОР ПАНЕЛЕЙ ШИРИНОЙ „В“ УКЛАДЫВАЕМЫХ ВДОЛЬ ЗДАНИЯ ДЛЯ ПЕРЕКРЫТИЯ ЯЧЕЕК С РАЗМЕРАМИ
В ОСЯХ L₂ ПО СХЕМЕ НА ДОКУМЕНТЕ 000000 Д2.

L ₂ , м	2,1	3,3	3,6	3,9	4,5	4,8	5,1	5,4	5,7	5,7*	6,0	6,3	6,6	6,9	7,2	7,2*	
НАБОР ПАНЕЛЕЙ ШИРИНОЙ „В“, м.	1,0	1,0	1,0	1,0	1,0	1,0	1,0	1,0	1,0	1,0	1,0	1,0	1,0	1,0	1,0	1,0	
	1,0	1,0	1,0	1,0	1,0	1,0	1,0	1,0	1,0	1,0	1,0	1,0	1,0	1,0	1,0	1,0	
		1,2	1,5	1,8	1,2	1,2	1,5	1,5	1,8	1,2	1,2	1,2	1,5	1,5	1,5	1,2	
					1,2	1,5	1,5	1,8	1,8	1,2	1,2	1,5	1,5	1,5	1,8	1,2	
										1,2	1,5	1,5	1,5	1,8	1,8	1,2	
																	1,5

*ВАРИАНТ НАБОРА ПАНЕЛЕЙ

1.100.1-4.4-000000 ПЗ

Лист

3

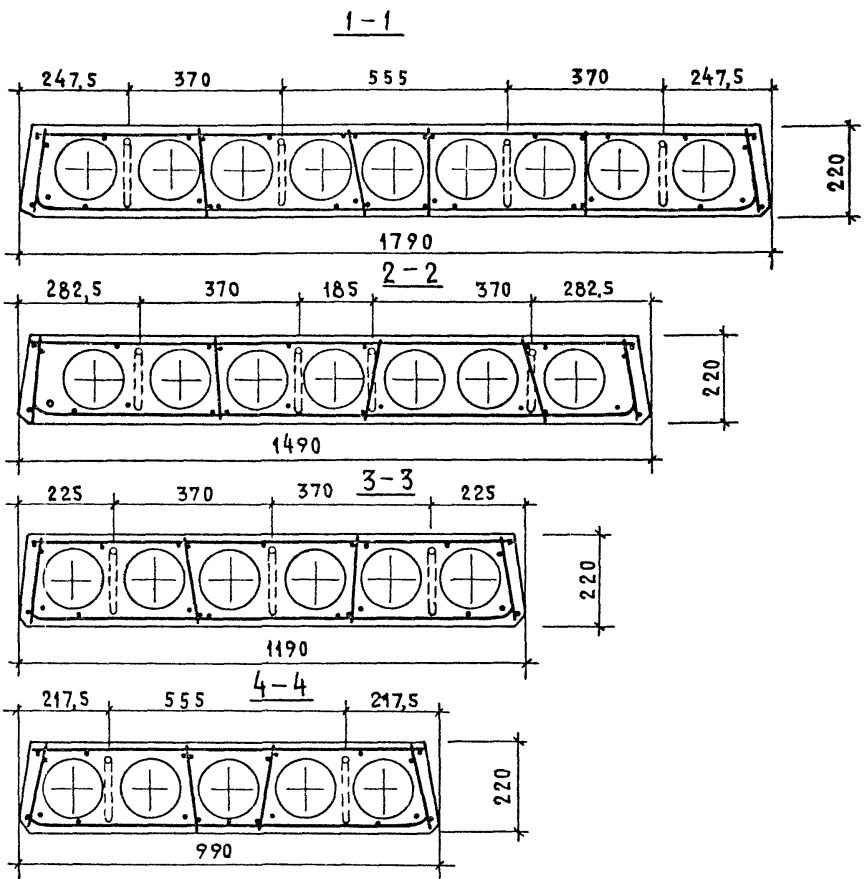
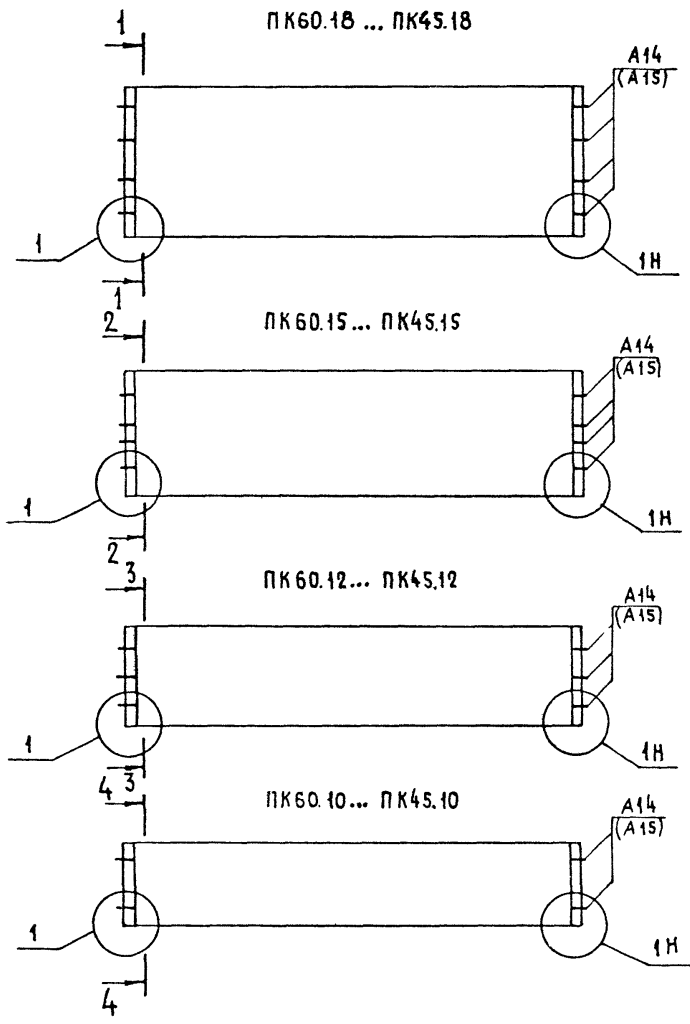

						1.100.1-4.4-000000 Д1		
						Модифицированные СБОРНЫЕ ПАНЕЛИ ПЕРЕКРЫТИЯ		
						СТАДИЯ	МАССА	МАСШТАБ
						Р		
						ЛИСТ 1	ЛИСТОВ 2	
						ЦНИИЭП ЖИЛИЩА		
И. КОНТР.	И. БЕРМАН							
НАЧ. ОТА	РОСИНСКИЙ							
ГЛАВ. КОНСТ.	ПАЛЬМАН							
ГИП.	ГЕРМАН							
СТ. ИНЖ.	РУТТО							

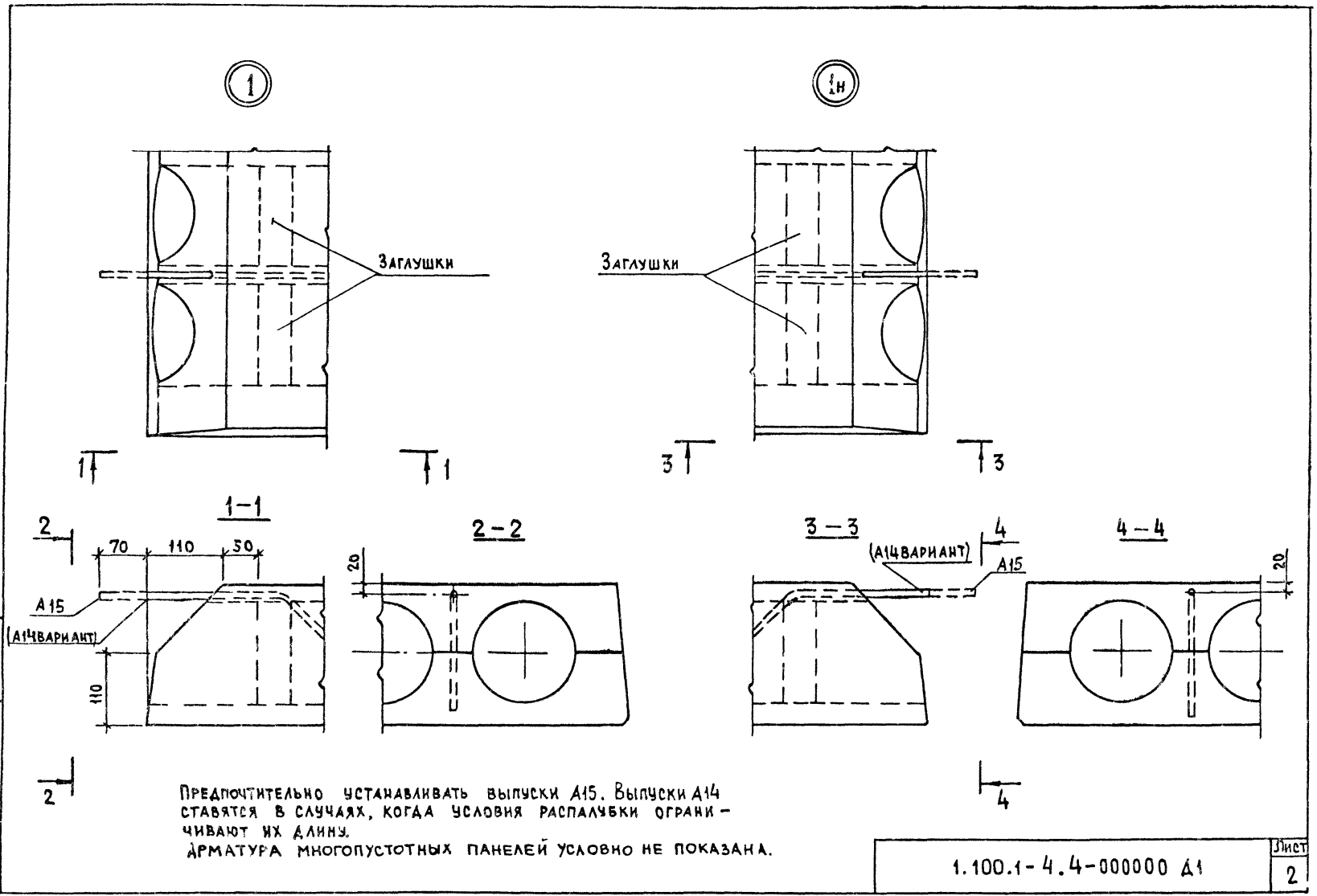

22829 8

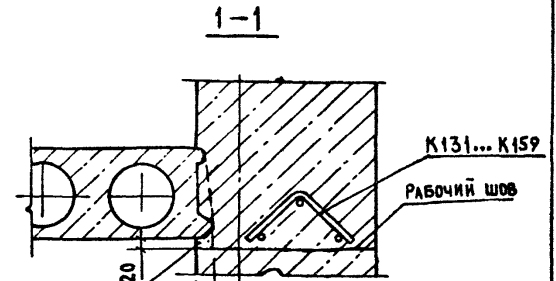
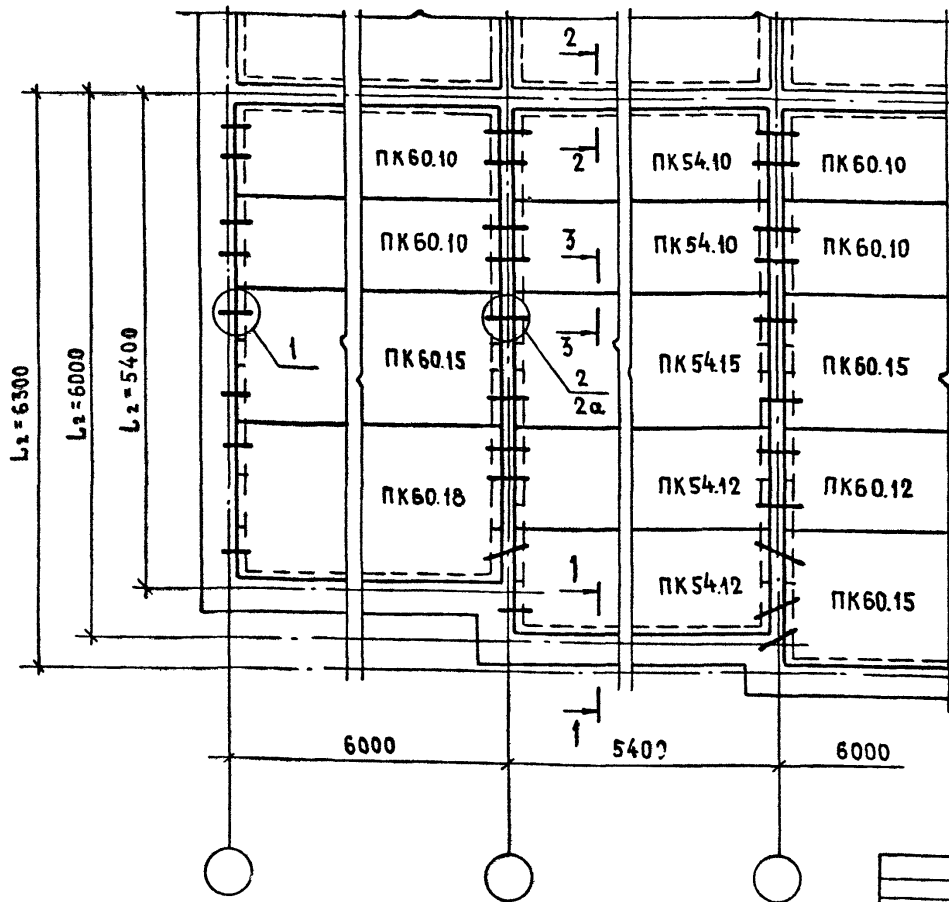

ЗАЧЕКАНИТЬ
 ЖЕСТКИМ
 ЦЕМЕНТНЫМ
 РАСТВОРОМ

35 65 ПРИ ТОЛЩИНЕ ВНУТРЕННЕЙ
 50 50 ПРОВОДНОЙ СТЕНЫ 160 ММ
 ТО ЖЕ ПРИ - 220 ММ

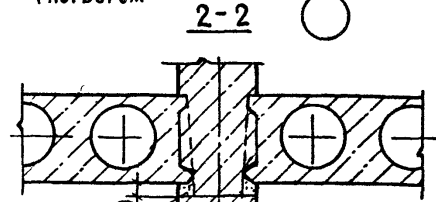

ЗАЧЕКАНИТЬ
 ЖЕСТКИМ
 ЦЕМЕНТНЫМ
 РАСТВОРОМ

35 45 45 35 ПРИ ТОЛЩИНЕ СТЕНЫ 160 ММ
 50 60 60 50 ТО ЖЕ ПРИ - 220 ММ

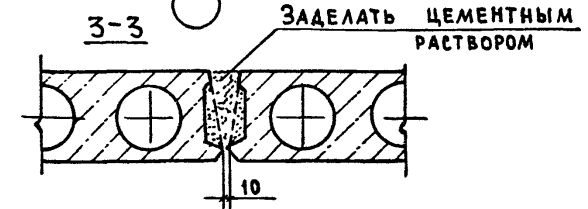

Крайние выпуски панелей
 обязательно анкерить в стены или сваривать с выпусками панелей, расположенных в створе с ними.
 Жирной линией показаны места соединения панелей.
 Зазор под плитой (см. сеч. 1-1; 2-2) может заполняться бетоном одновременно с бетонированием вышележащей стены с обязательной постановкой опалубки.

				1.100.1-4.4-000000 Д2				
				ПРИМЕР РАСКЛАДКИ ПАНЕЛЕЙ ПЕРЕКРЫТИЯ, Узлы опирания		СТАДИЯ Р	МАССА 	МАСШТАБ
И.КОНТР.	ГИБЕРМАН					Лист 1	Листов 2	
НАЧ.ОТД.	РОСИНСКИЙ					ЦНИИЭП ЖИЛИЩА		
НАЧ.ОТД.	ПАЛЬМАН							
ГИП	ГЕРМАН							
СТ.ИЖ	РУТТО	Ф.у.и.в.						

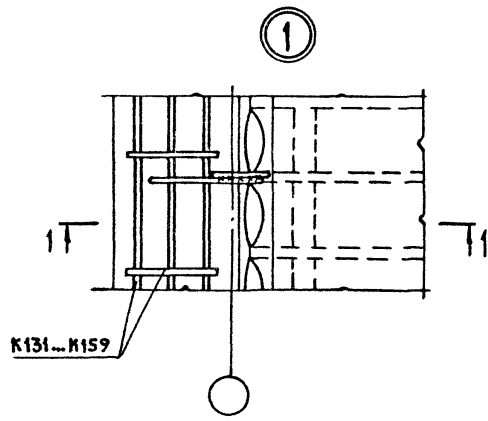

1-1

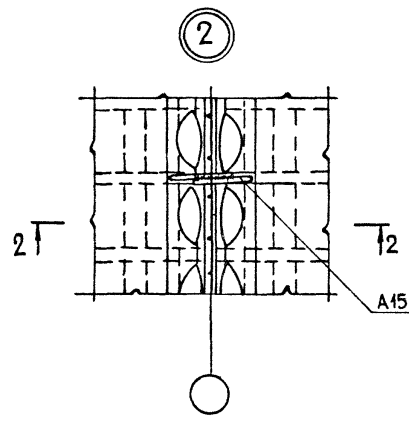
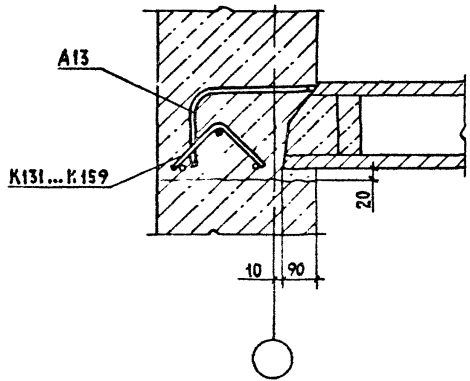

2-2

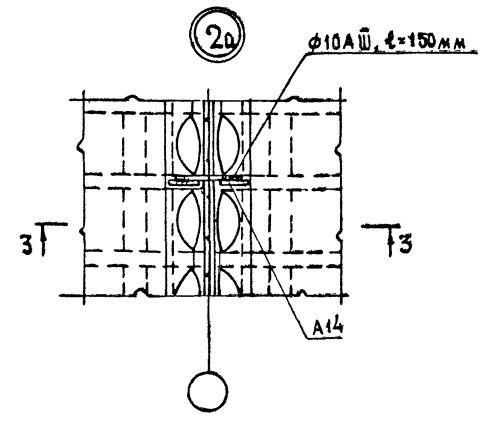
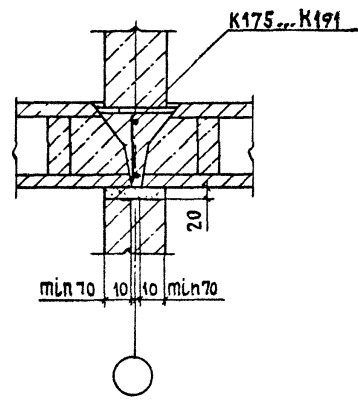

3-3

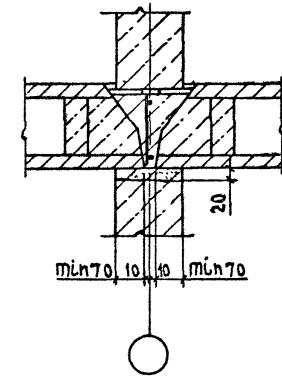

СВАРНЫЕ ШВЫ $h_{ш} = 4 \text{ мм}$, $\delta_{ш} = 8 \text{ мм}$, $l_{ш} = 80 \text{ мм}$ - В УЗЛАХ 1, 2
 по ГОСТ 14098-85. $l_{ш} = 2 \times 80 \text{ мм}$ - В УЗЛЕ 2а

1.100.1-4.4-000000 А2	Лист 2
-----------------------	-----------

ФОРМАТ	ЗОНА	ПОЗ.	ОБОЗНАЧЕНИЕ	НАИМЕНОВАНИЕ	КОЛ. НА ИСПОЛН. 1.100.1-4.4-010000-						ПРИМЕЧАНИЕ
					—	01	02	03	04	05	
				ДОКУМЕНТАЦИЯ							
A3			1.100.1-4.4-010000 СБ	СБОРОЧНЫЙ ЧЕРТЕЖ	X	X	X	X	X	X	
A3			1.100.1-4.4-000000 ПЗ	ПОЯСНИТЕЛЬНАЯ ЗАПИСКА	X	X	X	X	X	X	
				СБОРОЧНЫЕ ЕДИНИЦЫ							
A3	1		1.100.1-4.4-000100	КАРКАС К101	2	2	2				
			-01	К102				2	2	2	
A3	2		1.100.1-4.4-000200	КАРКАС К105	2						
			-01	К106		2					
			-02	К107			2				
			-03	К108				2			
			-04	К109					2		
			-05	К110						2	
					1.100.1-4.4-010000						
					ПРОЕМ (ОП1...ОП3)						
											СТАДИЯ
											ЛИСТ
											ЛИСТОВ
											Р 1 2
											ЦНИИЭП ЖИЛИЩА
											И. КОМП. ГИБЕРМАН
											НАЧ. ОТД. РОСИНСКИЙ
											Л. КОНОТ. ПАЛЬМАН
											Г. И. П. ГЕРМАН
											С. И. И. Ж. Р. Ч. Т. Т. О.

ИНВ. № ПОДЛ.	ПОДПИСЬ И ДАТА	ВЗАИМ. ИНВ. №

ФОРМАТ	ЗОНА	ПОЗ.	ОБОЗНАЧЕНИЕ	НАИМЕНОВАНИЕ	КОЛ. НА ИСПОЛН. 1.100.1-4.4-010000-						ПРИМЕЧАНИЕ
					—	01	02	03	04	05	
A3		3	1.100.1-4.4-000400 -01	КАРКАС К114	1						
			-02	К115		1					
			-03	К116			1				
			-05	К118				1			
			-06	К119					1		
			-07	К120						1	
A3		4	1.100.1-4.4-000700	КАРКАС К161	1			1			
			-02	К162		1			1		
			-03	К163			1			1	
					1.100.1-4.4-010000						
ДЛЯ ВАРИАНТА ПРОЕМОВ БЕЗ ВОДОЗАЩИТНОГО ПОРОГА ПОЗ. 4 - КАРКАСЫ К161... К163 НЕ ПРИМЕНЯЮТСЯ.											ЛИСТ
											2

22823 //

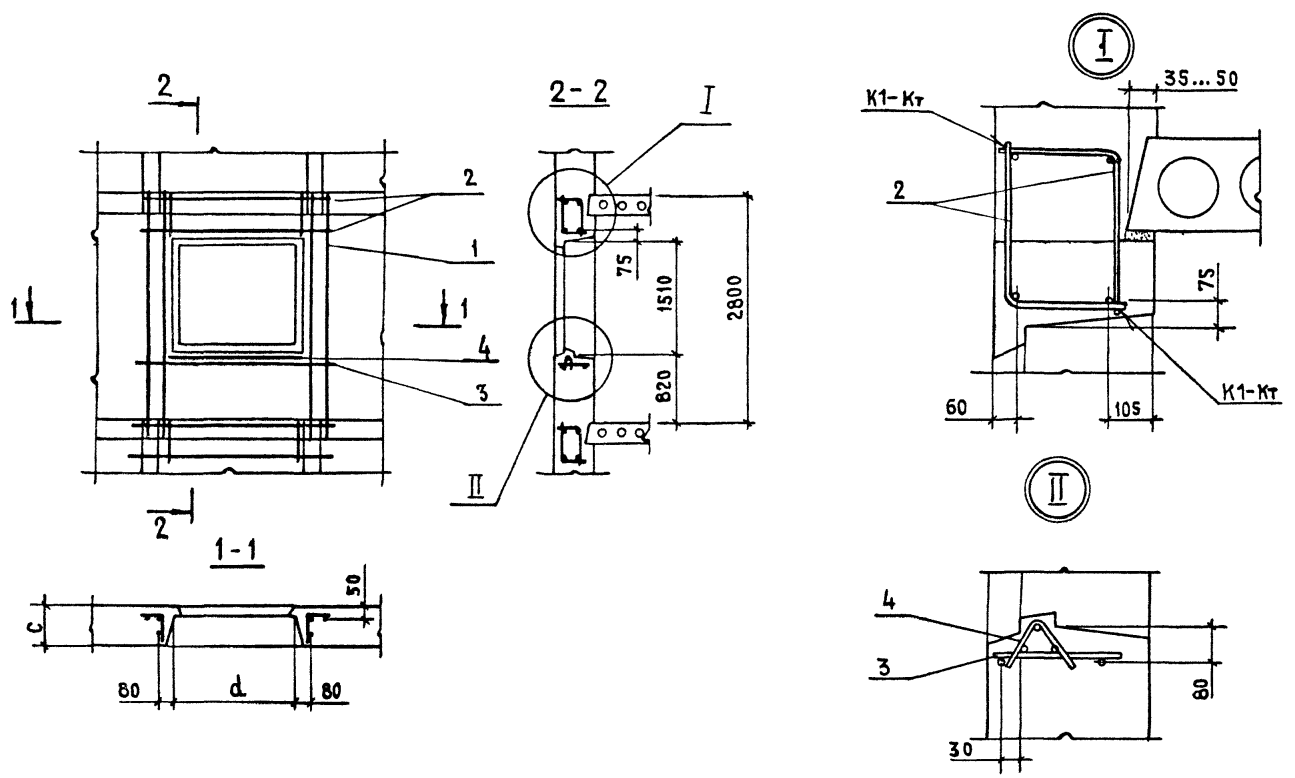

ДЛЯ ВАРИАНТА ПРОЕМОВ БЕЗ ВОДОЗАЩИТНОГО БЕТОННОГО ПОРОГА ПОЗ 4 НЕ ПРИМЕНЯЕТСЯ.

ОБОЗНАЧЕНИЕ	МАРКА	С, ММ	д, ММ	ОБЪЕМ ПРОЕМА, М ³
1.100.1-4.4-010000	ОП1	400	1360	0,83
- 01	ОП2		1510	0,92
- 02	ОП3		2110	1,28
- 03	ОП1	500	1360	1,04
- 04	ОП2		1510	1,16
- 05	ОП3		2110	1,61

				1.100.1-4.4-010000 СБ	
				ПРОЕМ (ОП1...ОП3) СБОРОЧНЫЙ ЧЕРТЕЖ	
И. КОНТР.	ГЕРБЕРМАН	<i>[Signature]</i>		СТАДИЯ	МАССА
НАЧ. ОТД.	РОСИНСКИЙ	<i>[Signature]</i>		Р	—
ГЛАВ. СП.	ПАЛЬМАН	<i>[Signature]</i>		Лист	Листов 1
ГИП	ГЕРМАН	<i>[Signature]</i>		ЦНИИЭП ЖИЛИЩА	
СТИЖ.	РУТТО	<i>[Signature]</i>			

ФОРМАТ	ЗОНА	Поз.	ОБОЗНАЧЕНИЕ	НАИМЕНОВАНИЕ	КОЛ. НА ИСПОЛН. 1.100.1-4.4-020000-						ПРИМЕЧАНИЕ	
					—	01	02	03	04	05		
ДОКУМЕНТАЦИЯ												
А3			1.100.1-4.4-020000 СБ	СБОРОЧНЫЙ ЧЕРТЕЖ	X	X	X	X	X	X		
			1.100.1-4.4-000000 ПЗ	ПОЯСНИТЕЛЬНАЯ ЗАПИСКА	X	X	X	X	X	X		
СБОРОЧНЫЕ ЕДИНИЦЫ												
А3	1		1.100.1-4.4-000100	КАРКАС К 101	2	2	2					
			-01	К 102				2	2	2		
А3	2		1.100.1-4.4-000200	КАРКАС К 105	2							
			-01	К 106		2						
			-02	К 107			2					
			-03	К 108				2				
			-04	К 109					2			
			-05	К 110						2		

	1.100.1-4.4-020000	
И КОНТР. ГИБЕРМАН	НАЧ. ОТД. И. БОСИНСКИЙ	ПРОЕМ С УСИЛЕННОЙ ПЕРЕМЫЧКОЙ (ОП1Т-ОП3Т)
П. КОНОТЯ	П. ПАЛЬМАЙ	
Г. П. ГЕРМАН		
СТ. ИНЖ. ВУТТО	В. ПУШИН	
		СТАДИЯ Лист Листов
		Р 1 2
		ЦНИИЭП ЖИЛИЩА

ФОРМАТ	ЗОНА	Поз.	ОБОЗНАЧЕНИЕ	НАИМЕНОВАНИЕ	КОЛ. НА ИСПОЛН. 1.100.1-4.4-020000-						ПРИМЕЧАНИЕ	
					—	01	02	03	04	05		
А3		3	1.100.1-4.4-000400-01	КАРКАС К 114	1							
			-02	К 115		1						
			-03	К 116			1					
			-05	К 118				1				
			-06	К 119					1			
			-07	К 120						1		
А3		4	1.100.1-4.4-000600	КАРКАС К 125	1							
			-01	К 126		1						
			-02	К 127			1					
			-03	К 128				1				
			-04	К 129					1			
			-05	К 130						1		
А3		5	1.100.1-4.4-000700	КАРКАС К 161	1			1				
			-02	К 162		1			1			
			-03	К 163			1			1		

Для варианта проемов без водозащитного порога поз. 5 - каркасы К161 ... К163 не применяются.	1.100.1-4.4-020000	Лист 2
--	--------------------	-----------

22829
13

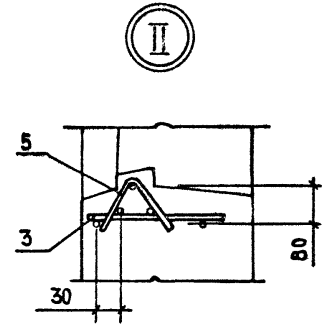
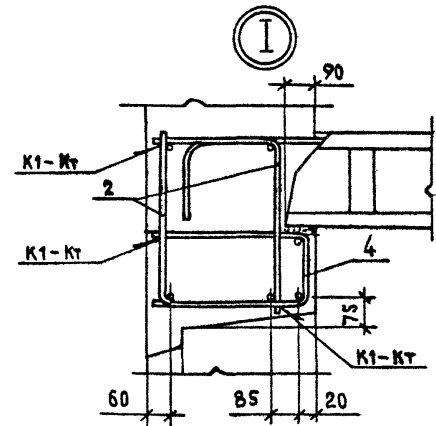
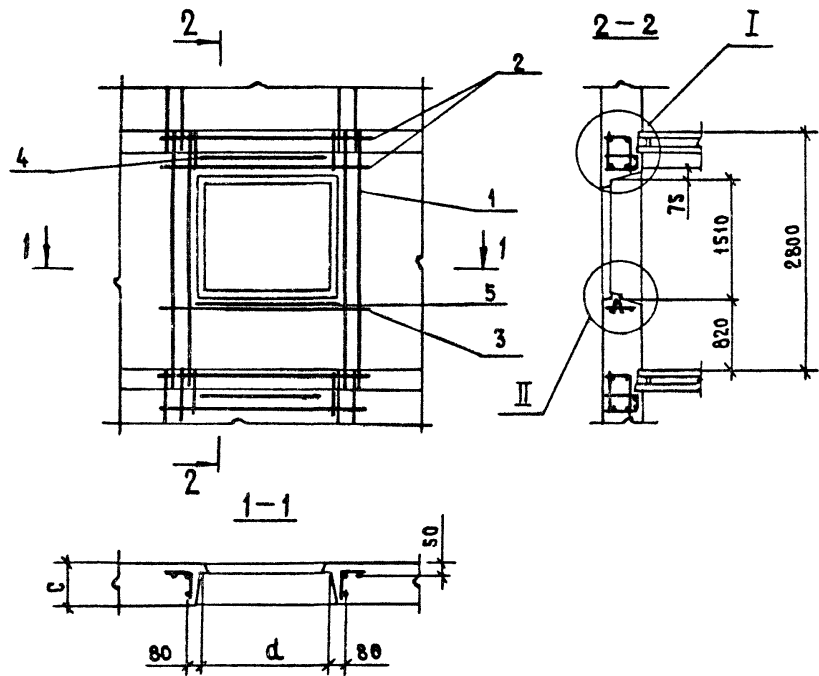

ДЛЯ ВАРИАНТА ПРОЕМОВ БЕЗ ВОДОЗАЩИТНОГО БЕТОННОГО ПОРОГА ПОЗ.5 НЕ ПРИМЕНЯЕТСЯ.

ОБОЗНАЧЕНИЕ	МАРКА	С, ММ	d, ММ	ОБЪЕМ ПРОЕМА, М ³
1.100.1-4.4-020000	ОП1Т	400	1360	0,83
-01	ОП2Т		1510	0,92
-02	ОП3Т		2110	1,28
-03	ОП1Т	500	1360	1,04
-04	ОП2Т		1510	1,16
-05	ОП3Т		2110	1,61

				1.100.1-4.4-020000 СБ				
				ПРОЕМ С УСИЛЕННОЙ ПЕРЕМЫЧКОЙ(ОП1т...ОП3т)		СТАДИЯ	МАССА	МАСШТАБ
				СБОРОЧНЫЙ ЧЕРТЕЖ.		Р	-	
						ЛИСТ	ЛИСТОВ 1	
						ЦНИИЭП ЖИЛИЩА		
И КОНТР	ГЕРМАН							
НАЧ ОТА	РОСИНСКИЙ							
ЛАКОБОТА	ПАЛЬМАН							
ГИП	ГЕРМАН							
СТ ИНЖ.	РУТТО							

ФОРМАТ	ЗОНА	Поз.	ОБОЗНАЧЕНИЕ	НАИМЕНОВАНИЕ	Кол. на исполн. 1.100.1-4.4-030000-				ПРИМЕЧАНИЕ		
					—	01	02	03			
				<u>ДОКУМЕНТАЦИЯ</u>							
A3			1.100.1-4.4-030000 СБ	СБОРОЧНЫЙ ЧЕРТЕЖ	X	X	X	X			
			1.100.1-4.4-000000 ПЗ	ПОЯСНИТЕЛЬНАЯ ЗАПИСКА	X	X	X	X			
				<u>СБОРОЧНЫЕ ЕДИНИЦЫ</u>							
A3	1		1.100.1-4.4-000100	КАРКАС К101	2	2					
			-01	К102			2	2			
	2		-02	КАРКАС К103	1	1					
			-03	К104			1	1			
A3	3		1.100.1-4.4-000200 -01	КАРКАС К106	2						
			-04	К109			2				
A3			1.100.1-4.4-000300	К111		2					
			-01	К112				2			
A3	4		1.100.1-4.4-000400	КАРКАС К113	1	1					
			-04	К117			1	1			
					1.100.1-4.4-030000						
					ПРОЕМ		СТАДИЯ		ЛИСТ	ЛИСТОВ	
					БП1; БП2		Р		1	2	
										ЦНИИЭП ЖИЛИЩА	
			Н. КОНТР.	ГИБЕРМАН							
			НАЧ. ОТД. И	РОСИНСКИЙ							
			П. КОН. ОТД.	ПАЛЬМАН							
			ГИП	ГЕРМАН							
			СТ. ИНЖ.	РУТТО							

Инв. № подл. Подпись и дата. Взам. инв. №

ФОРМАТ	ЗОНА	Поз.	ОБОЗНАЧЕНИЕ	НАИМЕНОВАНИЕ	Кол. на исполн. 1.100.1-4.4-030000-				ПРИМЕЧАНИЕ
					—	01	02	03	
A3		5	1.100.1-4.4-000500	КАРКАС К121	1				
			-01	К122		1			
			-02	К123			1		
			-03	К124				1	
A3		6	1.100.1-4.4-000700	КАРКАС К160	1	1	1	1	
		7		К160	1		1		
			-01	К161		1		1	
					1.100.1-4.4-030000				
Для варианта проемов без водозащитного порога поз. 6 — каркасы К160, К161 не применяются.									ЛИСТ
									2

22023 15

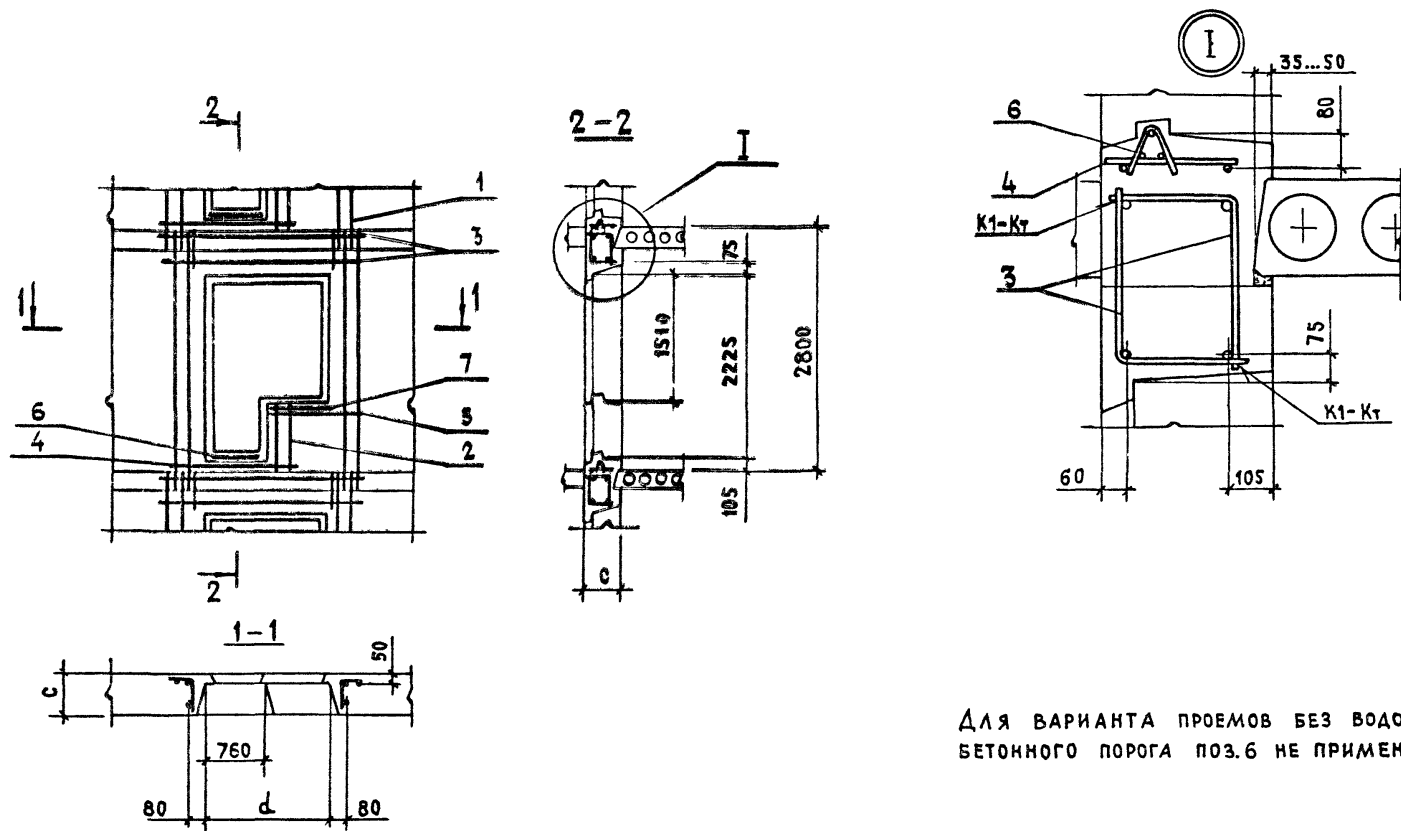

Для варианта проемов без водозащитного бетонного порога поз.6 не применяется.

Обозначение	Марка	С, мм	d, мм	Объем проема, м ³
1.100.1-4.4-030000	БП1	400	1510	1,14
-01	БП2		2110	1,50
-02	БП1	500	1510	1,43
-03	БП2		2110	1,88

1.100.1-4.4-030000 СБ		
И КОНТР ГИБЕРМАН НАЧ.ОТД РОДИНСКИЙ СЛ.КОЛОДА ПАЛЬМАН ГИП ГЕРМАН Ст.инж Рутто	ПРОЕМ БП1; БП2	
	СБОРОЧНЫЙ ЧЕРТЕЖ	
СТАДИЯ	МАССА	МАСШТАБ
Р	—	
Лист		Листов 1
ЦНИИЭПжилища		

ФОРМАТ	ЗОНА	Поз.	ОБОЗНАЧЕНИЕ	НАИМЕНОВАНИЕ	Кол. на исполн. 1.100.1-4.4-040000-				ПРИМЕЧАНИЕ
					—	01	02	03	
				<u>ДОКУМЕНТАЦИЯ</u>					
А3			1.100.1-4.4-040000 СБ	СБОРОЧНЫЙ ЧЕРТЕЖ	X	X	X	X	
			1.100.1-4.4-000000 ПЗ	ПОЯСНИТЕЛЬНАЯ ЗАПИСКА	X	X	X	X	
				<u>СБОРОЧНЫЕ ЕДИНИЦЫ</u>					
А3	1		1.100.1-4.4-000100	КАРКАС К101	2	2			
			-01	К102			2	2	
	2		-02	К103	1	1			
			-03	К104			1	1	
А3	3		1.100.1-4.4-000200-01	К106	2				
			-04	К109			2		
А3			1.100.1-4.4-000300	К111		2			
			-01	К112				2	
А3	4		1.100.1-4.4-000400	К113	1	1			
			-04	К117			1	1	
					1.100.1-4.4-040000				
					ПРОЕМ С УСИЛЕННОЙ ПЕРЕМЫЧКОЙ БП1Т; БП2Т			СТАДИЯ ЛИСТ ЛИСТОВ Р 1 2	
					ЦНИИЭП ЖИЛИЩА				
					И. КОНТРИБЕРМАН НАЧ. ОТД. РОСНИИИ Л. ХОНОТОВ П. АЛЬМАН ГИП ГЕРМАН СТ. ИНЖ. Р. ЦУТО				

И.Н.В. № ПОДЛ. Подпись и дата. Взаим. И.Н.В. №

ФОРМАТ	ЗОНА	Поз.	ОБОЗНАЧЕНИЕ	НАИМЕНОВАНИЕ	Кол. на исполн. 1.100.1-4.4-040000-				ПРИМЕЧАНИЕ
					—	01	02	03	
А3	5		1.100.1-4.4-000500	КАРКАС К121	1				
			-01	К122		1			
			-02	К123			1		
			-03	К124				1	
А3	6		1.100.1-4.4-000600-01	К126	1				
			-02	К127		1			
			-04	К129			1		
			-05	К130				1	
А3	7		1.100.1-4.4-000700	К160	1	1	1	1	
	8			К160	1		1		
			-01	К161		1		1	

Для варианта проемов без водозащитного порога поз. 7 каркасы К160, К161 не применяются

1.100.1-4.4-040000

ЛИСТ 2

22829
17

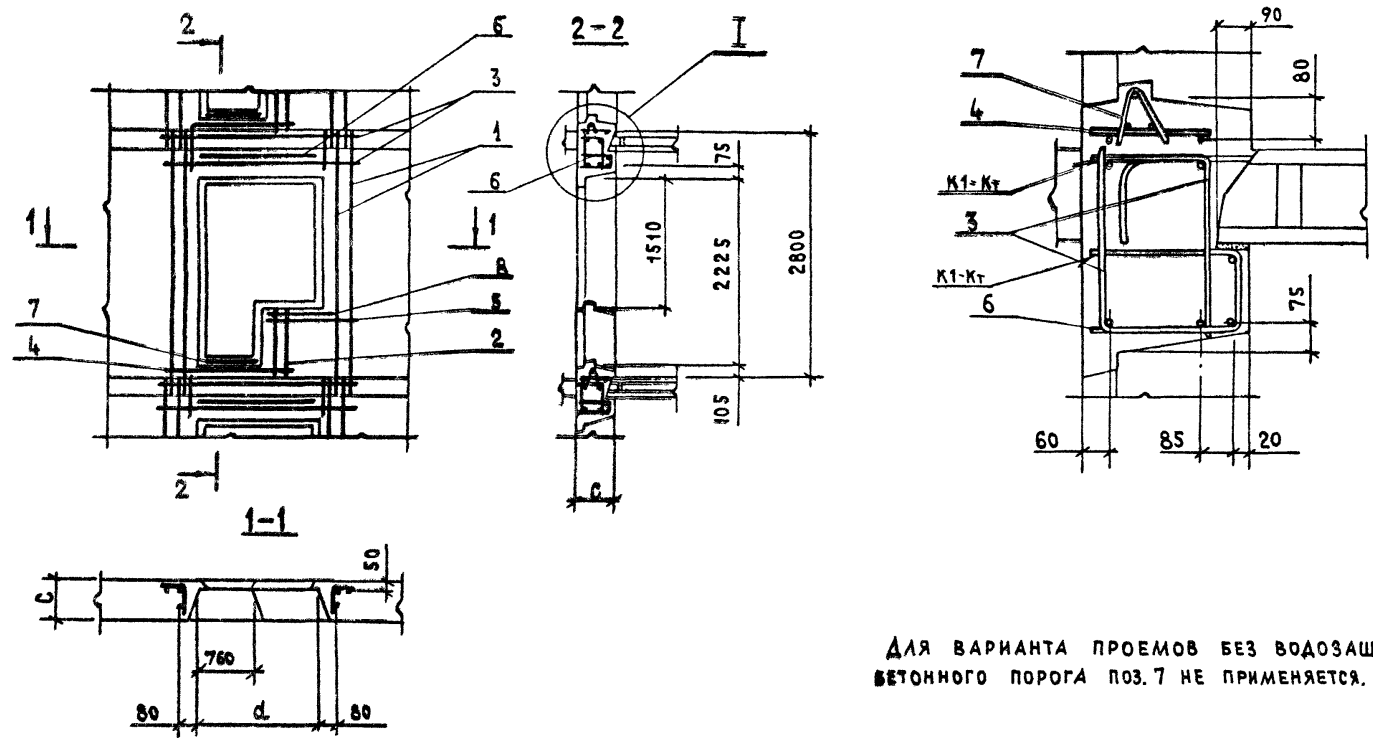

ДЛЯ ВАРИАНТА ПРОЕМОВ БЕЗ ВОДОЗАЩИТНОГО БЕТОННОГО ПОРОГА ПОЗ.7 НЕ ПРИМЕНЯЕТСЯ.

ОБОЗНАЧЕНИЕ	МАРКА	С, ММ	д, ММ	ОБЪЕМ ПРОЕМА, М ³
1.100.1-4.4-040000	БП1Т	400	1510	1,14
-01	БП2Т		2110	1,50
-02	БП1Т	500	1510	1,43
-03	БП2Т		2110	1,88

				1.100.1-4.4-040000 СБ		
				ПРОЕМ С УСИЛЕННОЙ ПЕРЕМЫЧКОЙ БП1Т; БП2Т		
				СБОРОЧНЫЙ ЧЕРТЕЖ		
Н. КОНТР.	ГИБЕРМАН			СТADIЯ	МАССА	МАШТАБ
НАЧ. ОТД.	РОСИНСКИЙ			Р	-	
ЛАКОБОТД.	ПАЛЬМАН			Лист 1 Листов 1		
ГИП	ГЕРМАН			ЦНИИЭП ЖИЛИЩА		
СТ. ИНЖ.	РУТТО					

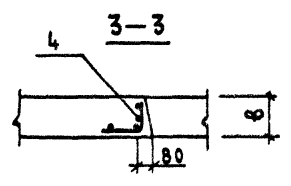
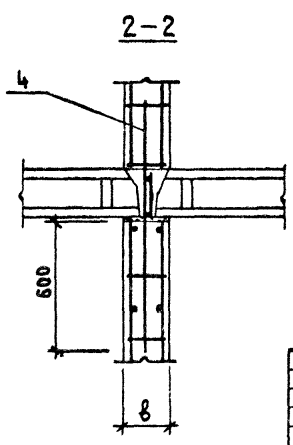
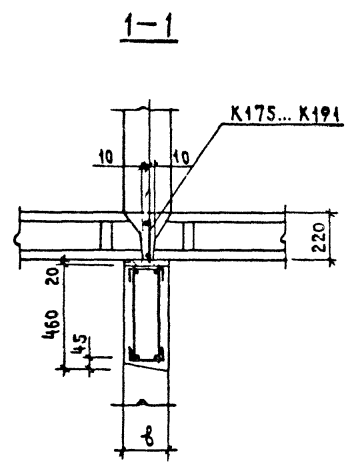
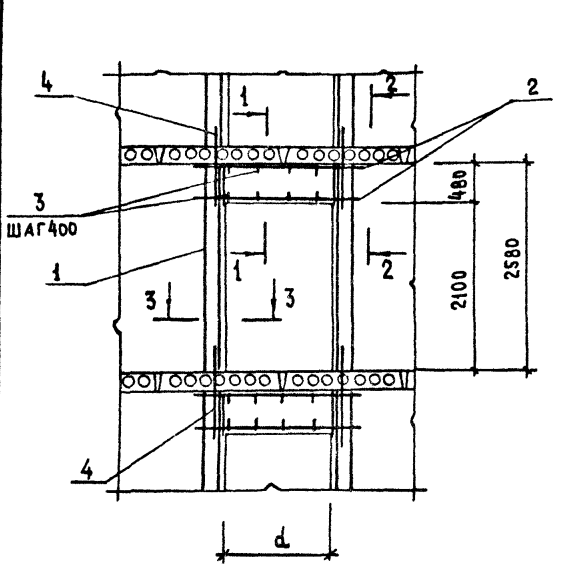

ОБОЗНАЧЕНИЕ	МАРКА	δ, мм	d, мм	ОБЪЕМ ПРОЕМА, м³
1.100.1-4.4-050000	ΔП1Т	160	890	0,31
-01	ΔП2Т		990	0,34
-02	ΔП3Т		1290	0,44
-03	ΔП1Т	180	890	0,35
-04	ΔП2Т		990	0,38
-05	ΔП3Т		1290	0,50
-06	ΔП1Т	200	890	0,38
-07	ΔП2Т		990	0,43
-08	ΔП3Т		1290	0,55
-09	ΔП1Т	220	890	0,42
-10	ΔП2Т		990	0,47
-11	ΔП3Т		1290	0,61

				1.100.1-4.4-050000 СБ			
И. КОНТР.	И. БЕРМАН	[Signature]	[Signature]	ПРОЕМ (ΔП1... ΔП3) В СТЕНАХ ТОЛЩ. 160... 220 мм СБОРОЧНЫЙ ЧЕРТЕЖ.	СТАДИЯ	МАССА	МАСШТАБ
					Р	СМ. ТАБЛ.	
НАЧ. ОТД.	РОСИНСКИЙ	[Signature]	[Signature]		ЛИСТ	ЛИСТОВ	1
НАЧ. ОТД.	ПАЛЬМАН	[Signature]	[Signature]		ЦНИИЭП ЖИЛИЩА		
ГИП	ГЕРМАН	[Signature]	[Signature]				
СТ. ТЕХН.	КОЛЕСАЕВА	[Signature]	[Signature]				

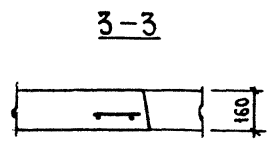
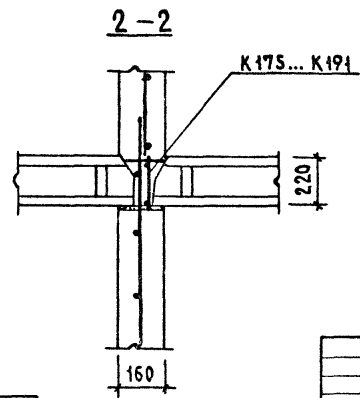
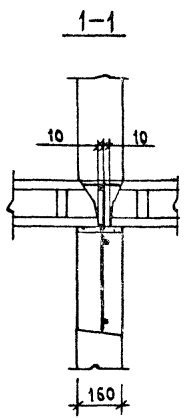
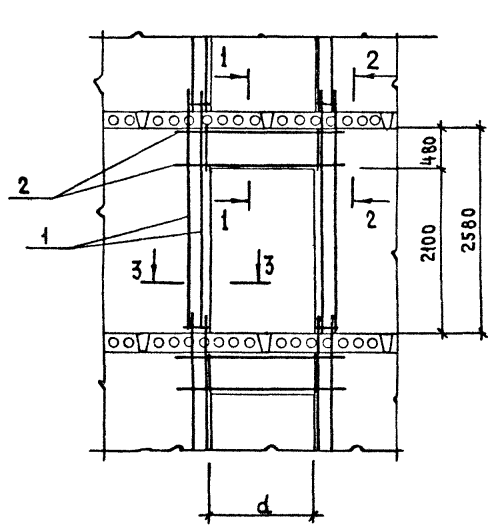

ОБОЗНАЧЕНИЕ	МАРКА	d, мм	ОБЪЕМ ПРОЕМА, м³
1.100.1-4.4-060000	ДП1	890	0,23
-01	ДП2	990	0,26
-02	ДП3	1290	0,33

ФОРМАТ	ЗОНА	ПОС.	ОБОЗНАЧЕНИЕ	НАИМЕНОВАНИЕ	КОЛ. НА ИСПОЛН.			ПРИМЕЧАНИЕ
					1.100.1-4.4-060000	01	02	
				ДОКУМЕНТАЦИЯ				
А3			1.100.1-4.4-060000 ПЗ	ПОЯСНИТЕЛЬНАЯ ЗАПИСКА	Х	Х	Х	
				СБОРОЧНЫЕ ЕДИНИЦЫ				
А3	1		1.100.1-4.4-001100	КАРКАС К192	2	2	2	
А3	2		1.100.1-4.4-001000	К172	1			
			1.100.1-4.4-001000-01	К173		1		
			1.100.1-4.4-001000-02	К174			1	

1.100.1-4.4-060000			
ПРОЕМ (ДП1... ДП3) В СТЕНАХ ТОЛЩ. 160 ММ. (ВАРИАНТ)			
СТАДИЯ	МАССА	МАСШТАБ	
Р	СМ.	—	
ЛСТ	ТАБЛ.	ЛСТОВ 1	
ЦНИИЭП ЖИЛИЩА			

Н. КОНТР. ГИБЕРМАН
НАЧ. ОТД. РОСИНСКИЙ
ГЛАВ. КОНСТ. ПАЛЬМАН
ГИП ГЕРМАН
СТ. ТЕХН. КОЛЕСАЕВА

Рис.1



Рис.2



ОБОЗНАЧЕНИЕ	МАРКА	Рис	а, мм	МАССА, кг
1.100.1-4.4-000100	К101	1	260	4,02
-01	К102		360	4,20
-02	К103	2	260	1,32
-03	К104		360	1,38

ФОРМАТ	ЗОНА	Поз.	ОБОЗНАЧЕНИЕ	НАИМЕНОВАНИЕ	КОЛ. НА ИСПОЛН.			ПРИМЕЧАНИЕ	
					1.100.1-4.4-000100-	01	02		03
				ДЕТАЛИ					
				φ8AIII ГОСТ 5781-82					
Б4		1		L = 3000	3	3		1,19 кг	
				L = 1000			3	3	0,39 кг
				φ5BPI ГОСТ 6727-80					
Б4		2		L = 560	9		3		0,09 кг
				L = 760			9	3	0,11 кг

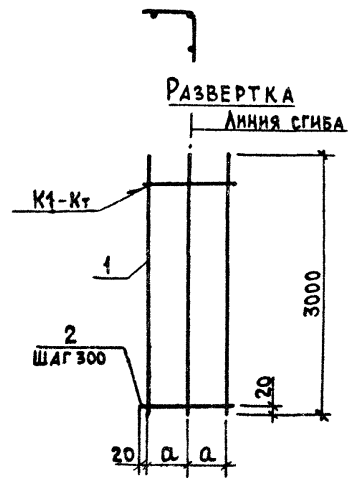
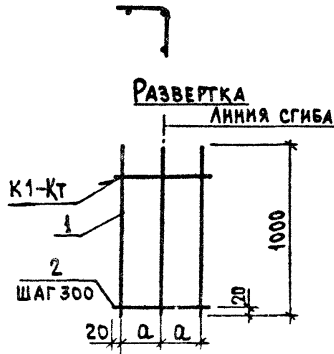
1.100.1-4.4-000100						
КАРКАС К (К101... К104)				СТАДИЯ	МАССА	МАСШТАБ
Н. КОНТР.	ГИБЕРМАН			Р	СМ. ТАБЛ.	
НАЧ. ОТД. И	РОСИНСКИЙ			Лист 1 из 1		
П. КОМ. ОТД.	ПАЛЬМАН			ЦНИИЭП ЖИЛИЩА		
СНП	ГЕРМАН					
СТ. ТЕХН.	БУШИНА					

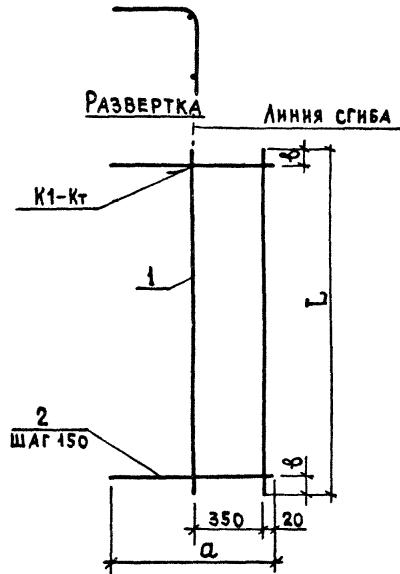

ФОРМАТ ЗОНА	№з.	ОБОЗНАЧЕНИЕ	НАИМЕНОВАНИЕ	Кол. на исполн. 1.100.1-4.4-000200					ПРИМЕ- ЧАНИЕ
				01	02	03	04	05	
			<u>ДЕТАЛИ</u>						
			φ8AII ГОСТ 5781-82						
Б4	1		L = 2150	2					0,85 кг
			L = 2300	2					0,91 кг
			L = 2900		2				1,15 кг
			L = 2350			2			0,93 кг
			L = 2500				2		0,99 кг
			L = 3100					2	1,22 кг
			φ5BPI ГОСТ 6727-80						
Б4	2		L = 630	10	11	15			0,10 кг
			L = 730			10	11	15	0,12 кг

ОБОЗНАЧЕНИЕ	МАРКА	L, мм	a, мм	φ, мм	МАССА, кг
1.100.1-4.4-000200	K105	2150	630	400	2,70
-01	K106	2300			2,92
-02	K107	2900			3,80
-03	K108	2350	730	500	3,06
-04	K109	2500			3,30
-05	K110	3100			4,24

				1.100.1-4.4-000200		
				СТАДИЯ	МАССА	МАСШТАБ
				Р	СМ. ТАБЛ.	—
				ЛИСТ ЛИСТОВ 1		
Н.КОНТР	ГИБЕРМАН			КАРКАС К (K105...K110)		
НАЧОДАН	РОСИНСКИЙ					
АКОНОВА	ПАЛЬМАН					
ГИП	ГЕРМАН					
СТ.ТЕХН	БУШИНА					
				ЦНИИЭП ЖИЛИЩА		

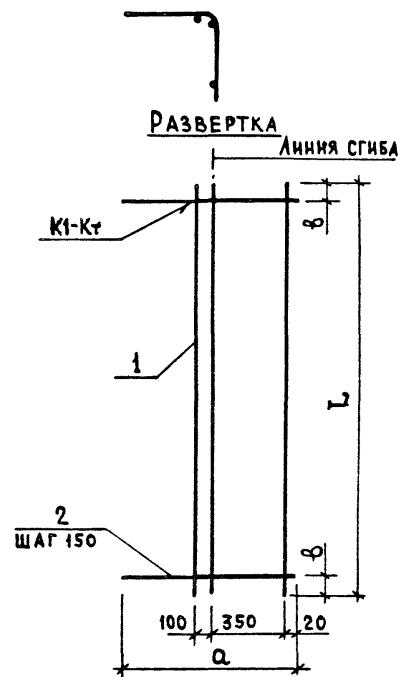

ФОРМАТ	ЗОНА	Поз.	ОБОЗНАЧЕНИЕ	НАИМЕНОВАНИЕ	КОЛ. НА СПЛАВ		ПРИМЕЧАНИЕ
					11001-4-4-000300	δ1	
				<u>ДЕТАЛИ</u>			
				φ58П ГОСТ 5781-82			
				L = 2900	3		1,15 кг
				L = 3100		3	1,22 кг
				φ58ВРІ ГОСТ 6727-80			
				L = 630	15		0,10 кг
				L = 730		15	0,12 кг

ОБОЗНАЧЕНИЕ	МАРКА	a, мм	L, мм	b, мм	МАССА, кг
1.100.1-4.4-000300	К 111	630	2900	400	4,95
-01	К 112	730	3100	500	5,46

1.100.1-4.4-000300						
КАРКАС К (К111; К112)				СТАДНЯ	МАССА	МАСШТАБ
				Р	СМ. ТАБЛ.	—
				ЛИСТ	ЛИСТОВ 1	
Н. КОНТР.	ГИБЕРМАН					
НАЧ. ОТД.	РОСИНСКИЙ					
ФАКОНДА	ПАЛЬМАН					
ГИП	ГЕРМАН					
СТ. ТЕХН.	БУШИНА					

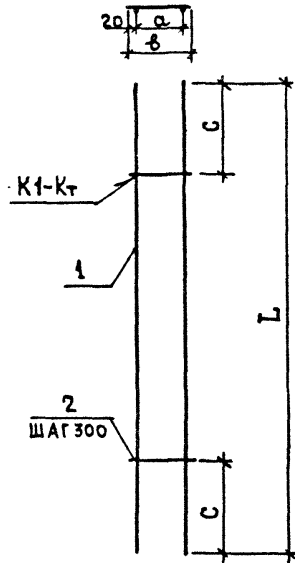

ФОРМАТ	ЗОНА	Поз.	ОБОЗНАЧЕНИЕ	НАИМЕНОВАНИЕ	КОЛ. НА ИСПОЛН. 1.100.1-4.4-000400-							ПРИМЕЧАНИЕ	
					—	01	02	03	04	05	06		07
				<u>ДЕТАЛИ</u>									
				φ8AIII ГОСТ5781-82									
Б4		1		L = 1500	2								0,59 кг
				L = 2150		2							0,85 кг
				L = 2300			2						0,91 кг
				L = 2900				2					1,15 кг
				L = 1700					2				0,67 кг
				L = 2350						2			0,93 кг
				L = 2500							2		0,99 кг
				L = 3100								2	1,22 кг
				φ48P I ГОСТ 6727-80									
Б4		2		L = 270	3	5	6	8					0,025 кг
				L = 370					3	5	6	8	0,035 кг

ОБОЗНАЧЕНИЕ	МАРКА	L, мм	a, мм	б, мм	с, мм	МАССА, кг
1.100.1-4.4-000400	K113	1500	230	270	450	1,25
-01	K114	2150			475	1,83
-02	K115	2300			400	1,97
-03	K116	2900			400	2,50
-04	K117	1700	330	370	550	1,45
-05	K118	2350			575	2,03
-06	K119	2500			500	2,19
-07	K120	3100			500	2,72

1.100.1-4.4-000400				
КАРКАС К (K113... K120)		СТАВКА	МАССА	МАСШТАБ
Н. КОНТР	ГИБЕРМАН	Р	СМ. ТАБЛ.	
НАЧ. ОТД.	РОСНИНСКИЙ	Лист Листов		
ИЛ. КОНСТ.	ПАЛЬМАН	ЦНИИЭП ЖИЛИЩА		
Г. ИП	ГЕРМАН			
СТ. ТЕХН	ЛЕСНИКОВА			

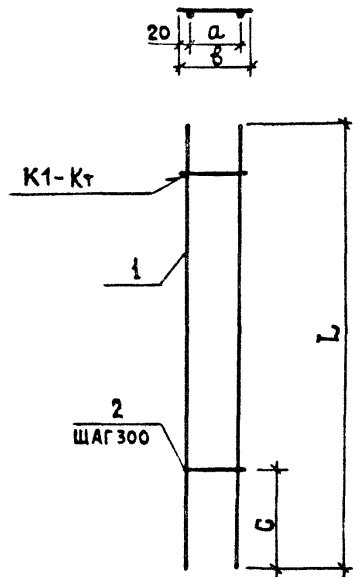

ФОРМАТ	ЗОНА	Поз.	ОБОЗНАЧЕНИЕ	НАИМЕНОВАНИЕ	КОЛ. НА ИСПОЛН. 1.100.1-4.4-000500-				ПРИМЕЧАНИЕ
					—	01	02	03	
				ДЕТАЛИ					
				Ф8АIII ГОСТ 5781-82					
Б4		1		L = 1150	2				0,45 кг
				L = 1750		2			0,69 кг
				L = 1250			2		0,49 кг
				L = 1850				2	0,73 кг
				Ф4ВрI ГОСТ 6727-80					
Б4		2		L = 270	3	5			0,025 кг
				L = 370			3	5	0,035 кг

ОБОЗНАЧЕНИЕ	МАРКА	L, мм	а, мм	б, мм	с, мм	МАССА, кг
1.100.1-4.4-000500	К121	1150	230	270	400	0,98
-01	К122	1750				1,50
-02	К123	1250	330	370	500	1,08
-03	К124	1850				1,64

				1.100.1-4.4-000500					
				КАРКАС К (К121... К124)					
				СТАДИЯ		МАССА		МАСШТАБ	
				Р		СМ ТАБЛ			
				ЛИСТ		ЛИСТОВ 1			
				ЦНИИЭП ЖИЛИЩА					
И.КОНТР.	ИВЕРМАН								
НАЧ.ОТД.	РОСИНСКИЙ								
ГЛАВ.КОНСТ.	ПАЛЕ АН								
ГИП	ГЕРШАН								
СТ.ТЕХН.	ЛЕСНИКОВА								

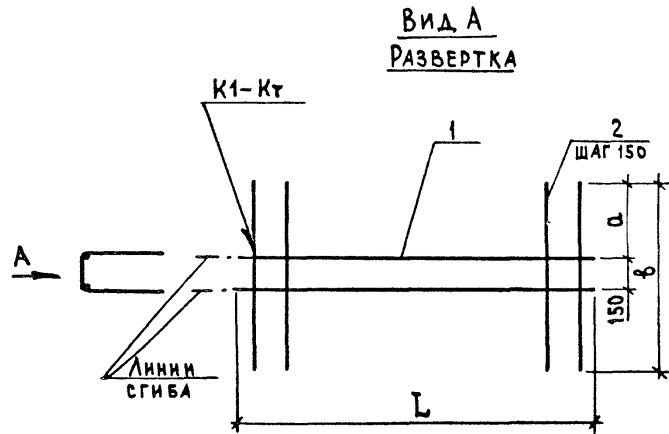

ФОРМАТ	ЗОНА	ПОЗ.	ОБОЗНАЧЕНИЕ	НАИМЕНОВАНИЕ	КОЛ. НА ИСПОЛН. 1.100.1-4.4-000600						ПРИМЕЧАНИЕ
					—	01	02	03	04	05	
				ДЕТАЛИ							
				φ4ВрІ ГОСТ 6727-80							
		Б4	1	L = 1400	2			2			0,13 кг
				L = 1650		2			2		0,15 кг
				L = 2250			2			2	0,21 кг
		Б4	2	φ5ВрІ ГОСТ 6727-80							
				L = 850	10	11	15				0,12 кг
				L = 1050				10	11	15	0,14 кг

ОБОЗНАЧЕНИЕ	МАРКА	L, ММ	d, ММ	δ, ММ	МАССА, КГ
1.100.1-4.4-000600	К125	1400	350	850	1,46
-01	К126	1650			1,62
-02	К127	2250			2,22
-03	К128	1400	450	1050	1,66
-04	К129	1650			1,84
-05	К130	2250			2,52

					1.100.1-4.4-000600		
					КАРКАС К (К125... К130)		
					СТАДИЯ	МАССА	МАСШТАБ
					Р	СМ.	—
					ТАБЛ.		
					ЛИСТ	ЛИСТОВ 1	
					ЦНИИЭП ЖИЛИЩА		
Н. Контр.	ГЕРБЕРМАН						
Нач. отд.	РОСИНСКИЙ						
Л. Конотд	ПАЛЬМАН						
Гип	ГЕРМАН						
Ст. техн.	БЫШИНА						

ФОРМАТ	ЗОНА	ПОЗ.	ОБОЗНАЧЕНИЕ	НАИМЕНОВАНИЕ	КОЛИЧЕСТВО НА ИСПОЛНЕНИЕ 1.100.1-4.4-000700-															ПРИМЕЧАНИЕ	
					01	02	03	04	05	06	07	08	09	10	11	12	13	14	15		
				<u>ДОКУМЕНТАЦИЯ</u>																	
A3			1.100.1-4.4-000700 СБ	СБОРОЧНЫЙ ЧЕРТЕЖ	X	X	X	X	X	X	X	X	X	X	X	X	X	X	X	X	
				<u>ДЕТАЛИ</u>																	
				φ8AIII ГОСТ 5781-82																	
B4	1			L = 1350	3																0,53 кг
				L = 1500		3															0,59 кг
				L = 1650			3														0,65 кг
				L = 1800				3													0,71 кг
				L = 1950					3												0,77 кг
				L = 2100						3											0,83 кг
				L = 2250							3										0,89 кг
				L = 2400								3									0,95 кг
				L = 2550									3								1,01 кг
				L = 2700										3							1,07 кг
				L = 2850											3						1,13 кг
				L = 3000												3					1,19 кг
				L = 3150													3				1,24 кг
				L = 3300														3			1,30 кг
				L = 3450															3		1,36 кг
				L = 3600																3	1,42 кг
				φ4BPI ГОСТ 6727-80																	
B4	2			L _г = 340	5	5	6	6	7	7	8	8	9	9	10	10	11	11	12	12	0,03 кг

			1.100.1-4.4-000700			
И КОНТР.	ИБЕРМАН	<i>[подпись]</i>	КАРКАС К (К131... К159)	СТАДИЯ	ЛИСТ	ЛИСТОВ
НАЧ.ОТД.И	РОСНИСКИЙ	<i>[подпись]</i>		Р	1	2
ЛА.КОНСТ.	ПАЛЬМАН	<i>[подпись]</i>		ЦНИИЭП ЖИЛИЩА		
ГНП	ГЕРМАН	<i>[подпись]</i>				
СТ.ТЕХН.	БУШИНА	<i>[подпись]</i>				

ФОРМАТ	ЗОНА	ПОЗ.	ОБОЗНАЧЕНИЕ	НАИМЕНОВАНИЕ	КОЛИЧЕСТВО НА ИСПОЛНЕНИЕ 1.100.1-4.4-000700 -																ПРИМЕЧАНИЕ															
					16	17	18	19	20	21	22	23	24	25	26	27	28																			
					<u>ДОКУМЕНТАЦИЯ</u>																															
А3			1.100.1-4.4-000700 СБ	СБОРОЧНЫЙ ЧЕРТЕЖ	X	X	X	X	X	X	X	X	X	X	X	X	X	X																		
				<u>ДЕТАЛИ</u>																																
				φ8AII ГОСТ 5781-82																																
Б4	1			L = 3900		3																												1,54 кг		
				L = 4200			3																											1,66 кг		
				L = 4500				3																										1,78 кг		
				L = 4800					3																									1,90 кг		
				L = 5100						3																								2,01 кг		
				L = 5400							3																							2,13 кг		
				L = 5700								3																						2,25 кг		
				L = 6000									3																					2,37 кг		
				L = 6300										3																				2,49 кг		
				L = 6600											3																			2,61 кг		
				L = 6900												3																		2,73 кг		
				L = 7200													3																	2,84 кг		
				L = 7500														3																2,96 кг		
				φ48P I ГОСТ 6727-80																																
Б4	2			L = 340	13	14	14	16	17	18	19	20	21	22	23	24	25																	0,03 кг		

1.100.1-4.4-000700

Лист
2

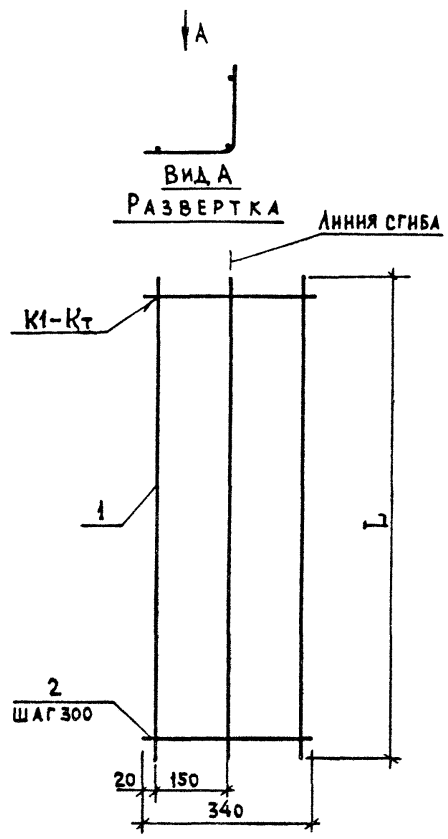

ОБОЗНАЧЕНИЕ	МАРКА	Л, ММ	МАССА, КГ
1.100.1-4.4-000700-06	K137	2250	2,91
-07	K138	2400	3,09
-08	K139	2550	3,30
-09	K140	2700	3,48
-10	K141	2850	3,69
-11	K142	3000	3,87
-12	K143	3150	4,05
-13	K144	3300	4,23
-14	K145	3450	4,44
-15	K146	3600	4,62
-16	K147	3900	5,01
-17	K148	4200	5,40
-18	K149	4500	5,76
-19	K150	4800	6,18
-20	K151	5100	6,54
-21	K152	5400	6,93
-22	K153	5700	7,32
-23	K154	6000	7,71
-24	K155	6300	8,10
-25	K156	6600	8,49
-26	K157	6900	8,88
-27	K158	7200	9,24
-28	K159	7500	9,63

ОБОЗНАЧЕНИЕ	МАРКА	Л, ММ	МАССА, КГ
1.100.1-4.4-000700	K131	1350	1,74
-01	K132	1500	1,92
-02	K133	1650	2,13
-03	K134	1800	2,31
-04	K135	1950	2,52
-05	K136	2100	2,70

				1.100.1 - 4.4 - 000700 СБ		
				КАРКАС К (131... К159)		СТАНДАРТ
				СБОРОЧНЫЙ ЧЕРТЕЖ		МАССА
						МАСШТАБ
						СМ. ТАБЛ.
						ЛИСТ
						ЛИСТОВ 1
				ЦНИИЭП ЖИЛИЩА		

И. КОНТР	ГИБЕРМАН	<i>[Signature]</i>
НАЧ. ОТД	РОСЕНСКИЙ	<i>[Signature]</i>
ЗАКОНТОР	ПАЛЬМАН	<i>[Signature]</i>
ГИП	ГЕРМАН	<i>[Signature]</i>
СТ. ТЕХН	БУШИНА	<i>[Signature]</i>

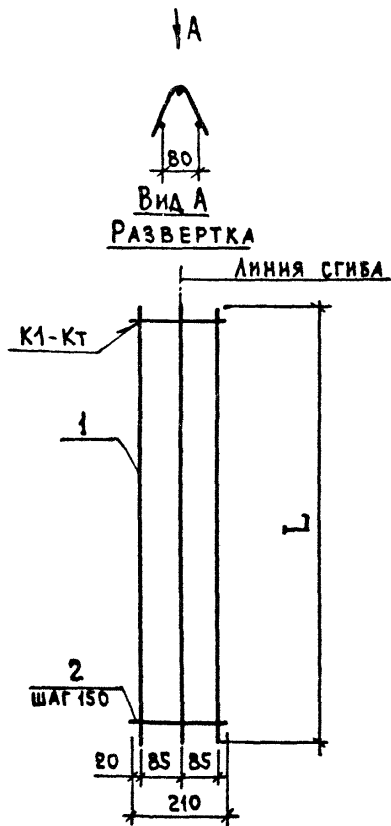

ФОРМАТ	ЗОНА	ПОЗ.	ОБОЗНАЧЕНИЕ	НАИМЕНОВАНИЕ	КОД НА ИСПОЛН.			ПРИМЕЧАНИЕ	
					1.100.1-4.4-000800-	01	02		03
				ДЕТАЛИ					
				φ4ВРІ ГОСТ 5781-82					
Б4		1		L = 750	3			0,07	
				L = 1350		3		0,12	
				L = 1500			3	0,14	
				L = 2100			3	0,19	
Б4		2		L = 210	5	9	10	14	0,019

ОБОЗНАЧЕНИЕ	МАРКА	L, ММ	МАССА, КГ.
1.100.1-4.4-000800	К160	750	0,31
-01	К161	1350	0,53
-02	К162	1500	0,81
-03	К163	2100	0,84

1.100.1 - 4.4 - 000800					
КАРКАС К (К160... К163)			СТАДИЯ	МАССА	МАСШТАБ
Я. КОНТР.	ГИБЕРМАН		Р	СМ. ТАБЛ.	
НАЧ. ОТД. Н	РОСНИСКИЙ		ЛИСТ	ЛИСТОВ 1	
ОЛ. КОН. ОТД.	ПАЛЬМАН		ЦНИИЭП ЖИЛИЩА		
ГИП	ГЕРМАН				
СТ. ТЕХНИК	ЛЕСНИКОВА				

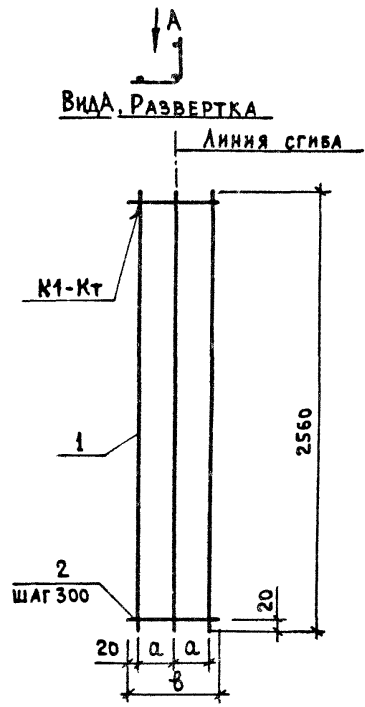

ФОРМАТ	ЗОНА	ПОС.	ОБОЗНАЧЕНИЕ	НАИМЕНОВАНИЕ	КОД НА ИСПОЛН.		ПРИМЕЧАНИЕ
					—	01	
				ДЕТАЛИ			
				φ8AIII ГОСТ 5781-82			
Б4	1			L = 2560	3	3	1,01 кг
				φ4BPI ГОСТ 6727-80			
Б4	2			L = 240	9		0,02 кг
				L = 340		9	0,03 кг

ОБОЗНАЧЕНИЕ	МАРКА	а, ММ	б, ММ	МАССА, КГ
1.100.1-4.4-000900	K170	100	240	3,21
- 01	K171	150	340	3,57

1.100.1-4.4-000900						
КАРКАС К (K170, K171)				СТАДИЯ	МАССА	МАСШТАБ
				Р	СМ ТАБЛ.	—
				ЛИСТ	ЛИСТОВ 1	
				ЦНИИЭП ЖИЛИЩА		
И. КОНТР.	ГИБЕРМАН					
НАЧ. ОТД. И	РОСНИНСКИЙ					
Л. КОН. ОТД.	ПАЛЬМАН					
ГИП	ГЕРМАН					
СТ. ТЕХН.	БУШИНА					

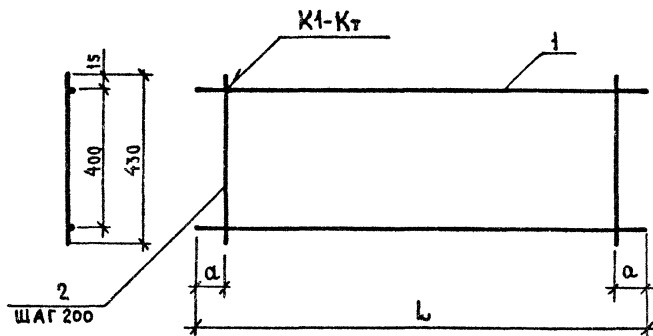

ФОРМАТ	ЗОНА	Поз.	ОБОЗНАЧЕНИЕ	НАИМЕНОВАНИЕ	КОЛ. НА ИСПОЛН.			ПРИМЕЧАНИЕ
					1.100.1-4.4-001000	01	02	
				<u>ДЕТАЛИ</u>				
				φ8AIII ГОСТ 5781-82				
Б4		1		L = 1500	2			0,59 кг
				L = 1600		2		0,63 кг
				L = 1900			2	0,75 кг
				φ5BPI ГОСТ 6727-80				
Б4		2		L = 430	6	6	8	0,06 кг

ОБОЗНАЧЕНИЕ	МАРКА	L, мм	a, мм	МАССА, кг
1.100.1-4.4-001000	K172	1500	250	1,54
- 01	K173	1600	300	1,62
- 02	K174	1900	250	1,98

				1.100.1-4.4-001000		
				КАРКАС		
				(K172..K174)		
				СТАДИЯ	МАССА	МАСШТАБ
				Р	см. ТАБЛ.	—
				Лист	Листов 1	
				ЦНИИЭП ЖИЛИЩА		
И КОНТР	ИВЕРМАН					
НАЧ. ОТА	РОДИНСКИЙ					
ПАХОНОТА	ПАЛЬМАН					
ГИП	ГЕРМАН					
СТ. ТЕХН.	БУШНИНА					

ФОРМАТ	ЗОНА	ПОЗ.	ОБОЗНАЧЕНИЕ	НАИМЕНОВАНИЕ	КОЛИЧЕСТВО НА ИСПОЛНЕНИЕ 1.100.1-4.4-001100-																	ПРИМЕЧАНИЕ			
					—	01	02	03	04	05	06	07	08	09	10	11	12	13	14	15	16		17		
			1.100.1-4.4-001100 СБ	<u>ДОКУМЕНТАЦИЯ</u> СБОРОЧНЫЙ ЧЕРТЕЖ	X	X	X	X	X	X	X	X	X	X	X	X	X	X	X	X	X	X			
				<u>ДЕТАЛИ</u> Ф10АIII ГОСТ 5781-82																					
Б4		1		L = 2100	2																			1,30 кг	
				L = 2400		2																		1,48 кг	
				L = 3000			2																	1,85 кг	
				L = 3600				2																2,22 кг	
				L = 3900					2															2,41 кг	
				L = 4200						2														2,59 кг	
				L = 4500							2													2,78 кг	
				L = 4800								2												2,96 кг	
				L = 5100									2											3,15 кг	
				L = 5400										2										3,33 кг	
				L = 5700											2									3,52 кг	
				L = 6000												2								3,70 кг	
				L = 6300													2							3,89 кг	
				L = 6600														2						4,07 кг	
				L = 6900															2					4,26 кг	
				L = 7200																2				4,44 кг	
				L = 7500																	2			4,63 кг	
				Ф4ВРI ГОСТ 6727-80																					
Б4		2		L = 190	7	8	10	12	13	14	15	16	17	18	19	20	21	22	23	24	25	11		0,02 кг	
				Ф8АIII ГОСТ 5781-82																					
Б4		1		L = 3000																		2		1,22 кг	

				1.100.1-4.4-001100			
Н. КОНТР	ГИБЕРМАН	<i>[Signature]</i>		СТАДИЯ ЛИСТ		ЛИСТОВ	
НАЧ. ОТА И	РОСИНСКИЙ	<i>[Signature]</i>		Р		1	
НАЧ. ОТА	ПАЛЬМАН	<i>[Signature]</i>		ЦНИИЭП жилища			
ГМП	ГЕРМАН	<i>[Signature]</i>					
КАРКАС (К175... К192)							
СТ. ТЕХН.	БУШИНА	<i>[Signature]</i>					

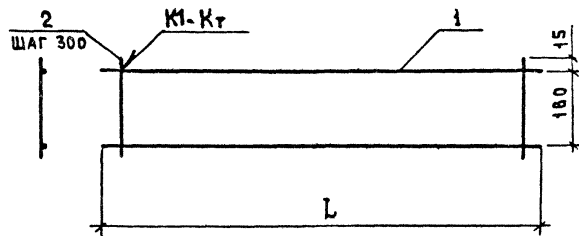

ОБОЗНАЧЕНИЕ	МАРКА	L, мм	МАССА, кг
1.100.1-4.4-001100	K175	2100	2,74
- 01	K176	2400	3,12
- 02	K177	3000	3,90
- 03	K178	3600	4,68
- 04	K179	3900	5,08
- 05	K180	4200	5,46
- 06	K181	4500	5,86
- 07	K182	4800	6,24
- 08	K183	5100	6,64
- 09	K184	5400	7,02
- 10	K185	5700	7,42
- 11	K186	6000	7,80
- 12	K187	6300	8,20
- 13	K188	6600	8,58
- 14	K189	6900	8,98
- 15	K190	7200	9,36
- 16	K191	7500	9,76
- 17	K192	3000	2,66

				1.100.1-4.4-001100 СБ				
				КАРКАС К (K175.. K192)		СТАДИЯ	МАССА	МАСШТАБ
				СБОРОЧНЫЙ ЧЕРТЕЖ		Р	СМ. ТАБЛ.	-
						Лист	Листов 1	
						ЦНИИЭП ЖИЛИЩА		
И. КОНТР.	ГЕРМАН							
НАЧ. ОТД.	РОСНИНСКИЙ							
УЛ. КОМ. Д.	ПАЛЬМАН							
ГИП	ГЕРМАН							
СТ. ТЕХНИК	БУШИНА							

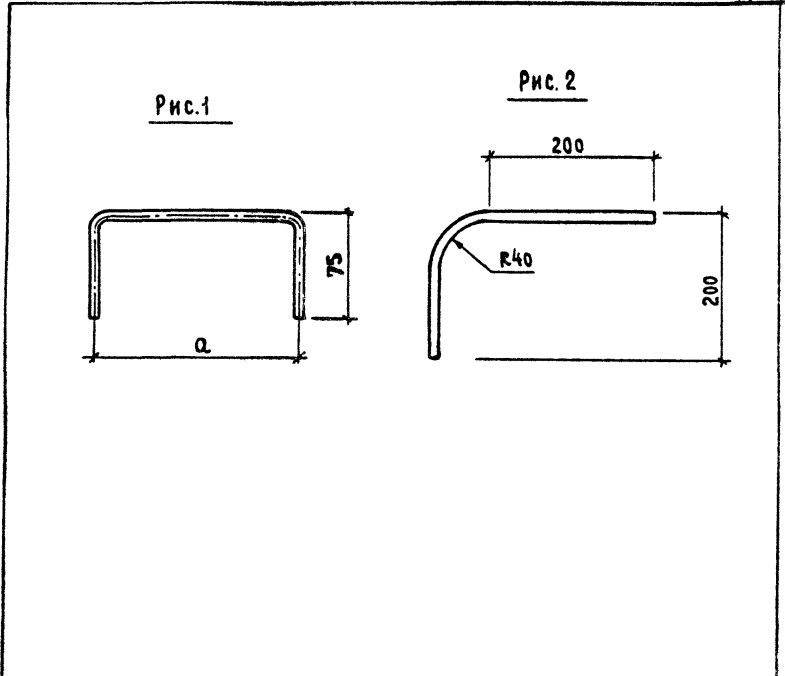

Обозначение		Марка	Сечение	Длина, мм	Рис.	а, мм	Масса, кг
1.100.1-4.4-000001		A11	φ4BPI	250	1	100	0,023
-01		A12	φ4BPI	300		150	0,028
-02		A13	φ10AIII	420	2	—	0,26
1.100.1-4.4-000001							
СТЕРЖЕНЬ ГНУТЫЙ A11 ... A13				СТАДИЯ	МАССА	МАСШТАБ	
				Р	СМ. ТАБЛ.	—	
ЦНИИЭП жилища				Лист	Листов 1		
И. КОНТР.	ГИБЕРМАН						
НАЧ. ОТД.	РОСИНСКИЙ						
П. КОМОД.	ПАЛЬМАН						
ГИП	ГЕРМАН						
СТ. ТЕХН.	ЛЕСНИКОВА						

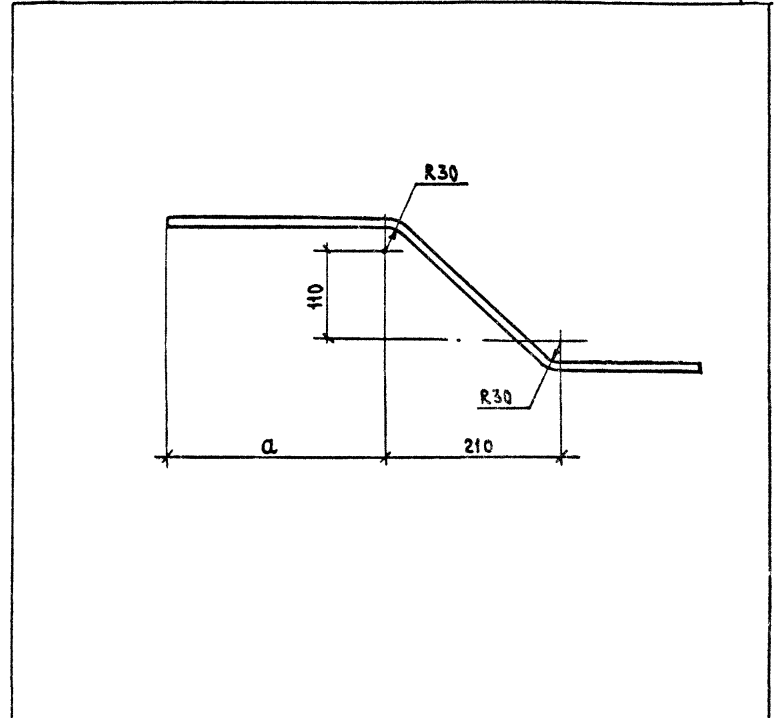

Обозначение		Марка	Сечение	Длина, мм	а, мм	Масса, кг
1.100.1-4.4-000002		A14	φ10AIII	730	260	0,45
-01		A15		800	330	0,49
1.100.1-4.4-000002						
СТЕРЖЕНЬ ГНУТЫЙ A14; A15				СТАДИЯ	МАССА	МАСШТАБ
				Р	СМ. ТАБЛ.	1:5
ЦНИИЭП жилища				Лист	Листов 1	
И. КОНТР.	ГИБЕРМАН					
НАЧ. ОТД.	РОСИНСКИЙ					
П. КОМОД.	ПАЛЬМАН					
ГИП	ГЕРМАН					
СТ. НАЖ.	РУТТО					

ИВ № ПОДЛ. ПОДПИСЬ И ДАТА ВЗАИМ. ИВ № 1

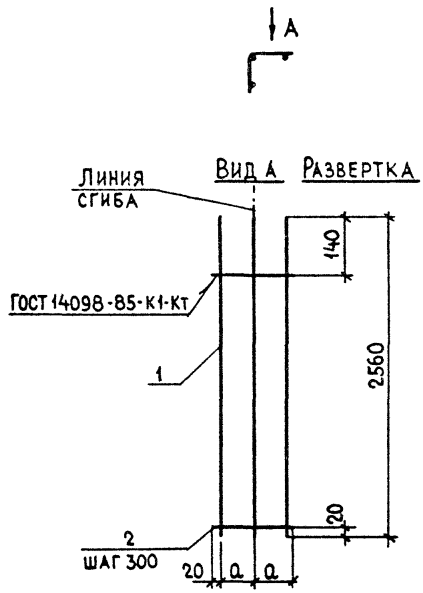

ФОРМАТ	ЗОНА	ПОЗ.	ОБОЗНАЧЕНИЕ	НАИМЕНОВАНИЕ	КОЛ НА ИСПОЛНЕНИЕ 1 100 1-4 4-00 1200-										ПРИМЕЧ.	
					-	01	02	03	04	05						
				<u>ДЕТАЛИ</u>												
				Ф8 АШ ГОСТ 5781-82												
Б4		1		ℓ=2560	3	3										1,01 кг
				Ф10 АШ ГОСТ 5781-82												
				ℓ=2560			3	3	3	3						1,29 кг
				Ф4 Вр I ГОСТ 6727-80												
Б4		2		ℓ=240	9		9									0,02 кг
				ℓ=340	9		9									0,03 кг
				Ф5 Вр I ГОСТ 6727-80												
				ℓ=640					9							0,09 кг
				ℓ=840					9							0,12 кг

ОБОЗНАЧЕНИЕ	МАРКА	Q, ММ	МАССА, КГ
1.100.1-4.4-000120	К1	100	3,21
-01	К2	150	3,30
-02	К6	100	4,05
-03	К7	150	4,14
-04	К9	300	4,68
-05	К10	400	4,95

1.100.1-4.4-001200					
КАРКАС К (К1;К2;К6;К7;К9;К10)			СТАДИЯ	МАССА	МАСШТАБ
НАЧ ОТА	РОСИНСКИЙ	<i>RS</i>	Р	СМ	—
И КОНТР	ГИБЕРМАН	<i>GI</i>	ТАБЛ.		
ТА КОНСТ	ПАЛЬМАН	<i>PA</i>	ЛИСТ	ЛИСТОВ	1
ГИП	ГЕРМАН	<i>GE</i>	ЦНИИЭП ЖИЛИЩА		
РУК ГР	ВОЛКОВА	<i>VO</i>			

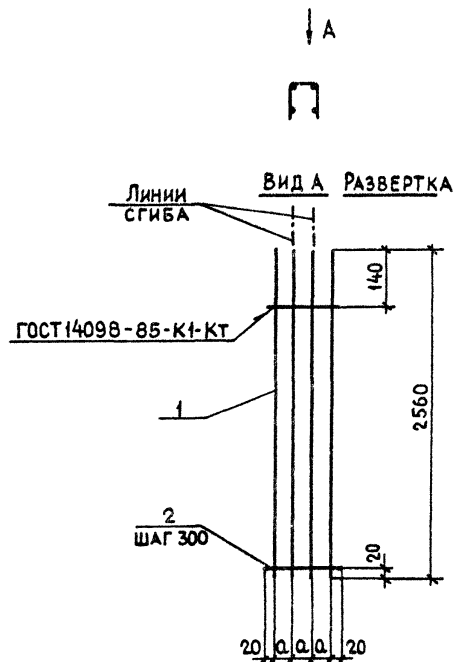

ФОРМАТ	ЗОНА	ПОЗ.	ОБОЗНАЧЕНИЕ	НАИМЕНОВАНИЕ	КОЛ. НА ИСПОЛН.			ПРИМЕЧ.
					1.100.1-4.4-001300	01		
				<u>ДЕТАЛИ</u>				
				ФВАШ ГОСТ5781-82				
Б4		1		L = 2560	4	4		1,01кг
				Ф4ВрI ГОСТ6727-80				
Б4		2		L = 340		9		0,03кг
				L = 490		9		0,04кг

ОБОЗНАЧЕНИЕ	МАРКА	Q, мм	МАССА, кг
1.100.1-4.4-001300	К15	100	5,08
- 01	К16	150	5,24

1.100.1-4.4-001300					
КАРКАС К (К15; К16)			СТАДИЯ	МАССА	МАСШТАБ
НАЧ.ОТД.	РОСИНСКИЙ	<i>[Signature]</i>	Р	СМ. ТАБЛ.	1:20
Н.КОНТР.	ГИБЕРМАН	<i>[Signature]</i>	ЛИСТ	ЛИСТОВ	1
ЛА.КОН.СТ.	ПАЛЬМАН	<i>[Signature]</i>	ЦНИИЭП ЖИЛИЩА		
ГИП	ГЕРМАН	<i>[Signature]</i>			
ДУК.ГР.	ВОЛКОВА	<i>[Signature]</i>			
СТ.ИНЖ.	РУТТО	<i>[Signature]</i>			

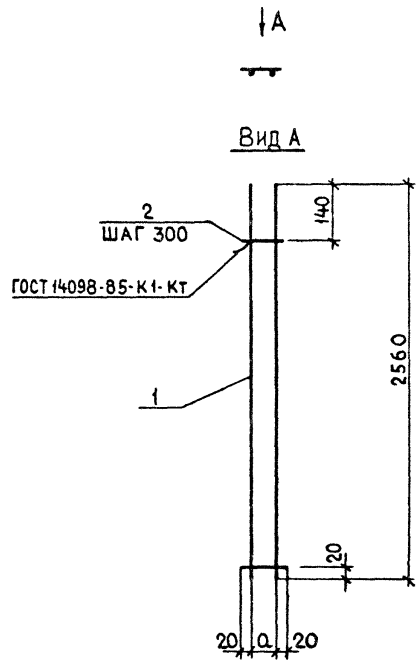

ФОРМАТ	ЗОНА	ПОЗ.	ОБОЗНАЧЕНИЕ	НАИМЕНОВАНИЕ	КОЛ. НА ИСПОЛН.				ПРИМЕЧ.
					1:100	1:4	4:00	1:400	
				ДЕТАЛИ					
				Ф8АШ ГОСТ 5781-82					
Б4		1		L=2560	2	2			1,01 кг
				Ф10АШ ГОСТ 5781-82					
				L=2560			2	2	1,28 кг
				Ф4ВрI ГОСТ 6727-80					
Б4		2		L = 140	9	9			0,013 кг
				L = 190			9	9	0,017 кг

ОБОЗНАЧЕНИЕ	МАРКА	д., мм	МАССА, кг
1.100.1-4.4-001400	К17	100	2,14
-01	К18	150	2,17
-02	К19	100	2,68
-03	К20	150	2,71

				1.100.1-4.4-001400			
				КАРКАС К (К17...К20)			
НАЧ.ОТД.		РОСИНСКИЙ		СТАДИЯ		МАССА	
И.КОНТР.		ТИБЕРМАН		Р		СМ. ТАБЛ.	
И.КОН.ОТД.		ПАЛЬМАН		ЛИСТ		ЛИСТОВ 1	
ГИП.		ГЕРМАН		ЦНИИЭП ЖИЛИЩА			
РУК.ГР.		ВОЛКОВА					
СТ.ИНЖ.		РЫТТО					

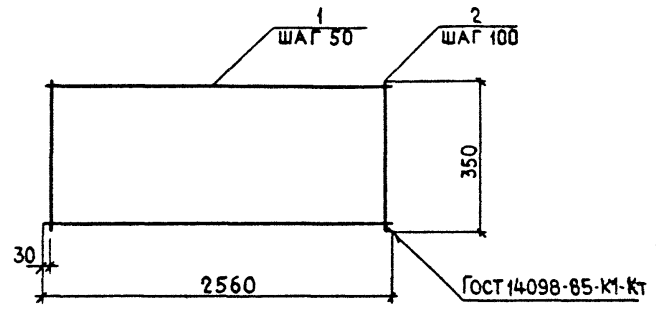

ФОРМАТ	ЗОНА	ПОЗ.	ОБОЗНАЧЕНИЕ	НАИМЕНОВАНИЕ	КОЛ.	ПРИМЕЧ.
				<u>ДЕТАЛИ</u>		
				Ф4 ВР I ГОСТ 6727-80		
Б4	1			ℓ = 2560	7	0,23 кг
Б4	2			ℓ = 350	26	0,03 кг

1.100.1-4. 4-00 1500					
НАЧ ОТД И КОНТР ГЛА КОНСТ ГРИП РУК ГР	РОСИНСКИЙ ИЗБЕРМАН ПАЛЬМАН ГЕРМАН ВОЛКОВА		СТАДИЯ	МАССА	МАСШТАБ
			Р	2,39	
			ЛИСТ	ЛИСТОВ 1	
			ЦНИИЭП жилища		

ИМЬ И ПОДА. ПОДПИСЬ И ДАТА. ОБЪЕМ ИМВ. №:

СТАДИЯ	ЛИСТ	ЛИСТОВ
ЦНИИЭП жилища		